

**МИНИСТЕРСТВО НАУКИ И ВЫСШЕГО ОБРАЗОВАНИЯ
РОССИЙСКОЙ ФЕДЕРАЦИИ**

В Е С Т Н И К

НАУЧНЫЙ ЖУРНАЛ

**«ЛУГАНСКИЙ
ГОСУДАРСТВЕННЫЙ УНИВЕРСИТЕТ
имени ВЛАДИМИРА ДАЛЯ»**

**№ 6 (72)
2023**

**Всероссийская научно-практическая конференция
"ОБЩЕСТВО И ТУРИЗМ:
ПАТРИОТИЗМ, БЕЗОПАСНОСТЬ, РАЗВИТИЕ"**

30 мая 2023 года

Луганск 2023

ВЕСТНИК

ЛУГАНСКИЙ
ГОСУДАРСТВЕННЫЙ УНИВЕРСИТЕТ
ИМЕНИ ВЛАДИМИРА ДАЛЯ

№ 6 (72) 2023

НАУЧНЫЙ ЖУРНАЛ
ОСНОВАН В 2015 ГОДУ
ВХОДИТ В БАЗУ
РИНЦ

ОСНОВАТЕЛЬ
ФГБОУ ВО
«ЛУГАНСКИЙ ГОСУДАРСТВЕННЫЙ
УНИВЕРСИТЕТ ИМЕНИ ВЛАДИМИРА ДАЛЯ»

Журнал зарегистрирован в Министерстве информации,
печати и массовых коммуникаций
Серия № ПИ 000170 от 19 января 2021 г.

Свидетельство о государственной регистрации
Издателя, изготовителя и распространителя средства
массовой информации
МИ-СРГ ИД 000003 от 20 ноября 2015г.

Журнал включен в перечень научных изданий ВАК ЛНР (Приказ № 8-ОД от 8.01.19) в котором могут публиковаться результаты диссертационных работ на соискание ученой степени доктора и кандидата физико-математических, химических, технических, экономических, исторических, философских, филологических, юридических, педагогических, психологических, социологических наук.

ISSN 2522-4905

Главная редакционная коллегия :

Рябичев В.Д., докт. техн. наук, (главный редактор),
Гутько Ю.И., докт. техн. наук, (зам. главн. редактора),
Витренко В.А., докт. техн. наук (зам. главн. редактора),
Авершин А.А., канд. психол. наук,
Андрійчук Н.Д., докт. техн. наук,
Атоян А.И., докт. филос. наук,
Белых А.С., докт. пед. наук,
Бельдюгин В.А., канд. ист. наук,
Болдырев К.А., докт. экон. наук,
Будиков Л.Я., докт. техн. наук,
Губачева Л.А., докт. техн. наук,
Дейнека И.Г., докт. техн. наук,
Дрозд Г.Я., докт. техн. наук,
Ерошин С.С., докт. техн. наук,
Замота Т.Н., докт. техн. наук,
Исаев В.Д., докт. филос. наук,
Клименко А.С., докт. филол. наук,
Кривоколыско С.Г., докт. хим. наук,
Крохмалева Е.Г., канд. пед. наук,
Корсунов К.А., докт. техн. наук,
Лазор В.В., докт. юридич. наук,
Лазор Л.И., докт. юридич. наук,
Лустенко А.Ю., докт. филос. наук,

Ляпин В.П., докт. биол. наук,
Максимова Т.С., докт. экон. наук,
Максимов В.В., докт. экон. наук,
Мечетный Ю.Н., докт. мед. наук,
Мирошников В.В., докт. техн. наук,
Мортиков В.В., докт. экон. наук,
Нечаев Г.И., докт. техн. наук,
Панайотов К.К., канд. техн. наук,
Родионов А.В., докт. экон. наук,
Рябичева Л.А., докт. техн. наук,
Салита С.В., докт. экон. наук,
Санжаров С.Н., докт. ист. наук,
Свиридова Н.Д., докт. экон. наук,
Семин Д.А., докт. техн. наук,
Скляр П.П., докт. психол. наук,
Тарарычкин И.А., докт. техн. наук,
Тисунова В.Н., докт. экон. наук,
Утутов Н.Л., докт. техн. наук,
Фесенко Ю.П., докт. филол. наук,
Харьковский Р.Г., канд. ист. наук,
Шамшина И.И., докт. юридич. наук,
Шелото В.М., докт. филос. наук,
Яковенко В.В., докт. техн. наук

Ответственный за выпуск: Свиридова Н.Д.

Рекомендовано в печать Ученым советом Луганского государственного университета имени Владимира Даля.
(Протокол № 1 от 4.10.2022 г.)

Материалы номера печатаются на языке оригинала.

VESTNIK

LUGANSK
VLADIMIR DAHL
STATE UNIVERSITY

№ 6 (72) 2023

THE SCIENTIFIC JOURNAL
WAS FOUNDED IN 2015
INCLUDED INTO THE BASE OF
RISC

FOUNDER

LSU NAMED AFTER V. DAHL

Journal is registered by the Ministry of Information,
Publishing and Mass Communications
Series № PI 000170 of January, 19 2021

State Registration Certificate of Publisher, Producer
and Distributor of means of mass information

MI-SRG ID 000003 of November, 20 2015

СОДЕРЖАНИЕ

СОВРЕМЕННЫЙ ИНСТРУМЕНТАРИЙ КОМПЛЕКСА ИНТЕРНЕТ-МАРКЕТИНГА <i>Антипова Ю. К.</i> -----	9
ЦИФРОВИЗАЦИЯ БИЗНЕС-ПРОЦЕССОВ ПРЕДПРИЯТИЙ СФЕРЫ УСЛУГ КАК КЛЮЧЕВОЙ ПОКАЗАТЕЛЬ КОНКУРЕНТОСПОСОБНОСТИ <i>Галяна И. М.</i> -----	14
ВОЗМОЖНОСТИ ПРИМЕНЕНИЯ ЦИФРОВЫХ ТЕХНОЛОГИЙ В УПРАВЛЕНИИ ГОСТИНИЧНЫМИ ПРЕДПРИЯТИЯМИ <i>Дмитриева В. А., Малышева Е. В.</i> -----	19
МЕТОДЫ ПРОДВИЖЕНИЯ ГОСТИНИЧНЫХ УСЛУГ <i>Довгаль Е. А.</i> -----	23
РЕГИОНАЛЬНЫЕ ПРОГРАММЫ И СТРАТЕГИИ РЕКЛАМНОГО И ИМИДЖЕВОГО ПРОДВИЖЕНИЯ ГОРОДА ДЕРБЕНТ В СОВРЕМЕННЫХ УСЛОВИЯХ <i>Орлова Е. А., Картакаева М. Э.</i> -----	28
ФУТБОЛ КАК ИНСТРУМЕНТ ДЛЯ ПОПУЛЯРИЗАЦИИ ТРАНЗИТНОГО ТУРИЗМА В РОССИИ <i>Малиновский А. В., Димитров И. Л.</i> -----	31
К ВОПРОСУ О ЦИФРОВЫХ ТЕХНОЛОГИЯХ В УПРАВЛЕНИИ ПЕРСОНАЛОМ <i>Медяник А.В., Медяник В.А.</i> -----	33
ОРГАНИЗАЦИЯ БЕЗОПАСНОСТИ В СФЕРЕ ТУРИЗМА <i>Медяник В. А., Сало В. И., Пронина Ю. Г.</i> -----	37
ПРОГНОЗИРОВАНИЕ НАВОДНЕНИЙ, КАК ОПАСНОГО ФАКТОРА ПРИ ТУРИЗМЕ <i>Медяник В. А., Черных А. В.</i> -----	41
ПЕРВИЧНЫЕ МЕРЫ БЕЗОПАСНОСТИ ПРИ ПОСЕЩЕНИИ ЗАПОВЕДНЫХ МЕСТ ЛУГАНЩИНЫ <i>Некрутенко В. В., Житная С. В.</i> -----	44
ИСТОРИКО-ПАТРИОТИЧЕСКОЕ ВОСПИТАНИЕ В КОНТЕКСТЕ РАЗВИТИЯ МОЛОДЕЖНОГО ТУРИЗМА <i>Овчаренко Л. А., Дубровская Н. И., Овчаренко К. Т.</i> -----	47
ТУРИСТСКО-КРАЕВЕДЧЕСКАЯ РАБОТА КАК ЭФФЕКТИВНАЯ ФОРМА ПАТРИОТИЧЕСКОГО ВОСПИТАНИЯ МОЛОДЕЖИ <i>Пяткова Н. П.</i> -----	51
АНАЛИЗ РАЗВИТИЯ СПОРТИВНО-СОБЫТИЙНОГО ТУРИЗМА В РЕСПУБЛИКЕ ТАТАРСТАН <i>Садыкова А. И., Димитров И. Л.</i> -----	55
ИСТОРИЧЕСКИЕ ЭКСКУРСИИ КАК СРЕДСТВО ГРАЖДАНСКО-ПАТРИОТИЧЕСКОГО ВОСПИТАНИЯ <i>Свиридова Н. Д.</i> -----	58

МОДЕЛИ ФОРМИРОВАНИЯ АВТОМОБИЛЬНОГО ТУРИЗМА НА РЕГИОНАЛЬНОМ УРОВНЕ <i>Соколовская Е. А., Соколовский А. Я., Попов Н. А.</i> -----	61
ПРОИСХОЖДЕНИЕ ГОСУДАРСТВА: ДРЕВНОСТЬ, СРЕДНЕВЕКОВЫЕ И СОВРЕМЕННЫЕ ДОКТРИНЫ. ВОЗНИКНОВЕНИЕ ГОСУДАРСТВА В ДОКТРИНЕ МЕЖДУНАРОДНОГО ПРАВА НА ПРИМЕРЕ ИНТЕГРАЦИИ РЕСПУБЛИК ДОНБАССА В РОССИЙСКУЮ ФЕДЕРАЦИЮ <i>Степанюга Л. А., Бойко Д. Б.</i> -----	69
ОРГАНИЗАЦИЯ РЕКРЕАЦИОННОЙ ДЕЯТЕЛЬНОСТИ В ЛУГАНСКОЙ НАРОДНОЙ РЕСПУБЛИКЕ В КОНТЕКСТЕ СБАЛАНСИРОВАННОГО ПРИРОДОПОЛЬЗОВАНИЯ <i>Халапурдина В. В.</i> -----	74
ПЕРСПЕКТИВЫ ЭКОЛОГИЧЕСКОГО ТУРИЗМА В ЛНР <i>Черных А. В., Пронина Ю. Г.</i> -----	78
ЭКОНОМИЧЕСКАЯ ОЦЕНКА ТУРИСТСКОЙ ПРИВЛЕКАТЕЛЬНОСТИ НА РЕГИОНАЛЬНОМ УРОВНЕ <i>Шабанова Ю. Н.</i> -----	82
ПЕРСПЕКТИВЫ РАЗВИТИЯ МОЛОДЕЖНОГО СПОРТИВНОГО ТУРИЗМА КАК СРЕДСТВА ФОРМИРОВАНИЯ ЗДОРОВОГО ОБРАЗА ЖИЗНИ У СТУДЕНЧЕСКОЙ МОЛОДЕЖИ ЛУГАНСКОЙ НАРОДНОЙ РЕСПУБЛИКИ <i>Шевурдин К. Н.</i> -----	86
ЖЕНЩИНЫ И ОБРАЗОВАНИЕ В СОВЕТСКОЙ УКРАИНЕ (20-30-Е ГОДЫ XX В.) <i>Комащук О. А.</i> -----	90
ХУДОЖЕСТВЕННАЯ РОЛЬ ТОПОНИМОВ И «СКАЗОЧНЫХ ФОРМУЛ» НА СТЫКЕ ЖИЗНЕННОЙ ПРАВДЫ И ВЫМЫСЛА В ЛИТЕРАТУРНЫХ СКАЗКАХ В.И. ДАЛЯ Коржик Т. П. -----	98
СОЦИОКУЛЬТУРА ДРЕВНЕЙ РУСИ: ПУТИ И МЕТОДОЛОГИЯ ОСМЫСЛЕНИЯ <i>Лустенко А. Ю.</i> -----	110
ПРАВОСЛАВНАЯ ЦЕРКОВЬ КАК ОРГАНИЗАЦИЯ ОБЩЕСТВА В 20-е ГОДЫ XX СТОЛЕТИЯ В АРХИВНЫХ ДОКУМЕНТАХ <i>Пидченко С. А., Пидченко С. А.</i> -----	120
СОЦИАЛЬНО-ПОЛИТИЧЕСКИЕ И ИСТОРИЧЕСКИЕ УСЛОВИЯ ФОРМИРОВАНИЯ НАЛОГОВОЙ СИСТЕМЫ РОССИЙСКОЙ ИМПЕРИИ ВО ВТОРОЙ ПОЛОВИНЕ XIX – НАЧАЛЕ XX ВВ. <i>Скоков А. С.</i> -----	127
ТЕОРЕТИКО-МЕТОДОЛОГИЧЕСКИЕ ПОДХОДЫ К ИЗУЧЕНИЮ ПРОЦЕССА ЭЛИТОГЕНЕЗА <i>Апанащенко О. В.</i> -----	134
МЕХАНИЗМ ФОРМИРОВАНИЯ ЗАТРАТ НА ПРОИЗВОДСТВО АПК <i>Брей О. П.</i> -----	137

РАЗРАБОТКА ПЛАЗМЕННОГО ОБОРУДОВАНИЯ ДЛЯ ВОССТАНОВЛЕНИЯ ПОВЕРХНОСТЕЙ ДЕТАЛЕЙ ПИЩЕВОЙ И ПЕРЕРАБАТЫВАЮЩЕЙ ПРОМЫШЛЕННОСТИ <i>Гаврыш В. С.</i> -----	141
ПОВЫШЕНИЕ КАЧЕСТВА ТРУДОВОГО ОБУЧЕНИЯ И ВОСПИТАНИЯ КАК ФАКТОРЫ КАЧЕСТВЕННОГО ОБРАЗОВАНИЯ В СИСТЕМЕ СРЕДНЕГО ПРОФЕССИОНАЛЬНОГО ОБРАЗОВАНИЯ <i>Димитриева О. А.</i> -----	147
АНАЛИЗ И СПЕЦИФИКА ИНФОРМАЦИОННОЙ И КОРПОРАТИВНОЙ КУЛЬТУРЫ В КОЛЛЕДЖЕ КАК ИНФОРМАЦИОННАЯ ОСНОВА ПРИНЯТИЯ УПРАВЛЕНЧЕСКИХ РЕШЕНИЙ ПО УЛУЧШЕНИЮ КАЧЕСТВА ОБРАЗОВАТЕЛЬНОГО ПРОЦЕССА В ОБРАЗОВАТЕЛЬНЫХ ОРГАНИЗАЦИЯХ СРЕДНЕГО ПРОФЕССИОНАЛЬНОГО ОБРАЗОВАНИЯ <i>Димитриев А. С.</i> -----	150
ФИЗИЧЕСКАЯ КУЛЬТУРА И СПОРТ КАК КОМПОНЕНТ ЗДОРОВОГО ОБРАЗА ЖИЗНИ <i>Карпов А. А.</i> -----	154
ВОСПИТАТЕЛЬНОЕ ПРОСТРАНСТВО КАК ФАКТОР ФОРМИРОВАНИЯ ЛИЧНОСТИ СТУДЕНТА <i>Кузь Е. В.</i> -----	158
НАРЕЗАНИЕ ЗУБЬЕВ ЦИЛИНДРИЧЕСКИХ ЗУБЧАТЫХ КОЛЕС ГЛОБОИДНЫМИ ФРЕЗАМИ <i>Мельникова Е. П., Покинтелица Н. И.</i> -----	162
МЕТОДИКА СОЗДАНИЯ И ТЕХНОЛОГИЧЕСКИЕ ВОЗМОЖНОСТИ ВИБРАЦИОННОЙ ГИДРОСТРУЙНОЙ ОБРАБОТКИ ДЕТАЛЕЙ МАШИН И ПРИБОРОВ <i>Мицык В. Я., Рублевская М. И., Шенкман Г. Л.</i> -----	165
УМЕНЬШЕНИЕ ПУСКОВЫХ ТОКОВ В ЭЛЕКТРОПРИВОДАХ ЛЕНТОЧНЫХ КОНВЕЙЕРОВ ПЕРЕМЕННОГО ТОКА ПУТЕМ ИЗМЕНЕНИЯ ГЕОМЕТРИИ ПАЗОВ РОТОРА <i>Половинка Д. В., Парсентьев О. С.</i> -----	169
РЕАЛИЗАЦИЯ ПЛАНОВ ЭКОНОМИЧЕСКОГО РАЗВИТИЯ РОССИИ В КОНЦЕ XIX – НАЧАЛЕ XX ВВ. <i>Полуденко С. В.</i> -----	174
МЕЖКУЛЬТУРНАЯ КОММУНИКАЦИЯ В КОНТЕКСТЕ ПРЕПОДАВАНИЯ РУССКОГО КАК ИНОСТРАННОГО <i>Резвая Ю. В.</i> -----	178
АНАЛИЗ ИСПОЛЬЗОВАНИЯ ERP СИСТЕМ В ЭКОНОМИКЕ ПРЕДПРИЯТИЯ <i>Ромашова О. Н., Чигрина А. Н.</i> -----	183
ТЕХНОЛОГИЯ ИЗГОТОВЛЕНИЯ КОРПУСОВ ПНЕВМОГИДРОАККУМУЛЯТОРОВ <i>Семеняка Л. И., Матусевич И. И.</i> -----	186
ПРИМЕНЕНИЕ МЕТОДОВ МАТЕМАТИЧЕСКОГО МОДЕЛИРОВАНИЯ ПРИ ПОИСКЕ АЛЬТЕРНАТИВНЫХ РЕШЕНИЙ ДЛЯ ЗАМЕНЫ ЭКОЛОГИЧЕСКИ ОПАСНЫХ ЛИТЕЙНЫХ СВЯЗУЮЩИХ НА ФЕНОЛЬНОЙ ОСНОВЕ <i>Свиноров Ю. А, Гутько Ю.И.</i> -----	190

CONTENTS

MODERN TOOLS OF INTERNET MARKETING COMPLEX Antipova I. K. -----	9
DIGITALIZATION OF BUSINESS PROCESSES OF ENTERPRISES IN THE SERVICE INDUSTRY AS A KEY INDICATOR OF COMPETITIVENESS Galyapa I. M. -----	14
THE POSSIBILITIES OF USING DIGITAL TECHNOLOGIES IN THE MANAGEMENT OF HOTEL ENTERPRISES Dmitrieva V. A., Malysheva E. V. -----	19
METHODS OF PROMOTION OF HOTEL SERVICES Dovgal E. A. -----	23
REGIONAL PROGRAMS AND STRATEGIES OF ADVERTISING AND IMAGE PROMOTION OF THE CITY OF DERBENT IN MODERN CONDITIONS Orlova E.A, Kartakaeva M.E. -----	28
FOOTBALL AS A TOOL TO PROMOTE TRANSIT TOURISM IN RUSSIA Malinovsky A.V., Dimitrov I.L. -----	31
ON THE ISSUE OF DIGITAL TECHNOLOGIES IN PERSONNEL MANAGEMENT Medyanik A.V., Medyanik V.A. -----	33
ORGANIZATION OF SECURITY IN THE FIELD OF TOURISM Medyanik V.A., Salo V.I., Pronina J.G. -----	37
FORECASTING OF FLOODS, AS DANGEROUS FACTOR AT TOURISM Medyanik V.A., Chernykh A.V. -----	41
PRIMARY SECURITY MEASURES WHEN VISITING PROTECTED AREAS OF THE LUHANSK REGION Nekrutenko V. V., Zhytnaya S. V. -----	44
HISTORICAL AND PATRIOTIC EDUCATION IN THE CONTEXT OF THE DEVELOPMENT OF YOUTH TOURISM Ovcharenko L. A., Dubrovskaya N. I., Ovcharenko K. T. -----	47
TOURISM AND LOCAL HISTORY WORK AS AN EFFECTIVE FORM OF PATRIOTIC EDUCATION OF YOUTH Pyatkova N. P. -----	51
ANALYSIS OF THE DEVELOPMENT OF SPORTS AND EVENT TOURISM IN THE REPUBLIC OF TATARSTAN Sadykova A. I., Dimitrov I.L. -----	55
HISTORICAL EXCURSIONS AS A MEANS OF CIVIL AND PATRIOTIC EDUCATION Sviridova N. D. -----	58

MODELS FOR THE FORMATION OF AUTOMOBILE TOURISM AT THE REGIONAL LEVEL Sokolovsky A.Y., Sokolovskay E.A., Popov N.A.-----	61
ORIGIN OF THE STATE: ANCIENTITY, MEDIEVAL AND MODERN DOCTRINES. ORIGIN OF THE STATE IN THE DOCTRINE OF INTERNATIONAL LAW ON THE EXAMPLE OF INTEGRATION OF THE REPUBLIC OF DONBASS INTO THE RUSSIAN FEDERATION Stepanyuga L. A., Boyko D. B.-----	69
ORGANIZATION OF RECREATIONAL ACTIVITIES IN THE LUHANSK PEOPLE'S REPUBLIC IN THE CONTEXT OF BALANCED NATURE MANAGEMENT Khalapurkina V.V. -----	74
PROSPECTS OF ECOLOGICAL TOURISM IN THE LPR Chernykh A.V., Pronina J.G.-----	78
ECONOMIC ASSESSMENT OF TOURIST ATTRACTIVENESS AT THE REGIONAL LEVEL Shabanova Yu.N. -----	82
PROSPECTS FOR THE DEVELOPMENT OF YOUTH SPORTS TOURISM AS A MEANS OF FORMING A HEALTHY LIFESTYLE AMONG STUDENT YOUTH OF THE LUGANSK PEOPLE'S REPUBLIC Sheverdin K. N.-----	86
WOMEN AND EDUCATION IN SOVIET UKRAINE (20-30S OF THE TWENTIETH CENTURY) Komashchuk O. A. -----	90
THE ARTISTIC ROLE OF TOPONYMS AND "FAIRY-TALE FORMULAS" AT THE JUNCTION OF VITAL TRUTH AND FICTION IN V.I. DAHL'S LITERARY FAIRY TALES Korzhih T. P. -----	98
ANCIENT RUS SOCIOCULTURE: WAYS AND METHODOLOGY OF INVESTIGATION Lustenka A. Y. -----	110
THE ORTHODOX CHURCH AS AN ORGANIZATION OF SOCIETY IN THE 20s OF THE TWENTIETH CENTURY IN ARCHIVAL DOCUMENTS Pidchenko S. A., Pidchenko S. A.-----	120
SOCIO-POLITICAL AND HISTORICAL CONDITIONS OF THE FORMATION OF THE TAX SYSTEM OF THE RUSSIAN EMPIRE IN THE SECOND HALF OF THE XIX – EARLY XX CENTURIES Skokov A. S.-----	127
METHODOLOGICAL FOUNDATIONS FOR THE STUDY OF ELITOGENESIS Apanaschenko O. V. -----	134
THE MECHANISM OF COSTS FORMATION FOR THE AGRO-INDUSTRIAL COMPLEX PRODUCTION Brei O.P.-----	137
DEVELOPMENT OF PLASMA EQUIPMENT FOR RESTORATION OF SURFACES OF PARTS OF THE FOOD AND PROCESSING INDUSTRY Gavrysh V.S. -----	141

IMPROVING THE QUALITY OF LABOR TRAINING AND EDUCATION AS A FACTORS OF QUALITY EDUCATION IN THE SYSTEM OF SECONDARY VOCATIONAL EDUCATION Dimitrieva O.A.-----	147
ANALYSIS AND SPECIFICS OF INFORMATION AND CORPORATE CULTURE IN COLLEGE AS AN INFORMATION BASIS FOR MAKING MANAGERIAL DECISIONS TO IMPROVE THE QUALITY OF THE EDUCATIONAL PROCESS IN EDUCATIONAL INSTITUTIONS OF SECONDARY VOCATIONAL EDUCATION Dimitriev A.S.-----	150
PHYSICAL CULTURE AND SPORT AS A COMPONENT OF A HEALTHY LIFESTYLE Karpov A.A.-----	154
EDUCATIONAL SPACE AS A FACTOR OF STUDENT PERSONALITY FORMATION Kuz E. V.-----	158
CUTTING OF CYLINDRICAL GEAR WHEELS TEETH USING GLOBOID MILLING CUTTERS Melnikova E.P., Pokintelitsa N.I.-----	162
METHODS OF CREATION AND TECHNOLOGICAL CAPABILITIES OF VIBRATION HYDROJET TREATMENT OF MACHINE PARTS AND DEVICES Mitsyk V.Ya., Rublevskaya M.I., Shenkman G.L.-----	165
REDUCING STARTING CURRENTS IN ELECTRIC DRIVES OF AC BELT CONVEYORS BY CHANGING THE GEOMETRY OF ROTOR SLOTS Polovinka D.V., Parsentev O.S.-----	169
IMPLEMENTATION OF THE PLANS OF ECONOMIC DEVELOPMENT OF RUSSIA IN THE END OF THE XIX – BEGINNING OF THE XX CENTURIES Poludenko S.V.-----	174
INTERCULTURAL COMMUNICATION IN THE CONTEXT OF TEACHING RUSSIAN AS A FOREIGN LANGUAGE Rezvaya Yu.V.-----	178
ANALYSIS OF USING ERP SYSTEMS IN THE ECONOMY OF ENTERPRISE Romashova O. N., Chigrina A. N.-----	183
TECHNOLOGY FOR MANUFACTURING PNEUMOHYDRAULIC CYLINDER BODES Semenjaka L.I., Matusевич I.I.-----	186
APPLICATION OF MATHEMATICAL MODELING METHODS IN THE SEARCH FOR ALTERNATIVE SOLUTIONS TO REPLACE ENVIRONMENTALLY HAZARDOUS FOUNDRY BINDERS ON A PHENOLIC BASIS Svinoroev Yu .A, Gutko Yu.-----	190

УДК [004.738.5:339.138]:658.818

СОВРЕМЕННЫЙ ИНСТРУМЕНТАРИЙ КОМПЛЕКСА ИНТЕРНЕТ-МАРКЕТИНГА

Антипова Ю. К.

MODERN TOOLS OF INTERNET MARKETING COMPLEX

Antipova I. K.

Изучены теоретические положения относительно интернет-маркетинга. Предложен комплекс инструментов интернет-маркетинга, представленный в форме кубической пространственной модели. Рассмотрены основные способы связи с пользователями сети Интернет для реализации маркетинговых задач: электронная почта, сайт, сообщества, контент. Особое внимание уделено рассмотрению сообщества: дано определение и приведены маркетинговые задачи. Изучены критерии информации в интернет-среде: доступность, безопасность, персонализация, удобство. Показаны современные виды интернет-маркетинга и показаны их преимущества для предприятия.

Ключевые слова: интернет-маркетинг, виды маркетинга, комплекс маркетинга, сеть Интернет, инструменты, сообщество, контент.

Введение. Мир постоянно меняется, начиная от человека и заканчивая обществом в целом. Всё больше наполняет нашу жизнь виртуальное пространство и сеть Интернет. Активное развитие получают цифровые технологии, которые кардинально меняют способы организации бизнеса и управления экономическими процессами. Новые возможности и технические решения расширяют диапазон маркетинговой деятельности, трансформируют подходы к представлению информации, построению коммуникаций, продвижению товаров. Осуществление маркетинговой деятельности уже невозможно представить без интернет-технологий, которые стали основой повышения конкурентоспособности любого предприятия. В этой связи вопросы изучения инструментария комплекса интернет-маркетинга имеют особую актуальность. Соответственно они становятся темой для рассмотрения учеными и практиками.

Так, проблемами развития интернет-маркетинга как нового направления в цифровой экономике России занимаются такие отечественные ученые как Нестеренко Е.А., Козлова А.С., Паньшин Б., Казибекова Н.А., Агасиева М.Н., Исмиева З.М. [1-3] и другие. Однако их материалы опубликованы уже четыре – пять лет назад, что не в

полной мере отображает тенденции современности. В настоящее время в большей степени данному вопросу уделяют внимание специалисты-практики, рассматривая их в сети Интернет. Но это недостаточно с научной точки зрения для такого важного и перспективного направления как интернет-маркетинг. К тому же определенную сложность в изучении данного направления маркетинговой активности представляет постоянное развитие технологий и возможностей сети Интернет. Их инновационный характер затрудняет формирование единой структуры инструментов интернет-маркетинга в связи с постоянным усовершенствованием и появлением новых технических решений. Поэтому целесообразно сформировать базовую структуру обязательных элементов комплекса интернет-маркетинга для воздействия на целевой рынок посредством сети Интернет.

Целью данной работы является систематизация современных инструментов комплекса интернет-маркетинга, изучение способов связи с целевой аудиторией с помощью новых интернет-технологий и рассмотрение новых видов маркетинга в интернет-среде.

Изложение основных материалов. Изучив разнообразие подходов отечественных и зарубежных ученых, а также специалистов относительно трактовки термина «интернет-маркетинг» [4-8], можно сделать вывод, что, несмотря на достаточно актуальное направление в маркетинге, определение «интернет-маркетинг» дают очень немногие авторы. В результате обобщения точек зрения ученых и специалистов-практиков можно определить интернет-маркетинг как теорию и практику использования предприятием средств сети Интернет для решения маркетинговых задач и воздействия на целевой рынок. Прежде всего, Интернет-ресурсы призваны обеспечить пользователей информацией, сформировать постоянно действующий канал для связи, организовать продвижение и продажу товаров, поддерживать имидж бренда и лояльность его

потребителей. Это любая маркетинговая деятельность, которая реализуется в сети Интернет; определенные ресурсы и инструменты интернет-маркетинга, которые могут быть использованы как способ более современного и инновационного решения многих маркетинговых задач от маркетингового исследования до послепродажного обслуживания.

На основе теоретического исследования различных авторских подходов к выделению структуры интернет-маркетинга и рассмотрению эволюции подходов к комплексу маркетинга в интернет-бизнесе был сформирован комплекс инструментов интернет-маркетинга, представленный в форме кубической пространственной модели (рис. 1).



Рис. 1. Пространственная модель комплекса интернет-маркетинга

Пространственная модель призвана выбирать определенный маркетинговый инструмент влияния на целевую аудиторию на стыке трех составляющих – комплекса маркетинга, способа связи и информации. То есть выбирается такой современный прием интернет-маркетинга в рамках реализации маркетинговой политики предприятия в интернет-среде, который будет доступен для пользователя удобным способом связи и выполнит все требования по информационному воздействию. Так, сеть Интернет всегда имеет свою информационную составляющую. В результате в интернет-маркетинге очень важным параметром является не только качество самого товара, но и качество информации, которая его сопровождает. При этом в сети Интернет сама информация также является товаром и ее продвижение к целевому потребителю является одной из задач маркетинга в этой среде. Между производителем или продавцом товаров и пользователем интернет-ресурсов должно быть выстроено взаимодействие с помощью создания сайтов, групп в социальных сетях и других средств виртуальной связи. Интернет предоставляет много новых возможностей в маркетинговой

деятельности, но и требует особого подхода к управлению информацией и способами связи с целевой аудиторией.

Тенденцией современности является омниканальность. В настоящее время предприятию очень важно поддерживать взаимодействие с реальными и потенциальными потребителями при помощи различных каналов связи. При этом потребитель должен чувствовать свою ценность и заинтересованность компании именно в нём. Он должен быть везде узнаваем и ему готовы предоставить адекватную и исчерпывающую информацию, потому что знают его потребности и историю общения с брендом.

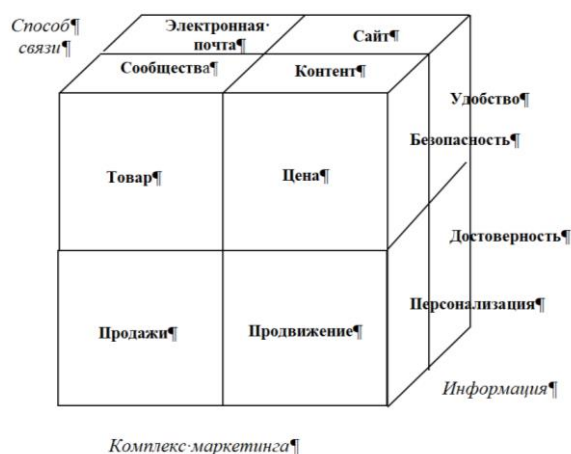
Обязательным способом связи уже можно считать сайт компании, который может быть удобным ресурсом, как для поиска информации, так и для совершения покупок. При этом он должен быть адаптирован под мобильные гаджеты, чтобы расширить доступ к нему в любое время на различных устройствах. Помимо сайта (общение по схеме «один – многим») необходимо строить индивидуальное взаимодействие с каждым клиентом («один – одному»). Индивидуальный подход к каждому клиенту должен быть основой коммуникационной политики, даже если сложно поддерживать личные контакты. Персонализации информации о клиенте позволит собирать сведения о нём и использовать для более избирательной и адресной маркетинговой политики. Реализоваться она может в виде рассылки по электронной почте, общения в социальных сетях, в разделе «вопрос-ответ» на сайте и другими способами. В настоящее время уже существуют инновационные технологические подходы к организации общения с помощью искусственного интеллекта (например, чат-бота и нейронных сетей), готового взаимодействовать с потребителем и считывать сигналы и в режиме реального времени 24 часа все 7 дней в неделю. Чат-боты могут отвечать на вопросы, предоставлять информацию, обрабатывать жалобы и давать рекомендации. Но при таком общении нельзя забывать, что искусственный интеллект распознаёт общие слова и фразы, но может не уловить суть проблемы человека, поэтому вопросы жалоб и отзывов требуют обязательного контроля со стороны человека.

Важным инструментом взаимодействия с потребителем является обеспечение безопасности информации в интернет-среде. Это можно рассмотреть как с точки зрения безопасного контента, так и с точки зрения конфиденциальности личных данных пользователя. Чтобы обеспечить лояльность потребителя, предприятия должны сделать конфиденциальность своим главным приоритетом и найти новые способы сбора и использования данных, не ставя под угрозу доверие потребителей. Один из способов сделать это – использовать анонимизированные данные, которые не дают представления о социально-

демографических характеристиках людей, но позволяют определить специфику малых и больших групп, выявить тренды у людей разного возраста, оценить отношение к каким-то событиям и занятиям и т.д. В маркетинговых целях их можно использовать для создания целевой рекламы или выявления предпочтений целевых сегментов. Другой способ – дать потребителям больший контроль над своими данными, например, разрешить им отказаться от сбора данных или предоставить четкую и краткую информацию о том, как будут использоваться их данные. Поступая таким образом, можно завоевать доверие и создать более позитивные отношения со своими клиентами.

Формирование сообщества в интернет-среде – это формирование группы покупателей, лояльных к бренду и готовых одинаково реагировать на его маркетинговые усилия. В зарубежной теории и практики маркетинга существует термин «brand community». Он впервые был введен в начале 2000 годов Альбертом Мунисом и Томасом О'Гинном на ежегодной конференции «Association for Consumer Research». По их мнению, brand community – это специализированное, географически несвязанное сообщество, на основе структурированного набора социальных отношений среди поклонников бренда, представляет собой форму объединения, встроенную в контекст потребления определенного продукта [9].

Формирование лояльного к предприятию сообщества позволит объединить людей, которые привержены бренду. Путем общения друг с другом они смогут продвигать его, распространяя информацию и давая отзывы. Соответственно, формирование сообщества в интернет-среде позволит решить ряд маркетинговых задач:

1) предоставление информации о товарах предприятия (свойствах, функциях, отличительных особенностях);

2) повышение осведомленности о предприятии благодаря информированию о миссии предприятия, его истории, ассортименте и других характеристиках;

3) повышение имиджа бренда благодаря мероприятиям по его продвижению среди участников сообщества (информация об истории и легенде бренда, его культуре и системе ценностей, индивидуальности бренда);

4) получение отзывов об опыте взаимодействия с товарами предприятия, выявление мнения каждого конкретного члена сообщества;

5) организация работы с жалобами, полученными от членов сообщества;

6) поиск инновационных направлений развития благодаря сбору идей от покупателей по совершенствованию товаров и внедрению новых технологий;

7) повышение качества товаров благодаря работе по устранению имеющихся проблем и учету пожеланий членов сообщества;

8) повышение приверженности в бренду предприятия благодаря постоянному взаимодействию с потенциальными и реальными покупателями;

9) формирование спроса и стимулирование сбыта товаров предприятия благодаря маркетинговым акциям и уникальным торговым предложениям для подписчиков;

10) повышение лояльности покупателей благодаря постоянному общению и обратной связи;

11) поощрение активности участников сообщества и мотивация к дальнейшему взаимодействию.

Социальные сети являются основным ресурсом интернет-сети, где может быть сформировано сообщество покупателей. Для повышения степени уверенности в правдивости предоставляемой информации, данная группа должна быть официальным сообществом бренда и создаваться именно предприятием. Участники сообщества должны чувствовать обратную связь и поддержку со стороны предприятия, что усилит их заинтересованность брендом и обеспечит ответную реакцию. Чтобы не потерять связь с реальными событиями и не вовлечь членов сообщества только лишь в виртуальную среду общения, необходимо периодически проводить маркетинговые мероприятия в традиционном формате (например, акции в магазине за совершенные покупки), вовлекая покупателей в сферу живого общения и прямого контакта.

Создание сообщества лояльных покупателей в интернет-среде позволит поддерживать постоянную связь с покупателями и предоставлять им определённые выгоды для повышения степени приверженности к бренду. В ответ данная целевая группа сможет участвовать в создании и совершенствовании товаров предприятия и обеспечивать ему коммуникационную поддержку.

Результаты исследований. Сеть Интернет даёт предприятию достаточно много возможностей по использованию современных технологий в его маркетинговой политике. При их реализации возникают новые виды маркетинга, которые формируют систему своих специфических инструментов по воздействию на целевую аудиторию пользователей сети, лояльных к бренду предприятия.

Так, на базе сформированного сообщества покупателей в сети Интернет может быть реализован эмпирический маркетинг. Он направлен на создание и распространение пользовательского опыта на основе бренда. В этой связи будет важным распространение контента, созданного другими потребителями. Это позволит делиться опытом взаимодействия с продуктом и отзывами, отражающими впечатления и эмоции, полученные от его использования. Эмпирический маркетинг позволяет клиентам взаимодействовать с брендом, связываться с его ценностями и

индивидуальностью. Корпоративные мероприятия, вебинары и конкурсы, локальные и региональные события – одни из наиболее распространенных примеров эмпирического маркетинга.

В настоящее время можно выделить большую группу влиятельных лиц в сети Интернет – инфлюенсеров. Они имеют большое количество подписчиков в социальных сетях, и это дает им доступ к большой группе её пользователей. Благодаря постоянному общению с подписчиками, они формируют лояльную к себе целевую аудиторию, на которую может быть направлено определенное маркетинговое воздействие. Из-за высокой степени доверия подобные мероприятия могут быть достаточно эффективными. Они формируют такой современный инструмент как инфлюенс-маркетинг.

Интернет-среда – это огромное информационное пространство, где каждый пользователь может найти сведения в удобном для него виде. Тексты, рисунки и видео формируют единое целостное представление об объекте поиска. Наряду с этим аудиоформат в современном мире приобретает также немалый интерес. Это контент от подкастов до живых выступлений и интервью с экспертами. Данное направление воздействия на целевых покупателей развивает голосовой маркетинг. Например, уникальный способ привлечь потенциальных клиентов и убедить их в компетентности компании – это создание контента для подкастов. Люди с большей вероятностью запомнят информацию, представленную в форме подкаста, потому что ее легче запомнить, чем текст. Это делает подкасты отличным способом поделиться информацией о бизнесе и обучить аудиторию. В отличие от других форм маркетинга, подкасты можно слушать где угодно и когда угодно, например, при управлении автомобилем или при приготовлении еды. Это отличный способ охватить людей, которым обычно не хватает времени на посещение магазинов и знакомство с ассортиментом товаров бренда, его преимуществами и особенностями.

Также можно создавать и поддерживать полезный блог, чтобы завоевать доверие аудитории. Регулярное ведение блога показывает своей целевой аудитории то, что предприятие является экспертом в своей области. Пользователи сети получают ценную информацию, которую они могут использовать не только при выборе продукции бренда, но и в своей повседневной жизни. Например, ведение кулинарного блога, где основой рецептов всех блюд будет продукция предприятия, не только расширит кулинарный кругозор зрителей, но и привлечет их к товарам бренда. Интересными с точки зрения получения маркетинговой информации будут также всевозможные тематические собрания зрителей и самих блогеров.

Интерактивный маркетинг также должен стать основой взаимодействия с потребителями в

интернет-среде. Необходимо стимулировать потребителей начать взаимодействие с интерактивным контентом. Это может быть право выбора подписчиками идеи упаковки товара, а также челленджа, рубрики или конкурса на канале. Можно организовать викторину, игру или провести опрос. Суть в том, чтобы пользователи сами осуществляли действия, чтобы узнать больше. Считается, что полученная таким образом информация и опыт быстрее запоминаются и ими с большей вероятностью захочется поделиться. Интерактивный контент в результате является уникальным для данного бренда, позволяет узнавать больше о своей аудитории и выделяться среди конкурентов.

В последние годы особую популярность приобретает виртуальный маркетинг на основе использования виртуальной или дополненной реальности. Постоянно появляются новые инструменты и приложения на их основе, предназначенные для демонстрации продуктов, обучения пользования ими, выбора лучшего варианта упаковки, цвета, дизайна и других характеристик товарного предложения, для создания рекламных проектов. Например, при совершении покупок активно используются онлайн-примерки одежды и виртуальный тест-драйв автомобиля.

Выводы. Все классические инструменты комплекса маркетинга реализуются в сети Интернет, а потому для их адаптации к виртуальному пространству должен быть обеспечен доступ пользователей. Соответственно, классический комплекс маркетинга предлагается дополнить информацией и способом связи с пользователями сети. Например, при помощи построения пространственной модели, которая представляет собой трехмерное пространство в форме куба, каждая грань которого отображает важные составляющие интернет-маркетинга. Так, пользователям должен быть предоставлен понятный, актуальный и безопасный контент для обеспечения доступа и формирования доверия к проводимым инструментам комплекса маркетинга.

В настоящее время маркетинг имеет множество инструментов для реализации различных технологических решений в сети Интернет. Развиваются новые виды маркетинга, комплексное применение которых является основой повышения конкурентоспособности предприятия. Их выбор зависит от множества факторов и критериев, которые заслуживают дальнейшего изучения. Основным условием выбора современных маркетинговых приемов является возможность их сочетания в единой стратегии инновационного развития предприятия.

Л и т е р а т у р а

1. Нестеренко Е.А., Козлова А.С. Направления развития цифровой экономики и цифровых технологий в

России // Экономическая безопасность и качество. – 2018. – №2 (31). – С. 9-14.

2. Панышин, Б. Цифровая экономика: понятия и направления развития // Наука и инновации. – 2019. – №3 (193). – С. 48-55.

3. Казибекова Н.А., Агасиева М.Н., Исмиева З.М. Актуальные проблемы развития интернет-маркетинга в регионе // Известия Дагестанского государственного педагогического университета. Общественные и гуманитарные науки. – 2018. Т. 12. – №1. – С. 94–97.

4. Вирин Ф. Интернет-маркетинг. Полный сборник практических инструментов. – М.: Эксмо, 2010. – 224 с.

5. Вердиян В.А. Секреты успешного интернет маркетинга. – М.: Книжный мир, 2011. – 160 с.

6. Владимиров В.В. Маркетинг в сети Интернет. Учебно-методическое пособие. – Киров: ВятГУ, 2015. – 23 с.

7. Петрик Е.А. Интернет-маркетинг. – М.: Московская финансово-промышленная академия, 2004 – 299 с.

8. Скачков Д.А. Маркетинг в Интернете. Учебное пособие. – Волгоград, 2008. – 126 с.

9. Зачем создавать клиентское сообщество // Community HUB.URL: https://communityhub.ru/zachem_sozdavay_klientskoe_soobsc_hestvo (дата обращения: 18.05.2023).

Antipova I.K.

MODERN TOOLS OF THE INTERNET MARKETING COMPLEX

Theoretical provisions regarding Internet marketing have been studied. A set of Internet marketing tools is

proposed, presented in the form of a cubic spatial model. The main methods of communication with Internet users for the implementation of marketing tasks are considered: e-mail, website, communities, content. Particular attention is paid to the consideration of the community: a definition is given and marketing tasks are given. The criteria of information in the Internet environment are studied: accessibility, security, personalization, convenience. Modern types of Internet marketing are shown and their advantages for the enterprise are shown.

Keywords: *Internet marketing, types of marketing, marketing mix, Internet, tools, community, content.*

Антипова Юлия Константиновна, кандидат экономических наук, доцент, доцент кафедры «Маркетинг» ФГБОУ ВО «Луганский государственный университет имени Владимира Даля».

E-mail: antipova-jk@mail.ru.

Antipova Iuliia Konstantinovna, candidate of economic sciences, docent, docent of the Department of «Marketing», Federal State Budgetary Educational Institution of Higher Education «Lugansk State University named after Vladimir Dahl».

Рецензент: Тисунова Виктория Николаевна, доктор экономических наук, профессор, зав. кафедрой «Менеджмент и экономическая безопасность» ФГБОУ ВО «Луганский государственный университет имени Владимира Даля».

Статья подана 13.06.2023 г.

УДК 331.103.21

ЦИФРОВИЗАЦИЯ БИЗНЕС-ПРОЦЕССОВ ПРЕДПРИЯТИЙ СФЕРЫ УСЛУГ КАК КЛЮЧЕВОЙ ПОКАЗАТЕЛЬ КОНКУРЕНТОСПОСОБНОСТИ

Галяпа И. М.

DIGITALIZATION OF BUSINESS PROCESSES OF ENTERPRISES IN THE SERVICE INDUSTRY AS A KEY INDICATOR OF COMPETITIVENESS

Galyapa I. M.

В статье систематизированы подходы к классификации цифровых технологий предприятий сферы услуг, предложена обобщенная классификация цифровых технологий сферы услуг. Охарактеризованы наиболее перспективные направления цифровизации бизнес-процессов предприятий сферы услуг, Особенности применения цифровых технологий в зависимости от функциональных областей предприятия сферы услуг, представлены результаты их использования при формировании конкурентоспособности предприятий сферы услуг.

Ключевые слова: цифровые технологии, большие данные, интернет вещей, облачные технологии, результаты применения.

Введение. В сфере услуг при существующем уровне конкуренции, сервис высокого уровня и безупречная репутация не являются гарантиями успеха на рынке. Применение современных цифровых инструментов работы предприятий сферы услуг позволяет выдерживать высокую конкуренцию в отрасли, использовать системный подход учета различных данных, а также актуальные методы привлечения потребителей предоставляемых услуг.

Прогресс в сфере цифровых технологий позволяет предприятиям услуг использовать возможности разных технологий и их инструментов, достигая при этом целей предприятия и формируя высокий уровень инновационной оснащенности. Идеей применения цифровых технологий в современных реалиях охвачен весь мир, на данный момент это понятие, наиболее обсуждаемое на всех уровнях менеджмента предприятий. Но, несмотря на это, в научной сфере и бизнес-обществе, до настоящего времени, не сформировалось устойчивого понятия сущности данного термина, подходы к классификации цифровых технологий разрознены, а аспекты применения постоянно обновляются за счет постоянного исследования этого вопроса.

Цель представленной работы заключается в

систематизации разрозненных исследований в вопросах понимания сущности и классификации цифровых технологий и анализе возможностей их применения в предприятиях сферы услуг.

Изложение основных материалов. Сфера услуг характеризуется наличием огромного интереса к использованию цифровых технологий в деятельности предприятий, что объясняется клиентоориентированным подходом предприятий данной сферы. Цифровые технологии персонализируют услуги предприятия и повышают лояльность и интерес клиента к компании. Находясь в условиях постоянно растущей конкуренции, сфера услуг должна соответствовать новым методам работы, мышления и управления, поскольку консервативная модель в скором будущем будет нежизнеспособна. В результате цифровые технологии позволяют оптимизировать издержки, увеличить прибыльность существующих активов и повысить доходность новых инвестиций. Предприятия сферы услуг активно инвестируют в создание центров обработки данных и внедрение специализированных систем сбора, хранения и обработки сведений о бизнес-операциях и клиентах, что повышает эффективность бизнес-процессов и помогает лучше понимать потребности клиентов.

Изменения потребительского поведения и потребностей гостей предприятий сферы услуг диктует необходимость значимых изменений и адаптации в спектре и качестве предоставляемых сервисных услуг. Внедрение цифровых технологий на различных этапах процесса обслуживания приводит к модернизации не только отдельных предоставляемых услуг, сервисного предприятия, но и отрасли в целом.

Применение цифровых технологий в работе предприятий сферы услуг значит переход к цифровой бизнес-модели, при которой IT-решения смогут взять на себя некоторые обязанности, которые до этого выполнялись живыми людьми. Это значительно сократит расходы, оптимизирует

рабочий процесс и позволит минимизировать нежелательные контакты. Платформа цифровых услуг дает гостям возможность просматривать, планировать и выбирать услуги по своему усмотрению, что способствует плавной интеграции технологий в их отдых.

В соответствии с поставленными задачами в статье проведен анализ понятия цифровые технологии с учетом специфики сферы услуг. Наиболее емким и применимым в сфере услуг считается определение Л.М. Гохберг: «Цифровые технологии – это технологии, применяемые для сбора, хранения, обработки, поиска, передачи и представления данных в электронном виде, в основе

функционирования которых лежат программные и аппаратные средства и системы, способствующие изменению бизнес-процессов, развитию существующих и созданию новых рынков» [7].

Обобщенная классификация цифровых технологий, представленная на рисунке 1, охватывает различные принципы классификации. Проведенный анализ показал, что большинство авторов затрагивают технические особенности применения цифровых технологий для их классификации. Применительно к сфере услуг научный интерес имело изучение возможности классификации цифровых технологий по виду выполняемых действий.



Рис. 1. Классификация цифровых технологий в сфере услуг[2, 3, 4, 5]

Процессы применения цифровых технологий – от разработки стратегии до их фактической реализации и оценки их эффективности плотно взаимосвязаны с внутренней средой бизнеса предприятия и зависят от её окружения.

После проведенных исследований автором выделены и охарактеризованы четыре наиболее применимые современные направления использования цифровых технологий в сфере услуг, такие как: использование облачных технологий, большие данные и бизнес-аналитика, интернет вещей, технологии искусственного интеллекта и

машинного обучения. Систематизация проведенного исследования, представленная табл. 1, позволяет представить возможности применения данных направлений непосредственно в сфере услуг.

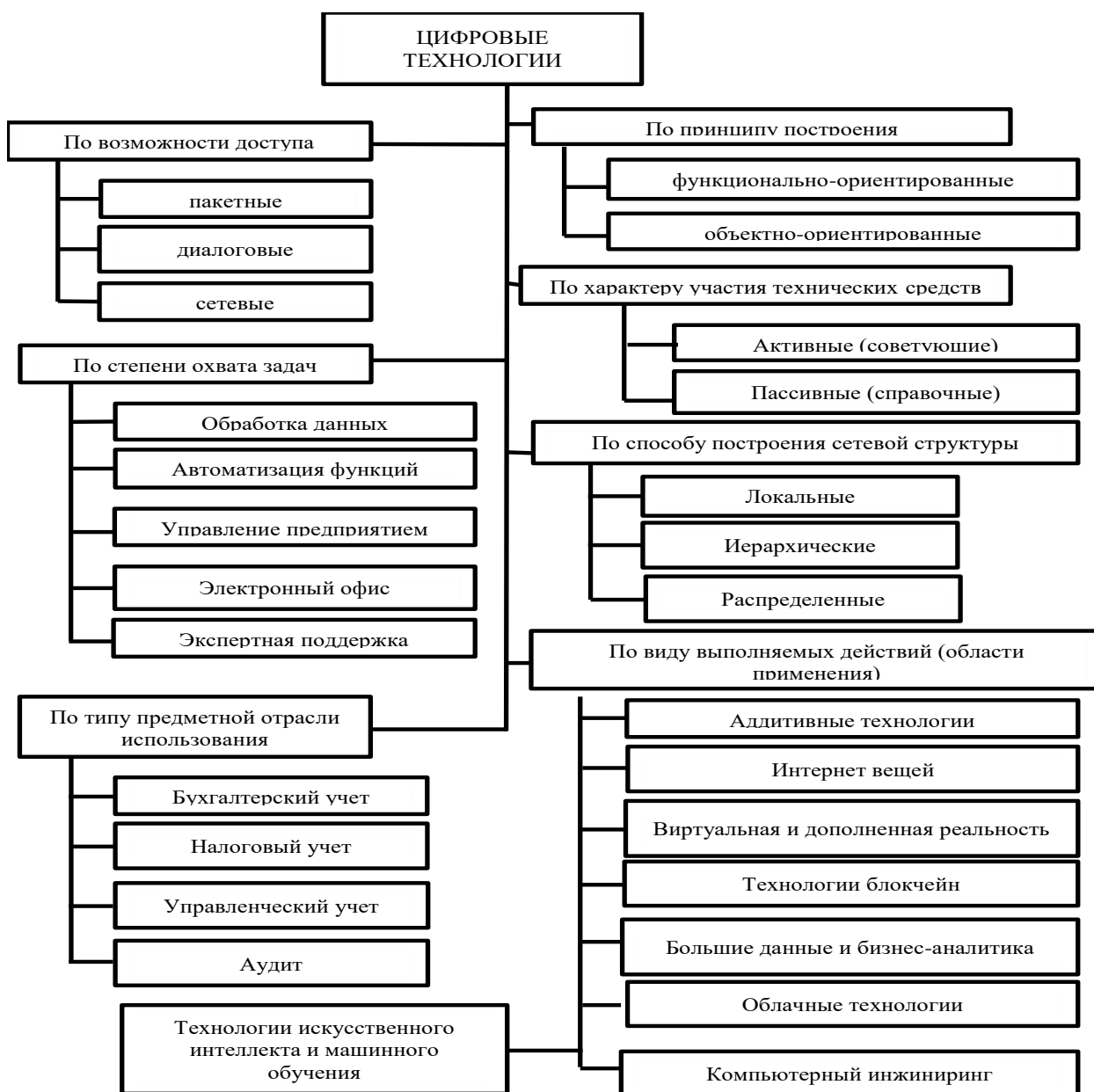
Представленные цифровые технологии наиболее часто и эффективно используются в сфере услуг и способствуют улучшению качества обслуживания потенциальных потребителей, повышению спроса на предоставляемые услуги и соответственно увеличению прибыльности предприятия.

Таблица 1

Характеристика наиболее востребованных цифровых технологий в сфере услуг [1, 6, 7]

Виды цифровых технологий	Характеристика	Область применения	Направления применения
Технологии Большие данные и бизнес-аналитика (Big data)	предприятия аккумулируют колоссальные объемы информации, которые собираются системой управления предприятием (PMS), системой управления отношениями с клиентами (CRM) и другими инструментами. Внедрение решений для обработки и анализа этих данных поможет выявлять закономерности, моделировать сценарии и прогнозировать изменения, опираясь на новые модели поведения	составление персональных товарных рекомендаций, информирование гостей о новом продукте, оценка отношения гостя к услугам или товарам, сегментирование базы гостей на конкретные группы	сегментирование гостей на группы; прогнозирование спроса на услуги; оптимизация логистики; мониторинг бренда в СМИ и социальных сетях
Искусственный интеллект и машинное обучение (Artificial intelligence and Deep learning)	используется для управления доходами, обслуживания гостей и автоматизации повседневных операций: от создания брони до заказа дополнительных услуг.	продвижение услуг, безопасность, система «SPGKeyless», системы «умного дома», найм и обучение персонала	маркетинг; управление доходами; оперативная аналитика; системы бронирования; найм и обучение сотрудников
Интернетвещей (Internet of things)	взаимосвязь повседневных физических бытовых устройств, которые напрямую или косвенно взаимодействуют друг с другом через локальные сети связи либо через Интернет	автоматизация номеров, экономия ресурсов предприятия, сбор данных и обеспечение обмена информацией между устройствами, системами	автоматизация регистрации; отслеживание активов; замки и защитные решения; зарядные станции
Облачные технологии (Cloud computing)	повышают эффективность и оперативность ведения бизнеса за счет предоставления в аренду заказчику по его требованию масштабируемых вычислительных ресурсов: инфраструктур, платформ и приложений	самообслуживание по требованию, широкополосный сетевой доступ, наличие пула вычислительных ресурсов, возможность быстрой перенастройки или расширения оборудования и учет потребления	финансовое управление; управление обслуживанием; управление материальными потоками; управление продажами

Анализируя различные научные источники относительно факторов влияния на применение цифровых технологий в сфере услуг были выделены следующие: внутренние и внешние. Деятельность предприятий по применению цифровых технологий в своей работе сдерживается, прежде всего, внутренними факторами: отсутствие квалификации персонала с использованием в работе предприятия цифровых технологий; отсутствие достаточного количества финансовых ресурсов в предприятии; недостаточный уровень развития инфраструктуры предприятия. Также существуют внешние факторы,

влияющие на применение цифровых технологий в работе предприятия: высокая стоимость проектов по применению цифровых технологий; отсутствие мер государственной поддержки; нормативные ограничения и отсутствие стандартов.

Можно выделить ряд людей, которые обычно имеют отношение к внедрению цифровых технологий в работу предприятий. Как правило это: ИТ-директор; генеральный директор компании и/или директор по развитию бизнеса; продавцы ИТ-компаний; консультанты из других компаний;

комбинация перечисленных руководителей или другие люди.

Процесс применения цифровых технологий в сфере услуг имеет ряд положительных и отрицательных качеств. Сложности внедрения цифровых технологий на предприятиях сферы услуг обусловлены экономическими факторами, в частности, недостаточностью инвестиций в высокотехнологичные отрасли, отсутствием средств самих предприятий на цифровизацию деятельности, обучение и повышение квалификации персонала в области цифровой культуры. Сдерживающим фактором является и недостаточная разработанность нормативно-правовых актов, регламентирующих взаимодействие в цифровом пространстве, защиту персональных данных, вопросы безопасности.

Использование цифровых технологий позволяет реализовать преимущества в затратах, раскрыть дополнительный потенциал продаж,

повысить производительность. Стратегия, учитывающая использование данных технологий, имеет решающее значение для будущего успеха предприятия любого размера в сфере услуг. Результаты применения цифровых технологий напрямую зависят от целевой группы, которая их использует. Для потребителей услуг эффективность выражается простотой, удобством, скоростью обслуживания, получением необходимой информации, экономичностью.

Рыночные субъекты, в которые входят предприятия сферы услуг, внедряют цифровые технологии с целью повышения коммерческой эффективности, которая выражается в росте оборотов и прибыли, количества потребителей. Далее в табл. 2 представим более подробно результаты применения цифровых технологий на предприятиях сферы услуг согласно областям их применения.

Таблица 2

Особенности применения цифровых технологий в зависимости от функциональных областей предприятия сферы услуг

Область	Технологии	Результаты применения
IT	Облачные вычисления, большие данные, виртуальное взаимодействие, IT-технологии	Снижение средних бизнес-издержек на IT-обслуживание от 25 до 50 %
Управление человеческими ресурсами	Виртуальное взаимодействие, дистанционное интервьюирование, репутационные системы оценки, интеллектуальная система подбора персонала	Снижение средних издержек примерно на 7 % в течении ближайших 5 лет
Корпоративные финансы и бухгалтер	Системы облачных вычислений, искусственный интеллект	Повышение эффективности и оперативности ведения бизнеса за счёт масштабируемых вычислительных ресурсов, снижение средних издержек на подготовку аналитики до 40 %
Исследования и разработки	Робототехника и использование краудсорсинга	Экономия финансовых и материальных ресурсов при планировании и контроле долгосрочных дорогостоящих проектов
Снабжение и управление поставками	Автоматизированные средства и дроны, интернет вещей, сенсорные датчики, облачные технологии	Снижение средней доли затрат на снабжение с 0,5 до 0, 22 % от их чистой выручки
Управление отношениями с клиентами	CRM-системы, SEO-оптимизация сайта, блокчейн, электронная коммерция	Увеличение степени удовлетворенности клиентов и повышение лояльности к предприятию за счёт индивидуализированного маркетинга

Далее представим результаты применения цифровых технологий в работе предприятий сферы услуг: сокращение расходов предприятия; увеличение прибыли; рост конкурентоспособности предприятия; повышение удовлетворенности сотрудников; выход предприятия на новые рынки;

улучшение клиентского опыта; сокращение сроков вывода на рынок. По степени влияния на деятельность предприятия результаты внедрения цифровых технологий могут быть условно разделены на несколько групп, которые представим в табл. 3.

Таблица 3

Результаты применения цифровых технологий

Название	Источники	Учёт и связь с технологией	Фактические результаты
Явные результаты	Программные продукты, электронные услуги, электронные каналы сбыта, экономия на трудовых, материальных, финансовых ресурсах	Легкость учёта при оценке, прямая связь с конкретной технологией	доходы от электронных продаж, доходы от информационных услуг, реализуемых с помощью информационной системы, экономия от оплаты труда сотрудников (при сокращении за счёт использования в работе цифровых технологий)

Продолжение табл. 3

1	2	3	4
Скрытые результаты	Неявные аспекты влияния цифровых технологий на бизнес; эффекты, которые сложно рассчитать в денежном эквиваленте в отдельности от других факторов	Сложность учёта при оценке, косвенная связь с конкретной технологией	уменьшение количества ошибок ввода информации, увеличение производительности сотрудников, сокращение времени принятия решений, возможность удалённой работы, централизация управления, повышение лояльности и качества обслуживания гостей, повышение имиджа предприятия, повышение информационной безопасности ведения бизнеса
Финансовые результаты	Статьи доходов предприятия, доля в операционной выручке	Легкость учёта при оценке, прямая и косвенная связь с конкретной технологией	проявляются в чистом виде и могут быть выделены в явные эффекты
Нефинансовые результаты	Улучшение информационного обеспечения, оптимизация работы сотрудников, повышение гибкости структуры и мобильности работников	Сложность учёта при оценке	увеличение среднего объема заказа, запросы на дополнительные услуги, привлечение гостей по рекомендации

Выводы. Цифровые ресурсы персонализируют услуги предприятия и повышают лояльность и интерес клиента к компании. Следует отметить, что процесс цифровизации имеет и некоторые сложности, связанные с нехваткой ресурсов, недостаточной компетентностью персонала, последующим его обучением и большими затратами. Тем не менее, находясь в условиях постоянно растущей конкуренции, индустрия услуг должна соответствовать новым методам работы, мышления и управления, поскольку консервативная модель в скором будущем будет нежизнеспособна. Прогресс применения цифровых технологий в сфере услуг позволяет предприятиям использовать возможности разных технологий и инструментов, достигая при этом цели компании и определенный уровень цифровой оснащённости.

Л и т е р а т у р а

1. Авдеева, И.Л. Развитие цифровых технологий в экономике и управлении: Российский и зарубежный опыт // Вопросы управления. – 2017. – №6 (49). – С.22-29.
2. Алеева В.А., Мочалова Ю.Д. Применение современных информационных технологий в управлении бизнесом в сфере туризма // Бизнес-образование в экономике знаний. 2018. №3. С 3-6.
3. Бианкина, А.О. Цифровые технологии и их роль в современной экономике // Экономика и социум: современные модели развития. – 2017. – №16. – С.12-19.
4. Китова, О.В. Цифровая трансформация бизнеса // Цифровая экономика. – 2017. – №9. – С.31-39.
5. Королева, Н.Ш. Проблемы цифровизации деятельности предприятия в современных условиях // Инновации и инвестиции. – 2019. – №6. – С.117-119.
6. Косарева, И.Н. Особенности управления предприятием в условиях цифровизации // Вестник евразийской науки. – 2019. – №3. – С. 1-9.

7. Цифровые технологии в российской экономике / К.О. Вишневецкий, Л.М. Гохберг, В.В. Деметьев и др. под ред. Л.М. Гохберга; Нац. Исслед. Ун-т «Высшая школа экономики». – М.: НИУ ВШЭ, 2021. – 116 с.

Galyapa I.M.

DIGITALIZATION OF BUSINESS PROCESSES OF ENTERPRISES IN THE SERVICE INDUSTRY AS A KEY INDICATOR OF COMPETITIVENESS

The article systematizes approaches to the classification of digital technologies in the service industry, and proposes a generalized classification of digital technologies in the service industry. The most promising types of digital technologies for the service industry are characterized, the results of their use for the enterprise are presented, depending on the field of application.

Keywords: digital technologies, big data, internet of things, cloud technologies, application results.

Галяпа Ирина Михайловна, старший преподаватель кафедры туризма и гостиничного дела ФГБОУ ВО «Луганский государственный университет имени Владимира Даля».

Galyapa Irina, Candidate of Economic Sciences, Associate Professor, senior lecturer of the Department of Tourism and Hotel Business, Federal State Budgetary Educational Institution of Higher Education «Lugansk State University named after Vladimir Dahl».

Рецензент: Свиридова Наталья Дмитриевна, доктор экономических наук, профессор, зав. кафедрой «Туризм и гостиничное дело» ФГБОУ ВО «Луганский государственный университет имени Владимира Даля».

Статья подана 25.05.2023

УДК 338.48

ВОЗМОЖНОСТИ ПРИМЕНЕНИЯ ЦИФРОВЫХ ТЕХНОЛОГИЙ В УПРАВЛЕНИИ ГОСТИНИЧНЫМИ ПРЕДПРИЯТИЯМИ

Дмитриева В. А., Малышева Е. В.

THE POSSIBILITIES OF USING DIGITAL TECHNOLOGIES IN THE MANAGEMENT OF HOTEL ENTERPRISES

Dmitrieva V. A., Malysheva E. V.

В статье раскрываются возможности применения цифровых технологий в сфере гостиничного бизнеса. Отмечается, что в современных условиях гостиничным предприятиям становится все тяжелее привлекать новых клиентов только комфортными апартаментами и удобным географическим расположением. В этой связи необходимым становится поиск инновационных методов привлечения и удержания потребителей, поддержания внутренних бизнес-процессов деятельности гостиничных предприятий. В статье обосновывается возможность совершенствования работы организаций сферы гостиничного бизнеса посредством внедрения в их деятельность цифровых технологий. Раскрываются отдельные виды цифровых технологий, применяющихся в управлении современными гостиничными предприятиями, представляются их характеристика и функциональное назначение.

Ключевые слова: цифровые технологии, гостиничный бизнес, цифровые сервисы, цифровизация.

Введение. В современных условиях процесс цифровизации мировой экономики оказывает впечатляющее влияние на туристическую индустрию, что связано с использованием высоких технологий, способствующих значительному улучшению качества обслуживания клиентов. Цифровизация становится важной тенденцией, которой пытается следовать большинство компаний, в том числе и гостиничные предприятия. В гостиницах происходит автоматизация внутренних бизнес-процессов, таких как: коммуникации с клиентами, распределение задач внутри команды, формирование электронного меню и прочее.

Цифровые сервисы в сфере туризма и гостиничного бизнеса начали появляться в начале 2000-х гг., постепенно внедрялись системы онлайн-бронирования отелей, покупки билетов на самолеты и железнодорожный транспорт [3]. Тем не менее, на современном этапе не любое гостиничное предприятие располагает инновационными технологиями обслуживания, что обуславливает актуальность данного исследования.

В «Стратегии развития туризма в Российской Федерации на период до 2035 года» подчеркивается, что внедрение цифровых технологий в сферу туризма формирует новые тенденции её развития [9]. В связи с этим актуальной задачей становится изучение ключевых направлений цифровизации в области гостиничного дела и оценка последствий их внедрения в деятельность гостиничных предприятий.

В современной научной литературе представлено достаточно большое количество работ, посвященных исследованию вопросов влияния цифровых технологий на развитие гостиничной индустрии. По данным научной электронной библиотеки «Elibrary», на момент проведения исследования насчитывалось более 100 статей российских авторов, посвященных проблемам цифровизации в гостиничном бизнесе. Так, к примеру, в научной работе А.А. Чураковой доказывается, что влияние новых технологий сыграло значительную роль в росте гостиничного бизнеса и, что дальнейшее развитие компаний индустрии гостеприимства напрямую связано с цифровой трансформацией. В работе на примере одной из ведущих транснациональных корпораций гостиничной отрасли показаны сложности цифровой трансформации в гостиничном секторе [12].

Возможности использования широкого числа информационных технологий раскрываются в научных исследованиях Я.Ю. Керн, где анализируется периодизация цифровой трансформации в экономике РФ, а также раскрываются технологические тренды, позволяющие гостиницам и отелям сохранять свою конкурентоспособность в современных условиях развития рынка [4].

В работе отечественных авторов М.А. Морозова и Н.С. Морозовой анализируется влияние глобальной цифровизации на развитие туризма и гостиничного бизнеса. В исследовании анализируется динамика использования населением

России Интернета, что непосредственно влияет на уровень распространения цифровых услуг в туризме и в гостиничном бизнесе, а также дается характеристика новейших цифровых технологий, используемых в индустрии туризма и гостеприимства [6].

Целью данного исследования является анализ ключевых изменений, происходящих в бизнес-процессах гостиничных предприятий в связи с развитием цифровых технологий. Для реализации цели исследования были поставлены следующие задачи:

1. Определение ключевых направлений цифровизации в гостиничном бизнесе.
2. Выявление основных тенденций развития гостиничного бизнеса под воздействием цифровизации.

Изложение основного материала. Туризм и гостиничная индустрия сильно фрагментированы, и такие их составляющие, как транспорт, размещение туристов, общественное питание, экскурсионная и выставочная деятельность, сопряжены с множеством возможностей и угроз, когда речь заходит о цифровизации.

Цифровизация представляет собой не технологию и не продукт. Это подход к использованию цифровых ресурсов для преобразования работы организации. Он подразумевает переопределение технологий и бизнес-процессов для усовершенствования рабочей среды сотрудников, взаимодействия с заказчиками и другими участниками деятельности предприятия. Цифровизация значительно повышает производительность и охват компании и уже стала одним из главных приоритетов для руководителей предприятий и организаций по всему миру [11].

Цифровые технологии в гостиничном бизнесе можно условно разделить на две категории. К первой категории относятся инновации, связанные с техническим оснащением для управления внутренней и внешней средой гостиничного предприятия. Данные технологии позволяют оптимизировать и упростить работу персонала гостиницы, а также облегчить доступ и пользование услугами гостиницы непосредственно самим клиентом. В настоящее время отели переходят на новый уровень бронирования и используют SaaS-технологию, более известную, как «Облачную». Данная технология позволяет системам получать по подписке информацию по бронированию номеров, отслеживать документооборот, а также управлять отделом продаж и маркетинговой деятельностью отеля.

Помимо систем, позволяющих управлять работой отеля и осуществлять взаимодействие сотрудников с клиентами, существует техническое оборудование, обеспечивающее комфорт и безопасность проживающих в гостинице, а также помогающее в работе обслуживающего персонала. Это оборудование составляет вторую категорию

технических инноваций, применяющихся в гостиничном бизнесе. В современных условиях отелям становится все тяжелее привлекать клиентов только комфортными апартаментами и удобным географическим расположением. Необходимостью становится предоставлять клиентам набор технических услуг, таких как: спутниковое телевидение, бесплатный беспроводной интернет, телефонную связь и это далеко не полный набор [10].

Результаты исследований. Практически все отели с разной степенью активности используют цифровые технологии в своей деятельности. Прогресс в сфере цифровых технологий предоставляет компаниям возможность пользоваться новыми ресурсами, каналами продаж и инструментами, без которых поставленные цели не будут достигнуты.

Фактором, способствующим внедрению цифровизации в гостиничную индустрию, является доступ и умение работать в Интернет-среде. По данным Международного союза электросвязи ИТУ, на конец 2022 года интернетом пользовались 63% женщин и 69% мужчин от всего населения земного шара [14]. На современном этапе широко используются онлайн-агрегаторы (сайты) для бронирования гостиниц – TripAdvisor, Booking.com, Agoda и Expedia. Они взяли на себя множество ролей от размещения обзоров отелей до размещения предложений продажи авиабилетов и гостиничных услуг со скидкой [13]. Внедрение соответствующих сервисов помогает гостиничным компаниям стать более клиентоориентированными, анализировать комментарии клиентов и реагировать на их изменяющиеся запросы.

В настоящее время ввиду высокого уровня конкуренции в индустрии гостеприимства, каждая из гостиниц борется за внимание потенциального клиента. Поэтому в гостиничном деле, в первую очередь, необходимо знать, что предпочитает и желает видеть будущий гость. С помощью цифровых технологий вполне реально завлечь клиента и тем самым увеличить свои конкурентные возможности на рынке. Свою эффективность на рынке демонстрируют голосовые помощники от Apple, Google, «Яндекс» и Amazon. Они задействованы во всех сферах жизнедеятельности современного общества – от покупки продуктов до получения консультаций по различным вопросам. Множество современных отелей предлагают своим клиентам сервисы, с помощью которых можно зарегистрироваться на их сайте, при необходимости получить всю нужную информацию об отеле, осуществить бронирование номеров и аренды автомобиля [7].

У ассистента от Amazon есть функция Alexa for Hospitality, разработанная специально для отелей, идея которой заключается в том, что, каждый номер будет оснащен устройством Amazon Echo, с помощью которого постоялец сможет заказывать в

номер еду, уборку, управлять телевизором, освещением, шторами в номере, бронировать такси и т.д. [2].

При помощи российского приложения «МегаФон Путешествия» можно выбрать и забронировать номер в отеле, найти интересующее экскурсионное предложение и выбрать машину для трансфера [8].

Чат-боты стали очень популярны в индустрии гостеприимства. С помощью виртуального общения клиенты могут получить подробную информацию об отеле и ознакомиться с отзывами других гостей. Преимущество чат-ботов заключается в том, что они общаются с клиентами 24/7, эта технология улучшает пользовательский опыт, продвигает продукты и при этом не требует затрат на персонал, аренду здания и проведение личных встреч. Это идеальный инструмент для индустрии гостеприимства, где все продумано до мелочей, и отели, использующие этот канал коммуникации, будут иметь успех на фоне своих конкурентов. Например, чат-бот Mindsay – это платформа, которая позволяет автоматизировать до 80% запросов пользователей на 110 языках мира. Система также подходит для автоматизации резервирования и заказов [2].

С помощью технологии виртуальной реальности можно «прогуляться» по любому отелю, посмотреть номера и виды из них. Виртуальная панорама – это фото-виртуальный метод демонстрации объемного пространства, что позволяет создать эффект «присутствия» [1]. Многие российские отели используют данную технологию на своих официальных сайтах, привлекая новых клиентов.

Для обеспечения эффективности работы сотрудников гостиничных предприятий применяются цифровые технологии, например, PMS-система управления отелем или гостиницей, которая позволяет вести своевременное управление номерным фондом, контроль загрузки, проводить бронирование номерного фонда. RMS-система управления тарифами, емкостью и сегментация гостей, каналами продаж. CRM-система управления взаимоотношениями с клиентами.

Существует целый ряд PMS для гостиниц:

1. Вnovo – функциональная PMS, ключевое преимущество которой заключается в предоставлении удобного функционала для работы с системами бронирования. Система постоянно совершенствуется, развивается и дополняется.

2. Lite PMS – программное обеспечение от разработчиков из России, появилось в 2015 году. Позиционирует себя как систему управления гостиничными заведениями разных категорий.

4. NewhotelCloud PMS – продукт NewhotelSoftware, существующий на рынке с 1984 года. Система адаптируется под все типы отелей и курортов, оперативно выполняет все виды базовых гостиничных операций.

5. Clock PMS – разработка английской фирмы ClockSoftware, которая с 1996 года представляет на рынке свои услуги. Clock PMS внедряют в отелях 36 стран мира, а с 2013 года заведения гостеприимства из России получили возможность использовать ее в своей деятельности, так как появилась техническая поддержка на русском языке.

6. TravelLine: WebPMS – разработка российской компании TravelLine, предназначенная для гостиниц с небольшим номерным фондом. Эта PMS-система отличается недорогим обслуживанием, имеет простой и удобный базовый функционал, интегрируется с прочими разработками за отдельную плату.

7. Frontdesk24 – продукт российской компании, который существует на рынке с 2013 года. Создан для автоматизации деятельности заведений гостеприимства. Помимо учета броней по номерам, ведет учет всех койко-мест в заведении.

8. Resonline – продукт одноименной компании из России. PMS-система идеальна для небольших заведений индустрии гостеприимства [5].

Комплексное использование цифровых технологий в системах передачи, средствах связи и управления позволяет собирать большие объемы данных, которые используются для прогнозирования и обоснования стратегии управления доходами, а также обеспечивает более гибкое и персонализированное управление доходами. Стратегическое управление доходами на основе цифровизации – инструмент приобретения гибкого управления, которое приводит к желаемому результату, т.е. превосходству обслуживания клиентов и получению более высокой прибыли.

Выводы. Как показывают результаты исследования, современные цифровые технологии в гостиничном бизнесе обладают достаточно большим функционалом, позволяющим работникам гостиничных предприятий реализовывать различные функции, и более чем востребованы, что обусловлено политикой клиентоориентирования гостиничных компаний.

Достижения в области цифровых технологий позволяют гостиничным предприятиям ~~ее~~ использовать новые ресурсы, инструменты и каналы связи, без которых они не смогли бы достичь своих целей. Цифровые инструменты позволяют «услышать» гостя, сделав его центром своей деятельности.

Именно поэтому многие гостиничные корпорации вкладывают достаточно большие объемы финансовых средств в модернизацию, а также внедрение цифровых технологий в деятельность своих предприятий, позволяющих создать постоянную клиентскую базу, постоянный доход и обеспечить непрерывную обратную связь с потребителями услуг. Дальнейшее развитие компаний индустрии гостеприимства напрямую связано с внедрением цифровых инноваций,

позволяющих им приспосабливаться под постоянные изменения внешней среды.

Литература

1. Верна В.В., Апостолова В.Г. Развитие виртуального туризма в условиях цифровизации // Приоритетные направления и проблемы развития внутреннего и международного туризма. Материалы VII Международной научно-практической конференции. Симферополь, 2022. – С. 51-53.

2. Верна В.В., Меджитов Э.И. Цифровые инновационные тренды в индустрии гостеприимства // Приоритетные направления и проблемы развития внутреннего и международного туризма. Материалы VII Международной научно-практической конференции. Симферополь, 2022. С. 392-395.

3. Енченко И.В. Использование цифровых технологий в туристском и гостиничном деле // Цифровая культура открытых городов. Екатеринбург, 2018. – С. 221-224.

4. Керн Я.Ю. Цифровая трансформация в гостиничном бизнесе: глобальные вызовы // Бизнес-технологии в туризме и гостеприимстве. Сборник статей научных докладов по итогам Всероссийской студенческой научной конференции. М., 2020. – С. 174-185.

5. Коновалова Е.Е., Деменев А.В., Пышной А.А. Инновационные цифровые технологии управления доходами в гостиничном бизнесе // Вестник ассоциаций вузов туризма и сервиса. 2019. Т.13. № 2. [Электронный ресурс]. Режим доступа: <file:///C:/Users/%D0%93%D0%BB%D0%B5%D0%B1/Downloads/innovatsionnye-tsifrovye-tehnologii-upravleniya-dohodami-v-gostinichnom-biznese.pdf>, свободный (дата обращения: 07.05.2023).

6. Морозов М.А., Морозова Н.С. Бизнес-стратегии сферы туризма и гостеприимства в мировой цифровой экономике // Сборник материалов XX Международной научно-практической конференции. М., 2020. С. 163

7. Морозов М.А., Морозова Н.С. Инновационные тренды развития туризма и гостиничного бизнеса в условиях цифровизации // Естественно-гуманитарные исследования. 2020. №28 (2) [Электронный ресурс]. Режим доступа: <https://cyberleninka.ru/article/n/innovatsionnye-trendy-razvitiya-turizma-i-gostinichnogo-biznesa-v-usloviyah-tsifrovizatsii/viewer>, свободный (дата обращения: 30.04.2023).

8. Путешествия по России [Электронный ресурс]. // Официальный сайт Мегафон. URL: <https://moscow.megafon.ru/roaming/national/>, свободный (дата обращения: 05.05.2023).

9. Распоряжение правительства РФ от 20 сентября 2019 г. № 2129-р «Стратегия развития туризма в Российской Федерации на период до 2035 года». // Официальный сайт Правительства РФ [Электронный ресурс]. Режим доступа: <http://static.government.ru>, свободный (дата обращения: 27.04.2023).

10. Хворост В.А. Технические инновации для современного гостиничного предприятия // Современные наукоемкие технологии. 2014. № 7-2. С. 156-157.

11. Цифровизация: практические рекомендации по переводу бизнеса на цифровые технологии. М.: Альпина Паблишер, 2019. С. 12. [Электронный ресурс]. Режим доступа: <https://znanium.com/catalog/product/1222514>, по подписке (дата обращения: 28.04.2023).

12. Чуракова А.А. Влияние цифровизации на развитие гостиничного бизнеса // Экономические

исследования. 2021. № 4-2(59). [Электронный ресурс]. Режим доступа: <https://cyberleninka.ru/article/n/vliyanie-tsifrovizatsii-na-razvitie-gostinichnogo-biznesa/viewer>, свободный (дата обращения: 27.04.2023).

13. Шакирова А.Р. Роль цифровизации в развитии гостиничного бизнеса // Инновационные технологии управления и стратегии территориального развития туризма и сферы гостеприимства. Материалы V Международной научно-практической конференции. М., 2022. С. 553-561.

14. Committed to connecting the world [Электронный ресурс]. // Официальный сайт ITU. URL: <https://www.itu.int/en/Pages/default.aspx>, свободный (дата обращения: 05.05.2023).

Dmitrieva V.A., Malysheva E.V.

THE POSSIBILITIES OF USING DIGITAL TECHNOLOGIES IN THE MANAGEMENT OF HOTEL ENTERPRISES

The article reveals the possibilities of using digital technologies in the field of hotel business.

It is noted that in modern conditions, it is becoming increasingly difficult for hotel companies to attract new customers only with comfortable apartments and a convenient geographical location. In this regard, it becomes necessary to search for innovative methods of attracting and retaining consumers, maintaining internal business processes of hotel enterprises. The article substantiates the possibility of improving the work of organizations in the hospitality industry through the introduction of digital technologies into their activities. Certain types of digital technologies used in the management of modern hotel enterprises are revealed, their characteristics and functional purpose are presented.

Keywords: Digital technologies, hotel business, digital services, digitalization.

Дмитриева Виктория Андреевна, студент 1 курса магистратуры, Казанский национальный исследовательский технический университет им. А.Н. Туполева – КАИ.

E-mail: vika.dmitrieva.2015@list.ru

Dmitrieva Victoria Andreevna, 1st year Master's student, Kazan National Research Technical University named after A.N. Tupolev – KAI.

Малышева Елена Вячеславовна, кандидат социологических наук, доцент кафедры социологии, политологии и менеджмента Казанского национального исследовательского технического университета им. А.Н. Туполева – КАИ.

E-mail: evmalysheva@kai.ru

Malysheva Elena, Candidate of Sociological Sciences, Associate Professor of the Department of Sociology, Political Science and Management of Kazan National Research Technical University named after A.N. Tupolev – KAI.

E-mail: evmalysheva@kai.ru

Рецензент: Беляев В.А., доктор политических наук, профессор, зав. кафедрой Социологии, политологии и менеджмента ФГБОУ ВО «Казанский национальный исследовательский технический университет им. А.Н. Туполева – КАИ».

Статья подана 20.05.2023

УДК 640

МЕТОДЫ ПРОДВИЖЕНИЯ ГОСТИНИЧНЫХ УСЛУГ

Довгаль Е. А.

METHODS OF PROMOTION OF HOTEL SERVICES

Dovgal E. A.

В статье исследованы основные методы продвижения гостиничных услуг. Представлена их специфика и основные преимущества. Рассмотрены такие виды продвижения, как реклама, стимулирование сбыта, связи с общественностью и личные продажи.

Ключевые слова: индустрия гостеприимства, гостиничный бизнес, маркетинг услуг, методы, продвижение.

Введение. Стремительное совершенствование гостиничного бизнеса за последнее время привело к необходимости формирования системы продвижения сервисных и гостиничных услуг. Гостиничные предприятия, в условиях рынка, вынуждены качественно удовлетворять потребности клиентов в услугах и при этом получать доход. Всё это осуществимо только при правильно сбытовой и рекламной политике, которая налаживает устойчивый контакт с конечным потребителем, через стратегически продуманное и реализуемое предложение, оповещение населения о достоинствах предложения и преимуществах приобретения услуги.

Гостиничному предприятию, ориентирующемуся на потребителя, необходимо создание соответствующей системы коммуникаций с рынком, основной частью которой является система продвижения. Целью процесса продвижения товаров и услуг является получение положительного отзыва со стороны рынка. Таким образом, предприятие может получить всю необходимую информацию о потребительском рынке, которая в дальнейшем поможет развивать его деятельность.

Изложение основного материала. Термин «промоушен», который можно перевести с английского как «продвижение, стимулирование», прочно вошёл в современный рекламный язык. Он охватывает огромный перечень различных способов реализации товаров и услуг, которые направлены на постоянное оповещение потребителей и посредников о рекламируемом товаре, с целью увеличения спроса на него на рынке и повышения продаж. Методы продвижения представляют собой

тактические и стратегические средства, действующие с целью прямого и опосредованного укрепления позиций гостиничного предприятия.

Специалистами было выведено четыре основных метода продвижения товаров и услуг:

- реклама;
- стимулирование сбыта;
- связи с общественностью;
- личные продажи.

Первый метод связан с использованием средств массовой информации – газет, журналов, телевидения, радио. Также реклама может обращаться к населению напрямую с помощью почтовых отправлений, рекламных листовок и щитов.

Реклама – это печатное, рукописное, устное или графическое осведомление о лице, товаре, услугах или общественном движении, открыто исходящее от рекламоателя и оплаченное им с целью увеличения продаж, расширения клиентуры, получения голосов или публичного одобрения. В современных условиях реклама – необходимый элемент производственно-сбытовой деятельности, способ создания рынка сбыта, активное средство борьбы за рынок. Именно в силу этих ее функций рекламу называют двигателем торговли [1].

Реклама гостиничных предприятий в средствах массовой информации производится в зависимости от сегмента рынка, на котором работает гостиница. Так, например, если гостиница пятизвёздочная, то реклама публикуется в дорогих изданиях, если двух-трёхзвёздочная, то достаточно рекламы в дешёвых массовых изданиях.

В рекламе нуждается только качественный, конкурентоспособный товар. Реклама товара плохого качества приносит большие экономические издержки и утрату хорошей репутации предприятия. На восстановление доброго имени предприятия потребуются годы и большие деньги.

Западные специалисты определили, что в гостиничном бизнесе от рекламы требуется выполнение следующих важных задач:

1. Любая составляющая услуги, с её помощью должна иметь осязаемый вид, чтобы

потенциальному покупателю было понятно, что именно ему предлагается;

2. Она должна обещать решение какой-либо проблемы или выгоду для потребителя;

3. Она должна указывать разницу между продуктом предприятия и продуктом его конкурентов;

4. Она должна оказывать положительное влияние на тех работников фирмы, которые должны проводить в жизнь обещания, данные клиентам;

5. Она должна капитализироваться с помощью устного распространения.

Таблица 1

Основные методы продвижения гостиничных услуг

Метод	Особенности
Реклама	Использование средств массовой информации – газет, журналов, телевидения, радио и др. Гостиничные предприятия часто пользуются услугами специальных рекламных агентств, которые приобретают рекламные места в аэропортах, общественном транспорте, на остановках и местах ожидания транспорта
Стимулирование сбыта	В гостиничном бизнесе используются следующие основные методы стимулирования сбыта: торговые скидки; групповые продажи со скидками; скидочные купоны и карты; сувениры с рекламой; конкурсы, игры, викторины и лотереи, дающие клиенту шанс что-нибудь выиграть; экспозиции и демонстрации вывесок, плакатов, образцов в местах реализации услуг. Основные особенности метода стимулирования сбыта: оказывает лишь краткосрочное действие на увеличение объемов продаж; служит как дополнение к основным методам продвижения; требует наличия рекламы; низкое качество элементов стимулирования может испортить имидж фирмы; решение задач стимулирования сбыта осуществляется с помощью разнообразных способов
Связи с общественностью	Связи с общественностью или Public Relations (PR) – это управленческая деятельность, направленная на установление гармоничных, взаимовыгодных отношений между фирмой и общественностью. Основная задача PR – приобретение высокой общественной репутации фирмы (или иной организации либо частного лица, нуждающегося в PR услугах). Основные направления PR-деятельности: отношения со СМИ (паблисити) – создание новостей о фирме, продукте или об услуге, которые распространяются в газетах, журналах, телепередачах, интернете и так далее; отношения с сотрудниками – это внутрифирменные коммуникации с персоналом (способы мотивации сотрудников, для выполнения работы наилучшим образом); отношения с финансовым сообществом – взаимодействие с государственными финансовыми органами, с частными и корпоративными инвесторами, с фондовыми брокерами и финансовой прессой; отношения с властными структурами – тесное сотрудничество (включая лоббирование) с федеральными, региональными, окружными и местными органами власти; отношения с местным населением – поддержание позитивных связей с местным населением (включает спонсорство)
Личные продажи	Представляют собой коммуникации личного характера, в ходе которых продавец пытается убедить потенциальных покупателей в необходимости приобрести продукты или услуги предприятия. Личные продажи могут реализовывать работники гостиницы, а так же можно поручить на договорных условиях турфирмам или другим лицам. Этот метод продвижения оказывается наиболее эффективным на стадиях формирования покупательских предпочтений и непосредственного совершения акта купли-продажи

Организации могут управлять их рекламной деятельностью различными методами. Гостиничные предприятия часто пользуются услугами специальных рекламных агентств, которые приобретают рекламные места в аэропортах, общественном транспорте, на остановках и местах ожидания транспорта. Учитывая большое разнообразие гостиниц, практически все специализированные средства рекламы играют полезную роль для них.

Процесс создания рекламной программы для гостиничного продукта включает принятие пяти решений: определение цели; разработка бюджета; решения относительно содержания рекламного

текста; определения средства информации; оценка рекламной компании.

Первым шагом в процессе создания рекламной программы является определение рекламных целей. Рекламная цель представляет собой определенную коммуникативную задачу, которую необходимо выполнить в отношении потребительского рынка, в определенный период времени. Цели должны быть основаны на информации относительно целевой аудитории и позиционирования.

Выделяют следующие виды рекламных целей:
информативная – служит для оповещения населения о появлении на рынке новых товаров или услуг. Основная задача – выведение товара на рынок и поиск потенциальных покупателей;

увещательная – самый агрессивный вид рекламы. Цель – убедить покупателя приобрести именно этот товар или услугу. Используется в случаях конкурентной борьбы, когда предлагается товар или услуга, имеющие какие-либо преимущества перед другими товарами;

сравнительная – приводятся основные характеристики товара в соответствии с похожими характеристиками товаров-конкурентов;

напоминающая – производится реклама товара, который уже завоевал потребительские рынки, однако требует периодического напоминания о себе. Эта функция напоминание клиенту о существовании гостиницы полезна даже в то время и в том месте, где нет необходимости воспользоваться ими, с тем, чтобы потом он обратился, когда такая потребность возникнет.

Для того, чтобы обеспечить долгосрочность продаж, рекламируемый товар должен удовлетворять потребности клиентов. Отельные часто совершают ошибку – проводят рекламную деятельность прежде, чем бизнес пройдёт этап становления. Владельцы новых гостиниц, желая быстрее получить доход, разворачивают рекламу гостиничных услуг, несмотря на то, что персонал не обучен должным образом, а сама гостиница не проверена на ситуацию с высоким уровнем спроса.

Поскольку немногие хотят посетить новую гостиницу, эффективная рекламная компания поможет привлечь туристов, особенно в сезон. Однако, если гостиница предлагает некачественное обслуживание, такой успех будет кратковременным. Клиенты, которым не понравилась гостиница расскажут свои негативные отзывы другим потенциальным клиентам. Таким образом, реклама некачественного товара или услуги ускорит смерть бизнеса, создавая отрицательное общественное мнение.

Определив рекламные цели, организация должна установить бюджет для каждого товара. Для расчёта рекламного бюджета используют один из следующих методов:

- исходя из возможностей компании;
- как процент от продаж;
- исходя из уровней затрат конкурентов;
- исходя из целей и задач, преследуемых рекламной программой.

Третьим этапом в процессе разработки рекламной программы гостиничного продукта является решение о содержании рекламного текста. Большой рекламный бюджет не всегда служит гарантией успеха. Из этого следует, что для того, чтобы привлечь внимания целевой аудитории рекламное сообщение должно быть полезным, интересным и творчески задуманным.

Четвёртый этап – определение средства информации. Для того, чтобы выбрать средство массовой информации, рекламодатель должен определить, какая степень охвата и частота повторов сообщения необходимы. Степень охвата –

это процент людей на потребительском рынке, подвергающийся воздействию рекламы в течение определённого периода времени. Частота повторов определяет сколько раз человек подвергнется воздействию рекламы.

На последнем этапе создания рекламной программы гостиничного продукта, необходимо оценить рекламную компанию. Для этого существуют два метода. Первый метод – рекламодатель просит людей, просмотревших или прослушавших рекламу, вспомнить всё о товаре и фирме-производителе. Рейтинги отзывов показывают степень воздействия рекламного сообщения. Вторым методом – тесты. Они проводятся, например, с читателями журналов, и позволяют оценить уровень влияния рекламного объявления на различные рыночные сегменты, а также сравнить рекламу организации с рекламой конкурентов [2].

Вторым методом продвижения гостиничных услуг – стимулирование сбыта. Оно включает в себя все виды побудительной деятельности, направленные на стимулирование людей к покупкам.

В гостиничном бизнесе используются следующие основные методы стимулирования сбыта: торговые скидки; групповые продажи со скидками; скидочные купоны и карты; сувениры с рекламой; конкурсы, игры, викторины и лотереи, дающие клиенту шанс что-нибудь выиграть; экспозиции и демонстрации вывесок, плакатов, объявлений в местах реализации услуг.

Метод стимулирования сбыта отличается от других методов тем, что он не использует рекламу и личные продажи. Он представляет собой более высокий уровень, который включает презентации и показы.

Преимущества метода стимулирования сбыта: возможность прямого контакта с клиентами; большой выбор способов стимулирования сбыта; покупатель получает большой объём информации о товаре и фирме; увеличение вероятности импульсной покупки [3].

Третьим методом продвижения гостиничных услуг – связи с общественностью. Связи с общественностью или Public Relations (PR) – это управленческая деятельность, направленная на установление гармоничных, взаимовыгодных отношений между фирмой и общественностью. Основная задача PR – приобретение высокой общественной репутации фирмы (или иной организации либо частного лица, нуждающегося в PR услугах). Необходимо отличать рекламу от связей с общественностью: реклама рассказывает о товаре, а связи с общественностью о фирме производителе.

Основные принципы, по которым строится PR-деятельность: открытость информации;

опора на массовое создание, а также на отношения между обществом и организациями;

решительный отказ от давления на общественность и манипуляций выдавать желаемое за действительное;

ориентация на человека, уважение индивидуальности личности;

привлечение на работу профессионалов с максимальным делегированием полномочий, вплоть до самых низовых исполнителей.

Однако, на практике эти принципы не всегда применяются в полной степени. Так, например, принцип открытости информации редко означает желание рассказать общественности всю правду, чаще ей сообщают только то, что может повысить имидж фирмы. Также специалисты по связям с общественностью осуждают манипулирование человеческим сознанием, однако они часто применяют это на практике.

Отличительной чертой правильно организованной PR-деятельности является то, что она нацелена не на быстрый результат, а на достижение долгосрочных выгод. Даже спустя длительное время после проведения PR-программ, они могут приносить результаты в виде подписанных контрактов, правительственных льгот, новых инвестиций и так далее [5].

Последний метод продвижения гостиничных услуг – личные продажи.

Они представляют собой коммуникации личного характера, в ходе которых продавец пытается убедить потенциальных покупателей в необходимости приобрести продукты или услуги компании. Этот метод продвижения оказывается наиболее эффективным на стадиях формирования покупательских предпочтений и непосредственного совершения акта купли-продажи. Например, администратору, помимо его обязанностей, прописанных в правилах гостиницы, стоит рассказать о нескольких новых услугах в гостинице, или о скидках и акциях, которые проходят или будут проходить в ближайшее время.

Ввиду значительного рассредоточения потенциальных клиентов гостиницы (особенно услуг, связанных с ночлегом) прямую продажу можно использовать там, где существует возможность продажи большего объема услуг гостиницы, а именно:

у туроператоров и сотрудничающих с ними бюро путешествий в первую очередь обслуживающих группы туристов;

на предприятиях, ведущих образовательную деятельность;

в PR-агентствах, организующих по заказу промоушн-мероприятия (симпозиумы, выставки);

на крупных предприятиях, в высших учебных заведениях, куда прибывают много людей, нуждающихся в ночлеге.

Клиентам, которые уже установили контакт с гостиницей или в нее прибыли, индивидуальную

продажу осуществляют все сотрудники, поскольку гость может не знать всех возможностей гостиницы, а также не отдавать себе отчета в том, что какие-то (известные ему) возможности гостиницы могут ему понадобиться:

служба бронирования – приглашает гостя приехать, предлагая различные услуги гостиницы;

администрация – помогает в выборе номера, рекомендует другие, отдельно оплачиваемые услуги (охраняемая парковка, гастрономические услуги, сауна, кодирование телевизионной программы);

официант – рекомендует выбор блюд и подбор напитков;

бармен – готовит напитки в соответствии со вкусами гостя.

Индивидуальную продажу могут реализовывать работники гостиницы но, как и в случае других предприятий – можно её поручить на договорных условиях турфирмам или другим лицам [4].

Выводы. Таким образом, сущность современного продвижения гостиничных услуг заключается в том, что все составляющие гостиничного предприятия, а не только реклама, личная продажа, стимулирование сбыта и связи с общественностью участвуют в налаживании контактов с потребителями. Сегодня для успеха гостиничного предприятия на рынке требуется использование всего спектра инструментов продвижения, которые будут учитывать специфику предлагаемой продукции, а также происходящие изменения в расстановке конкурентных сил на рынке, особенностях поведения потребителей и общих условий функционирования гостиничного предприятия. Поэтому перед современными предпринимателями стоит задача обеспечить максимально высокую эффективность функционирования гостиницы в условиях жёсткой конкуренции, с помощью сочетания вышеуказанных методов продвижения гостиничных услуг.

Л и т е р а т у р а

1. Кабушкин, Н. И. Менеджмент гостиниц и ресторанов : учеб.пособие / Н. И. Кабушкин. – Минск: Новое знание, 2013. – 180 с.
2. Кусков, А. С. Гостиничное дело: учебник / А. С. Кусков. – М.: Эксмо, 2012. – 143 с.
3. Ляпина, И. Ю. Организация и технология гостиничного обслуживания : учебник / И. Ю. Ляпина. – М.: ПрофОбрИздат, 2014. – 187 с.
4. Медлик, С. Гостиничный бизнес: учебник / С. Медлик, Х. Инграм. – М.: ЮНИТИ-ДАНА, 2015. – 239 с.
5. Мусакин, А. А. Малые средства размещения: инвестиционные возможности и проблемы / А. А. Мусакин // Гостиничное дело. – 2015. – № 4. – С. 11-17.

Dovgal E.A.

METHODS OF PROMOTION OF HOTEL SERVICES

The article examines the main methods of promoting hotel services. Their specifics and main advantages are

presented. Such types of promotion as advertising, sales promotion, public relations and personal sales are considered.

Keywords: *hospitality industry, hotel business, service marketing, methods, promotion*

Довгаль Елена Александровна, старший преподаватель кафедры туризма и гостиничного дела ФГБОУ ВО «Луганский государственный университет имени Владимира Даля».

E-mail: elena.voloshenko@mail.ru

Dovgal Elena Aleksandrovna, Senior Lecturer of the Department of Tourism and Hotel Management of the Federal State Budgetary Educational Institution of Higher Education «Lugansk State University named after Vladimir Dahl».

Рецензент: Свиридова Наталья Дмитриевна, д.э.н., проф., зав. каф. «Туризм и гостиничное дело» ФГБОУ ВО «Луганский государственный университет имени Владимира Даля».

Статья подана 20.05.2023

УДК 338.48

РЕГИОНАЛЬНЫЕ ПРОГРАММЫ И СТРАТЕГИИ РЕКЛАМНОГО И ИМИДЖЕВОГО ПРОДВИЖЕНИЯ ГОРОДА ДЕРБЕНТ В СОВРЕМЕННЫХ УСЛОВИЯХ

Орлова Е.А., Картакаева М.Э.

REGIONAL PROGRAMS AND STRATEGIES OF ADVERTISING AND IMAGE PROMOTION OF THE CITY OF DERBENT IN MODERN CONDITIONS

Orlova E.A., Kartakaeva M.E.

В работе были проанализированы основные тенденции развития туристической отрасли города Дербент и представлены такие составляющие, как инфраструктура, туристические программы, взаимодействие с местным населением.

Ключевые слова: туризм, реклама, программы развития, внутренний туризм, туристические маршруты.

Дагестан является одним из туристических направлений, которое сочетает в себе уникальные природно-климатические условия, культурно-исторические ценности и является одним из развивающихся и перспективных мест для туризма.

К самым популярным местам относятся исторические города и поселения, в которые каждый год пребывают сотни туристов: Дербент, Махачкала, Кизляр, Тарки.

В данную республику также приезжают, чтобы ознакомиться с многоконфессиональной частью нашей страны. Так, в древнем городе Дербент собраны почти все святые места разных конфессий (Джума-мечеть, церковь Покрова Пресвятой Богородицы, старинные синагоги и храмы). Помимо этого города, рядом с селом Датуна есть храм IX-XI вв. [1].

Так как Дербент, один из древнейших городов мира, то он включён в список ЮНЕСКО, его древние поселения «Кола-Корейш» и «Гам-Сутль», крепости времён Кавказской войны привлекают туристические группы.

Также природное разнообразие Дагестана поражает своим разнообразием: снежные вершины гор, морское побережье Каспийского моря, лиановый Самурский лес, а также водопады, пещеры, находящиеся в горах Дагестана и другие места, в которые приезжают туристы из разных мест.

Культура Дагестана поражает своей самобытностью, которую народы сумели сохранить

– традиции, кухня, промыслы, фольклор. Заслуженные славу Дагестан получил благодаря мастерам (гончары, кузнецы, ковровщицы) на различных выставках и ярмарках, проходящих по всему миру. Центры народных промыслов включены в популярные туристические маршруты.

Народы, проживающие на территории республики являются уникальными. Их количество составляет более 100 народностей. На земле трудно найти схожее место по площади, где проживало бы такое количество народов, сохранивших язык, культуру и уклад жизни.

За 2022 г. Дагестан окончательно превратился в туристический регион, куда пребывают туристы для отдыха. Поэтому к 2023-2024 гг. Дагестан должен стать отраслью с высоким доходом.

Все места для отдыха (санатории, дома отдыха) действуют в рамках уникальных природных минеральных источников: «Дагестан», «Каякент», «Каспий» и др. В 2023 г. Дагестан может представить туристам 12 туристических направлений. К ним относятся: Сулакский каньон, г. Дербент, бархан Сары-кум и др.

Дагестан занял одно из первых мест по просмотру фотографий республики в различных социальных сетях. На первое место вышел башенный комплекс аула Гоор. В итоге, пользователи просмотрели более 10 млн. фотографий Дагестана за период 2022-2023 гг. Это оказало влияние на продвижение туристических услуг в 2021-2023 гг. Произошёл приток туристов в республику и загруженность отельного фонда увеличилась с 40% до 90%.

С 2018 года республика демонстрирует динамичное развитие недвижимости. Это, в первую очередь связано с увеличением потока туристов в Дагестан. И также популяризации внутреннего туризма и привлечение новых посетителей способствовала пандемия COVID-19, а также геополитическая ситуация 2022 года. В данном

регионе действует 41 туристическое предприятие, с каждым годом их появляется всё больше. В этой отрасли работает 7 900 человек.

Помимо внешних факторов, на развитие туристического направления региона оказало позитивное влияние «Стратегия социально-экономического развития Республики Дагестан до 2030 года», принятая Народным Собранием Республики Дагестан 29 сентября 2022 года. В этой стратегии говорится про развитие и улучшение демографических и экономических (ВРП, сельское хозяйство, промышленное производство, инвестиции) показателей и др. Также здесь говорится о туристическом развитии. Ростуризм активно поддерживает в финансовом плане туроператоров, помогая им обустроить маршруты, пляжи, строительные кемпинги. Также вводится чартерная программа, суть которой заключается в дешёвизне тура, что поможет сэкономить путешественникам в 2 раза, по сравнению с регулярными рейсами. Более того в прошлом году Ростуризм анонсировал строительство нового курорта в Дагестане, бюджет которого оценивается в 5 млрд долларов. Уровень этого курорта сопоставляется с инфраструктурой Сочи.

Необходимым условием развития туризма в целом, и отдельных его видов в частности, являются активные маркетинговые мероприятия по позиционированию Республики Дагестан в целом как республики, благоприятной для туризма. Решить эту задачу под силу лишь комплексной рекламно-информационной программе по продвижению дагестанского туристского продукта на внутреннем и внешнем рынке и позиционированию территории как инвестиционно-привлекательного субъекта РФ. С 2022 года ведётся активная работа в сфере рекламно-информационного продвижения туризма в Дагестане, стали приглашать travel-блогеров социальных сетей (Артём Рындевич, Своим ходом – Виталик и Лиза), съёмки передач о путешествиях. До усиленного продвижения региона, туристы отмечали дефицит предложения мест для проживания. Но сегодня путешественники часто используют не только традиционные отели и апартаменты, но кэмпинги и глэмпинги, которые расположены в труднодоступных живописных местах.

Одним из наиболее популярных мест для посещения является самый старый город России (5000 лет) – Дербент, который находится на побережье Каспийского моря. Дербент уже многие годы привлекает к себе туристов. Ведь в этом месте можно отдохнуть не только морально, но и физически. Условия для отдыха здесь ничем не отличаются от европейских. Каспийское море радуется своей теплотой и золотыми песчаными пляжами. Природные условия, великолепные могущественные горы, прекрасный климат сделали этот город центром кавказского туризма. Благодаря благоприятному климату, в Дербенте растут

виноград, орехи, цитрусовые, гранат. Так что запас витаминов можно не волноваться. Помимо природы, здесь много достопримечательностей, которые привлекают туристов. Много старинных зданий с многовековой историей.

Хоть купальный сезон здесь длится с мая по сентябрь, но в Дербенте круглый год полно народу. Это не просто город, это музей под открытым небом. Здесь все способствует прекрасному отдыху. Дни, проведённые в Дербенте, туристы не забывают никогда. Вы обогатитесь душевно, подправите своё здоровье, да и просто отлично проведёте время. Также популярным видом туризма в Дербенте является этнотуризм (винный туризм). Много людей из разных уголков страны и мира приезжают попробовать вино из лучших сортов винограда из знаменитого Дербентского завода игристых вин. В данной отрасли исторического опыта у дагестанцев больше, чем у новозеландцев (самая древняя культура винограда была обнаружена 2000 лет назад) [3].

Сейчас набирают оборот туры в Дагестан, особенно в Дербент. Разработанность и изученность темы в рамках туристических программ крайне мала, так как развитие г. Дербента только начинается. Но в 2018 году была установлена динамика роста туристической отрасли: более 20% составил внутренний и въездной поток туризма, и возросло число занятых в сфере туризма: с 8,9 тыс. до 9,6 тыс. [2].

Но, несмотря на это существует ряд препятствий, которые ограничивают туристическую деятельность в городе:

- всё ещё плохая репутация из-за социальной обстановки (события/резонансы, которые освещаются в СМИ), до сих пор присутствует стереотип о Дагестане, «как о диком и агрессивном крае». В Дербенте это явно выражено, потому что здесь раньше было много экстремистско-настроенных людей;

- низкая осведомлённость потенциальных клиентов о туризме и не обозначены преимущества над конкурентами;

- недостаточное использование инструментов маркетинга и PR;

- дефицит квалифицированных кадров;
- инфраструктура города (транспорт, обслуживание, придорожные сервисы);

- недоброжелательность местного населения.

Рекомендации: для повышения осведомлённости и для борьбы со стереотипом о Дербенте рекомендуется провести ряд коммуникационных практик, связанных с PR и рекламой. Можно осуществить проекты, связанные с ребрендингом слогана в различных туристических фирмах или активное ведение различных социальных сетей тоже даст значимый эффект. На данный момент в социальных сетях много аккаунтов с турами в Дербент, но они в основном не нацелены на повышение узнаваемости и на коммуникацию, а просто публикуют информационный контент. Ребрендинг сайта это одна

из ключевых задач, так как при поиске со словами «Дагестан» или «Дербент» вылетают сайты, которые не дают полную информацию о месте, туристических направлениях. Помимо этого организовать event-мероприятия, которые привлекли бы молодёжь. Для имиджевого продвижения можно создать рекламную кампанию, нацеленную на борьбу со стереотипами об инфраструктуре и менталитете города Дербент. В качестве рекламной кампании можно представить контент, нацеленный на борьбу со стереотипами об инфраструктуре и менталитете города Дербент. Рекламная кампания может состоять из ряда видеороликов в различных форматах (рилсы, ВК-клипы, видео-отзыв о туре в ютуб, а также смешной рекламный ролик для ТВ про стереотипы и как город старается менять инфраструктуру, подбирает компетентные кадры и т.п.). Также можно проводить стриминги с туров, которые можно размещать на разных платформах, чтобы привлечь молодую целевую аудиторию.

Для улучшения качества коммуникации можно создать приложения, в котором будут основные маршруты по Дагестану, более подробно будет про Дербент. Также это приложение будет местом для коммуникации пользователей друг с другом – площадка для общения туристов между собой. Они смогут там делиться впечатлениями и туристическим опытом про Дагестан.

Таким образом, коммуникационная деятельность туризма города Дербент с потенциальными клиентами требует значительных перемен. Для этого нужно применить комплексный подход и стратегии имиджевого и рекламного продвижения.

Литература

1. Гусенова Д.А. Этнотуризм в Дагестане: проблемы и перспективы развития // Теория и практика общественного развития. – 2013. – №12. – 122 с.
2. Камалова Т.А., Исмаилова Э.А. Туристско-рекреационный потенциал Республики Дагестан как туристической дестинации // Экономика и предпринимательство. – 2014. – №10. – С. 402-405.
3. Хасбулатова Б.М. Проблемы и перспективы развития туристической отрасли в Республике Дагестан //

Проблемы, опыт и перспективы развития туризма, сервиса и социокультурной деятельности в России и за рубежом: Материалы V Международной научно-практической интернет-конференции – Чита: Забайкальский государственный университет, 2018. – С. 39-45.

Orlova E.A., Kartakaeva M.E.

REGIONAL PROGRAMS AND STRATEGIES OF ADVERTISING AND IMAGE PROMOTION OF THE CITY OF DERBENT IN MODERN CONDITIONS

The paper analyzed the main trends in the development of the tourism industry in the city of Derbent and presented such components as infrastructure, tourism programs, and interaction with the local population.

Keywords: *tourism, advertising, development programs, domestic tourism, tourist routes.*

Орлова Елена Александровна, к.псих.н., доцент Департамента социологии Финансового университета (Москва, Россия) доцент кафедры коммуникационного менеджмента и рекламы, связей с общественностью Московского педагогического государственного университета
E-mail: pr-orlova@list.ru

Orlova Elena Aleksandrovna, PhD in psychology, Associate Professor Moscow Pedagogical State University, Associate Professor Financial University Under the Government Moscow.

Картакаева Мадина Эмировна, студентка ФГОБУ ВО «Финансовый университет при Правительстве Российской Федерации (Финансовый университет)» (Москва, РФ).
E-mail: madina_kartakaeva@mail.ru

Kartakaeva Madina Emirovna, student of FGOBU VO «Financial University under the Government of the Russian Federation (Financial University)» (Moscow, RF)

Рецензент: Тисунова Виктория Николаевна, доктор экономических наук, профессор, зав.кафедрой «Менеджмента и экономическая безопасность» ФГБОУ ВО «Луганский государственный университет имени Владимира Даля».

Статья подана 31.05.2023

УДК 796

ФУТБОЛ КАК ИНСТРУМЕНТ ДЛЯ ПОПУЛЯРИЗАЦИИ ТРАНЗИТНОГО ТУРИЗМА В РОССИИ

Малиновский А.В., Димитров И.Л.

FOOTBALL AS A TOOL TO PROMOTE TRANSIT TOURISM IN RUSSIA

Malinovsky A.V., Dimitrov I.L.

В огромном количестве стран мира есть большое количество достопримечательностей, которые привлекают к себе внимание миллионов людей каждый год. Развитые страны мира пользуются этим преимуществом, то есть получают доход с объектов культурного наследия страны. Но совершенно необязательно приезжать в страну на большой срок, чтобы увидеть эти достопримечательности. Для этого достаточно остановиться в стране проездом или для пересадки. В данной ситуации для России футбол может быть хорошим помощником в привлечении транзитных туристов.

Ключевые слова: транзитный туризм, футбол, туристы, Чемпионат мира.

Введение. Объект исследования: туризм.

Предмет исследования: транзитный туризм в России.

Цель нашей работы предложить варианты, при которых футбол будет способствовать популяризации и улучшению транзитного туризма в нашей стране.

Задачи:

1. Собрать и изучить информацию о транзитном туризме в нашей стране;
2. Проанализировать, как футбол может повлиять на транзитный туризм в нашей стране;
3. Найти варианты, при которых футбол будет способствовать популяризации и улучшению транзитного туризма в нашей стране;

Методы исследования: анализ, подбор и изучение информации, описание.

Транзитный туризм - это остановки туристов по пути к месту назначения или еще одному месту остановки. В соответствии с рекомендациями ВТО транзитный туризм подразделяется на две категории:

1. Перемещения авиапассажиров, которые не въезжают в страну, а лишь делают пересадку на стыковочный рейс;
2. Перемещения туристов, которые едут к месту конечного назначения с небольшой остановкой для стыковки рейсов в третьих странах.

Изложение основных материалов. В последнее время в России необходимостью встал вопрос о повышении уровня и популяризации транзитного туризма в нашей стране. Большое количество людей, которое хоть немного заинтересовано этой важной сферой понимают, что спортивные события или мероприятия это отличный способ для привлечения больших потоков туристов в нашу страну. Таким образом, самым привлекательным для этого видом спорта является футбол.

Футбол является самым популярным видом спорта во всем мире, и это все подкрепляется огромным количеством болельщиков по всему миру, которые готовы следовать за своей любимой командой или национальной сборной в любую точку мира. Такое не может не привлекать внимание крупных бизнесменов и инвесторов, а также и представителей индустрии туризма. Крупные футбольные турниры в нашей стране нужно рассматривать как катализаторы крупного роста транзитного туризма в России.

В России давно ставили цель и мечтали о проведении крупного футбольного международного турнира. И тогда 2 декабря 2010 года в результате голосования членов FIFA было объявлено, что в 2018 году Чемпионат мира по футболу пройдет в России. Чемпионат мира в нашей стране по оценкам огромного количества болельщиков и чиновников других стран был самым лучшим за всю историю. Не было людей, которые бы негативно высказались об этом событии. Наша страна на очень высоком уровне сумела провести турнир, хотя до турнира было огромное количество организационных проблем. В тот год экономика России получила многомиллиардный доход.

Проведение в России Кубка конфедераций и Чемпионата мира по футболу напрямую повлияло на развитие туризма в размахах всей страны, что не могло не радовать. Также пошли огромные потоки туристов по крупным автомобильным магистралям, что тоже очень хорошо ведь люди по дороге в

определенную точку могли увидеть различные достопримечательности и красоты нашей страны. Тысячи футбольных фанатов и даже обычных туристов хотели окунуться в атмосферу праздника, которая царил в России на момент проведения этих турниров.

Было проведено исследование, которое показало, что из миллионов людей, которые посетили нашу страну во время Чемпионата мира, в первый раз посетили нашу страну 73% иностранных гостей. Это изменило их отношение к нашей стране кардинально, ведь очень многие до сих пор верили в старые стереотипы о России, хотя это абсолютно не так. Туристы окунулись в культуру нашей страны, пообщались с населением и получили от этого только положительные эмоции.

Проведение Чемпионата мира по футболу в России способствовало огромному скачку в развитии гостиничного и туристического бизнеса по всей стране. Были построены новые крупные стадионы, тренировочные базы, гостиницы и хостелы. Это же привело к большему количеству туристических групп, которые впервые побывали в России, заселяя гостиницы по всей стране.

Возможности футбольных турниров для повышения качества и уровня транзитного туризма просто безграничны. Так в 2022 году в Санкт-Петербурге должен был пройти финал Лиги чемпионов по футболу, но, к сожалению, по определенным причинам этого не случилось. Также, когда наши команды участвовали в международных турнирах это было хорошей возможностью для развития транзитного туризма. Ведь вместе с иностранными командами в нашу страну приезжали и их преданные фанаты. Чем больше команд приезжает в Россию, тем больше возможностей для транзитного туризма.

Есть и другие способы для привлечения туристов, которые увлекаются и любят футбол. Один из таких - это туры по крупнейшим стадионам России. Любой футбольный фанат хотел бы побывать в Лужниках, ведь это главная футбольная арена страны. В других странах большие команды получают большой доход со стадионных туров и они проходят круглый год. Такие туры могут включать в себя посещение матчей, знакомство с историей клуба, просмотр клубных музеев, в которых могут находиться кубки, футболки легенд клубов, различные стенды, шарфы и фотографии.

Также на больших стадионах есть возможность сделать мини-отели или рестораны с кафешками, что может позволить клубам и владельцам стадионов получать дополнительную прибыль с сооружения.

Вывод. Все эти варианты мероприятий могут быть прекрасной возможностью для развития транзитного туризма в России и улучшить

экономические вложения. Все это благоприятно влияет на экономику страны, так как появляются новые рабочие места, развивается инфраструктура, расширяются границы гостеприимства, а также привлекаются иностранные бренды и инвестиции.

Литература

1. Как ЧМ-2018 повлияло на российский туризм? <https://www.rbc.ru/newspaper/2018/07/23/5b51a2229a7947f08f166b5d>
2. Россия спустя год после ЧМ-2018. Что изменилось? <https://www.dp.ru/a/20172>
3. Габриэл Мартино про ЧМ-2018 в России и развитии транспорта. <https://www.tourister.ru/news/16153>
4. Как спортивные события повлияли на туризм в России? <https://www.hotel-restaurant.ru/article.aspx?id=7772>
5. Чемпионат мира по футболу создает новые возможности для туризма <https://www.yell.ru/articles/championat-mira-po-futbolu-sozdaet-novye-vozmozhnosti-dlya-turizma/>

Malinovsky A.V., Dimitrov I.L. **FOOTBALL AS A TOOL FOR POPULARIZATION OF TRANSIT TOURISM IN RUSSIA.**

In a huge number of countries of the world there are a large number of attractions that attract the attention of millions of people every year. The developed countries of the world enjoy this advantage, that is, they receive income from the cultural heritage of the country. But it is not necessary to come to the country for a long time to see these sights. To do this, it is enough to stop in the country in transit or for a transfer. In this situation, football can be a good helper for Russia in attracting transit tourists. Key words: transit tourism, football, tourists, World Cup.

Key words: transit tourism, football, tourists, World Cup.

Малиновский Артем Вячеславович, студент, Московская государственная академия физической культуры.

E-mail: malinovskiytema@yandex.ru

Malinovsky Artem Vyacheslavovich, student, Moscow State Academy of Physical Culture

Димитров Ирина Леонидовна, к.э.н., доцент (штатный сотрудник), зам. зав. кафедры по НИР. Заместитель заведующего кафедрой по НИР.

Dimitrov Irina Leonidovna, Candidate of Economics, Associate Professor (staff member), Deputy head departments for research. Deputy Head of the Department for Research.

Рецензент: Тисунова Виктория Николаевна, доктор экономических наук, профессор, зав. кафедрой «Менеджмента и экономическая безопасность» ФГБОУ ВО «Луганский государственный университет имени Владимира Даля».

Статья подана 26.05.2023

УДК: 331.103.22

К ВОПРОСУ О ЦИФРОВЫХ ТЕХНОЛОГИЯХ В УПРАВЛЕНИИ ПЕРСОНАЛОМ

Медяник А.В., Медяник В.А.

ON THE ISSUE OF DIGITAL TECHNOLOGIES IN PERSONNEL MANAGEMENT

Medyanik A.V., Medyanik V.A.

В работе рассматриваются сущностные основы и роль инноваций в сфере управления персоналом предприятий размещения. Понятие инноваций в управлении персоналом возникло в ответ на необходимость кардинальных изменений видения предприятий для повышения их конкурентоспособности и эффективности. Предложено внедрение HR Digital технологий как кадровой инновации.

Ключевые слова: инновации, человеческие ресурсы, персонал, качество, персонализация, эффективность, конкурентоспособность, Digital HR.

Введение. В эпоху, когда тенденции развития мирового рынка индустрии гостеприимства быстро меняются, внедрение инноваций, несомненно, считается первоочередной операцией для предприятий с точки зрения выживания и конкурентоспособности. Как следствие инновации стали основным объектом внимания общественных и государственных предприятий. Поскольку очевидно, что традиционные методы управления предприятием недостаточно эффективны в вопросах мотивации и развития творческого потенциала сотрудников, что является одним из основных показателей благополучия гостиничных и ресторанных предприятий современности, предприятиям необходимо преобразовать свои методы и техники для продвижения и содействия инновационной деятельности предприятия в целом, и управления человеческими ресурсами в частности.

Инновационные методы управления человеческими ресурсами на предприятиях индустрии гостеприимства являются одним из главных источников благополучия предприятия, а также они оказывают значительное влияние на достижение высоких конкурентоспособных позиций. Предприятие, управляющее мотивированными, инновационно мыслящими и преданными своему делу сотрудниками, может

достичь любых конкурентных целей и задач. В современном мире успех менеджеров полностью зависит от эффективного управления человеческими ресурсами. Менеджмент в области управления персоналом должен принять новые принципы и новые управленческие тенденции, чтобы соответствовать международным туристическим потокам.

Вышеперечисленные факты обуславливают важность комплексного исследования сущности и значения инноваций в сфере управления персоналом, а также выделения путей их внедрения на предприятия индустрии гостеприимства.

Теоретико-методологическую базу исследования составляют положения и выводы, содержащиеся в трудах российских и зарубежных ученых в области общих и частных экономических наук: П. П. Гаврилко, Д.А. Грищенко, М. Армстронг, Х. Чима, А.Д. Дэвид, М.Дж. Педраза и др. Также использовались труды современных ученых по проблемам, связанным с путями внедрения инноваций в управление персоналом предприятий индустрии гостеприимства. Это труды таких ученых, как С.К. Алмршед, О.А. Астафьева, М. Г. Блинова, А. Аббаттиело, А. Мулери и др.

Изложение основного материала. Современные гостиничные бизнес-лидеры непрерывно борются с беспрецедентными изменениями, вызванными технологиями, нарушающими бизнес-модели и радикально меняющими условия работы. Функция HR Digital может взять на себя инициативу и обеспечить устойчивую конкурентоспособную позицию для их бизнеса, находясь на одной волне с прогрессивными технологиями.

Процесс Digital HR построен на инновациях и экспериментах. По мере того, как предприятия увеличивают свои мощности, а база сотрудников

становится все больше и моложе, появляется необходимость внедрения новых подходов практически во всех областях HR. В настоящее время предприятия часто используют хакатоны, то есть группы быстрого проектирования, а также прототипы и «минимально жизнеспособные продукты» для развертывания пилотных программ по управлению персоналом [1, 21].

Дизайнерское мышление стало мейнстримом. Вместо того чтобы предоставлять HR-программы, разработанные на основе унаследованных бизнес-процессов, HR-команды теперь изучают потребности сотрудников во всех сегментах: почасовые рабочие, наемные работники, менеджеры, руководители. Вместо традиционных моделей карьерного роста HR заменяет сложные процессы упрощенными практиками на основе интегрированной платформы.

Digital HR может способствовать деятельности тремя основными способами:

цифровое обучение – поддержка цифровых навыков предприятия в курсе постоянно меняющейся среды. Поддержка темпов является критическим фактором успеха в цифровом мире, что делает цифровое обучение скорее императивом, чем выбором;

цифровое рабочее место – это расширение возможностей и включение персонала в работу с помощью современного цифрового опыта. Наличие инструментов управления персоналом, талантами и обучением на одной платформе, работающих в тандеме, позволяет менеджерам и сотрудникам работать прозрачно и эффективно;

цифровой талант – это развитие цифрового готового работника и предприятия. Цифровая трансформация влияет на способность гостиничного предприятия привлекать талантливых специалистов и стимулировать вовлечение сотрудников. Цифровой ландшафт движется быстро, поэтому предприятия должны плавно адаптироваться, чтобы обеспечить получение положительного опыта сотрудников.

Digital HR среда делится на три ключевые области:

технология – использование технологий для повышения эффективности и результативности;

мобильность – доступ к информации в любое время и в любом месте;

модульность – использование контента небольших размеров, который можно настроить различными способами для того, чтобы обеспечить поступление наиболее актуальной информации.

Работа с внешними специализированными консультантами наиболее рационально

проанализировать существующую стратегию и видение, а также согласовать новые цели цифровой трансформации. Это должен быть процесс согласования точек зрения, а также предоставления плана синхронизации стратегии с исполнением, например, для оценки организационной готовности и структуры управления.

Digital HR среда также может быть использован для создания тактического, ориентированного на исполнение плана проекта [20, 164]. Программа позволяет детализировать такие элементы, как сроки, требования к ресурсам, стоимость и риск, которые лежат в основе способности HR выполнять новую стратегию.

Рациональная Digital HR стратегия должна охватывать девять основных показателей организационной культуры:

- роль и стратегия HR;
- управление;
- опыт конечного пользователя;
- технологическая инфраструктура;
- финансирование;
- обучение и управление талантами;
- выборное участие;
- измерение.

По мере развития предприятия в рамках программы трансформации кадровая стратегия становится более адаптивной, а процесс управления персоналом становится более гибким, что приводит к повышению эффективности бизнеса [14, 52].

Хорошая технологическая платформа поможет предприятию привлекать, знать, мобилизовывать, развивать и вознаграждать свой персонал. Digital HR дает руководителям знание, которое им необходимо, для того чтобы руководить своим персоналом и участвовать в продуктивной деятельности, одновременно способствуя сотрудничеству и постоянному развитию для достижения результатов в бизнесе.

К основным функциям Digital HR можно отнести:

- унификацию, персонализацию и понимание;
- обучение;
- талант.

Современный Digital HR требует непрерывной экспертизы цифровых технологий [40, 121]. Несмотря на то, что облачные HR-системы приносят огромную пользу предприятиям, их уже недостаточно. Сегодня HR-команды переосмысливают свои решения в контексте приложений, встроенных в рабочие процессы.

Современный рынок поставщиков Digital HR сервисов изобретает себя заново: на рынок выходит новое поколение продуктов и решений для HR,

многие из которых основаны на мобильных приложениях, искусственном интеллекте и потребительском опыте. Эти инструменты позволяют HR работать почти в реальном времени.

Роль ИТ, когнитивной обработки, встроенной аналитики и мобильных технологий меняет способ работы программ для людей. Среди наиболее популярных программ можно выделить:

WadeandWendy – служба чат-ботов, специализирующихся на наборе персонала и планировании их карьеры;

ChatbotFirstjobMya может решить до 75% вопросов, которые возникают у людей в процессе найма;

ChatbotUnitive может алгоритмически определять пол, расу или смещение поколений для того, чтобы уменьшить неосознанную предвзятость при наборе персонала.

Руководители HR, которые «опираются» на новые технологии, платформы и способы работы, а также исследуют и инвестируют средства в обеспечение гибкости деятельности путем постоянного переосмысления, в перспективе будут иметь сильные конкурентные позиции.

Автоматизация работы с персоналом – это процесс повышения эффективности работы отдела кадров путем освобождения сотрудников от утомительных ручных задач и предоставления им возможности сосредоточиться на сложных задачах, таких как принятие решений и разработка стратегий. Автоматизируя стандартные и повторяющиеся операции с персоналом, предприятия могут сократить время, затрачиваемое на планирование и обработку данных вручную.

С помощью автоматизации управления персоналом предприятия могут быстро проектировать, оптимизировать, интегрировать и развертывать необходимые операции при значительно более низких затратах. При правильной реализации автоматизация управления персоналом способствует:

повышению производительности благодаря быстрой обработке и обмену данными;

снижению текучки кадров благодаря повышенной вовлеченности сотрудников;

сокращению расходов на хранение и печать, связанных с бумажной обработкой;

минимизации риска несоответствия или нарушения политики;

повышению организационного роста за счет эффективного найма при оптимальных эксплуатационных расходах;

избежанию ошибок ввода данных и потери документов;

ускорению проведения аналитического анализа.

Для внедрения в процесс деятельности можно рекомендовать систему «Vamboo HR». «Vamboo HR» – это облачное программное обеспечение для управления персоналом, созданное с учетом простоты и удобства использования и предназначенное для того, чтобы сократить временные затраты [8, 106]. Программное обеспечение автоматизирует различные функции, такие как:

централизация управления данными сотрудников;

утверждение и контроль заявок на отпуск и выходные;

управление посещаемостью сотрудников;

набор персонала;

организация документов;

создание отчета о производительности.

DigitalHR системы аналитики. Digital HR-аналитика – это применение статистики, моделирования и анализа факторов, связанных с деятельностью сотрудниками, для улучшения результатов бизнеса.

Digital HR-аналитика позволяет HR-специалистам принимать решения на основе данных для привлечения, управления и удержания сотрудников, что повышает рентабельность инвестиций. Данная система помогает лидерам принимать решения для создания лучшей рабочей среды и максимизации производительности труда сотрудников. Данный процесс имеет значительное влияние на прибыль при эффективном использовании.

Digital HR системы аналитики систематизируют данные, предоставленные из всех возможных источников предприятия, а именно: опросы сотрудников; телеметрические данные; записи посещений; множественные оценки; зарплата и история продвижения; история работы сотрудника; демографические данные; данные о личности / темпераменте; процесс набора; базы данных сотрудников.

В итоге, предприятия осознают, что успех в первую очередь основан на людях, и Digital HR-аналитика способствует переходу от нематериальных решений, основанных на теории, до реальной окупаемости за счет следующих факторов: улучшение и ускорение процесса найма; снижение издержек; автоматизация HR задач; совершенствование HR процессов; контроль развития сотрудников; контроль производительности рабочей силы; улучшение системы планирования трудовой деятельности.

Внутренняя электронная образовательно-аттестационная система. Учебное программное обеспечение, также известное как программное обеспечение электронного обучения или компьютерного обучения, автоматизирует учебные мероприятия для сотрудников предприятия. Традиционные индивидуальные программы обучения являются эффективными, однако зачастую они также являются очень дорогими и трудоемкими.

Программа электронного обучения способствует усовершенствованию навыков: общения с клиентами; обеспечения исключительного сервиса в соответствии с требованиями отеля; продвижения продаж; устранения жалоб; работы в команде. «Udutu» является наиболее гибкой и простой системой создания пакетов электронного образования в индустрии гостеприимства. Данная программа целесообразна для внедрения поскольку позволяет: создавать, редактировать и использовать существующие курсы; контролировать процесс обучения персонала; контролировать процесс аттестации и отправлять рекомендации.

Результаты исследования. В качестве путей внедрения инноваций в сфере управления персоналом наиболее целесообразными для внедрения в деятельность являются внедрение Digital HR технологий.

Как следует из названия, Digital HR технологии относятся к использованию инструментов и приложений, которые помогают автоматизировать довольно монотонные и длительные процессы HR. Автоматизация HR-процессов имеет несколько решающих преимуществ, таких как: повышение точности и безопасности данных; увеличение эффективности; увеличение производительности.

Выводы. Внедрение DigitalHR технологий – это кардинальное изменение. Во время такого рода перехода важно, чтобы сотрудники работали с максимальной эффективностью и продолжали свое личное развитие. Ни отдельные участники, ни руководители не могут достичь максимальной эффективности, если их производительность ограничена отдельными разрозненными процессами управления персоналом, такими как обучение, планирование, отслеживание посещаемости и т.д.

Л и т е р а т у р а

1. Дороговцева, А.А. Тенденции HR-Digital / А.А. Дороговцева, А.В. Ерыгина // Управление

персоналом и интеллектуальными ресурсами в России. – 2019. – №5. – С. 19-22.

2. Духовная, Л.Л. Автоматизация бизнес-процессов как механизм повышения эффективности гостиничного предприятия / Л.Л. Духовная // Сервис в России и за рубежом. – 2019. – № 3. – С. 162-175.

3. Гладкая, К.В. Использование информационно-коммуникационных и виртуальных технологий в обучении персонала / К.В. Гладкая, А.П. Семина // Московский экономический журнал. – 2019. – № 11. – С. 52-64.

4. Нагибина, Н.И. HR-Digital: цифровые технологии в управлении человеческими ресурсами / Н.И. Нагибина, А.А. Щукина // Вестник евразийской науки. – 2017. – № 1. – С. 117-134.

5. Болиева, И.А. Приоритеты современной инновационно-кадровой политики / И.А. Болиева, И.Н. Сурхаева // KANT. – 2017. – № 1. – С. 106-110.

Medyanik A.V., Medyanik V.A.

ON THE ISSUE OF DIGITAL TECHNOLOGIES IN PERSONNEL MANAGEMENT

The paper considers the essential foundations and the role of innovations in the field of personnel management of placement enterprises. The concept of innovation in human resources management arose in response to the need for fundamental changes in the vision of enterprises to improve their competitiveness and efficiency. The introduction of HR Digital technologies as a personnel innovation is proposed.

Keywords: innovation, human resources, personnel, quality, personalization, efficiency, competitiveness, Digital HR.

Медяник Адриана Викторовна, кандидат экономических наук, доцент, доцент кафедры туризма и гостиничного дела ФГБОУ ВО «Луганский государственный университет имени Владимира Даля».

Medyanik Adriana V., Candidate of Economic Sciences, Associate Professor, Associate Professor of the Department of Tourism and Hotel Business, Federal State Budgetary Educational Institution of Higher Education «Lugansk State University named after Vladimir Dahl».

Медяник Виктор Александрович, кандидат технических наук, доцент, заведующий кафедрой ОТ и БЖД, ФГБОУ ВО «Луганский государственный университет имени Владимира Даля».

Medyanik Viktor A., Candidate of Technical Sciences, Associate Professor, Head of the Department of Labor Protection and Life Safety, Federal State Budgetary Educational Institution of Higher Education «Lugansk State University named after Vladimir Dahl».

Рецензент: Свиридова Наталья Дмитриевна, доктор экономических наук, профессор, зав. кафедрой «Туризм и гостиничное дело» ФГБОУ ВО «Луганский государственный университет имени Владимира Даля»

Статья подана 25.05.2023

УДК 614.1

ОРГАНИЗАЦИЯ БЕЗОПАСНОСТИ В СФЕРЕ ТУРИЗМА

Медяник В.А., Сало В.И., Пронина Ю.Г.

ORGANIZATION OF SECURITY IN THE FIELD OF TOURISM

Medyanik V.A., Salo V.I., Pronina J.G.

В статье рассмотрены вопросы безопасности туристической деятельности при организации досуга граждан, а также приведена классификация факторов риска в туризме. Во время путешествия турист попадает в среду, отличающуюся от его обычной среды обитания, и это пребывание вне дома чревато для него всевозможными опасными обстоятельствами. Незнание языка, обычаев, традиций, отсутствие иммунитета от распространенных в этой местности болезней, перегруженность программ и сложность маршрутов и, как следствие этого, интенсивные нагрузки становятся угрозой для жизни и здоровья туриста.

Ключевые слова: туризм, безопасность, риск, источник опасности, приемлемый риск, среда обитания, чрезвычайные ситуации.

Анализ состояния вопроса. В современном мире стремительное развитие международного туризма с его распространением практически на всем земном шаре привело к обострению проблем обеспечения безопасности туристов [1].

Согласно ст. 14 Закона РФ №132-ФЗ «Об основах туристской деятельности в Российской Федерации» [2] под безопасностью туризма понимаются личная безопасность туристов(экскурсантов), сохранность их имущества, нанесение ущерба при совершении путешествия окружающей среде, материальным и духовным ценностям общества, безопасности государства. Следовательно, при оказании туристских услуг должен быть обеспечен приемлемый уровень риска для жизни и здоровья туристов, как в обычных условиях, так и в условиях чрезвычайных ситуаций (стихийные бедствия и т.д.).

Все требования по обеспечению безопасности туристов и экскурсантов изложены в стандарте [3], действующем еще с 1.07.1994 г. и являющимся основным документом при обязательной сертификации туристских услуг. Данный документ предназначен для предприятий всех организационно-правовых форм и граждан-предпринимателей, оказывающих туристские услуги населению. А Закон РФ «О защите прав потребителей» [4] для всех видов туристских услуг

устанавливает следующие обязательные требования: безопасность жизни и здоровья; сохранность имущества туристов и экскурсантов; охрана окружающей среды; безопасность самого процесса оказания услуги.

Риск для жизни и здоровья человека в туристско-экскурсионном обслуживании возникает в условиях:

- существования источников риска;
- проявления данного источника на опасном для человека уровне;
- подверженности человека воздействию источников опасности.

Цель исследования. Основной проблемой выявления опасностей в туризме является отсутствие целенаправленной работы по анализу несчастных случаев с туристами. Учет и разбор аварийных ситуаций ведомственно разобщены. Например, аварии при осуществлении туристских перевозок фиксируются ГИБДД, гибель путешественников в море и во внутренних водоемах – обществами спасения на воде, в горах – альпинистскими федерациями и клубами и т. В результате, если о травмах с летальным исходом известно почти все, то из травм средней тяжести учитывается только каждая десятая, а легкие травмы и аварийные ситуации, не закончившиеся трагедией, остаются известны только узкому кругу людей. Все это делает невозможным глубокий анализ и выявление всех видов опасностей в туризме, что и стало целью данного исследования.

Материалы и результаты исследования. Современный туризм – это явление многогранное, так как при этом связаны воедино множество процессов в туристском обслуживании. Поэтому сбой в одной системе обслуживания (например, питание), следствием чего становится несчастный случай с туристами (отравление пищей), приведет к сбою в работе всего туристского комплекса (падение туристского спроса, штрафные санкции, снижение доходов от туризма).

Во время оказания туристских услуг могут проявляться следующие источники опасности: природного характера; техногенного характера;

социального характера и опасности в чрезвычайных ситуациях.

При этом в результате воздействия совокупности или отдельных источников опасности туристы (экскурсанты) могут подвергаться различным рискам. К ним в туризме относятся: травмоопасность, пожароопасность, гидрометеорологическая опасность, биологическая, экологическая, токсикологическая, радиоактивная, криминогенная, военнополитическая опасности, а также специфические риски. Рассмотрим перечисленные виды рисков более подробно.

Травмоопасность возникает в результате перемещения механизмов и предметов, тел, сложного рельефа местности, перемещения горных пород (камнепадов, селей, равнин), неблагоприятных эргономических характеристик используемого туристского снаряжения и инвентаря, приводящих к травмам (из-за неудобной обувивозникают потертости кожных покровов у туристов и т.п.), не соблюдения правил пассажирских перевозок, а туристами правил проезда на транспортных средствах и т.д.

Воздействие окружающей среды обусловлено повышенной или пониженной температурой окружающей среды, влажностью, подвижностью воздушных масс в зоне обслуживания туристов, резкими перепадами барометрического давления. Показатели микроклимата в помещениях, обслуживающих туристов (спальных, пунктах питания, клубах и др.), а также в транспортных средствах должны соответствовать установленным санитарно-гигиеническим требованиям.

Пожароопасность объектов обслуживания обеспечивается строгим соблюдением требований пожарной безопасности соответствующих нормативно-правовых документов [5].

Биологические факторы (патогенные микроорганизмы и продукты их жизнедеятельности, микроорганизмы, а также ядовитые растения, пресмыкающиеся, насекомые и животные, являющиеся переносчиками инфекционных заболеваний, вызывающие ожоги, аллергические и другие токсические реакции) также обеспечиваются соблюдением установленных нормативных документов и правил при оказании туристских услуг.

Психофизиологические факторы риска – это физические и нервно-психические перегрузки при прохождении трудных, опасных участков маршрута.

Радиоактивная опасность проявляется повышенным уровнем ультрафиолетового и/или радиологического излучения, обеспечивается информированием туристов и использованием средств индивидуальной защиты. Туристские маршруты допускается прокладывать и эксплуатировать только в местах с благоприятными характеристиками радиологического состояния.

Химические факторы риска – токсические, раздражающие, сенсibiliзирующие должны

планово контролироваться, а также обеспечиваться соблюдение экологических и токсикологических норм и правил.

Повышенная запыленность и загазованность. Требования к допустимому уровню вредных веществ в воздухе зон обслуживания туристов, помещений, транспортных средств должны быть не ниже санитарно-гигиенических норм, установленных нормативно-технической документацией, санитарными нормами и правилами.

Прочие факторы риска. К ним относятся опасности, связанные с отсутствием необходимой информации об услуге и ее номинальных (запроектированных) характеристиках. Необходимо предусматривать предоставление туристам достаточной информации о реализуемых туристских услугах в соответствии с требованиями, установленными действующей нормативной документацией (требования к содержанию информационного листка к туристской путевке, технологической карты путешествия, технологической карты экскурсии); проведение для туристов необходимых инструктажей по безопасности, учитывающих специфику вида туристского маршрута.

Специфические факторы риска в туризме обусловлены:

- возможностью возникновения природных и техногенных катастроф в зоне размещения туристского предприятия или маршрута, а также других чрезвычайных ситуаций (в т.ч. связанных с состоянием общественного порядка в районе обслуживания туристов);

- техническим состоянием используемых объектов материально-технической базы (туристских гостиниц, баз, кемпингов, канатных дорог и бугельных подъемников, туристских трасс, в т.ч. горно-пешеходных, лыжных, горнолыжных, водных; верховых и выючных животных, разнообразных транспортных средств, в т.ч. велосипедов, маломерных и гребных судов, архитектурных, природных достопримечательностей);

- сложным рельефом местности (речными порогами, горными склонами, скальными, ледовыми участками трасс и т.д.);

- уровнем профессиональной подготовленности обслуживающего персонала (инструкторов, экскурсоводов и пр.);

- подготовкой туристов к передвижению по маршруту определенного вида и категории сложности (инструктаж, экипировка и т.д.);

- информационным обеспечением (гидрометеорологические прогнозы, маркировка трасс туристских маршрутов).

Туристское предприятие, туроператор, турагентство должно иметь комплект действующих нормативных документов по обеспечению безопасности туристов и руководствоваться ими в своей деятельности. Руководитель туристского

предприятия несет ответственность за подготовленность персонала к действиям в чрезвычайных ситуациях. Туристские предприятия обязаны ознакомить туристов с элементами риска каждой конкретной услуги и мерами по его предотвращению. Информация, необходимая для туристов в целях сохранения их жизни и здоровья, предоставляется как заблаговременно, до начала отдыха, так и в процессе обслуживания.

Из этого следует, что под безопасностью понимается, не только охрана туристских объектов или гостиниц, а комплексная система мер, направленная на создание таких условий, при которых любое происшествие с туристом изначально не может произойти.

Основной способ избежать несчастных случаев – это их профилактика. Трагизм опасных ситуаций в том, что события в них, как правило, развиваются стремительно. Люди постоянно испытывают дефицит времени, им просто некогда обдумать, проанализировать ситуацию и выбрать единственно верное решение. Поэтому готовиться к преодолению опасностей и кризисных ситуаций необходимо заранее. На практике наибольшее распространение получили следующие методы профилактики опасных ситуаций:

- для объективных опасностей типа «известное неизвестное» (те, которые можно предвидеть, но неясно, когда и с кем они могут случиться) – анализ информации о вероятности возникновения опасных ситуаций во всевозможных аспектах (временном, т.е. в какой период года, суток вероятность наибольшая, географическом – для каких территорий вероятность наибольшая, и т.д.), разработка алгоритма поведения, действий в случае возникновения наиболее вероятных опасных ситуаций и отработка этого алгоритма с командой гидов и туристами;

- для субъективных опасностей – детальная разработка маршрута путешествия согласно всей информации о нем, разработка графика и режима путешествия, программы обслуживания (тактика путешествия), требований к подготовке туристов, участвующих в путешествии, отбор необходимого снаряжения и гидов, обучение туристов навыкам спасения в наиболее вероятных опасных ситуациях.

Пренебрежение этими мероприятиями или отсутствие навыков их проведения ведет к повышению опасности путешествия. Не случайно самостоятельный туризм всегда опаснее организованного, т.к. количество несчастных случаев с самостоятельными туристами в 2 раза выше, чем с обратившимися в турфирмы.

Некоторые возникающие проблемы безопасности должны решаться на федеральном уровне, но при этом решение большинства проблем должно происходить на региональном уровне с четкой скоординированной работой туристских предприятий субъектов РФ и всех министерств и ведомств, которые обеспечивают поддержание

общественного порядка, финансовую, природоохранную деятельность, здравоохранение и занятость населения.

Выводы. Исходя из выше изложенного можно сделать вывод, что безопасность в туризме обеспечивается полным и достоверным информированием туристов, соблюдением требований технических регламентов, различными видами страхования и другими мерами. А с точки зрения охраны труда, зная виды опасности, будет легко их классифицировать и вести учет, что способствует снижению травматизма и обеспечению безопасности в туризме.

Л и т е р а т у р а

1. Туризм: учебник / В.Ф. Буйленко. – Неоглори, 2008. – 490 с. ISBN: 978-5-222-14486-2; 978-5-903875-67-2.
2. Федеральный закон от 24.11.1996 г. № 132-ФЗ "Об основах туристской деятельности в Российской Федерации" с изменениями и дополнениями. – Режим доступа: https://www.consultant.ru/document/cons_doc_LAW_12462/b3d98f4dc10414887863cc0ee0dfd636b644b25b/
3. ГОСТ 32611-2014 «Туристские услуги. Требования по обеспечению безопасности туристов», введен в действие приказом Федерального агентства по техническому регулированию и метрологии от 26 марта 2014 г. № 228-ст. – Дата введения 01.01.2016 г. – 10 с.
4. Закон Российской Федерации от 07.02.1992 г. № 2300-1 "О защите прав потребителей" с изменениями и дополнениями. Нормативные документы, Библиотека делового человека. – М., 1995. – 122 с.
5. Федеральный закон от 22.07.2008 № 123-ФЗ «Технический регламент о требованиях пожарной безопасности» (с изменениями и дополнениями).

Medyanik V.A., Salo V.I., Pronina J.G.

ORGANIZATION OF SECURITY IN THE FIELD OF TOURISM

The article discusses the security of tourist activities in the recreation of citizens, as well as a classification of risk factors in tourism. During the trip, the tourist is adjudged to be in an environment differing from his usual habitat, and it is the stay away from home is fraught with all sorts of dangerous circumstances. Ignorance of the language, customs, traditions, lack of immunity from common in this area of disease, congestion of the programs and the complexity of the routes and, consequently, a heavy load become a threat to life and health of the tourist.

Keywords: *tourism, security, risk, source of danger, acceptable risk, habitat, emergencies.*

Медяник Виктор Александрович, к.т.н., доц., заведующий кафедрой «Охрана труда и БЖД» ФБГОУ ВО «Луганский государственный университет имени Владимира Даля», г. Луганск,
E-mail: bgd.ot.dahl@yandex.ru

Medyanik Viktor Alexandrovich, candidate of technical Sciences, docent of Department of Labor Protection and Life Safety of Institute of Civil Protection of Federal State Budgetary Educational Institution of Higher Education «Lugansk State University named after Vladimir Dahl».

Сало Владимир Иванович, к.т.н., доц., доцент кафедры «Охрана труда и БЖД» ФБГОУ ВО «Луганский государственный университет имени Владимира Даля», г. Луганск,

Salo Vladimir Ivanovich, candidate of technical Sciences, docent of Department of Labor Protection and Life Safety of Institute of Civil Protection Federal State Budgetary Educational Institution of Higher Education «Lugansk State University named after Vladimir Dahl».

Пронина Юлия Геннадиевна, старший преподаватель кафедры «Охрана труда и БЖД» ФБГОУ ВО «Луганский государственный университет имени Владимира Даля», г. Луганск,

Pronina Julia Gennadievna, senior lecturer of Department of Labor Protection and Life Safety of Institute of Civil Protection of Federal State Budgetary Educational Institution of Higher Education «Lugansk State University named after Vladimir Dahl».

Рецензент: Тисунова Виктория Николаевна, доктор экономических наук, профессор, зав.кафедрой «Менеджмента и экономическая безопасность» ФБГОУ ВО «Луганский государственный университет имени Владимира Даля».

Статья подана 25.05.2023

УДК 614.81

ПРОГНОЗИРОВАНИЕ НАВОДНЕНИЙ, КАК ОПАСНОГО ФАКТОРА ПРИ ТУРИЗМЕ

Медяник В.А., Черных А.В.

FORECASTING OF FLOODS, AS DANGEROUS FACTOR AT TOURISM

Medyanik V.A., Chernykh A.V.

В данной статье рассмотрены вопросы прогнозирования чрезвычайных ситуаций природного характера, которые могут возникнуть при оказании туристических услуг. На территории Луганской области насчитывается 38 рек. Одной из наиболее вероятных чрезвычайных ситуаций является наводнение. Приведена упрощенная методика и пример прогнозирования поражающих факторов наводнения. Данная методика позволяет туристу своевременно определить скорость и время затопления, провести мероприятия по уменьшению возможных потерь от чрезвычайной ситуации.

Ключевые слова: туризм, прогнозирование, чрезвычайная ситуация, наводнение, поражающие факторы, прогнозирование.

Введение. Туризм – наиболее эффективное средство удовлетворения рекреационных потребностей, так как он сочетает различные виды рекреационной деятельности – оздоровление, познание, восстановление производительных сил человека и др.

Путешествия в пределах ЛНР следует объединять понятием «внутренний туризм», а за её пределами – «иностранный туризм». По данным международных официальных туристских организаций в мире 75–80% приходится на внутренний туризм.

Изложение основных материалов. Наиболее перспективными видами туризма в ЛНР являются: спортивный, любительский, промышленный и экстремальный. Большинство туристических маршрутов, так или иначе, связаны с водными объектами. В Луганской области насчитывается 38 рек, наибольшие из них Северский Донец, Айдар, Деркул, Лугань.

Большинство несчастных случаев на воде происходят по причине неинформированности людей и незнания правил безопасного поведения. Так, за 2007 год на водных объектах Луганской области погибло 130 человек, в 2008 году – 115 человек, в 2009 году – 96 человек, в 2010 году – 156

человек, в 2011 году – 115 человек, в 2012 году – 91 человек, в 2013 году – 81 человек.

Одной из наиболее распространенных чрезвычайных ситуаций, связанных с водными объектами, является наводнение.

Наводнение – природная опасность, которая происходит вследствие разрушения гидротехнических сооружений (плотины, водозаборного и водосборного сооружений, запруды), а также в результате подъема уровня воды в реке или озере по причине таяния снега или ледников, расположенных в их бассейнах, и выпадения осадков. Поражающим фактором наводнения является разрушительное действие воды [1, 2].

Многообразие наводнений можно свести к пяти обобщающим группам, объединяющим различные наводнения по причинам возникновения и характеру проявления (табл. 1).

В пределах Российской Федерации преобладают наводнения первых двух видов (около 70 – 80 % всех случаев). Они встречаются на равнинных, предгорных и горных реках, в северных, и южных, западных и восточных районах страны. Остальные три вида наводнений имеют локальное распространение.

Классификация наводнений в зависимости от масштаба их распространения и повторяемости представлена в табл. 1.

Основными особенностями обстановки, возникающей при наводнениях, являются: разрушительный характер чрезвычайной ситуации, быстрое нарастание параметров поражающих факторов, ограниченные сроки выживания пострадавших, оказавшихся под их воздействием; сложность доступа к пострадавшим, необходимость применения для этого специальных плавучих средств, а также сложные погодные условия (проливные дожди, ледоход, сели и т. п.).

Основными способами защиты людей от поражающих факторов наводнений являются

эвакуация населения из затапливаемых районов, размещение людей на не затапливаемых частях, не разрушенных сооружений и участках местности.

В зависимости от места расположения населенного пункта, времени до начала его затопления, состояния транспортных коммуникаций и других факторов эвакуация может проводиться немедленно до получения сигнала о возможном

затоплении данной территории или только при непосредственной угрозе затопления, пешим порядком или с использованием транспортных средств. Кроме эвакуации населения также организовано может проводиться вывоз сельскохозяйственных животных, материальных и культурных ценностей.

Таблица 1

Виды наводнений в зависимости от причин возникновения и характера проявления

Виды наводнений	Причины возникновения	Характер проявления
Половодье	Весеннее таяние снега на равнинах или весенне-летнее таяние снега и дождевые осадки в горах	Повторяются периодически в один и тот же сезон. Характеризуются значительным и длительным подъемом уровней воды
Паводок	Интенсивные дожди и таяние снега при зимних оттепелях	Отсутствует четко выраженная периодичность. Характеризуется интенсивным и сравнительно кратковременным подъемом уровня воды
Заторные, зажорные наводнения (заторы, зажоры)	Большое сопротивление водному потоку, на отдельных участках русла реки, возникающее при скоплении ледового материала в сужениях или излучинах реки во время ледостава (зажоры) или ледохода (заторы)	Заторные наводнения образуются в конце зимы или начале весны. Они характеризуются высоким и сравнительно кратковременным подъемом уровня воды в реке. Зажорные наводнения образуются в начале зимы и характеризуются значительным (но менее чем при заторе) подъемом уровня воды и более значительной продолжительностью наводнения
Нагонные наводнения (нагоны)	Ветровые нагоны воды в морских устьях рек и на ветреных участках побережья морей, крупных озер, водохранилищ	Возможны в любое время года. Характеризуются отсутствием периодичности и значительным подъемом уровня воды
Наводнения (затопления), образующиеся при прорывах плотин	Излив воды из водохранилища или водоема, образующийся при прорыве сооружения напорного фронта (плотины, дамбы и т.п.) или при аварийном сбросе воды из водохранилища, а также при прорыве естественной плотины, создаваемой природой при землетрясениях, оползнях, обвалах, движении ледников	Характеризуются образованием волны прорыва, приводящей к затоплению больших территорий и разрушению или повреждению встречающихся на пути её движения объектов (зданий, сооружений и др.)

Эффективность эвакуации как способа защиты населения при наводнениях зависит главным образом от своевременного предупреждения об опасности, степени подготовленности населения и маршрутов.

С этой целью в зонах возможных затоплений создается система оповещения населения, заблаговременно доводится информация о месте расположения населенных пунктов относительно возможной опасной зоны и маршрутах эвакуации, с населением и эвакуационными органами проводятся тренировки по практической отработке вопросов эвакуации, в том числе самостоятельного выхода людей на не затапливаемую территорию.

Помимо непосредственного воздействия водного потока угрозу для жизни и здоровья людей

представляют аспирация (попадание в дыхательные пути) воды, длительное пребывание в холодной воде, нервно-психическое перенапряжение, а также затопление (разрушение) систем, обеспечивающих жизнедеятельность населения, особенно – выход из строя систем водоснабжения и канализации.

Многие туристы не представляют себе реальной угрозы наводнения. На сегодняшний день разработан ряд компьютерных специализированных программ, позволяющих провести прогноз обстановки при наводнениях и определить возможные потери и ущерб от них. Несмотря на существование компьютерных программ, также используются общеизвестные расчетные методики прогнозирования обстановки [3].

Целью работы является показать одну из упрощенных методик прогнозирования наводнения, для принятия своевременных решений по защите туристов и материальных ценностей.

В реальной чрезвычайной ситуации у туриста часто нет необходимости проводить точные расчеты, поэтому людям, оказавшимся в зоне возможного затопления, необходимо уметь ориентировочно определять скорость и время затопления местности. Для таких целей необходимо использовать упрощенные расчетные методики, одна из таких методик приведена ниже.

Пример. Ливневый дождь вызвал наводнение в результате разлива реки Северский Донец. Поперечное сечение реки $S=80 \text{ м}^2$, максимальный расход воды в реке при обильных осадках составил $Q_{\text{max}}=80 \text{ м}^3/\text{с}$, параметр смещения, который устанавливает смещение объекта от русла реки $f=0,85$. Туристическая база находится на расстоянии $L=3000 \text{ м}$. Определить фактическую скорость и ожидаемое время затопления туристической базы.

Решение:

1. Определяем максимальную скорость потока затопления по формуле:

$$V_{\text{max}} = \frac{Q_{\text{max}}}{S} = \frac{80}{80} = 1 \left(\frac{\text{м}}{\text{с}} \right). \quad (1)$$

2. Определяем фактическую скорость потока затопления по формуле:

$$V_{\text{ф}} = V_{\text{max}} \cdot f = 1 \cdot 0,85 = 0,85 \left(\frac{\text{м}}{\text{с}} \right). \quad (2)$$

3. Определяем время затопления населенного пункта по формуле:

$$t = \frac{L}{V} = \frac{3000}{0,85} = 3529 \text{ с} = 59 \text{ (мин)} \quad (3)$$

4. Рекомендуются мероприятия по уменьшению последствий наводнения:

- отведение паводковых вод;
- создание обвалования;
- проведение работ по укреплению берегов.

Выводы. При имеющихся исходных данных фактическая скорость затопления туристической базы составит $0,85 \text{ м/с}$, время затопления – 59 мин.

Данная методика позволяет туристу своевременно определить скорость и время затопления, провести мероприятия по уменьшению потерь и предотвращению ЧС.

Литература

1. Олейник Т. Ф. Великие природные катастрофы: наводнения, землетрясения, вулканы, торнадо / Т.Ф. Олейник. - Ростов-на-Дону: Феникс, - 2006. - 254 с.
2. Безопасность и защита в чрезвычайных ситуациях / Под ред. Плещица С.Г., Мармышевой Л.Н. Часть 1: Уч. пособие. - СПб.: Изд-во СПбГУЭФ, - 2006. - 268 с.
3. Михайлов Л.А., Соломин В.П., Михайлов А.Л. и др.; под ред. Л.А. Михайлова: Безопасность жизнедеятельности. - СПб.: Питер, 2008

Medyanik V.A., AChernykh.V. FLOOD FORECASTING AS A DANGEROUS FACTOR IN TOURISM

This article discusses the issues of forecasting natural emergencies that may arise when providing tourist services. There are 38 rivers on the territory of the Luhansk region. One of the most likely emergencies is flooding. A simplified methodology and an example of forecasting the damaging factors of flooding are given. This technique allows the tourist to determine the speed and time of flooding in a timely manner, to take measures to reduce possible losses from an emergency situation.

Keywords: tourism, forecasting, emergency, flood, damaging factors, forecasting.

Медяник Виктор Александрович, доцент кафедры охраны труда и безопасности жизнедеятельности института гражданской защиты ФГБОУ ВО «Луганский государственный университет имени Владимира Даля».
E-mail: bgd.ot.dahl@yandex.ru

Medyanik Viktor Aleksandrovich, Associate Professor of the Department of Labor Protection and Life Safety of Institute of Civil Protection of Federal State Budgetary Educational Institution of Higher Education «Lugansk State University named after Vladimir Dahl».

Черных Андрей Викторович, доцент кафедры экологии института технологий и инженерной механики ФГБОУ ВО «Луганский государственный университет имени Владимира Даля».

Chernykh Andrey Viktorovich, Associate Professor of the Department of Ecology at the Institute of Technology and Engineering Mechanics of Federal State Budgetary Educational Institution of Higher Education «Lugansk State University named after Vladimir Dahl».

Рецензент: Тисунова Виктория Николаевна, доктор экономических наук, профессор, зав.кафедрой «Менеджмента и экономическая безопасность» ФГБОУ ВО «Луганский государственный университет имени Владимира Даля».

Статья подана 29.05.2023

УДК 331.45(075.8)

ПЕРВИЧНЫЕ МЕРЫ БЕЗОПАСНОСТИ ПРИ ПОСЕЩЕНИИ ЗАПОВЕДНЫХ МЕСТ ЛУГАНЩИНЫ

Некрутенко В. В., Житная С. В.

PRIMARY SECURITY MEASURES WHEN VISITING PROTECTED AREAS OF THE LUHANSK REGION

Nekrutenko V. V., Zhytnaya S. V.

В данной статье рассматриваются вопросы вредных и опасных факторов природных заповедных мест, а также правила соблюдения первичных мер безопасности при посещении заповедных мест Луганщины.

Ключевые слова: ландшафт, внутренние заболевания, комплекс, антисептик, поражение конечностей, отек, опасность

Введение. Луганск наш самый любимый город. Приехав сюда человек, оказывается маленькой капелькой в огромном потоке бурлящего жизненного механизма. Это место молодости, вечно юных, энергичных, бодрых, не стареющих духом людей. Город, объединивший в себе индустриальную мощь и уникальное историко-культурное наследие, красоты природных ландшафтов, который перенес и до сих пор переносит все тяжести и боль настоящих реалий. Живя в этом прекрасном месте, мы открываем для себя удивительные факты, связанные с историей, легендами и событиями не только минувших лет, но и настоящего времени.

Изложение основных материалов. Луганский природный заповедник оставит незабываемые впечатления от красоты окружающего нас мира и своей загадкой. В каждом из нас рано или поздно пробуждается удивительное чувство, зовущее к чистоте, гармонии, совершенству и вечности. Это чувство святости посещает человека в особенных местах, где царит гармония природы и рукотворная красота. К таким местам можно отнести «Киселева балка», находящаяся около 54 км. от Луганска. Здесь из 12 подземных ключей сбегают ручейки, образуя два потока – соленый и кислый. Один источник исцеляет внутренние заболевания: желудок, поджелудочная железа, печень и т.д, другой – опорно-двигательный аппарат. Вот где

можно получить как духовное, так и физическое исцеление.

«Макаров Яр» находится от Луганска около 41км. в Краснодонском районе носит имя легендарного командира Александра Пархоменко. Славится место не только гончарным делом, но красивейшими местами с пляжем вдоль берега Северского Донца, где по течению расположен целебный источник.

В тяжкие минуты хлопот и бесконечной суеты, многие мечтают оказаться на каком-нибудь безлюдном острове. Таким местом является зоологический заказник «Остров» расположен в 28 км. от областного центра в Станично-Луганском районе. Здесь растут густые деревья и кустарники, хозяйничают только птицы, соорудив небольшую пернатую империю. Уютные поляны со всех сторон защищены лесом и могут служить хорошим местом для разбивки лагеря. Отдых на природе и рыбалка, вот где поистине можно слиться с природой наслаждаясь ее прелестью. К таким местам можно и отнести «Мертвый Северский Донец». Такое мрачное название река получила после того, как специально для промышленного гиганта Луганской ТЭС построили новую плотину, и река изменила свое направление. Это место превратилось в тихую и уютную заводь расположенную в 22 км. от Луганска.

«Мергельная гряда» - это древнее святилище, что в 60км. от Луганска, обладает уникальной энергетикой и некоторые люди называют ее «Нашими пирамидами». Археологический комплекс раскинулся посреди живописных степей Перевальского района. Это обширное каменное плато из аргиллитов и известняка. На нем выложены плиты известняка в виде курганов, различных дорог и лучей. А сами каменные глыбы расположены в виде кругов правильной формы и весят более тонны.

Археологи пришли к выводу, что «Мергельная гряда» имеет минимальный возраст 5 тыс. лет и по утверждению специалистов на 300 лет старше самой древней египетской пирамиды.

«Бараны Лбы» - это вид скал, находящихся в Новоайдарском районе, в 49 км. от Луганска, которые были «отшлифованы» движением ледника и сложены из выступающих на поверхность коренных пород. Такие скалы водятся в различных уголках мира. Когда-то миллиарды лет назад на этом месте бушевало доисторическое море. Теперь же о былой мощи водной стихии напоминают лишь эти отложения высотой до 50 метров. Новоайдарщина славится своей исключительной природой. Район включает семь объектов природного заповедного фонда. Одним из значимых считается «Айдарская терраса». Это живописный лес вековых дубов в долине реки Айдар. Отличное место для любителей активного отдыха, грибников, охотников, туристов и рыболовов.

В Кременском районе, что в 127 км. от Луганска, а это самый зеленый район нашей области, не зря называют «Легкими Донбасса» расположена «Дубовая роща». Заповедное урочище занимает 5,5 гектаров уникального дубового леса возрастом свыше 250 лет. Здесь насчитывается тысячи деревьев, стволы которых могут обхватить 5-6 человек. В роще кроме птиц можно встретить много животных, таких как дикий кабан, заяц, косуля, ласка, нутрия, бобр, енотовидная собака и при большой удаче даже лося. Чистейший воздух, тенистые дубравы и густые кустарники не оставят равнодушным любого посетителя этого места.

«Придонцовская заплава» расположена в 36 км. от Луганска в Станично-Луганском районе и по истине считается местом контрастов. На заповедной территории пойменные водоемы гармонируют с песчаными дюнами. Эти маленькие озера, болотистые места, величественные дубравы и вязовые леса, а также хвойные массивы высотой 20-30 метров подойдут любителям тихого отдыха, ценителям естественной природной красоты, долгих и неторопливых пеших походов.

Жемчужиной края называют заповедное урочище «Беляевское», которое находится в 56 км. от областного центра в Славяносербском районе. Здесь очаровательный, преимущественно сосновый лес гармонично сочетается с кристально чистыми водоемами. Подпитываемая родниками вода имеет поистине целебные свойства – пробуждает к жизни человека. В водоемах водятся лещ, карась, плотва, красноперка, окунь и щука. Но визитной карточкой считается цветение в мае и июне кувшинок. Ее прекрасные цветки раскрываются утром и

закрываются с наступлением сумерек. Катание на лодке, отдых на воде и берегу – это «Беляевское».

Побывав в сказочно незабываемых местах нашего родного края и мысленно ощутив себя отдыхающим, туристом, рыболовом и грибником всегда нужно помнить о мерах безопасности на природе.

В нашем регионе обитает семь разновидностей змей и только два вида пресмыкающихся опасны для человека – гадюка степная и гадюка обыкновенная (гадюка обыкновенная встречается крайне редко). Отличить гадюку от неядовитой змеи можно по размеру. Гадюка редко превышает 60 см в длину. Кроме того, у гадюки зрачок глаза имеет хищную, как у кошки, вытянутую вертикальную форму. Все остальные змеи имеют круглый зрачок, голова и хвост визуально неотделимы от туловища, взрослые особи заметно крупнее гадюк.

Вблизи водоёмов можно встретить ужа обыкновенного и водяного. Ужи обыкновенные имеют характерные жёлтые ушки, хорошо заметные пятна на голове. А вот водяной уж такого признака не имеет. Более того, окраской очень напоминает ядовитую гадюку – чёрные пятна расположены на теле ужа в шахматном порядке. Сотни представителей, пресмыкающихся ежегодно уничтожаются, притом, что, за редким исключением, они не представляют никакой опасности для человека, многие являются редкими и уже находятся на грани исчезновения, в том числе занесены в Красную книгу Луганской Народной Республики и находятся под охраной государства.

Самая крупная змея нашей фауны – полоз желтобрюхий достигает в длину 1-1,5 м и более, окраска верхней части тела взрослой змеи может быть оливково-бурой, желтовато-бурой, красноватой или вишнёво-красной. Брюхо светло-жёлтое, оранжевое либо оранжево-красное. Крайне агрессивен и не стесняется нападать на человека, впрочем, укус этой змеи хоть и неприятен, но не опасен.

Очень серьезные последствия укуса гадюки возможны только в редких случаях. Смертельно ядовитых змей у нас нет. Чаще всего змеи кусают тех, кто «первый начал». Дайте ей по возможности спокойно уползти, или обойдите. Особо опасны укусы для детей, стариков и людей с пониженным иммунитетом. При этом, как ни странно, примерно для 30% людей укус гадюки является безболезненным и никак не вредит, 40% – испытывают острую боль, а в месте укуса появляется опухоль.

Несколько советов: Что делать, если гадюка укусила. Если змея вцепилась, резко отбросьте ее,

оторвите от тела. Чем дольше укусы, тем больше яда попадет в рану. Старайтесь как можно быстрее попасть в больницу, ведь только врач сможет оказать необходимую помощь.

Однако помните, что даже без медицинского лечения укусы гадюки очень редко приводят к смерти. Если до больницы далеко, окажите первую помощь пострадавшему, придерживаясь нескольких простых правил: покой и минимум движений, давайте много воды, место укуса обработайте антисептиком, снимите с пораженной конечности всю одежду, украшения или обувь, если есть, выпейте 1-2 таблетки лекарства от аллергии, приложите к ране лед, обернутый в ткань, при транспортировке положите конечность на повышение, нельзя высасывать яд: таким образом, вероятность заражения увеличивается, к тому же опасности подвергается и человек, у которого яд оказался во рту, не накладывайте жгут, не прижигайте рану, нельзя употреблять алкоголь.

Каракурт очень ядовитый паук. Его яд сопоставим с ядом змей. Он имеет чёрное блестящее тело, у самки с нижней стороны брюшка имеется рисунок красного или жёлтого цвета в виде песочных часов или пятен. Кусают самки. Самка 1-2 см, самец 5мм. Сами никогда не нападают на людей. Могут укусы только, если сам человек создает угрозу для их жизни. Каракурт активен в течение всего лета. Чем жарче погода, тем он агрессивнее. В июле-августе вероятность укусов повышается, так как у самок начинается активный период миграции, и они становятся очень агрессивными. Еще один опасный паук – это южнорусский тарантул. Самки размером до 3 см, самцы чуть меньше. Тело густо покрыто волосками. Окраска буро-рыжая сверху с рисунком, почти чёрная снизу. Укус может быть безболезненным или напоминать по ощущениям ужаление шершня. В месте укуса возникает покраснение и отёк. Ранку необходимо промыть чистой проточной водой, заклеить лейкопластырем или наложить стерильную повязку. Яд для человека не опасен, но, если развивается серьезный отек и ухудшается самочувствие, необходимо обратиться к врачу.

Выводы. Существуют несколько элементарных правил, как уберечься от укуса паука. Если вы собираетесь на природу, в поход или на прогулку, надевайте закрытую обувь. Обязательно

осмотрите место отдыха. В случае если вы обнаружите норы или углубления под камнями, где предположительно могут обитать опасные пауки, лучше избегать этих мест.

Литература

1. Есин И.В. Маршруты по-Лугански. Теленеделя. Спецприложение №24/2010
2. Барабаш О.И., Дитковская С.А. Луганск туристический
3. Павлов О.Б. Ядовитые змеи и первая помощь при укусах змей/ О.Б. Павлов, С.С.Грачёв // Медицинский журнал.–2013.– №3. - С.15 - 20.
4. Источник: <https://shop-modern.ru/articles/zmei-opisanie.html>

Nekrutenko V.V., Zhytnaya S.V.

PRIMARY SECURITY MEASURES WHEN VISITING PROTECTED AREAS OF THE LUHANSK REGION

This article discusses the issues of harmful and dangerous factors of natural protected areas, as well as the rules of compliance with primary safety measures when visiting protected areas of the Luhansk region

Keywords: *landscape, internal diseases, complex, antiseptic, limb damage, edema, danger*

Некрутенко Виктор Витальевич, старший преподаватель кафедры охраны труда и безопасность жизнедеятельности института гражданской защиты ФГБОУ ВО «Луганский государственный университет имени Владимира Даля».

Nekrutenko Viktor Vitalievich, senior lecturer of Department of Labor Protection and Life Safety of Institute of Civil Protection of Federal State Budgetary Educational Institution of Higher Education «Lugansk State University named after Vladimir Dahl».

Житная Светлана Валериевна, старший преподаватель кафедры охраны труда и безопасность жизнедеятельности института гражданской защиты ФГБОУ ВО «Луганский государственный университет имени Владимира Даля».

Zhitnaya Svetlana Valeryevna, senior lecturer of Department of Labor Protection and Life Safety of Institute of Civil Protection of Federal State Budgetary Educational Institution of Higher Education «Lugansk State University named after Vladimir Dahl».

Рецензент: Свиридова Наталья Дмитриевна, доктор экономических наук, профессор, зав. кафедрой «Туризм и гостиничное дело» ФГБОУ ВО «Луганский государственный университет имени Владимира Даля».

Статья подана 29.05.2023

УДК 37.035.6: 338.48-2-053.6

ИСТОРИКО-ПАТРИОТИЧЕСКОЕ ВОСПИТАНИЕ В КОНТЕКСТЕ РАЗВИТИЯ МОЛОДЕЖНОГО ТУРИЗМА

Овчаренко Л. А., Дубровская Н. И., Овчаренко К. Т.

HISTORICAL AND PATRIOTIC EDUCATION IN THE CONTEXT OF THE DEVELOPMENT OF YOUTH TOURISM

Ovcharenko L. A., Dubrovskaya N. I., Ovcharenko K. T.

В статье обоснована роль и значимость историко-патриотического туризма в условиях современных геополитических реалий.

Рассмотрен существующий опыт историко-патриотического воспитания молодежи в Российской Федерации на примере проекта «Историко-мемориальная экспедиция “По следам мужества и славы: эстафета поколений”».

Проанализирована роль блоггерства для патриотического воспитания молодежи и обоснованы направления развития историко-патриотического туризма, в том числе в условиях Донбасса.

Ключевые слова: историко-патриотическое воспитание, молодежь, специальная военная операция, фальсификации, блоггерство, историко-патриотического туризм.

Введение. Историко-патриотический туризм – это вид туризма, который связан с изучением исторических мест, национальной истории и культуры. Главной идеей такого туризма является укрепление национальной идентичности и любви к своей стране. Такой вид туризма включает в себя посещение музеев, боевых, культурных и исторических памятников, а также географических мест, имеющих важное значение для истории страны.

Историко-патриотический туризм популярен во многих странах мира. Туристы посещают места битв, национальные музеи, культурные центры и другие достопримечательности, чтобы узнать больше о своей идентичности и связях со своей страной.

В России историко-патриотический туризм особенно популярен, что объясняется наличием богатого историко-культурного потенциала. Такой туризм актуален и для россиян, и для иностранных туристов, которые хотят узнать о культуре и истории нашей великой страны.

Изложение основного материала. В современных геополитических условиях роль патриотического воспитания молодежи имеет решающее значение для укрепления государственности РФ и ее устойчивости в долгосрочной перспективе.

Проведение мероприятий историко-патриотического характера, в том числе в составе туристских продуктов и экскурсионных программ, является инструментом историко-патриотического воспитания молодого поколения.

Следует отметить, что в настоящее время подобная практика довольно активно применяется в РФ. Например, в 2023 г. при поддержке Фонда президентских грантов был реализован проект «Историко-мемориальная экспедиция “По следам мужества и славы: эстафета поколений”». Проект состоял из нескольких частей.

Первым этапом стала экспедиция делегации из Республики Башкортостан в Луганскую Народную Республику, а также проведение в Донецкой Народной Республике Всероссийской научно-практической конференции, посвященной годовщине начала специальной военной операции на Украине.

Второй этап экспедиции заключался в посещении делегатами из Донецкой и Луганской Народных Республик Республики Башкортостан. Для участников была запланирована разноплановая культурно-патриотическая программа: посещение Музея 112-й Башкирской кавалерийской дивизии, возложение цветов к памятнику Герою России генерал-майору М. М. Шаймуратову; присутствие на Параде Победы в г. Уфа и возложение цветов к Вечному огню в Парке Победы; посещение Республиканского музея Боевой Славы Министерства культуры Республики Башкортостан; посещение праздничного концерта, приуроченного

ко Дню Победы, Молодёжного театра, представившего патриотическую театральную постановку, медиа-проект «Лаборатория политического кино» в рамках показа фильма «Отец солдата» в кинотеатре «Родина». Помимо локальных мероприятий культурно-патриотическая программа включала поездки в Кармаскалинский и Краснокамский районы Республики Башкортостан с разнообразными мероприятиями историко-культурной и патриотической направленности.

Завершающим этапом стало проведение международного форума «За мир без нацизма», который прошел в Зале заседаний Конгресс-холла «Торатау» и собрал около 300 участников. В Форуме приняли участие обучающиеся образовательных организаций и эксперты из ДНР, ЛНР и Республики Башкортостан, представители федеральных и региональных органов государственной власти и местного самоуправления, духовенства, учёные и эксперты-практики, государственные и общественные деятели разных регионов России и других стран (Франции, Беларуси, Кыргызстана, Узбекистана, Таджикистана и др.). Форум прошёл с целью привлечения внимания молодого поколения к идее мира без нацизма, в связи с чем основным тематическим направлением работы стало обсуждение неонацистских течений современности: степень распространения и инструменты противодействия; античеловеческий характер германского нацизма, последствия нацистской оккупации для народов СССР; результаты Нюрнбергского трибунала и прочие значимые аспекты. Во второй части Форума прошла встреча делегации с депутатским корпусом Государственного Собрания – Курултая Республики Башкортостан, где студенты из ДНР и ЛНР выступали с докладами, подготовленными в рамках международного конкурса молодёжных научных работ «Противодействие фальсификациям в отношении хода и значения специальной военной операции России на территории Украины». По итогам Международного молодёжного форума «За мир без нацизма» издан сборник научных трудов.

Показательным является эффект от проведения подобных мероприятий, который обеспечивается за счет коммуникации среди молодежи, обмена опытом и впечатлениями. Представители молодого поколения Республики Башкортостан из первых уст услышали правду о происходящем в Донбассе, уроженцы ДНР и ЛНР благодаря поездке почувствовали свою причастность к Большой России и общей истории ее народов.

В современных геополитических реалиях одну из лидирующих позиций в процессе историко-патриотического воспитания молодежи и

сохранения исторической достоверности занимает информационное пространство. Особенно весомым можно считать влияние на молодежь блогерства. Представители молодого поколения больше доверяют не новостным каналам, а блогерам, в том числе в вопросах хода проведения Специальной военной операции. В этой связи очень важно учитывать то, что противостоять западной пропаганде и высочайшему потенциалу фейк-индустрии можно только при условии интеграции усилий всего российского и дружественного ему медиапространства. Блогеры имеют огромное влияние на подростковое мнение, их идеи, мнения и восприятие реальности для некоторых становятся эталоном и единственно верной правдой жизни. И в этой борьбе недооценка роли блогерства в контексте историко-патриотического воспитания молодежи может рассматриваться как просчет государственной политики.

Бороться с натиском фейков, вбросов и информационных атак коллективного агрессора можно, и блогеры в этом вопросе могут стать мощным оружием. Идейные добровольцы и энтузиасты в Telegram и других мессенджерах и соцсетях с начала СВО распространяют пророссийский нарратив. Содержание их контента можно разбить на несколько основных частей: новостная (собственно информационная) составляющая; антифейковая и контрдезинформационная составляющая; пропаганда и контрпропаганда; аналитическая составляющая. Часть из этих ресурсов в той или иной степени взаимодействует с некоторыми ведомствами России, другие работают на идейно-добровольческих началах. Работа в информационной сфере ведется и отечественными спецслужбами, и СМИ. Однако следует признать, что вся эта деятельность нуждается в координации для усиления информационной мощи России и эффективной реализации стратегии историко-патриотического воспитания молодежи.

Результаты исследований. Результаты анализа позволяют сделать вывод о том, что активизация мероприятий историко-патриотической направленности в Российской Федерации является эффективным средством патриотического воспитания молодежи. Однако подобные виды деятельности не могут персонализировано охватить каждого, а поэтому значительная часть молодежи оказывается вне зоны влияния подобных акций. В этой связи требуются более массовые инструменты патриотического воспитания, к которым, в частности, можно отнести блогерство. В молодежной среде блогеры являются инструментом воздействия на молодежь и могут помочь возродить

патриотизм, который в некоторых случаях потерял свою актуальность в среде молодежи, поскольку информационное пространство с детства возвращало иные ценности. Государству следует прикладывать больше усилий в направлении поддержки и стимулирования блоггерства с целью воспитания политической грамотности, патриотизма и обеспечения исторической достоверности информационного освещения СВО; решительно блокировать «кураторов», которые не позволяют размещать в российском медиа пространстве статьи патриотической направленности.

Туризм в контексте историко-патриотического воспитания молодежи также играет важную роль. Донбасс является территорией с богатейшим историко-культурным потенциалом и потенциальным объектом для массового развития патриотического туризма, который может развиваться в следующих формах:

экскурсии по историческим местам и памятникам;

посещение музеев историко-патриотического воспитания, в том числе интерактивных;

походы и кемпинги, связанные с историческими событиями и локациями;

посещение музеев и выставок, посвященных истории и культуре;

участие в фестивалях и праздниках, связанных с историческими событиями;

путешествия по маршрутам великих путешественников и исследователей;

автобусные туры по историческим местам и городам;

тематические круизы по рекам и морям, связанные с историческими событиями и локациями;

участие в реконструкциях и исторических мероприятиях;

экспедиции с целью изучения исторических мест и реализации конкретных целей в рамках образовательных программ;

посещение национальных парков, заповедников и других природных объектов, связанных с историческими событиями.

Выводы. Развитие историко-патриотического туризма в регионе можно активизировать за счет следующих мер:

организация промо-акций и мероприятий, направленных на популяризацию исторических достопримечательностей региона;

создание туристических маршрутов, связанных с историческими событиями и личностями региона;

привлечение инвесторов для развития инфраструктуры исторического туризма, в частности, отелей и музеев;

организация конференций и форумов по вопросам истории региона, привлечение историков и краеведов для развития исследовательской деятельности;

сотрудничество с турагентствами и путеводителями для создания туров по историческим объектам региона;

организация семинаров и мастер-классов для сотрудников туристических компаний с целью повысить качество их работы в сфере историко-патриотического туризма.

Литература

1. Карпич, А. П. Актуальные проблемы историко-патриотического воспитания молодежи / А. П. Карпич, К. Г. Томилин // Проблемы и перспективы развития физической культуры и спорта в образовательных учреждениях : сборник материалов III Всероссийской заочной научно-практической конференции, Уфа, 01 января – 31 2017 года. – Уфа: Башкирский государственный университет, 2017. – С. 23-27.

2. Экскурсия как форма историко-патриотического воспитания студентов / Е. Ю. Герасимова, А. А. Никуличева, А. Д. Сурина, С. Г. Гусева // Великие реки' 2018 : Труды научного конгресса 20-го Международного научно-промышленного форума. В 3-х томах, Нижний Новгород, 15–18 мая 2018 года / Ответственный редактор А.А. Лапшин. Том 2. – Нижний Новгород: Нижегородский государственный архитектурно-строительный университет, 2018. – С. 299-301.

3. Ахмерова, В. А. Роль туризма и экскурсионной деятельности в историко-патриотическом воспитании молодежи / В. А. Ахмерова // Актуальные проблемы образовательного туризма : Материалы Всероссийской научно-практической конференции студентов, аспирантов и молодых ученых, Сочи, 16–19 октября 2017 года / Ответственный редактор С.В. Гриненко. – Сочи: Сочинский государственный университет, 2017. – С. 396-398

4. Сальников, Е. В. Инновационные формы историко-патриотического воспитания с использованием потенциала туризма и краеведческих знаний / Е. В. Сальников, И. Н. Сальникова // Вестник государственного и муниципального управления. – 2020. – Т. 9, № 1. – С. 119-130.

5. Мустафин, И. Р. Историко-патриотическое воспитание в системе высшего образования как основа подготовки высококвалифицированных специалистов / И. Р. Мустафин, Е. Н. Базурина // Великие реки' 2019 : Труды научного конгресса 21-го Международного научно-промышленного форума: в 3-х томах, Нижний Новгород, 14–17 мая 2019 года. Том 2. – Нижний Новгород: Нижегородский государственный архитектурно-строительный университет, 2019. – С. 299-300.

Ovcharenko L.A., Dubrovskaya N.I.,

Ovcharenko K.T.

HISTORICAL AND PATRIOTIC EDUCATION IN THE CONTEXT OF THE DEVELOPMENT OF YOUTH TOURISM

In the article it is substantiated the role and significance of historical and patriotic tourism in the conditions of modern geopolitical realities.

The existing experience of historical and patriotic education of youth in the Russian Federation is considered on the example of the project "Historical and memorial expedition" in the footsteps of courage and glory: the relay race of generations".

The role of blogging for the patriotic education of young people is analyzed and the directions of the development of historical and patriotic tourism are substantiated.

Keywords: *historical and patriotic education, youth, special military operation, falsifications, blogging, historical and patriotic tourism.*

Овчаренко Людмила Александровна, д.э.н., доцент кафедры туризма ФГБОУ ВО «Донецкая академия управления и государственной службы», г. Донецк

E-mail: taponidhidas2012@yandex.ru

Ovcharenko Lyudmila, Doctor of Economics, Associate Professor of the Department of Tourism, FSBEI HE "Donetsk Academy of Management and Public Administration", Donetsk.

Дубровская Наталья Ивановна, ст. преп. кафедры туризма ФГБОУ ВО «Донецкая академия управления и государственной службы», г. Донецк.

E-mail: dubrovskaya.natalya@mail.ru

Dubrovskaya Natalya Ivanovna, Senior Lecturer of the Departments of Tourism, FSBEI HE «Donetsk Academy of Management and Public Administration», Donetsk.

Овчаренко Ксения Тимуровна, обучающийся кафедры туризма ФГБОУ ВО «Донецкая академия управления и государственной службы», г. Донецк.

E-mail: taponidhidas2012@yandex.ru

Ovcharenko Ksenia, student of the Department of Tourism, FSBEI HE «Donetsk Academy of Management and Public Administration», Donetsk.

Рецензент: Тисунова Виктория Николаевна, доктор экономических наук, профессор, заведующая кафедрой «Менеджмент и экономическая безопасность» ФГБОУ ВО «Луганский государственный университет имени Владимира Даля».

Статья подана 23.05.2023

УДК 908

ТУРИСТСКО-КРАЕВЕДЧЕСКАЯ РАБОТА КАК ЭФФЕКТИВНАЯ ФОРМА ПАТРИОТИЧЕСКОГО ВОСПИТАНИЯ МОЛОДЕЖИ

Пяткова Н. П.

TOURISM AND LOCAL HISTORY WORK AS AN EFFECTIVE FORM OF PATRIOTIC EDUCATION OF YOUTH

Pyatkova N. P.

В современных реалиях система образования России переживает такие же трансформационные процессы, как и все сферы общественной жизни. Формирование нового качества экономики, нового общества в целом существенно увеличивает значение образования, как основного фактора и движущей силы преобразовательных процессов. Образование становится важнейшим аспектом деятельности государства, инструментом повышения темпов социально-экономического развития, внедрения инновационных разработок, а также гуманизации общества и формирования духовно-нравственной личности, патриота Отечества. Туристско-краеведческая деятельность, как форма дополнительного образования, является эффективным механизмом патриотического воспитания молодежи. Эта работа, наряду с другими направлениями, решает главную задачу образования на современном этапе - соответствие качества образования актуальным и перспективным запросам государства и общества. В статье показан положительный эффект в патриотическом воспитании молодежи от реализации туристско-краеведческой работы.

Ключевые слова: образование, туризм, краеведение, туристско-краеведческая работа, патриотическое воспитание, патриотизм.

Введение. В жизни каждого государства есть периоды, когда исключительную основу мировоззрения граждан данной страны составляют идеи, обращенные к Родине. В такое время важны только те политические взгляды, которые имеют связь с патриотизмом. Именно такой период переживает сейчас Россия и российское общество. Это – эпоха национального возрождения, национального испытания, корректировки ценностных ориентиров. Патриотические идеи группируют вокруг себя здоровые силы российского общества, становятся смыслом жизни и деятельности людей.

Изложение основных материалов. Патриотизм - это духовная ценность, основа

единения общества, сохранения его самобытности и многообразия. Патриотизм, также - это беззаветная любовь к своей Родине, уважение к ее истории, культуре, вере. В России эти ценности всегда носили фундаментальный характер. Любовь к Родине отражалась в исторических былинах и произведениях, таких как «Повесть временных лет» монаха Киево-Печерского монастыря Нестора, «Слово о полку Игореве», повести Куликовского цикла и д.р. Героизм русского народа проявлялся не только на полях сражений. Подвиги крестьянина Ивана Сусанина, защитников Троице-Сергиевского монастыря Смоленска, участников первого и второго ополчения показывают жертвенность народа во благо своего Отечества. И сегодня, в условиях серьезных вызовов и угроз, жизненно необходимо наличие высокого уровня консолидации российского общества и подъем патриотического духа граждан. Работа с патриотической повесткой - главное условие успешной реализации всех поставленных перед страной задач и на полях сражений, и в тылу.

Мощным рычагом патриотического воспитания молодежи является историко-краеведческое воспитание. Это познание своих историко-культурных истоков, осознание сопричастности к прошлому Отечества, гордости за предшествующие поколения и достойных современников, понимание своей ответственности за происходящее в обществе. Это стимулирует людей к изучению истории России, истории и традиций малой Родины, обычаев и верований своих земляков. Краеведение и туризм - это многоуровневая система различных видов совместной деятельности молодежи и педагогов, которая является и основным направлением гражданско-патриотического воспитания. Краеведение и туризм - важнейшие средства формирования у молодых людей реального и

правдивого представления об исторических событиях. Это особая среда, которая позволяет предупреждать асоциальные поступки, способствует ослаблению криминогенной обстановки, снимает психологическую нагрузку от современных информационных источников, учебного процесса в общении с природой. Это очень важно, однако основным аспектом ее гуманистической деятельности является формирование общечеловеческих социально-ценностных ориентиров, патриотическое воспитание и духовно-нравственное развитие личности. Особо действенными и перспективными являются формы организации, имеющие военно-патриотическую направленность. Туризм и краеведение являются особыми формами образовательной деятельности, имеющими существенный потенциал в сфере общего и дополнительного образования. Они - стержень, вокруг которого формируются высокие, социально значимые убеждения, устремления молодежи, учреждается готовность и способность к активным действиям на благо Отечества.

Государство рассматривает патриотическое воспитание, как необходимое условие в обеспечении национальной безопасности России. Обращаясь к участникам пилотной образовательной программы «Школа наставника», которая проходила в Пятигорске 2 марта 2023 года Президент Российской Федерации В.В. Путин отметил, что историческая миссия отечественного образования всегда состояла в воспитании гражданственности и патриотизма, ответственности за свою страну. Президент вспомнил о подвиге педагогов, которые воспитали поколение ветеранов Великой Отечественной войны, о подвижничестве мастеров, которые вместе со своими воспитанниками восстанавливали народное хозяйство после войны. И сегодня, солдаты и офицеры армии России, которых воспитали наши педагоги, с честью защищают свою Родину. Воспитание молодежи сохраняет связь поколений, а это формирует основу технологической, экономической безопасности, ценностного и духовного суверенитета. И поэтому патриотизм является фундаментом общества и государства, это осмысленная, коллективная работа ради будущего Новой России в целом, и каждого россиянина, в отдельности.

Надо отметить, что патриотическое воспитание в Луганской Народной Республике является приоритетным в силу ряда причин и условий, это - исторические традиции воинов-освободителей, участников ВОВ, геополитические события 2014 года, когда народ Донбасса встал на защиту своей родной земли и Донбасс сегодня - западный

форпост России, это и давние традиции военно-патриотического воспитания. Уже много лет действует Пост 1 «Вахта памяти», развивается казачье движение, функционируют кадетские корпуса и классы. И самым наглядным примером гражданской позиции жителей Луганской земли служат события февраля 2022 года, когда после начала СВО ни один житель Луганской Народной Республики не остался безучастным к происходящим событиям. Каждый на своем месте приближает Победу, с оружием в руках защищает Родину, стал участником волонтерского движения или добросовестно трудится в тылу.

Нужно уточнить, что патриотизм является не природным, а социальным качеством и поэтому необходимы условия для его формирования. Одним из таких условий является краеведение, поскольку оно основывается на знании своего края, его прошлого и настоящего. Поэтому, в современных условиях, нужно усилить внимание к данному направлению патриотического воспитания. Краеведение - разностороннее изучение определенной части страны, других поселений местным населением, для которого эта земля считается родным краем. Краеведение изучает население, природу, экономику, историю и культуру родного края. Туристско-краеведческая деятельность направляет молодежь на познание родного края, его истории, культуры, природных богатств, т.е. способствует гармоничному развитию личности. С целью активизации процессов в данном направлении в образовательных учреждениях Луганской Народной Республики создаются музеи истории, музейные комнаты, экспонаты и материалы для которых собирают сами учащиеся в походах и экспедициях. Собирая и исследуя краеведческие материалы, учащиеся через музейные предметы лично соприкасаются с историческими событиями и фактами, таким образом, расширяя свои знания. В учреждениях образования Луганской Народной Республики всех уровней проводятся научно-практические конференции, посвященные поисковой и исследовательской работе по вопросам краеведения. Учащиеся принимают участие в праздновании 9 Мая, Дня города, Дня защитника Отечества, в рамках которых посещают городские музеи, проводят встречи с ветеранами ВОВ, воинами-интернационалистами, осуществляют тимуровскую работу, встречаются с сегодняшними защитниками родной земли, почетными жителями республики. Молодежь, изучая краеведческий материал, глубже познает историю и традиции своей малой Родины. Наглядным примером осознания государством актуальности и

перспективности данной работы может служить реализация проекта по модернизации экспозиции Луганского краеведческого музея «Становление государственности Луганской Народной Республики». Проект стал победителем конкурса Президентского фонда культурных инициатив с общей суммой расходов на реализацию проекта 18066152,0 рубля. Заявителем проекта выступила Ассоциация «Российское историческое общество». По мнению разработчиков проекта, его актуальность обусловлена тремя обстоятельствами. Во-первых, речь идет о создании первого современного выставочного пространства на территории ЛНР, которое призвано стать площадкой проведения республиканских мероприятий в области патриотического воспитания молодежи и военно-политической работы с военнослужащими Народной милиции ЛНР. Во-вторых, предполагается концептуальное обновление экспозиции, которая не обновлялась длительное время. Этот шаг будет иметь большое общественно-политическое значение для Луганской Народной Республики, как фиксация нового этапа ее развития. В-третьих, обновление экспозиции позволит включить в нее новые экспонаты, собранные уже за время проведения СВО. Целевыми группами определены молодежь Луганской Народной Республики, школьники, студенты в рамках патриотического воспитания, военнослужащие, посетители музея.

Туристско-краеведческая деятельность патриотической направленности может быть организована в виде соревнований по навыкам туристской подготовки, проведении поисково-спасательных работ, умению оказать первую медицинскую помощь. Соревнования обучают поведению в экстремальных ситуациях, умению взаимодействовать в коллективе, популяризируют здоровый образ жизни, готовят к службе в Вооруженных силах Российской Федерации. Достаточно популярные у молодежи Луганской Народной Республики туристические походы, осуществление палаточных лагерей различного профиля, где могут проводиться концерты художественной самодеятельности, лекции, беседы на актуальные темы. Традиционным является проведение фестивалей песен военных лет «Молодая гвардия», «Афганский ветер», конкурса чтецов художественных произведений, посвященных Великой Победе. Эффективными, в плане погружения в историю родного края, являются исторические реконструкции. Молодежь глубже познает исторические факты, а также раскрывает свой творческий потенциал. Так,

например, молодежная организация «Патриотическая ассоциация Донбасса» совместно с Луганским клубом исторической реконструкции «Память Донбасса» воссоздали один из эпизодов битвы за Луганск, прошедшей более 100 лет назад, в 1919 году. Это героический эпизод в истории Красной Армии, несмотря на то, что эта битва закончилась взятием Луганска белогвардейцами. В этих непрерывных боях, в районе Острой Могилы мужественно сражались с белогвардейцами не только красноармейцы и рабочие, а и женщины, старики и даже дети. Когда во время особенно напряженного боя из-за недостатка транспорта возникло затруднение с доставкой боеприпасов и воды, женщины, старики и подростки от центра города до Острой Могилы создали живую цепь, по которой из рук в руки передавали защитникам города патроны, снаряды, воду, пищу. Этой реконструкцией организаторы хотели донести землякам идею консолидации Русского мира, единения общества ради будущего родной земли.

Нужно отметить, что для достижения поставленных задач, в туристско-краеведческой работе, в сегодняшних реалиях, недостаточно традиционных форм и методов. Необходимо использование самых разнообразных инновационных приемов, необходимо постоянное присутствие элементов творчества и новизны. Эффективно зарекомендовало себя применение информационных технологий в туризме и краеведении. Оно позволяет сделать ТКД более эффективной, вовлекать все виды чувственного восприятия молодых людей в мультимедийном контексте, рационально организовывать познавательную деятельность, интенсифицировать все уровни работы. Примером внедрения информационных технологий может служить разработка виртуальных туристических маршрутов и музейных экскурсий. Применение информационных технологий изменяет форму и содержание взаимоотношений учащихся и педагогов. Молодые люди становятся активными участниками процесса взаимодействия. Учащийся-турист приобретает мотивацию к обучению, способность к самоорганизации и самостоятельному поиску информации. Эти качества способствуют формированию высокоразвитой личности.

Выводы. В результате проведенной работы сделан вывод о том, что туристско-краеведческая деятельность является действенным инструментом по становлению ценностных ориентиров молодежи. Она способствует эффективному формированию нравственных качеств и социализации молодых людей. Нужно системно и комплексно продолжать

туристско-краеведческую деятельность, как одну из форм патриотического воспитания молодежи. Наряду с этим, необходимо совершенствовать существующие формы, методы и приемы, внедрять инновационные разработки в системе туризма и краеведения. Это, в комплексе, будет способствовать развитию личности с активной гражданской позицией, способной осознавать себя и свое место в мире, умеющей ориентироваться в любых жизненных обстоятельствах, ставить интересы общества выше личных. Это - залог того, что Россия с честью пройдет период вызовов и угроз западного мира и достигнет благополучия и процветания.

Л и т е р а т у р а

1. Алиева С.А., Омаров О.Н. Теоретические проблемы патриотического воспитания // Мир науки, культуры, образования. - 2020. - № 6 (67). - С. 108-112. URL:<https://www.elibrary.ru/item.asp?id=32235173>

2. Суслов М.Г. Государство как организатор патриотического воспитания и как ценность для патриотического воспитания // Альманах Пермского военного института войск национальной гвардии. - 2021. - № 3 (3). - С. 143-154. URL: <https://elibrary.ru/item.asp?id=46283835>

Pyatkova N.P.

TOURISM AND LOCAL HISTORY WORK AS AN EFFECTIVE FORM OF PATRIOTIC EDUCATION OF YOUTH

In today's realities, the Russian education system is undergoing the same transformational processes as all spheres of public life. The formation of a new quality of the

economy, a new society as a whole significantly increases the importance of education as the main factor and driving force of the transformation processes. Education is becoming the most important aspect of the state's activities, a tool to increase the pace of socio-economic development, the introduction of innovative developments, as well as the humanization of society and the formation of a spiritual and moral personality, a patriot of the Fatherland. Tourist and local history activity, as a form of additional education, is an effective mechanism for the patriotic education of young people. This work, along with other areas, solves the main task of education at the present stage - the correspondence of the quality of education to the current and future needs of the state and society. The article shows the positive effect in the patriotic education of young people from the implementation of tourist and local history work.

Key words: education, tourism, local history, tourist and local history work, patriotic education, patriotism.

Пяткова Наталья Петровна, д.э.н., доцент кафедры туризма и гостиничного дела ФГБОУ ВО «Луганский государственный университет имени Владимира Даля».

E-mail: np0725753311@yandex.ru

Pyatkova Natalya Petrovna, Doctor of Economics, Associate Professor of the Department of Tourism and Hospitality of the Federal State Budgetary Educational Institution of Higher Education «Lugansk State University named after Vladimir Dahl».

Рецензент: Свиридова Наталья Дмитриевна, доктор экономических наук, профессор, зав. кафедрой «Туризм и гостиничное дело» ГОУВПО ЛНР «Луганский национальный университет имени Владимира Даля».

Статья подана 29.05.2023

УДК:338.48

АНАЛИЗ РАЗВИТИЯ СПОРТИВНО-СОБЫТИЙНОГО ТУРИЗМА В РЕСПУБЛИКЕ ТАТАРСТАН

Садыкова А. И., Димитров И.Л.

ANALYSIS OF THE DEVELOPMENT OF SPORTS AND EVENT TOURISM IN THE REPUBLIC OF TATARSTAN

Sadykova A. I., Dimitrov I.L.

Для определения прогресса спортивных мероприятий в Татарстане за последние пятнадцать лет с точки зрения туризма, был проведен анализ статистических данных XXVII летней Всемирной летней универсиады 2013 года, Чемпионата мира по водным видам спорта 2015, Чемпионата мира по футболу 2018.

В статье проведено исследование каждого мероприятия для определения уровня спортивно-событийного туризма в Татарстане. С помощью сравнительно-аналитического метода исследования выявляется важность данной отрасли в туризме для привлечения большего количества туристов. Результаты исследования демонстрируют взаимосвязь многих видов туризма со спортивно-событийным.

***Ключевые слова:** спортивно-событийный туризм, город Казань, спортивные мероприятия.*

Введение. На сегодняшний день Республика Татарстан – регион с одной из самых развитых экономик России. В регионе на 2023 год проживает 4001941 человек. Благодаря своему выгодному географическому расположению, а именно пересечению направления запад-восток, север-юг с современными железнодорожными, воздушными, водными, автомобильными магистралями, живописной природе и богатому культурному наследию, регион не остается без внимания туристов. На территории Татарстана расположены три из 29 российских объектов ЮНЕСКО: Казанский кремль, Успенский собор и монастырь остров-града Свияжск, Архитектурно-исторический комплекс Булгар. В республике развиты все виды туризма. Только за 2022 год регион посетили 3,7 млн. туристов, что на 12% больше, чем год назад и потратили 39,5 млрд. рублей, что на 19% больше прошлого года. Город Казань- столица Республики Татарстан. За последние 15 лет Казань сыграла большую роль в развитии спортивно-событийного туризма республики. 31 мая 2008 года с помощью жеребьевки город был выбран в качестве места

проведения Всемирной летней универсиады 2013 года. Эту дату можно считать началом развития данного туризма в РТ. Спортивно- событийный туризм заключается в посещении туристами региона или города, в котором проводится спортивное мероприятие.

Татарстан и его столица обладают современными, качественными спортивными объектами, которые позволяют проводить соревнования на высоком уровне.

Цель работы заключается в сравнении масштабных мероприятий на территории РТ, способствующих развитию спортивно-событийного туризма.

Объектом исследования является спортивно-событийный туризм с 2008 года.

Изложение основных материалов. Первым значимым спортивным событием в РТ стала Летняя универсиада в 2013 году в городе Казани. Примерно 40 млрд было потрачено на спортивные объекты Универсиады. Остальные деньги были потрачены на развитие городской инфраструктуры. Около 112 миллиардов потребовалось на развитие транспортной сети, заявил первый вице-премьер правительства РФ Игорь Шувалов [5]. За 4 года подготовки к Универсиаде город стал неузнаваемым. Стадион «KazanArena», Дворец водных видов спорта, Деревня Универсиады стали объектами-представителями Казани. Свыше 150тыс. туристов посетили город летом 2013г. Масштабное спортивное мероприятие – огромное количество туристов, желающих увидеть не только соревнование, но и инфраструктуру города. Поэтому стоит отметить, что Международный аэропорт «Казань» был реконструирован, два железнодорожных вокзала были приведены в достойный вид, метро продлили еще на три станции. Стоимость строительства станций «Яшлек»,

«Авиастроительная» и «Северный вокзал» вместе со станцией «Козья слобода» составила около 15 млрд. рублей. Вышеназванные денежные средства прямо не вложены в туризм, но полностью способствуют его развитию. Все отрасли туризма получают возможность развиваться благодаря большому притоку туристов, которые приехали на спортивное мероприятие. Это показывает, что спортивно-событийный туризм может значительно влиять на развитие других отраслей, таких как культурно-исторический, деловой (это возможность заключать новые контракты, легче поддерживать связи и вести переговоры, искать новых партнеров). Так же уровень жизни проживающих в Казани повышается в несколько раз. В 2008 году спортивно-событийный туризм был практически на нуле, сейчас же любой турист и не только может побывать на экскурсии спортивных объектов, зайти внутрь стадиона или специального сооружения. А после этого проехаться на экскурсионном автобусе по главным достопримечательностям города, продегустировать национальную еду, и узнать историю Казани.

В этот же период был построен еще один современный спортивный объект-Дворец водных видов спорта (ДВВС), вместимостью 4104 чел. В нем провели Чемпионат мира по водным видам спорта в 2015 году, в России он проходил впервые. Президент FINA Хулио Маглионе назвал данное мероприятие лучшим в истории FINA. В участия приняло рекордное количество спортсменов (около 2500 чел.) из рекордного числа стран (190), а также 5500 чел из 110 стран из категории ветеранов «Мстертс», которые в это же время соревновались в г. Казани.

В дни проведения Чемпионата республику посетили 120 тыс. туристов, загрузка отелей в этот период составила 95%. Туристы посещали все известные места города, экскурсионные автобусы работали круглосуточно, рестораны продлили свой график работы. За время проведения ЧМ в сфере туризма РТ объем реализации услуг составлял более 2,2 млрд. рублей. Казань стала третьей после Москвы и Санкт-Петербурга в рейтинге по числу принимающих иностранных туристов в 2016 году.

2018 год стал не менее важным в истории г. Казани. Чемпионат мира по футболу 2018 года проходил на стадионе «Казань Арена» в столице Татарстана. Россия впервые проводила такое мероприятие на своей территории. Вместимость стадиона составляет 42837 зрителя. За шесть матчей ее посетило 300 тыс. туристов. 683 млрд. руб. было затрачено на Чемпионат, а сумма затрат болельщиков составила 23 млрд. рублей. Приток туристов составил 487 тыс. человек. Во всех

ресторанах и торговых центрах, транслирующих прямой эфир Чемпионата, свободных мест не было. Регулярно многие спортивные мероприятия проводятся именно в «Казань Арена», которая сейчас переименована на «Ак Барс Арена». На данный момент на базе стадиона тренируется казанский футбольный клуб «Рубин».

Спорт стал необходимой частью человеческой жизни. Как взрослые, так и дети не остаются равнодушными к спортивным соревнованиям и занятиям. В связи с этим процент туристов до 30 лет насчитывает свыше 40%. Спортивно-событийный туризм становится динамичнее, его доля во всей сфере туризма ежегодно увеличивается на 1,5%. Развивается он в связи с желанием людей посещать спортивные мероприятия как в роли участников, так и в качестве болельщиков, с целью приехать на спортивные мастер-классы и тренинги [6].

Результаты исследования. По рассмотренным примерам по организации и проведению масштабных спортивных соревнований в РТ видно, что спортивно-событийный туризм имеет положительные стороны:

1. Привлечение большого количества спортсменов и болельщиков, работников и высококвалифицированных специалистов для обслуживания мероприятия.

2. В связи с тем, что мероприятия имеют продолжительность более чем пару дней, спрос на туристические услуги увеличивается в несколько раз, соответственно доход республики тоже растет.

3. Подготовка к таким событиям занимает не один год. Выделяются большие суммы денег на строительство новых спортивных сооружений и реконструкцию уже существующих объектов и построек всей задействованной инфраструктуры (аэропорт, ж/д, автовокзалы, автострады, гостиницы и т.д.). Например, в 2008 году в Казани было 50 гостиниц, а сегодня 229, способных принять 16883 чел.

4. Проведение всевозможных мероприятий в рамках спортивно-событийного туризма повышает имидж страны, республики и города, где проходит спортивное мероприятие. Органы государственной власти РТ эффективно используют результаты прошедших спортивных событий в организации конкурентноспособного предложения на туристском рынке. Так, в 2022 году, несмотря на сложные политические ситуации, РТ посетили 3,7 млн. туристов и потратили 39,5 млрд. рублей.

5. После проведения спортивных мероприятий все спортивные объекты используются не только спортсменами, но и жителями города. В этих

сооружениях открыты рестораны, конференцзалы, небольшие гостиницы.

Стоит отметить моменты, на которые следует обратить внимание для дальнейшего развития спортивно-событийного туризма:

1. Для устойчивого спроса на спортивно-событийный туризм туристическим фирмам следует больше сотрудничать со спортивными клубами на взаимовыгодных условиях. Например, тур. фирма набирает экскурсионную группу, приглашает на матчи на стадион на экскурсионных автобусах. И чем больше количество туристов, тем больше скидка на билеты. Спорт. клуб может организовать встречи с известными спортсменами и подарить после этого кружки с фотографией спортсмена на фоне кремля Казани (или любой другой сувенир вместо кружки). Это будет напоминать туристам об интересной встрече в прекрасном городе, а также поможет повысить наполняемость стадионов.

2. Мало рекламно-имиджевых материалов за рубежом и недостаточно в России о туристической привлекательности Республики Татарстан и его столицы.

3. Слабо развито сотрудничество с российскими и международными туроператорами.

4. Недостаточно высокоспециализированных специалистов. То есть экскурсоводы, продавцы, водители должны владеть иностранным языком для более лучшего обслуживания.

В результате проведенного анализа понятно, что в Республике Татарстан, благодаря проведенным крупным спортивным мероприятиям, спортивно-событийный туризм развился от нуля до высокого уровня, а город Казань стал «спортивной столицей России».

Вывод. Полученный опыт в сфере спортивно-событийного туризма помогает развивать и другие отрасли туризма, а также повысить рейтинг места проведения мероприятия. Кроме того, дает возможность привлечь внимание со стороны органов власти, бизнес сообществ и всех сопричастных к туризму организаций.

Л и т е р а т у р а

1. Вагапова Ф.Г., Салимгареева Л.А., Тимофеева Л.С.//Текст научной статьи по специальности «Прочие социальные науки». [Электронный ресурс]. URL:<https://cyberleninka.ru/article/n/analiz-razvitiya-sportivno-sobytiynogo-turizma-v-respublike-tatarstan?ysclid=lhd1hgk5rg375075624>

2. Как Универсиада изменила Казань. [Электронный сайт].

URL:<https://rt.rbc.ru/tatarstan/06/07/2013/55928bb39a794751dc82e30b>

3. Комсомольская правда. Как Казань приняла Чемпионат мира по футболу 2018. [Электронный ресурс]. URL: <https://www.kazan.kp.ru/daily/27291/4429543/?ysclid=lhdtso1kj997715741>

4. Комсомольская правда. Президент FINA: ЧМ по водным видам спорта в Казани был лучшим в истории [Электронный ресурс]. URL:<https://www.kazan.kp.ru/online/news/2701685/?ysclid=lhdu2w5pna698228686>

5. Патриотические новости. [Электронный ресурс]. URL:<https://www.newsli.ru/news/world/sport/2245?ysclid=lhds9njeg91072338>

6. Развитие спортивно-событийного туризма в Республике Татарстан. [Электронный ресурс]. URL:<https://sport.bobrodobro.ru/17461?ysclid=lhdthxddbc139205139>

Sadykova A.I., Dimitrov I.L.

ANALYSIS OF THE DEVELOPMENT OF SPORTS AND EVENT TOURISM IN THE REPUBLIC OF TATARSTAN

In order to determine the progress of sports events in Tatarstan, over the past fifteen years, from the point of view of tourism, statistical data of the XXVII World Summer Universiade 2013, the World Aquatics Championships 2015, the World Football Championship 2018 were analyzed.

The article conducted a study of each event to determine the level of sports and event tourism in Tatarstan. With the help of a comparative analytical method of research, the importance of this industry in tourism for attracting more tourists was revealed. The results of the study demonstrate the relationship of many types of tourism with sports and event tourism.

Keywords: sports and event tourism, Kazan city, sports events.

Садькова Алина Ильдаровна, студент первого курса Московской государственной академии физической культуры.

E-mail: alinka03sa@mail.ru

Sadykova Alina Idarovna, first-year student of the Moscow State Academy of Physical Culture.

Димитров Ирина Леонидовна, к.э.н., доцент (штатный сотрудник), зам. зав. кафедры по НИР. Заместитель заведующего кафедрой по НИР.

Dimitrov Irina Leonidovna, Candidate of Economics, Associate Professor (staff member), Deputy head departments for research. Deputy Head of the Department for Research.

Рецензент: Тисунова Виктория Николаевна, доктор экономических наук, профессор, зав.кафедрой «Менеджмента и экономическая безопасность» ФГБОУ ВО «Луганский государственный университет имени Владимира Даля».

Статья подана 29.05.2023

УДК 379.852

ИСТОРИЧЕСКИЕ ЭКСКУРСИИ КАК СРЕДСТВО ГРАЖДАНСКО-ПАТРИОТИЧЕСКОГО ВОСПИТАНИЯ

Свиридова Н. Д.

HISTORICAL EXCURSIONS AS A MEANS OF CIVIL AND PATRIOTIC EDUCATION

Sviridova N. D.

Сложные социально-культурные и политические процессы, происходящие последнее время в обществе, актуализировали проблему патриотического воспитания населения, как ключевого условия обеспечения устойчивого развития государства.

Ключевые слова: экскурсия, патриотическое воспитание, гражданственность, патриотизм, воспитательный процесс.

Введение. Воспитание, наравне с общением и деятельностью, является универсальной категорией, обозначающей феномен, который сопровождает любое общество с момента его становления и по сегодняшний день. Так, воспитание обеспечивает связь между поколениями путем трансляции культуры, активизируя тем самым культурно-исторический процесс.

Многие идеи советского воспитания сегодня подвергаются критике и переоценке – происходит свертывание традиционных воспитательных институтов. Низкая эффективность теоретических исследований проблем воспитания обусловлена недостаточным использованием личностного потенциала. Воспитание, в котором отсутствует личностная ориентация, утрачивает свои функции, и приводит лишь к идеологической манипуляции и удержанию личности в рамках определенной среды (деятельности).

Целью воспитания должно стать формирование такой личности, которая была бы ориентирована на приоритет национальных ценностей; т. е. на развитие личности, готовой к индивидуальному интеллектуальному усилию, свободному выбору, открытой ко всему новому. Основой таких форм воспитания должно стать общение, и, как следствие, формирование определенных взаимоотношений и взаимодействий. Большая роль в воспитательном процессе принадлежит социальным структурам общества, в число которых входит и экскурсионная деятельность, являясь социокультурным воспитательным явлением. Экскурсионная деятельность – это важное направление культурно-

просветительской работы среди населения, которая имеет более чем двухвековую историю.

Степень разработанности проблемы. Теоретической базой исследования стали работы Б.В. Емельянова и Г.П. Долженко, в которых освещены основы экскурсионной деятельности. Особенности процесса воспитания в экскурсионной практике рассматривались в работах М.П. Хасановой, Л.П. Бугевой, В.А. Квартального, Н.А. Добриной; Н.В. Савиной, Н.А. Гецевич и др. Роль исторических экскурсий в совершенствовании воспитательного процесса исследована в работах И.В. Зорина, А.Д. Жаркова, Т.А. Ильиной и др.

Цель публикации – выявление особенностей исторических экскурсий как средства гражданско-патриотического воспитания населения.

Изложение основного материала. В контексте данного вопроса, М.М. Самко отмечает, что вечные ценности (гражданственность, любовь и святое отношение к Родине, патриотизм), которые еще вчера казались незыблемыми, сегодня не являются достоянием населения [1].

Причиной этому, по нашему мнению, является прерванная связь поколений, которая лишила наше общество идеалов и вечных ценностей, которые не передаются при рождении. Они должны передаваться от старшего поколения с любовью, заботой и надеждой.

Развитие теории патриотического воспитания в экскурсионной практике требует определения таких понятий, как «патриотизм» и «патриотическое воспитание».

Само слово «патриотизм» происходит от греческого «Patriot» – соотечественник и «patris» – родина, отечество.

В. Даль в толковом словаре раскрывает понятие «патриот» как «качество личности», проявляющееся в любви к своему Отечеству, преданности, готовности служить своей Родине, а интернационализм – как чувство, предполагающее равенство и сотрудничество всех народов и как показатель культуры межнационального общения

[2].

В словаре русского языка С.И. Ожегова дается следующая трактовка данного определения: «Патриотизм – преданность и любовь к своему отечеству, к своему народу» [3, с. 545].

Законодательство Луганской Народной Республики характеризует патриотизм, как естественное стремление служить своей родине; это постоянная готовность (вплоть до самопожертвования) к его защите. Это сознательно-добровольная и, безусловно-принимаемая позиция граждан, где приоритеты общественного и государственного выступают не ограничением, а стимулом индивидуальной свободы и условием всестороннего развития гражданского общества [4].

Ученый-философ С.В. Слукин определяет патриотизм как систему ценностных ориентаций личности, в структуре которых выделяет внутренний и внешний контуры. К внутреннему контуру относятся ценности предельного плана: вера, надежда, любовь, доброжелательность, верность, преданность и т. д. К внешнему контуру ценностных характеристик патриотизма отнесен: героизм, гражданственность, национальная идентичность, доблесть и пр.

Взаимосвязь и органическое сочетание вышеперечисленных контуров обуславливает целостность и единство патриотизма как феномена, а тем самым придают целостный характер всей человеческой личности. Патриотизм выступает как процесс обретения человеком своего подлинного смысла жизни, как процесс наполнения его личности наиболее значимыми ценностными составляющими [5].

Говоря о патриотизме, как составляющей воспитательного процесса в экскурсионной практике, необходимо перечислить его структурные компоненты. В качестве данных компонентов отметим: патриотическое сознание, патриотические отношения и патриотическую деятельность.

Как одно из направлений воспитательной работы, патриотизм составляет духовную и социокультурную основу развития общества. Вместе с этим, он органически взаимосвязан с другими направлениями воспитательной деятельности (эстетическим, нравственным, трудовым и т. д.) и, объединяя их, циркулирует в целостном педагогическом пространстве. Результатом данного процесса является освоение экскурсантами патриотического опыта.

Сегодня остро встают проблемы воспитания патриотизма и формирования активной гражданской позиции: нестабильная экономическая и политическая обстановка, ощутимое расслоение общества, обострение национальных противоречий – все это приводит к утрате современным обществом патриотического сознания и обесцениванию таких понятий, как «Родина», «долг», «гражданственность».

Постепенное отстранение от советской модели воспитания, где ведущим было именно идейно-политическое направление, повлекло за собой потерю такой его составляющей, как гражданское и патриотическое воспитание. Возрастает объем разнородной информации и степень ее влияния (не всегда положительного) на молодое поколение, создает определенные трудности в понимании ими сущности патриотизма.

К сожалению, на сегодняшний день, молодежь не прошла той школы патриотического воспитания, которая выпала на долю старшего поколения.

Историко-педагогический анализ патриотического воспитания населения показывает, что сегодня данная проблема требует переосмысления, что связано с изменениями приоритетов в политической, социально-экономической и других сферах общественной жизни.

Тем не менее, в последнее время наблюдаем подъем национального самосознания, что способствует возрождению интереса и признанию важности таких черт личности, как гражданственность и патриотизм. Отмеченные выше черты, являются важными аспектами духовной культуры личности.

Вопросы нашей истории приобретают особую актуальность, так как напрямую касаются современного общества, международных отношений. Через представление прошлых событий, мы можем решать сегодняшние проблемы, особенно, когда наша Родина находится в поиске духовно-культурной и национально-государственной идентичности. Не случайно, все больше граждан, в том числе и молодежь, обращает свое внимание на истоки нашей истории и культуры.

Возрождение исторического самосознания является неотъемлемой частью образовательного стандарта любого современного подростка и необходимым условием воспитания полноценного гражданина. Именно поэтому, развитие патриотизма и решение проблемы гражданско-патриотического воспитания в целом, определяется как важная задача и социальная ценность, основа формирования культуры подрастающего поколения и духовно-нравственного единства населения.

Экскурсии на историческую тематику следует рассматривать как сильнейшее воспитательное и образовательное средство, которое позволяет на практике ознакомить население с историей и культурой родного края, развить эстетические чувства (любовь к Отечеству, отзывчивость к высшим ценностям – духовности и нравственности). Именно во время исторических (военно-исторических экскурсий) происходит знакомство с историей Родины, и, тем самым, развивается чувство гордости за свой родной край, любви к нему и, следовательно, патриотизм.

Структура патриотического воспитания в рамках проведения исторических экскурсий соответствует общей структуре педагогического процесса и включает следующие компоненты: ориентационно-целевой (цель, задачи, методологические основания); содержательно-деятельностный (закономерности и принципы, отражающие основные направления деятельности экскурсовода и группы); организационно-технологический (формы, методы, средства и технологии педагогического взаимодействия); аналитико-оценочный.

Основными источниками информации, и, как следствие, патриотического воспитания молодого поколения являются образовательное учреждение, средства массовой информации и т. д. Однако перечисленные способы получения знаний не дают полной информации, к примеру, об истории города (региона); если они и рассказывают об исторических достопримечательностях, то, как правило, уже об общеизвестных. В связи с этим, многие памятные исторические места города остаются забытыми, (особенно, памятники, посвященные периоду Великой Отечественной и Гражданской войн, труженикам тыла, воинам-борцам за права и свободу народа).

Так, решить данную проблему помогли бы военно-исторические экскурсии (как одно из направлений исторических экскурсий) не только по городу, но и его окрестностям. История каждого места, как частица истории нашего края, имеет немало славных страниц. Во многих случаях – это страницы именно военной истории. Поэтому в описании и оценке таких событий, экскурсовод не должен отходить от исторической истины и придерживаться лишь одностороннего освещения исторических событий. Патриотизм не может рассматриваться только через призму воинской славы, так как – это, в первую очередь, чувство, которое естественным путем проявляется в разных сферах общественной деятельности. Это чувство связано с делами на благо родного края, для пользы его жителей.

Во время исторической экскурсии, человек, посещая культурно-исторические места, проникается духом времени, в котором жили его предки. Он начинает ощущать причастность к истории своего края (той местности, где он живет). Именно это и является тем критерием, который способствует воспитанию патриотизма и любви к Родине, как у молодого поколения, так и у наиболее взрослого населения.

Выводы. В ходе исследования выявлены особенности исторических экскурсий как средство

гражданско-патриотического воспитания населения. Их цель – это социально-гражданское и духовное развитие личности. Осуществление в единстве и взаимосвязи освещенных компонентов и принципов патриотического воспитания обеспечивает эффективность проведения экскурсий исторической тематики.

Литература

1. Самко, М.М. Библиотека и гражданско-патриотическое воспитание молодежи // Известия Нижневолжского агроуниверситетского комплекса. – 2006. – Т. 1. – № 3. – С. 13–25.
2. Даль В.И. Толковый словарь живого великорусского языка / ред. Л.И. Рахманова, А.Г. Виноградова. – М.: Гос. изд – воиностр. и нац. слов., 1955. – Т. 2. – 1955. – 780 с.
3. Ожегов, С.И. Толковый словарь русского языка. – М.: ИТИ Технологии; Издание 4-е, доп., 2015. – 944 с.
4. Закон Луганской народной Республики «О системе патриотического воспитания граждан Луганской Народной Республики» № 51-П от 30 июля 2015 г. URL: <http://lug-info.com/doc/> (Дата обращения: 08.03.2019).
5. Слукин, С.В. Патриотизм в социокультурном развитии личности. – М.: Екатеринбург, 2005. – 194 с.

Sviridova N.D.

HISTORICAL EXCURSIONS AS A MEANS OF CIVIL AND PATRIOTIC EDUCATION

The complex socio-cultural and political processes that have recently taken place in society have actualized the problem of patriotic education of the population as a key condition for ensuring the sustainable development of the state.

Key words: excursion, patriotic education, citizenship, patriotism, educational process.

Свиридова Наталья Дмитриевна, д.э.н., профессор, зав. кафедрой туризма и гостиничного дела ФГБОУ ВО «Луганский государственный университет имени Владимира Даля».

Sviridova Natalya Dmitrievna, Doctor of Economics, Professor, Head. Department of Tourism and Hospitality, Federal State Budgetary Educational Institution of Higher Education «Lugansk State University named after Vladimir Dahl».

Рецензент: Тисунова Виктория Николаевна, доктор экономических наук, профессор, зав. кафедрой «Менеджмент и экономическая безопасность» ФГБОУ ВО «Луганский государственный университет имени Владимира Даля».

Статья подана 29.05.2023

УДК 656.01

МОДЕЛИ ФОРМИРОВАНИЯ АВТОМОБИЛЬНОГО ТУРИЗМА НА РЕГИОНАЛЬНОМ УРОВНЕ

Соколовская Е. А., Соколовский А. Я., Попов Н. А

MODELS FOR THE FORMATION OF AUTOMOBILE TOURISM AT THE REGIONAL LEVEL

Sokolovsky A. Y., Sokolovskay E. A., Popov N. A.

В статье рассмотрены основные проблемы автомобильного туризма Луганской Народной Республики. Особое внимание уделено инфраструктурным особенностям, состоянию и развитию автомобильного туризма. Рассмотрены вопросы социально-экономической целесообразности создания и развития региональных туристских автокластеров, дано описание подходов к их формированию, которые могут быть сформированы в пределах выделяемой дестинации.

Ключевые слова: туристский автокластер, туристская инфраструктура, автомобильный туризм, потребители автомобильного туризма, караванинг, концептуальная модель.

Введение (постановка проблемы). В нынешних сложившихся условиях функционирования экономики России возросла актуальность проблемы конкурентоспособности регионов, отраслей и предприятий. Практика показывает – кластеры являются одним из факторов высокого уровня конкурентоспособности экономики всех развитых стран. В экономиках стран они играют роль точек роста, как внутреннего так международного рынка.

Кластерный подход к обеспечению функционирования существующих и новых формируемых туристских дестинаций является одним из общепринятых.

В настоящее время научная общественность, а в свою очередь властные структуры и специалисты-практики, сфере туризма уделяют все большее внимание. Сейчас туризм рассматривается не только как рекреационный компонент общественной жизнедеятельности, но и как источник доходов государственных и местных бюджетов. Туристическая деятельность является одним из источников повышения благосостояния и важной частью экономической структуры государства, и в

тоже время, средством сокращения уровня безработицы и, в целом, повышения качества жизни населения.

Туризм стимулирует выход сферы обслуживания и сервиса на мировой уровень, и соответственно увеличение как внутренних, так и внешних туристических потоков, что увеличивает приток финансов из других стран.

Обладая огромным потенциалом рекреационных и культурно-исторических ресурсов для развития туристической деятельности, что позволило стране войти в 10 стран-лидеров по количеству прибытий иностранных граждан, Россия далеко не в полной мере использует свой туристский потенциал.

Основными видами транспорта, которые используют путешественники для осуществления туристских перемещений, по различным источникам являются воздушный (54÷59% международных прибытий) и автомобильный (35÷45%) транспорт. Водный и железнодорожный составляют 5÷7% и 1÷3% соответственно.

В последние годы в России наблюдается возросший интерес к автомобильному туризму. По официальным данным, число россиян, путешествующих на собственных автомобилях, за последнее время увеличилось более чем в 10 раз. Автомобильный туризм является самым комфортным представителем из всех активных видов туризма. Он гармонично сочетается с многими предпочтениями туристов во время путешествия и отдыха. Повседневное массовое использование личных автомобилей формирует у их обладателей новый образ жизни существенно расширяя возможности быстрого перемещения.

Принятое в формате Федеральной целевой программы «Развитие внутреннего и въездного туризма в Российской Федерации (2011-2018 годы)»

структурообразующее направление – формирование туристских автокластеров способствовало положительной динамике возросшего интереса и развития не только автомобилизации, но и к автомобильному туризму в целом [1].

В свою очередь банки и дилеры по продажам автотранспортных средств создают льготные условия для возможности приобретения автомобилей молодыми людьми, что стимулирует их продажу. Водители стали моложе, что в корне изменяет условия использования автотранспортных средств.

Цель статьи. Сформулировать подходы для разработки комплексной методики формирования автомобильных кластеров обслуживающих туристскую отрасль.

Анализ исследований и публикаций. По данным агентства «Турстат» ежегодно более 20 миллионов человек по всему миру отправляются в автомобильные туры – путешествуют с комфортом, не думая о билетах и гостиницах, на собственном или арендованном автотранспорте. Автопутешествия стали не просто разновидностью туризма, они превратились в особый стиль жизни и даже культуру.

По данным Лиги караванеров 23% от общего числа отдыхающих европейских стран составляют караванеры. Караванер совершает в течение года от 3 до 4 поездок. Из всех поездок совершаем в течении года приблизительно каждая вторая поездка совершается на расстояние не менее 1000 километров.

В России статистика несколько скромнее. Так, по данным редакции RV Land по состоянию на 22 марта 2023 года в России насчитывается:

- 23806 владельцев домов на колесах в России (владельцы техники для путешествий: автодома, мини-караваны (прицепы-капли), самостоятельно переоборудованные транспортные средства (vanlife-фургоны).

- 375 кемпингов для домов на колесах в России (кемпинги, кемпинговые стоянки, а также другие объекты размещения в России, принимающие гостей с домами на колесах). Учтены только функционирующие объекты на момент сбора и обработки данных.

- 246 компаний в сфере путешествий с домами на колесах в России (действующие компании по продаже, ремонту, обслуживанию, производству и прокату (аренде) автодомов. Компании, предоставляющие сопутствующее услуги для домов на колесах (уборка, парковка, экскурсии для туристов с автодомами и пр.).

- 55 событий для автотуристов за год в России (развлекательные и деловые мероприятия (фестивали, выставки, праздники, форумы и пр.) организованные для туристов с домами на колесах или мероприятия, где организаторами было предусмотрено посещение места проведения гостями с автодомами (например, музыкальные фестивали Signal и MaxiCamp).

- 84 прокатных компании домов на колесах в России (действующие компании по прокату (аренде) различных типов домов на колесах).

- 87 производителей домов на колесах в России (действующие компании по производству различных типов домов на колесах).

- 308 глэмпингов в России (круглогодично открытые и сезонные глэмпинги). Учтены только функционирующие объекты на момент сбора и обработки данных.

- 73 сообщества владельцев домов на колесах в России (общественные организации, клубы владельцев домов на колесах и другие группы и объединения автотуристов).

- 18 компаний по оснащению кемпингов для домов на колесах в России (действующие компании работающие в сфере проектирования, оснащения и обслуживания кемпингов для домов на колесах).

- 75 компаний по производству и продаже запчастей для домов на колесах в России (действующие компании по производству и продаже запасных частей, дополнительного оборудования и комплектующих для домов на колесах) [6].

Множество авторов, рассматривающих проблемы и перспективы развития автомобильного туризма в Российской Федерации и за рубежом, довольно подробно останавливались на недостатках и специфических особенностях автотуризма.

Идеи М. Портера, А. Маршала, работы М. Энрайта, С. Розенфельда, Дж. Урри, И.Г. Гладской, Л.А. Ульяновченко и др. позволяют объяснить динамику развития кластеров, обосновывают логичность и правомерность мировой политики кластеризации экономики.

Анализируя исследования специальной литературы определений «кластера» можно выделить или свести их к трем разным подходам определения кластера:

- внутрирегиональные организационные формы экономической активности в рамках родственных секторов, часто связанные с определенными научными учреждениями;

- вертикальные производственные цепочки, довольно узко определенные секторы, в которых ядро кластера образуется смежными этапами производственного процесса;

– отрасли промышленности, рассматриваемые на высоком уровне агрегации (например, нефтехимический кластер), или совокупности секторов на еще более высоком уровне агрегации (например, агропромышленный кластер).

В Методических рекомендациях по реализации кластерной политики в субъектах РФ с учетом отраслевой специфики выделяются следующие типы кластеров:

Дискретные кластеры – включают предприятия, производящие продукты (и связанные услуги), состоящие из дискретных компонентов.

Процессные кластеры – образуются предприятиями, относящимися к так называемым процессным отраслям.

Туристические кластеры – формируются на базе туристических активов в регионе и состоят из предприятий различных секторов, связанных с обслуживанием туристов.

Транспортно-логистические кластеры – включают в себя комплекс инфраструктуры и компаний, специализирующихся на хранении, сопровождении и доставке грузов и пассажиров.

Инновационные и «творческие» кластеры – развиваются в так называемых «новых секторах», таких как информационные технологии, биотехнологии, новые материалы, а также в секторах услуг, связанных с осуществлением творческой деятельности (например, кинематографии).

Материалы и результаты исследования.

Любой регион имеет те или иные ресурсы, которые могут быть использованы в туристских целях при наличии соответствующих условий. По существу, любой регион – это природно-географическая, историко-культурная самобытность и поэтому его можно рассматривать как туристский ресурс.

Функциональное назначение туристских ресурсов – это удовлетворение духовных потребностей и восстановление физических сил человека-путешественника.

Туристские ресурсы представляют собой совокупность свойств различных аттракторов и объектов обслуживания образующих туристскую систему. В свою очередь они целевым образом соединяются в туристские пакеты, в интересах удовлетворения потребностей клиента (туриста).

Проведенные исследования показывают – недостаточно развитая инфраструктура оказывает отрицательный эффект на развитие всего туристского бизнеса.

Вопрос создания необходимой инфраструктуры является особенно актуальным.

Потребности туристов (рис. 1) формируют цели (оздоровление, отдых, знакомство с культурными ценностями и т.п.) для реализации которых необходимо присутствие на территории привлекательных объектов и развитая инфраструктура [3].



Рис. 1. Целевая структуризация туристического потенциала в регионе [3]

При традиционном отдыхе с проживанием в отеле, для туриста важен комфорт и подobaющий уровень сервиса. При этом зачастую турист сталкивается с проблемой наполненности гостиниц. Да и соотношение цена-качество обслуживания оставляет желать лучшего.

Путешествуя караванингом турист свободен в выборе направления, отпадает необходимость в бронировании гостиниц по пути. Он может спокойно более глубоко погружаться в культуру страны посещения, полностью и многогранно познавать ее живописные окрестности и

достопримечательности, сократив при этом свои расходы и сохранив значительную часть своего бюджета в связи с отсутствием трат на проживание.

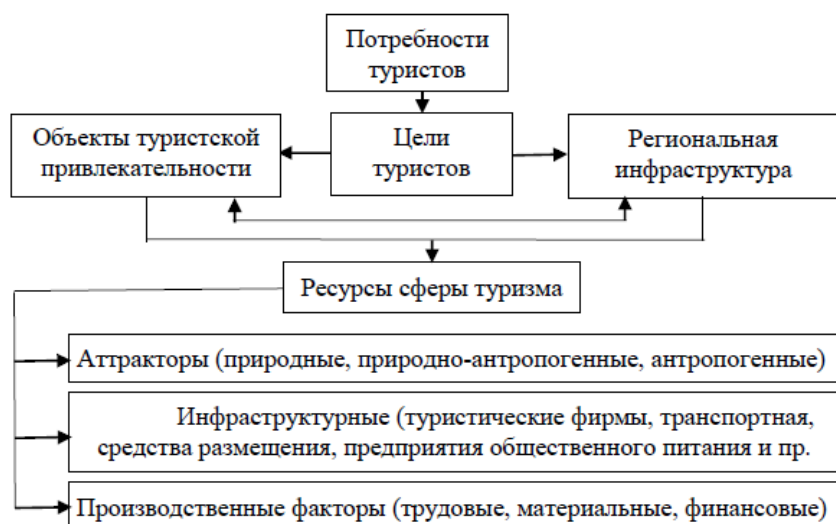
Дж. Урри ввел в обращение такую дефиницию как «автомобильность».

По его мнению, «автомобильность», как феномен приводит к изменениям в социуме обеспечивая независимость перемещения между различными объектами, что обеспечивает человеку полноценное использование им своих возможностей во всех сферах жизнедеятельности [4].

Автомобильность формирует своеобразную общность, состоящую из людей и автомобилей. Она имеет свою философию и функционирует по особым правилам. Это в полной мере относится к автомобильному туризму.

У автотуристов-караванеров сформировалась своя собственная философия, которую можно сформулировать, как – «Все свое возжу с собой», «Где остановился там и дом» и кодекс неписаных правил:

- кемпер – полноценный в привычном понимании дом;
- не отказываться от привычного быта. Машино-дом не только транспортное средство.

Общность караванеров существует по особым правилам (правила подготовки и организации путешествия, правила передвижения, перевозки, организации выезда и пребывания за рубежом, правила безопасности жизнедеятельности и др.)

Совокупность философии и правил создает своеобразный неформальный институт использования автомобиля.

Процесс обеспечения функционирования механизма формирования туристских автокластеров зависит от его концептуализации [2].

На чем же основывается построение концептуальной модели автотуризма?

По нашему мнению, построение концептуальной модели основывается прежде всего на:

1) Отличие автотуристов (караванеров) от автомобилистов в целом. Автомобилисты используют свои транспортные средства для бытовых и деловых целей. Автотуристы кроме этого используют их для путешествий и проживания во время путешествий.

2) Отличие автотуристов от туристов. Туристы хотя и используют транспорт для перемещения не связаны с таким инфраструктурным элементом туризма, как транспорт в той мере как связаны с ним автотуристы. Автотуристы предъявляют к транспорту особые требования. VanLife, (жизнь в фургоне) — это проживание на природе в

специально оборудованном автотранспортном средстве.

Выделим основные концептуальные модели автомобильного туризма приняв за критерий классификации «транспортное средство»:

- модель «VanLife» (тип транспортного средства – караван, жилые минивэны (кастенвагены), полуинтегрированные кемперы, альковные автодома или «дом на колесах»);

- модель «active motorist» (тип транспортного средства – любой автомобиль используемый для перемещения по автодорожной сети);

- модель «travel by bus» (тип транспортного средства – автобус);

- модель «extreme trip», (тип транспортного средства – специально оснащенные транспортные средства класса кроссоверы (CUV) и внедорожники (SUV)).

Каждая из вышеприведенных моделей может выступить основой проектирования организационно-экономического механизма формирования туристских автокластеров с точки зрения целевого сегмента автотуристов. При этом указанные модели они имеют как общие, так и отличительные черты. Например, модель «VanLife» требует специфических инфраструктурных условий (в частности, наличие обустроенных кемпингов), а модель «extreme trip» явных специфических черт не имеет, хотя и не лишена определенных особенностей по организации придорожного сервиса, т.е. для ее эффективного функционирования требуется наличие развитой сети придорожных кафе, мотелей и иных элементов туристской инфраструктуры. Концептуальная модель автомобильного туризма требует выполнения целого ряда условий, так как он, строго привязан к определенным этапам и условиями путешествия. Концептуальные модели автомобильного туризма могут существенно не отличаться по составу целей (мотивов путешествия) и потребителям, но каждая будет иметь базовую цель и основной потребительский сегмент. Так, например, модель «VanLife» (караванинг) и модель «active motorist» предполагают «семейные и/или дружеские» поездки.

Автобусные туры – это культурно-познавательные путешествия с широким кругом потребителей всех возрастов, а модель «extreme trip», наоборот, ограничена по цели (экстрим, спорт) и по составу потребителей (как правило, мужчины среднего возраста с высоким уровнем дохода), в тоже время, это дружеские поездки соратников по увлечению. Следует отметить, что одним из направлений развития спортивной модели

автомобильного туризма является экспедиционный туризм, связанный со своими профессиональными обязанностями, популярность которого растет. Здесь уже потребителями могут быть, например, специалисты-практики, представители научной общественности.

На рис. 1 представлена типовая концептуальная модели автотуризма, которая характеризует только основных участников автомобильного туризма и связывающие их процессы [2]. В типовой концептуальной модели (рис. 2) представлено взаимодействие таких элементов автомобильного туризма, как сам потребитель (турист), автотранспортное средство, туристские ресурсы, инфраструктура (в первую очередь, дорожная и туристская), имеющийся туристский продукт, организаторы туризма, государственные институты.

В итоге потребитель (автотурист) приобретает товар – впечатления от автопутешествия. Во главу действия концептуальной модели поставлен

потребитель туристских услуг плюс используемое им автотранспортное средство. Автотранспортное средство и форма его использования определяют параметры автопутешествия (автобусный тур, поездка выходного дня на личном автомобиле, караванинг, прокат автомобиля для совершения путешествия по туристской дестинации, использование личного автомобиля для совершения путешествия с профессиональной целью и т.д.). Используемое автотранспортное средство определяет не только форму путешествия, но и другие параметры: число и состав участников, географию (маршрут) путешествия, длительность и расстояние, способ организации. В данной концептуальной модели автотранспортному средству отводится роль ключевого элемента. Тип автотранспортного средства определяет содержательные и организационные характеристики автомобильного туризма.



Рис. 2. Концептуальная модель автотуризма (типовая) [2]

Все элементы концептуальной модели соединены между собой определенными процессами, которые влияют и определяют характер поездки (путешествия). Региональные ресурсы сферы туризма (инфраструктурные; производственные факторы, аттракторы: природные, природно-антропогенные и антропогенные) оказывают влияние на параметры и формы использования автотранспортных средств.

Например, если регион ориентирован на паломнические ресурсы, то в качестве средства передвижения могут использоваться экскурсионные автобусы, сами путешествия будут носить краткосрочный характер, а по способу организации, это будет «организованный паломнический автотуризм группой». В то же время, такого рода поездки могут совершаться потребителями и на собственном автомобиле. Такой способ организации будет представлять самостоятельный автотуризм

(семейный, дружеский или индивидуальный). Туристские ресурсы также оказывают влияние и на создаваемое от автопутешествия впечатление.

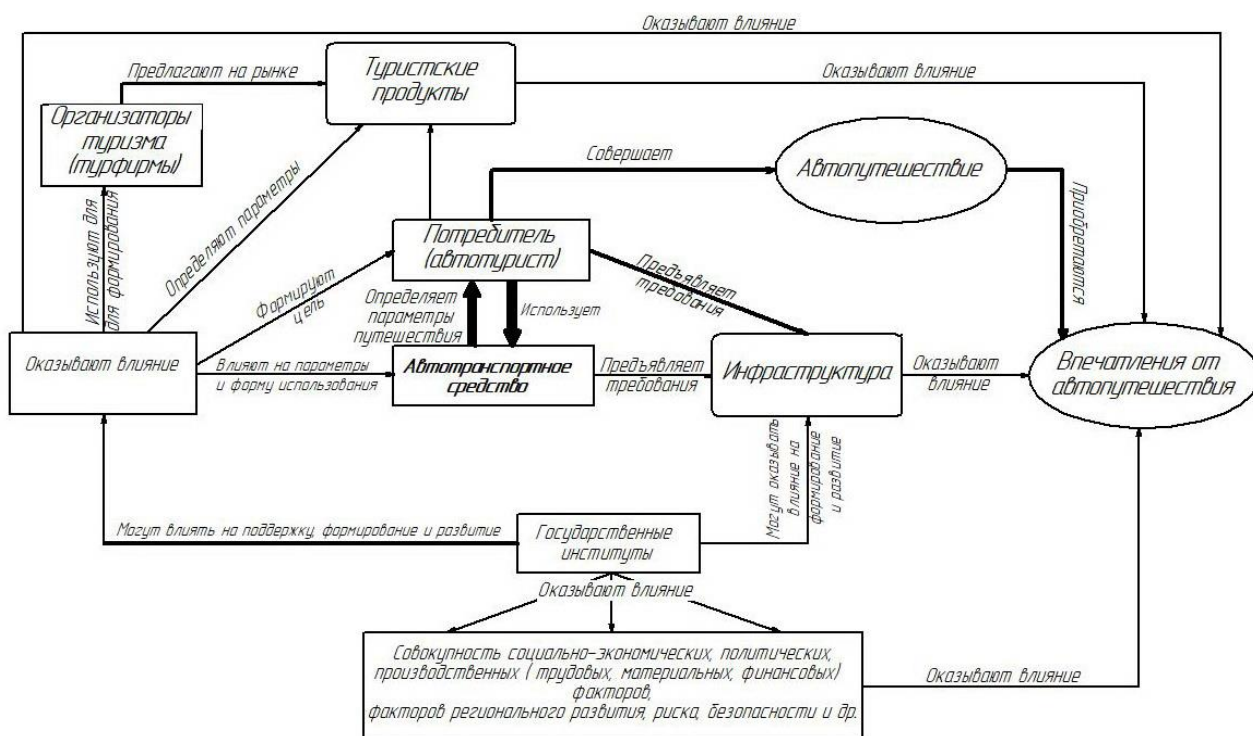
Процессы концептуальной модель можно разделить на две группы: процессы оказывающие прямое влияние на создаваемое впечатление от автопутешествия и процессы косвенного влияния.

Например, инфраструктура, включая туристскую и автотранспортную, ее состояние и развитие оказывает прямое непосредственное влияние на создаваемое впечатление от совершаемого путешествия.

Государственные институты, влияющие на совокупность социально-экономических, политических, производственных (трудовых, материальных, финансовых) факторов, факторов регионального развития, риска, безопасности и другие составляющие оказывают на формируемое впечатление – опосредуемое общим впечатлением о состоянии региональной туристской дестинации.

Необходимо отметить и третью группу процессов модели автотуризма – ограничивающие, которые представлены различного рода требованиями, предъявляемыми автотуристами (потребителями) и автотранспортным средством.

Например, если потребитель использует для автопутешествия караван, то в регионе должны быть размещены оснащенные для их стоянки кемпинги и специализированные станции технического обслуживания и ремонта автотранспортных средств и кемперов (автодомов).

Необходимо немного уделить некоторое внимание организации кемпингов. По мнению многих автотуристов существует несколько требований потребителей к организации кемпингов «правила хорошего кемпинга»:

- кемпинг должен располагаться вблизи интересного места, ради которого в него стоит приезжать;

- места стоянки должны быть оформлены соответствующим образом. Это должно быть не просто место на асфальтированной или бетонной площадке, а место, куда люди приезжают отдыхать оплата за которое гораздо дороже, чем за обычную парковку на обычной стоянке.

В представленной концептуальной модели отсутствует прямая связь между организаторами туризма и клиентом. Данный факт объясняется тем, что специфика и привлекательность автотуризма заключается именно в том, что клиент самостоятельно принимает решения по маршруту (выбор маршрута, ритм поездки, место стоянки). Однако исключить данный элемент из модели невозможно, так как потребитель при организации

своего путешествия в любом случае изучает туристские предложения как непосредственно по маршрутам, так и по тем турпродуктам, которые традиционны для выбранных мест посещения (дестинаций привлекающего автотуриста региона).

Представленная на рис. 3 модель более подробно характеризует механизм формирования путешествия в зависимости от различных элементов автомобильного туризма и их определяющих факторов. Предлагаемая концептуальная модель является по сути моделью принятия решения об авто-путешествии на основе взаимодействия основных процессов типовой концептуальной модели.

В модели автотранспортное средство определяет возможности автопутешествия. Временные и финансовые ресурсы непосредственно влияют на эти возможности. Потребности автопутешественника, прежде всего, туристские ресурсы и инфраструктура определяют цель путешествия. Следующие определяющие факторы – это тип, география путешествия, форма туризма (въездной, выездной, внутренней), и способ путешествия. Также влияют требования к инфраструктуре, в том числе придорожной, безопасности, перевозке и организации путешествия, факторы риска, безопасность и правовое обеспечение. Практически все те же факторы определяют и количество участников путешествия, и их состав. Так, если в автопутешествии принимают участие дети, то автотранспортное средство необходимо оснащать специальными удерживающими средствами, если детский автобусный тур, то требования предъявляются ко всем составляющим путешествия. Указанные факторы оцениваются на соответствие требованиям, целям и потребностям, осуществляется выбор – использовать имеющееся предложение или разработать тур самостоятельно. Турфирмы (организаторы путешествия) определяют предложение на рынке.

При самостоятельном туризме необходимо выполнить целый ряд действий по выбору, планированию и разработке маршрута, определению его необходимых элементов и оценке рисков. Если все составляющие допустимы, то переходим на следующий шаг, если нет – процесс может быть завершен или осуществлен переход на рассмотрение других вариантов.

Заключительным этапом в представленной модели является процесс оценки результатов путешествия, анализ ошибок и обмен впечатлениями.



Рис. 3. Концептуальная модель автопутешествия (принятие потребительского решения)

Выводы. Автотуризм, при грамотной организации, может эффективно влиять на социально-экономическое развитие регионов.

В статье выделены основные концептуальные модели автомобильного туризма приняв за критерий классификации «транспортное средство»:

- модель «VanLife» (тип транспортного средства – караван, жилые минивэны)

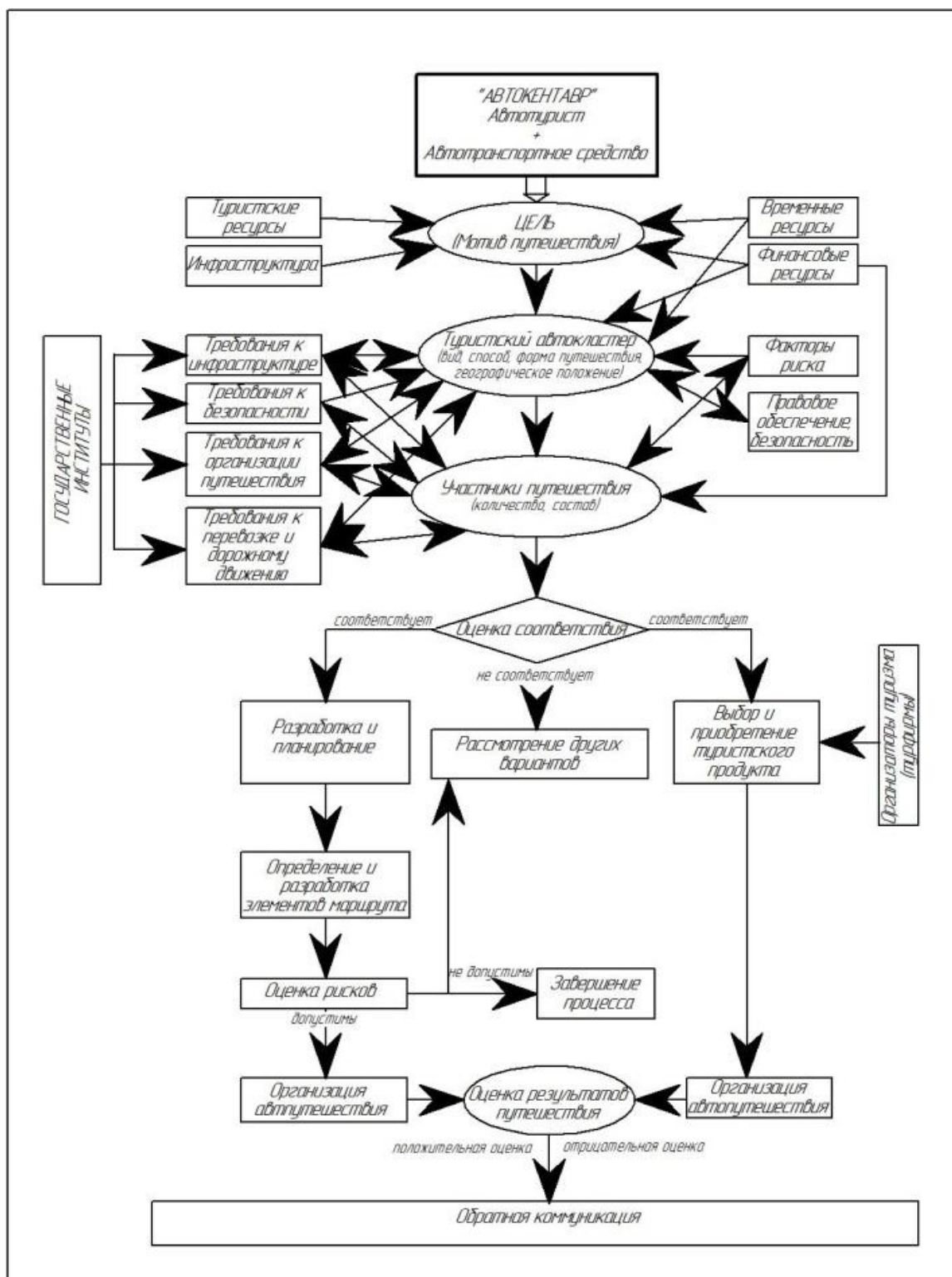
(кастенвагены), полуинтегрированные кемперы, альковные автодома или «дом на колесах»);

- модель «active motorist» (тип транспортного средства – любой автомобиль используемый для перемещения по автодорожной сети);

- модель «travel by bus» (тип транспортного средства – автобус);

- модель «extreme trip», (тип транспортного средства – специально оснащенные транспортные средства класса кроссоверы (CUV) и внедорожники (SUV)).

С точки зрения целевого сегмента автотуристов эти модели могут служить основой при формировании организационно-экономического механизма туристских автокластеров.

Каждый из элементов концептуальной модели (автотурист, автотранспортное средство, туристские ресурсы, инфраструктура (в первую очередь, дорожная и придорожная, и туристская), предлагаемый турпродукт, организаторы туризма, государственные институты, и итоговый результат автопутешествия – впечатления от автопутешествия, соединен с другими через определенные процессы: влияющие и определяющие.

Подробное описание процессов автотуризма дает возможность определить подходы к разработке организационно-экономического механизма формирования туристского автокластера.

Л и т е р а т у р а

1. Федеральная целевая программа "Развитие внутреннего и въезного туризма в Российской Федерации (2011 - 2018 годы)" (утв. постановлением Правительства РФ от 2 августа 2011 г. N 644)

2. Гладская И.Г. Подходы к формированию туристских автокластеров / И.Г. Гладская // Сервис в России и за рубежом. 2014. № 8 (55). С. 152-163.4.

3. Свиридова Н.Д. Региональное развитие туризма: теория и практика управления: Монография / Н.Д. Свиридова, В.М. Пристюк, С.С. Лискова, Е.А. Довгаль // – Луганск: Изд-во «Ноулидж» 2019. 213с.

4. Урри Дж. Мобильности / Дж. Урри; пер. с англ. А. Лазарева. - М.: Праксис, 2012. – 576 с.

5. Сайт RV LAND Аналитика индустрии автотуризма и караванинга в России – Режим доступа: <https://rvland.ru/pulse/>

Sokolovskay E.A., Sokolovsky A.Y., Popov N.A. MODELS FOR THE FORMATION OF A TOURIST AUTOCLUSTER AT THE REGIONAL LEVEL

The article deals with the main problems of automobile tourism in the Luhansk People's Republic. Particular attention is paid to infra-structural features, the state and development of automobile tourism. The issues of socio-economic feasibility of creating and developing regional tourist auto clusters are considered, a description is given of approaches to their formation, which can be formed within the allocated destination.

Key words: tourist car cluster, tourist infrastructure, car tourism, consumers of car tourism, caravanning, conceptual model.

Соколовская Елена Александровна – ассистент кафедры «Туризм и гостиничное дело», ФГБОУ ВО «Луганский государственный университет имени Владимира Даля».

E-mail: sokolik_lena@mail.ru

Sokolovskaya Elena Alexandrovna, assistant of the department "Tourism and hotel business", Federal State Budgetary Educational Institution of Higher Education «Lugansk State University named after Vladimir Dahl».

Соколовский Александр Ярославович, старший преподаватель кафедры «Транспортные технологии», ФГБОУ ВО «Луганский государственный университет имени Владимира Даля».

E-mail: afalcovsky@mail.ru

Sokolovsky Alexander, Senior Lecturer, Department of Transport Technologies, Federal State Budgetary Educational Institution of Higher Education «Lugansk State University named after Vladimir Dahl».

Попов Николай Андреевич, соискатель кафедры «Туризм и гостиничное дело» ФГБОУ ВО «Луганский государственный университет имени Владимира Даля».

E-mail: Mixal1kov@mail.ru

Popov Nikolai Andreevich, Competitor of the department "Tourism and hotel business", Federal State Budgetary Educational Institution of Higher Education «Lugansk State University named after Vladimir Dahl».

Рецензент: Тарарычкин Игорь Александрович, д.т.н., проф., заведующий кафедрой транспортных технологий, ФГБОУ ВО «Луганский государственный университет имени Владимира Даля».

Статья подана 20.05.2023

УДК 340.12

**ПРОИСХОЖДЕНИЕ ГОСУДАРСТВА: ДРЕВНОСТЬ, СРЕДНЕВЕКОВЫЕ И
СОВРЕМЕННЫЕ ДОКТРИНЫ. ВОЗНИКНОВЕНИЕ ГОСУДАРСТВА В ДОКТРИНЕ
МЕЖДУНАРОДНОГО ПРАВА НА ПРИМЕРЕ ИНТЕГРАЦИИ РЕСПУБЛИК
ДОНБАССА В РОССИЙСКУЮ ФЕДЕРАЦИЮ**

Степанюга Л. А., Бойко Д. Б.

**ORIGIN OF THE STATE: ANCIENTITY, MEDIEVAL AND MODERN DOCTRINES.
ORIGIN OF THE STATE IN THE DOCTRINE OF INTERNATIONAL LAW ON THE
EXAMPLE OF INTEGRATION OF THE REPUBLIC OF DONBASS INTO THE
RUSSIAN FEDERATION**

Stepanyuga L. A., Boyko D. B.

В современном обществе, особенно среди молодежи очень низок уровень знаний в вопросах исторического характера, в том числе, истории возникновения и становления государств. Многие молодые люди не знают в соответствии, с какими историческими закономерностями и как формировалась Россия. Каждый гражданин нашего государства, считающий себя образованным человеком, должен понимать общественные процессы, происходящие в нашей стране. Без изучения основ истории невозможно понять современность, сложности и проблемы, с которыми сталкивается наше общество и государство на современном этапе своего развития.

***Ключевые слова:** государство, строй, теория, доктрина, государственная власть, соглашение, социальные классы, история человечества, интеграция.*

Введение. История возникновения государств интересовала ученых в разные исторические эпохи. Древние греки называли города-государства «полисом», тогда как римляне первоначально называли свое государство «civitas» и «Respublica», а в момент превращения республики в империю – «imperiium», что понималось как «гражданское государство» [1, с.56].

Первые государства возникли в IV тысячелетии до нашей эры, когда в определенных регионах земного шара (устье Нила; бассейны Евфрата и Тигра; земли, расположенные в теплом климате) существовали многочисленные человеческие сообщества. В этих молодых государствах основополагающую роль играли родоплеменные старейшины, отличавшиеся происхождением (avelu в Вавилонии, aristoi - в Греции, patricii - в Риме) и имуществом. Первоначально государственная

организация, в основном, была предназначена для обеспечения внешней и внутренней безопасности населения на данной территории.

В Средние века термин «regnum» (лат. королевство) или «terra» (земля) использовался для обозначения государств, управляемых монархом (принцем, королем, императором), что подчеркивало важность факта владения землей. После разложения родового строя наступает длительный период когда родовая знать определяется в особую группу, обеспечивает себя привилегиями, захватывает большую часть собственности. Такой тип государства называется профеодальным.

Пути возникновения государства различны, существует несколько теорий.

Теистические теории предполагают, что государство возникло в результате действия сверхъестественного существа. Следствием этого было признание того, что правитель сам является Богом или что его власть исходит от Бога. Такое представление о генезисе государства родилось на территориях Древнего Востока (Египет, Вавилония, Китай). Согласно данным теориям сущность государства, его природу познать невозможно, так как это божье творение. Теория не отрицает существование земного государства и поддержание в нем порядка. Благодаря этой теории престиж государства и государственной власти был высоко поднят [2, с.43].

В европейском культурном сообществе теистическую теорию проповедовало христианство. К родоначальникам этой теории можно отнести

Святого Августина и Фому Аквинского. Святой Августин (354 – 430 гг.) считал, что всякая власть исходит от Бога. В основе возникновения государства у Святого Августина особый взгляд на природу человека. В своем труде «О граде божьем» он говорит, что человек – существо греховное, и реальное государство существует как наказание за первородный грех, за прикосновение Адама и Евы к дереву знаний. Государство — наказание за первородный грех, оно является системой господства одних людей над другими; Человек – объект господства. Государство предназначено не для достижения людьми счастья и блага, а только для выживания в этом мире. В 22 книгах своего главного труда «О граде Божьем» Августин делает попытку охватить всемирно-исторический процесс, связать историю человечества с планами и намерениями Божества. Им развиваются идеи линейного исторического времени и морального прогресса. Моральная история начинается с грехопадения Адама и рассматривается как поступательное движение к обретаемому в благодати нравственному совершенству.

В Древней Греции и Риме была распространена во времена средневекового абсолютизма и дошла до наших дней Патриархальная теория возникновения государства. Наиболее ярким ее представителем можно считать Аристотеля (384 – 322 годы до нашей эры), который считал, что государство возникло путем естественного развития, а человека он называет существом политическим (с. 379, греч. πολιτικὸν ζῷον) [3, с.121]. Люди объединялись в семьи, те в поселения, а затем в города-государства для достижения счастья и самодостаточного существования. Задача такого государства заключалась в том, чтобы обеспечить людям добродетельную жизнь, что должно было быть достигнуто путем сохранения умеренности в политической деятельности [3, с.53]. Аристотель приравнивал власть государства к отцовской власти. Одним из выдающихся представителей этой теории считается Роберт Филмер (1588 – 1653). Главная и единственная работа Филмера – «Патриарх или естественная власть королей» (лат. Patriarcha англ. of the natural power of Kings). Он считал, что государство возникло механически в процессе объединения семей в поселения вплоть до более крупных форм, таких как государство [3, с. 62]. Филмер утверждал, что монарх является историческим потомком и наследником Адама, следовательно, право правления было даровано ему Богом. Из его трактата следует, что всякая власть монарха над поданными является отеческой, как власть отца над детьми. В этом суждении он

основывался на завете Библии: «Почитай отца своего...». Так как отец должен любить своих детей, то и монарху следует относиться к поданным, как к своим детям, ни в коем случае не становясь деспотом. По мнению Филмера, абсолютная власть и возможность изменять законы должна быть дарована монарху, как единственному свободному лицу, Король – патриарх своего народа, и он осуществляет власть в интересах всего общества.

Кроме выше указанных теорий, в Древней Греции имела место Теория договорного появления государства. Древнегреческие софисты считали, что люди объединились на договорных началах для того, чтобы обеспечить справедливость. Эпикур провозглашал, что государство покоится на взаимном договоре. Теории социального договора объясняют возникновение государства как результата двух соглашений. Первое соглашение – об объединении (было заключено между членами общества). Второе – о подчинении (заключено обществом с властью). В результате последнего возникло государство, которое было связано с переходом человечества из состояния природы в состояние общества. Эта теория появилась еще в древности, и ее проповедовали греческие философы Эпикур (341 – 270 гг. до н. э.), Платон (ок. 427 – 347 до н. э.) и римский мыслитель Цицерон (106 – 43 до гг. н. э.). Сторонниками этой теории были: Томас Гоббс (1588 – 1679), и Джон Локк (1632 – 1704), они считали, что власть исходит не от Бога, а от человека. Таким образом, король правил по воле населения. Люди изначально находились в определенном естественном состоянии и обладали правами и свободами от рождения. Граждане свободно и добровольно присоединяются к заключению неписаного договора, затем отказываются от своей свободы в пользу всех. По мнению Гоббса, история человечества – это непрерывная борьба. Люди борются друг с другом за господство одного над другим. Только сильная государственная власть с помощью принуждения смогла их остановить. Однако эта власть – дар от людей, которые, опасаясь анархии и угрозы, отказываются от своей естественной свободы. В противном случае период до государства видел Джон Локк. Он утверждал, что это было время порядка и гармонии. Закон природы и нравственная система защищали человека от зла. Напротив, общественный договор должен был служить укреплению этих межличностных отношений. Она состояла из 2 этапов: в первом люди заключали договор между собой, а во втором уже организованное общество с властью. Суть этого соглашения заключалась в том, что общество

сохраняло субъективность, и договор мог быть расторгнут в любой момент. Кроме того, государство должно было сохранить неотчуждаемые права человека: свободу, безопасность, право собственности.

Г.В. Гегель 1770 – 1801 гг. создал свою теорию происхождения государства. Основой государства он определил «мировой разум» – абсолют духа и разума. Государство, по мысли Гегеля, не может служить отдельным лицам и не может создаваться ими. Государство есть высшая форма реализации нравственности. Оно не может быть представителем чьих-то интересов, оно является абсолютной самоцелью. Государство имеет цель в себе, высшую из всех целей. Государство имеет высшее право в отношении личности, а высшая обязанность личности – быть достойным членом государства [3, с. 63]. Гегель не признает суверенитет народа как основу государства и идею демократии, вытекающую из него. По утверждению Гегеля народ не знает, чего хочет «разумная воля» и чего он хочет сам, поэтому верховная власть не может выражать интересы народа.

Теории завоевания и насилия представляет возникновение государства как результат завоевания слабых социальных групп или племен более сильными с более высоким уровнем цивилизационного развития. Доминирующая группа захватывала и устанавливала власть. Государство, возникшее в результате завоеваний и насилия, увековечивало разделение общества на управляемых и правящих. Эту теорию озвучили польский социолог Людвик Гумплович (1838 – 1909) и немецкий философ и экономист Евгений Дюринг (1833 – 1921).

По мнению Евгения Дюринга, государство должно было возникнуть как бы из применения насилия извне. По-разному видел этот аспект Людвиг Гумплович. Он использовал теорию социального дарвинизма. Возникновение государства было связано с актом силы, когда более сильное напряжение захватило господство над более слабым. Разделение между правящими и подчиняющимися должно было происходить по принципу различия рас и происхождения.

В ходе исследования особое внимание было уделено Марксистской теории происхождения государства. Основателями этой теории являются Карл Маркс (1818-1883) и Фридрих Энгельс (1820 – 1895). Марксистская теория появления государства хорошо раскрыта в работе Ф.Энгельса «Происхождение семьи, частной собственности и государства». Для данной теории характерен материалистический подход.

Возникновение государства связано с появлением частной собственности, возникновением классового общества и классовым антагонизмом. Ф. Энгельс видел начало государства в распаде небольшого, несложного сообщества на антагонистические социальные классы. Прогрессивное развитие производства, которое сопровождалось совершенствованием инструментов и методов работы, привело к социальному неравенству из-за участия в социальном имуществе. Затем была введена частная экономика, которая еще больше укрепила разделение классов, где обладатели подчинили себе класс не владеющих. Государство становится инструментом, задачей которого является защита политических, экономических и идеологических интересов имеющей группы. Марксизм выделил четыре типа государства: рабовладельческое, феодальное, капиталистическое и социалистическое.

Марксистская теория утверждает, что государство возникло в результате распада родоплеменного строя, который был результатом появления сначала специализации труда, а затем, частной собственности и разделения единого до сих пор общества на классы. В марксистской теории важным понятием является тип государства. Он определяет, какой класс является экономически доминирующим и, таким образом, осуществляет политическую власть. Суть марксистской теории состоит в том, что государство есть продукт и проявление непримиримости классовых противоречий [4, с. 76].

Современные доктрины: социальный договор; завоевание; процесс классового расслоения; социологическую теорию; психологическую теорию.

В социологическую доктрину включена теория солидарности, автором которой является Леон Дюги (1859 – 1928), французский юрист, теоретик государства и права. Дюги считал, что в основе общественной жизни лежит объективная социальная норма, которая обязывает всех соблюдать принципы солидарности. Государство не имеет особой власти над гражданами, но подчиняется нормам, объясняющим принцип солидарности. Он выделял микро - и макросоциологические социальные группы. Государство, по его словам, является первым фактом как одной из общественных организаций. Он также заметил, что в каждом государстве могут возникнуть отношения, дающие преимущество более сильным над более слабыми. В то же время он отрицал какую-либо „коллективную волю“, считая ее вымыслом. Другим вариантом социологических доктрин является ограниченная

доктрина, которую разрабатывали А. Конт (1798 – 1857), А. Герке (1841 – 1902), Х. Спенсер (1820 – 1903). Сторонники этой теории рассматривают социальные явления как своего рода биологические явления, что позволяет им применять понятие биологического организма к государству и обществу [3, с. 66]. О. Герке рассматривал «социальный организм» как социальные организмы, использующие специальные органы, которые действуют аналогично функциям частей тела человека. Конечно, эта теория имела соответствующую правовую основу.

Х. Спенсер сформулировал тезисы об органической структуре общества, природа, структура которого определяются и определяются материальными факторами. Спенсер выступал за минимально ограниченную роль государства. Он составил каталог запретов и приказов для государства. Эти правила должны гарантировать свободу и свободу гражданам. Конт проповедовал видение „новой религии“, в которой неконфликтное человечество должно было занять место Бога, организованное с научной точки зрения и работающее над укреплением семьи, собственности и государства [5, с. 77]. Указанное человечество должно было быть создано промышленниками и учеными.

Психологическая теория, её создателем считается Лев Петражицкий (1867 – 1931). Он был юристом, философом и социологом. Он считал, что существование государства обусловлено психическими потребностями. По словам Петражицкого, государство возникло благодаря правовым переживаниям, эмоциям, которым подчинены все проявления социальной активности. Государство, по его мнению, психологическая проекция, ибо оно есть лишь приписывание определенным людям и органам определенной власти в человеческом представлении. Государственную власть он отождествлял с переживаниями, которые приводят к образованию сознания, связанного с необходимостью подчинения воле определенной группы лиц. Тогда на плоскости контактов между правящими и управляемыми происходят властные межличностные отношения. По мнению Петражицкого, правящий имеет право выносить правильные решения и обеспечивать их исполнение, в то время как подчиняющийся обязан беспрекословно выполнять данное решение под угрозой применения аппарата государственного принуждения.

Формирование государства в доктрине международного права. С точки зрения международного права, наиболее подходящая классификация способов образования государств

может быть представлена по критерию типов изменений, которые они вызывают на политической карте мира.

Анализ литературы позволил нам выявить пять способов формирования государства:

объединение двух или более государств, приводящее к созданию нового государства (например, объединение Германской Демократической Республики с Федеративной Республикой Германия в 1990 г.);

расчленение государства на два или более новых государства (например, распад Чехословакии на Чехию и Словакию в 1993 г.);

отделение части территории государства, дающее начало новому государству (например, вступление в 1860 году из Союза 11 южных штатов, которые образовали Конфедеративные Штаты Америки);

обретение зависимой территорией независимости в виде нового государства (например, обретение Польшей независимости в 1918 г.). [6, с. 226];

присоединение независимого государства к другому, путем вхождения в состав этого государства на правах субъекта (например, вхождение Луганской Народной Республики и Донецкой Народной Республики в состав России).

На наш взгляд, очевидно, что государство – это историческое явление, возникшее на каком-то этапе развития общества, но вопрос о его происхождении крайне сложен. Так, весь мир стал свидетелем конфликта, длящегося на Юго-востоке Украины с весны 2014 года, который обусловлен обстоятельствами, связанными с неприятием населением Донбасса насильственно навязываемых профашистской украинской властью западных «ценностей», защитой от вооруженной агрессии украинского государства духовной и кровной приверженности к Русскому миру, сопровождающуюся физическим уничтожением мирных жителей Донбасса, которые не отвечают критериям и взглядам «Евромайдана», а также разрушением промышленности и инфраструктуры городов Донбасса. Сложившиеся ситуация создала объективные предпосылки для формирования власти и самостоятельной организации жизнедеятельности регионов, проведения референдума о провозглашении суверенных государств - Луганской и Донецкой народных республик и запуска процессов интеграции республик Донбасса в состав Российской Федерации. Таким образом, республики Донбасса на уровне международного публичного права приобрели признаки государственности,

закрепленные Конвенцией Монтевидео о правах и обязанностях государств от 26 декабря 1933 г.: постоянное население, определенная территория, правительство, способность к вступлению в отношения с другими государствами [7].

В течении восьми лет осуществлялось формирование государственности республик Донбасса, которое имело логическое завершение в виде проведения в октябре 2022 года референдума о вхождении республик в состав Российской Федерации. Таким образом, республики начиная с мая 2014 года по октябрь 2022 года прошли путь формирования государственности двумя, из указанных выше способов формирования государства, а именно: отделение части территории государства, дающее начало новому государству и присоединение независимого государства к другому, путем вхождения в состав этого государства на правах субъекта.

Выводы. Проведенное исследование по вопросам теоретических и исторических аспектов происхождения государства от древности до настоящего времени, возникновение государства в доктрине международного права на примере интеграции республик Донбасса в Российскую Федерацию позволяет сделать выводы о необходимости изучения старшими школьниками, студентами высших образовательных учреждений вопросов формирования государственности, исторических аспектов развития экономической, политической и законодательной сферы, причин, влияющих на развитие общественного сознания, способствующих не только получению глубинных знаний, но и формированию любви и уважения к своей стране, воспитанию подрастающего поколения в духе патриотизма.

Л и т е р а т у р а

1. Батыр К. И., История государства и права зарубежных стран: Учеб. / под ред. проф. К. И. Батыра. – 4-е изд., перераб. и доп. – М.: ТК Велби, 2003. – 496 с.
2. Карева В.В., История Средних веков. М.: ПСТБИ, 1999 – 101 с.
3. Еллинек, Георг / Общее учение о государстве / Георг Еллинек. - 2-е изд., испр. и доп. по 2-му нем. изд. С. И. Гессенем. - СПб. : Н. Г. Мартынов, 1908. - XXIV, 599 с. - Поимен. и предм. указ. : с. 589-599. Электронный источник: <http://elibr.shpl.ru/ru/nodes/84803-ellinek-g-obschee-uchenie-o-gosudarstve-spb-1908#mode/inspect/page/28/zoom/4> (дата обращения: 07.04.23).
4. Маркс К., Энгельс Ф.; Избранные произведения. В 3-х т. Т. 3. – М.: Политиздат, 1986, – 639 с.
5. Писарев Д.И., Исторические идеи Огюста Конта / Полное собрание сочинений и писем в 12-ти томах, Том 8, М., Наука, 2004 г., с. 76.

6. Томсинов В. А. Российские правоведы XVIII-XX веков: Очерки жизни и творчества. В 3-х томах. Издание 2-е, дополненное. Том 2. М.: Зерцало-М, 2015. – (серия «Русское юридическое наследие»). – 472 с. Томсинов В. А. Российские правоведы XVIII-XX веков: Очерки жизни и творчества. В 3-х томах. Издание 2-е, дополненное. Том 2. М.: Зерцало-М, 2015. – (серия «Русское юридическое наследие»). – 472 с.

7. Montevideo Convention on the Rights and Duties of States, 165 LNTS 19.

Stepanyuga L.A. , Boyko D.B.

ORIGIN OF THE STATE: ANCIENTITY, MEDIEVAL AND MODERN DOCTRINES. ORIGIN OF THE STATE IN THE DOCTRINE OF INTERNATIONAL LAW ON THE EXAMPLE OF INTEGRATION OF THE REPUBLIC OF DONBASS INTO THE RUSSIAN FEDERATION

In today's realities, the Russian education system is n modern society, especially among young people, the level of knowledge in matters of a historical nature, including the history of the emergence and formation of states, is very low. Many young people do not know in accordance with what historical patterns and how Russia was formed. Every citizen of our state, who considers himself an educated person, must understand the social processes taking place in our country. Without studying the foundations of history, it is impossible to understand the present, the complexities and problems that our society and state face at the present stage of its development.

Key words: state, system, theory, doctrine, state power, agreement, social classes, human history, integration.

Степанюга Лариса Александровна, старший преподаватель кафедры туризма и гостиничного дела ФГБОУ ВО «Луганский государственный университет имени Владимира Даля».

E-mail: fss_vnm_lnr@mail.ru

Stepanyuga Larisa Alexandrovna, Senior Lecturer of the Department of Tourism and Hospitality of the Federal State Budgetary Educational Institution of Higher Education «Lugansk State University named after Vladimir Dahl».

Бойко Дария Борисовна, соискатель кафедры туризма и гостиничного дела ФГБОУ ВО «Луганский государственный университет имени Владимира Даля».

E-mail: ilovestrykalo@gmail.com

Boyko Daria Borisovna, job seeker of the Department of Tourism and Hospitality of the Federal State Budgetary Educational Institution of Higher Education «Lugansk State University named after Vladimir Dahl».

Рецензент: Свиридова Наталья Дмитриевна, доктор экономических наук, профессор, зав. кафедрой «Туризм и гостиничное дело» ФГБОУ ВО «Луганский государственный университет имени Владимира Даля».

Статья подана 29.05.2023

УДК 338.483

ОРГАНИЗАЦИЯ РЕКРЕАЦИОННОЙ ДЕЯТЕЛЬНОСТИ В ЛУГАНСКОЙ НАРОДНОЙ РЕСПУБЛИКЕ В КОНТЕКСТЕ СБАЛАНСИРОВАННОГО ПРИРОДОПОЛЬЗОВАНИЯ

Халапурдина В. В.

ORGANIZATION OF RECREATIONAL ACTIVITIES IN THE LUHANSK PEOPLE'S REPUBLIC IN THE CONTEXT OF BALANCED NATURE MANAGEMENT

Khalapurdina V. V.

В статье рассмотрена экологическая обстановка в Луганской Народной Республике, которая создает усиливающееся техногенное воздействие на среду обитания, что связано с развитием металлургической, коксохимической, химической и других видов промышленности, а также с возрастающей разработкой угля и иных полезных ископаемых. В условиях углубления экологического кризиса, роста масштабов загрязнения, истощения природных ресурсов возрастает угроза интенсификации деструктивных процессов в окружающей среде, которые приводят к уменьшению биоразнообразия и разрушению природных объектов, что в свою очередь негативно влияет на организацию рекреационной деятельности в регионе.

Ключевые слова: рекреационная деятельность, Луганская Народная Республика, сбалансированное природопользование.

Введение. Основными туристическими ценностями, как правило, являются разнообразие ландшафтов, незагрязненная вода, чистый атмосферный воздух, разнообразие растительного и животного мира. В условиях углубления экологического кризиса, роста масштабов загрязнения, истощения природных ресурсов возрастает угроза интенсификации деструктивных процессов в окружающей среде, которые приводят к уменьшению биоразнообразия и разрушению природных объектов. С каждым годом туристическая отрасль требует привлечения все большего количества природных ресурсов и создания особых природно-социальных ландшафтов, где рекреационное использование является основным.

Изложение основного материала. Сложную экологическую обстановку в регионе создаёт усиливающееся техногенное воздействие на среду обитания, которое связано с развитием металлургической, коксохимической, химической и других видов промышленности, а также с

возрастающей разработкой угля и иных полезных ископаемых. Боевые действия в регионе, применение разнообразного оружия, отсутствие экологического надзора, по объективным причинам, приводит к загрязнению атмосферы, почв и вод региона, сокращению численности сообществ растений и животных. Огромнейшие выбросы в атмосферу, внушительно влияют на её загрязнение, что, в свою очередь, довольно пагубно отражается на состоянии здоровья большинства жителей. Загрязнение воздушного бассейна является одной из самых острых проблем.

Вода – ценный дар природы, который требует бережного отношения. Для всего мира остро стоит вопрос защиты природных ресурсов от загрязнения и истощения. На территории Луганской Народной Республики протекает 38 рек, из которых одна большая – Северский Донец, три средних – Миус, Лугань, Кундрючья, и 34 малых реки. На сегодняшний день в Республике насчитывается 396 водных объектов, из которых – 26 водохранилищ, 367 прудов [3].

Одной из важных задач, стоящих перед Министерством природных ресурсов и экологической безопасности Луганской Народной Республики, является осуществление на территории Луганской Народной Республики государственного надзора в области использования и охраны водных объектов, в том числе за использованием водоохраных зон и прибрежных защитных полос. Министерство природных ресурсов и экологической безопасности Республики совместно с другими исполнительными органами государственной власти и местного самоуправления проводит меры, направленные на предупреждение чрезвычайных ситуаций, связанных с водным фактором, обеспечение безаварийного пропуска паводковых

вод и минимизации разрушительных последствий наводнений. Природный режим рек нарушается воздействием хозяйственной деятельности человека. Одним из значимых вопросов является «здоровье» малых рек, так как от них зависит состояние больших рек. Состояние р. Северский Донец зависит от состояния её основных притоков (включая ручейки, источники, водохранилища и т. п.) [1].

Качество воды постоянно ухудшается. Со сточными водами в реки попадают удобрения и пестициды из сельскохозяйственных земель. А также в них попадают воды из канализации и дренажных канав. Некоторые заводы сливают в реки и озера потоки грязной воды. Загрязнение вод рек и озёр нитратными удобрениями растёт. Нитраты медленно, уже в течение многих лет, просачиваются через землю в русла рек или озёр. Грязные сточные воды и удобрения попадают в озера и водохранилища и вызывают стремительный рост тины – водорослей, которые душат речную фауну и флору.

Не просто так люди Донбасса чаще остальных имеют болезни почек и мочевыводящих путей. Сейчас же, в большей мере, вода загрязняется иным образом, а именно подтоплением шахт на территории Республики. Дело в том, что закрытие угольных шахт проводится с нарушением законодательных и нормативных документов по охране окружающей природной среды, и подрывается экологическая и техногенная безопасность населения и территорий. Не менее важным фактором ухудшения экологической обстановки на Донбассе и в городе является изменения в растительных и животных сообществах. Было принято решение о создании Красной книги Луганской Народной Республики. Впервые составлена Красная книга Луганской Народной Республики, в которой приведены сведения о 51 видах растений и 90 видов животных, подлежащих особой охране на территории Республики [4].

Все вышеперечисленные виды основных экологических проблем являются причинами сильного роста заболеваемости населения нашего региона разными специфическими болезнями, появившимися вследствие ухудшения экологической обстановки. В основном это заболевания органов дыхания и эндокринной системы. У более старшего поколения развивается язвенная болезнь и всё больше растёт количество злокачественных новообразований.

Целый ряд экологических проблем порождает стихийное и нерациональное использование таких

территорий, связанных с загрязнением, повреждением и преждевременным истощением.

Среди средств стимулирования рационального использования природных ресурсов и охраны окружающей природной среды Луганской Народной Республики можно выделить такие как, предоставление возможных льгот при налогообложении предприятий и при переходе на ресурсосберегающие технологии и внедрение очистного оборудования и оборудования для утилизации загрязняющих веществ переработки отходов, выполнении других мероприятий, направленных на улучшение охраны окружающей среды.

Эффективным направлением решения проблемы «экологические проблемы – рекреация» является развитие экологического туризма. Экологический туризм сегодня способен гарантировать реальную, стабильную финансовую поддержку охране природы и повысить значимость тех природных участков, которые должны сохраняться и оставаться в неизменном состоянии. Экологический туризм предлагает уникальное решение, которое обеспечит рабочие места и стабильно высокие доходы и сохранит природу. Экологически ориентированные направления туризма предполагают использование экологических видов транспорта, ограничение строительства туристической инфраструктуры, повышение экологического сознания туристов и местного населения, внедрение экологических технологий для наиболее распространенных видов туризма.

Решение имеющихся экологических проблем фактически невозможно без экологизации имеющихся видов рекреационной деятельности, перехода туризма как вида природопользования к модели сбалансированного развития в системе «туризм – окружающая природная среда», о чем неоднократно отмечалось в различных международных документах [2].

Экологический туризм обладает огромными рекреационными, познавательными, эколого-образовательными, воспитательными возможностями, формирует общественное мнение по охране и рациональному использованию природных ресурсов, важности защиты окружающей природной среды. Развитие экологического туризма способствует поиску альтернативных вариантов устойчивого развития территории, рационализации природопользования и способствует формированию ресурсосберегающей политики региона и страны. Во многих странах экологический туризм на постоянной основе уже

становится спутником и неотъемлемой частью всех видов туризма, интегрирует его в общий процесс рационального природопользования и охраны окружающей среды. Благодаря своему просветительскому и образовательному потенциалу экологический туризм дает разрешение на смягчение ударов, что наносит природе бездумное отношение к ней всего человечества, сохраняет уголки девственной, первозданной природы и способствует росту и приумножению природных ценностей, не только с помощью экологического просвещения, но и за счет средств, направляемых из доходов от экологического туризма для решения этих задач.

Концепция устойчивого развития предлагает четкую программу сочетания экологических интересов с экономическим и социальным развитием и базируется на двух ключевых понятиях: потребности развиваться и ограничении развития, которые должны быть взаимно уравновешенными. При этом экологическая цель общества рассматривается не как противоположная его экономическим целям, а как согласованная. Сбалансированность экологических и экономических целей в процессе туристической деятельности нетрудно достичь, исчисляя все затраты-выгоды от осуществления экологически корректного природопользования в долгосрочном контексте. Так, деятельность, направленная на охрану и хранение лесных, водных, земельных ресурсов, улучшает долгосрочные перспективы развития туризма, а ресурсо- и энергосберегающая деятельность, утилизация отходов служит экономическим и экологическим целям общества [2].

Экологизация является достаточно действенным и мощным механизмом уравновешивания антропогенной и техногенной нагрузки на природно-туристические комплексы Луганской Народной Республики как содержательная предпосылка обеспечения надлежащего качества и эффективности лечения, оздоровления и отдыха всего населения. Обеспечение экологически сбалансированного, рационального, туристического природопользования должно охватывать мероприятия по исследованию и изучению природно-ресурсного потенциала региона, определение допустимой антропогенной нагрузки; усовершенствование нормативно-правовой базы в соответствии с требованиями международного законодательства, в том числе внедрение системы стандартов на туристический продукт и смежные услуги (услуги ресторанного хозяйства,

гостиничные, торговли, транспорта и т. п.); распространение практики сертификации и стандартизации туристических услуг, а также получение лицензий предоставляемых учреждений; оптимизации и систематизации механизмов привлечения к рекреационной инфраструктуре зарубежных и отечественных инвесторов; обоснование норм и нормативов использования объектов, расположенных в туристических зонах и центрах; популяризация наиболее перспективных видов рекреационной деятельности, лечение, санаторно-курортное оздоровление, водный, охотничий, велосипедный, пешеходный, культурно-познавательный, экологический, сельский туризм (т. е. все виды туризма, теснейшим образом связанные с природой); совершенствование маркетинговой и рекламно-информационной деятельности, в том числе активизация участия государства в рекламировании национального туристического продукта на внешнем рынке; содействие созданию сети информационных туристических порталов в сети Интернет.

Исходя из вышеперечисленного, мы можем установить основные значения экологизации туризма для устойчивого развития, которые заключаются в: восстановлении и сохранении экологически неустойчивых, уязвимых природных территорий; устранении уже существующих источников, несущих негативное влияние на окружающую среду в процессе рекреационной деятельности; согласованном планировании рекреационной активности с другими видами экономической деятельности; минимизации воздействий на природную окружающую среду за счет равномерного распределения туристов во времени и пространстве, создании альтернативных зон отдыха.

Основными направлениями экологизации туризма на заповедных территориях Луганской Народной Республики являются: разработка и проектирование специально отведенных экологических троп для проведения экскурсий; запрещение проезда автотранспорта (разрешать его движение только по специально отведенным дорогам); установка специальных дистанций для фотографирования и кино съемок редких представителей флоры, фауны, эндемиков и реликтовых видов; внедрение экономического механизма платы за предоставление рекреационных услуг и использование природных ресурсов в пределах ПЗФ; запрет на проведение любых видов туристической деятельности, противоречащий установленному естественно заповедному режиму; осуществление инвентаризации и кадастровой

оценки природно-рекреационных ресурсов ПЗФ; организация рекламно-издательской деятельности на территории ПЗФ экологического направления; установление повышенной ответственности за нарушение законодательства и режима природо-заповедного режима.

Лесной туризм – многодневное с ночевкой путешествие группы людей по определенному маршруту с целью отдыха, физического развития, познания. Основными направлениями минимизации негативного туристического воздействия на лесные экосистемы могут стать: установление ограничений (запрета) на охоту; проведение надзора за разжиганием костров туристами; усиленный контроль за сбором растений (особенно редких или исчезающих); ограничение туристического строительства; проведение контроля за охраной, защитой и воспроизводством лесных ресурсов; прокладывание троп для прохождения туристических групп.

Водный туризм – популярный вид туризма, при котором отдых осуществляется на воде с использованием байдарок, лодок, катамаранов, теплоходов. Способы экологизации данного направления рекреационной деятельности можно определить так: усиление контроля со стороны органов местного управления за рациональным использованием водных объектов в туристических целях; проведение экологической экспертизы; определение антропогенной нагрузки от использования водного вида транспорта.

Выводы. На основе вышеизложенного материала можно сделать вывод, что экологизация рекреационной деятельности Луганской Народной Республики представляет собой экологически ориентированную, научно обоснованную управленческую деятельность, которая направлена на: улучшение экологического состояния природных комплексов и объектов территорий туристического интереса; восстановление и сохранение сильно нарушенных или измененных (деградированных) экосистем за счет изменения режима (способа) их использования; установление и расчет допустимого количества туристов за определенный туристический сезон; модернизацию очистных сооружений и оборудования, применяемых в туристической инфраструктуре; повышение культуры производства туристических услуг; экологическое просвещение и т. д. Реализация данных положений способствует сбалансированному развитию рекреационной деятельности, благодаря чему возможно не только уменьшить негативное воздействие туризма на

окружающую среду, но и повысить уровень экологической безопасности территорий и акваторий, а также более эффективно реализовать стратегию сбалансированного развития.

Литература

1. Кутова И.Э. Экологостратегическое планирование в ЛНР: предпосылки и задачи [Электронный ресурс]. – Режим доступа: <https://www.semantic.org/paper/> (дата обращения: 15.04.2023).
2. Проект Стратегии экологической безопасности Российской Федерации на период до 2025 года / Официальный сайт Министерства природных ресурсов и экологии РФ [Электронный ресурс]. – Режим доступа: <http://www.mnr.gov.ru> (дата обращения: 03.04.2023).
3. Соболева И.В. Экологические проблемы Луганщины [Электронный ресурс]. – Режим доступа: <http://www.rusnauka.com/TIP/All/Ecology/10.html> (дата обращения: 10.04.2023).
4. Фисуненко О.П., Жадан В.И. Природа Луганской области. – Луганск, 1994. – 233 с.

Khalapurdina V.V.

ORGANIZATION OF RECREATIONAL ACTIVITIES IN THE LUGANSK PEOPLE'S REPUBLIC IN THE CONTEXT OF BALANCED NATURE MANAGEMENT

The article considers the ecological situation in the Lugansk People's Republic, which creates an increasing technogenic impact on the environment, which is associated with the development of metallurgical, coke-chemical, chemical and other industries, as well as with the increasing development of coal and other minerals. In the context of the deepening ecological crisis, the growth of pollution, the depletion of natural resources, the threat of intensification of destructive processes in the environment increases, which leads to a decrease in biodiversity and the destruction of natural objects, which in turn negatively affects the organization of recreational activities in the region.

Key words: recreational activity, Lugansk People's Republic, balanced nature management.

Халалурдина Виталия Витальевна, кандидат географических наук, доцент, доцент кафедры туризма и гостиничного дела ФГБОУ ВО «Луганский государственный университет имени Владимира Даля», г. Луганск,
E-mail: zvv86@bk.ru

Halapurdina Vitalia V., PhD in geography, associate Professor, associate Professor of the Department of «Tourism and hotel business», Federal State Budgetary Educational Institution of Higher Education «Lugansk State University named after Vladimir Dahl».

Рецензент: Свиридова Наталья Дмитриевна, доктор экономических наук, профессор, заведующий кафедрой «Туризм и гостиничное дело» ФГБОУ ВО «Луганский государственный университет имени Владимира Даля».

Статья подана 20.05.2023

УДК 331.45(075.8)

ПЕРСПЕКТИВЫ ЭКОЛОГИЧЕСКОГО ТУРИЗМА В ЛНР

Черных А.В., Пронина Ю.Г.

PROSPECTS OF ECOLOGICAL TOURISM IN THE LPR

Chernykh A.V., Pronina J.G.

В данной статье рассматриваются вопросы развития экологического туризма в ЛНР. Показано, что экологический туризм напрямую связан с запасами рекреационных природных ресурсов территории. Проведен обзорный анализ некоторых территорий с целью определения рекреационных ресурсов, приемлемых для осуществления экотуристической деятельности.

Ключевые слова: экология, туризм, природные ресурсы, рекреация, заповедные территории.

Введение. На определенном этапе эволюции человека возникла потребность в зонах, где можно восстановить физические и духовные силы, утраченные человеком во время разной деятельности. К таким зонам в разные времена относили уголки природной среды (рекреация), которые характеризуются уникальностью, оригинальностью, эстетической привлекательностью, либо имеют лечебно-оздоровительное значение.

Расширение области познания, поля деятельности человека, рост ритма жизни, реакция на стресс, утомление, смена социокультурных систем всегда приводят к расширению площади рекреационных зон, увеличению уровня освоения простора, изменению требований к рекреационным зонам. А это дает возможность рассматривать отдельные социально-культурные и природные объекты как потенциальные рекреационные ресурсы [1, 2, 3].

Изложение основного материала. По целевому использованию рекреационные ресурсы можно поделить на четыре группы: лечебно-оздоровительные, познавательно-культурные, социально-экономические, спортивные. К каждой группе рекреационных ресурсов предъявляются определенные условия.

К лечебно-оздоровительным рекреационным ресурсам, как правило, можно отнести те территории, где есть соответственно для этого природные условия (климат, чистый воздух, рельеф, наличие водоема, минеральных вод, лесные насаждения, удаленность от промышленных центров и др.).

К познавательно-культурным рекреационным ресурсам относят те территории, на которых расположены: памятники истории, архитектуры, археологии, памятники природы, уникальные природные ландшафты, либо территория отличается от соседних территорий этнографическими особенностями, разнообразием природных ландшафтов, своими размерами.

Социально-экономические рекреационные ресурсы ориентируются в основном на антропогенные объекты: тематические парки, этнические села, торговые комплексы, отдельные промыслы.

Одним из современных видов туризма является экологический туризм, иначе называемый рекреационным туризмом. Возникновению такого вида туризма способствовало несколько предпосылок [4].

Во-первых, количество посетителей охраняемых территорий по всему миру настолько возросло, что потенциальный ущерб, который они могли нанести природным комплексам, стал вызывать серьезную озабоченность. В то же время стало очевидно, что при рациональной организации туризм может обеспечить реальную финансовую поддержку охране природы и повысить значимость тех природных территорий, которые должны сохраняться в первозданном виде. В настоящее время специалисты в области окружающей среды стали проводить немало исследований на тему совершенствования деятельности по охране природы посредством развития туризма.

Во-вторых, успех природоохранных действий немаловажен на основе одних лишь «запретительных» мер, особенно если они направлены против интересов местного населения. Необходимо, чтобы местные жители стали партнерами в этой деятельности, чтобы бережное отношение к природе было для них экономически выгодно. Ключевую роль в этом может сыграть туризм.

В-третьих, произошла смена приоритетов и в устремлениях туристов. Все больше людей стали

стремиться из городов в уголки относительно нетронутой природы. В противовес традиционному «пляжно-курортному» отдыху возрос спрос на туры активно-познавательной направленности.

Экологический туризм возник на стыке важнейших природоохранных, экономических и социальных проблем современности как одно из важнейших средств устойчивого развития природных территорий.

При выделении рекреационных ресурсов природные комплексы, а вместе с ними и природно-технические геосистемы, рассматриваются с позиций качества природных условий, площади территорий, на

которой эти качества распространены и длительность периода, в течение которого эти качества оказывают свое действие.

ЛНР обладает значительным рекреационным ресурсом, пригодным для осуществления экологической туристической деятельности.

Рассмотрим более подробно рекреационные ресурсы некоторых районов ЛНР.

Антрацитовский район. Природные рекреационные ресурсы представлены заказниками, памятниками природы, реками, водохранилищами, прудами, естественными байрачными лесами и искусственными лесными насаждениями (табл. 1).

Таблица 1

Рекреационные ресурсы Антрацитовского района

Заказники, др. ресурсы	Название
Заказники	
ландшафтный	Вишневый
ландшафтный	Боково-Платово
ландшафтный	Степные просторы
ландшафтный	Пруд г. Антрацит, состоит из 6 природно-заповедных объектов.
ландшафтный	Княгиневский
ландшафтный	Молодогвардейский
ландшафтный	Миусинский
ландшафтный	Миусинское взгорье
ландшафтный	Миус-фронт
ландшафтный	Гремучий лес
ландшафтный	Долина р. Юськина
ландшафтный	Долина р. Ореховой
лесной	Глухой бор
ботанический	Кослойский
ботанический	Дерезоватое
ботанический	Нагольчанский

Беловодский район. Природные рекреационные ресурсы представлены небольшими реками, искусственными водоемами, лесополосами, природными заповедными объектами (табл. 2).

Таблица 2

Рекреационные ресурсы Беловодского района

Вид ресурса	Название
Региональный ландшафтный парк	Беловодский
Памятники природы	
Комплексный	Заречный
Комплексный	Свинарная балка
Ботанический	Стенки лесковые
Ботанический	«Юницкий»
Ботанический	Ясеновая лесозащитная полоса
Ботанический пам. природы	Воронец
Ботанический	Вековые дубы
Общезоологический	Евсуг Степное
Общезоологический	Новолимаревский
Общезоологический	Кононовский
Гидрологический	Водяная криница

Белокуракинский район. Природные рекреационные ресурсы очень разнообразны. Они представлены лесами, небольшими реками, прудами и заповедными местами (табл. 3).

Таблица 3

Рекреационные ресурсы Белокуракинского района

Вид ресурса	Название ресурса
Заказники	
Ландшафтный	Самсоновская заводь
Ботанический	Большая долина
Ботанический	Кленовый лес
Общезоологический	Лесная жемчужина
Энтомологический	Роздолинские пруды
Памятники природы	
Геологический	Киселевское обнажение
Ботанический	Александропольский

Кременской район. Является самым богатым на природные рекреационные ресурсы. Это и сосновые боры, и прекрасные лесные озера, источники минеральной воды, и наличие залежей пелоидов, и природные уникальные заповедные объекты (табл. 4).

Таблица 4

Рекреационные ресурсы Кременского района

Вид ресурса	Название
Заказники	
Ботанический	Серебрянский
Гидрологический	Кременские каптажи
Заповедные урочища	
Заповедное урочище	Белоусова Садка
Заповедное урочище	Дубовая роца
Заповедное урочище	Ольшанник
Заповедное урочище	Сеточное
Памятник природы	
Родник	Климовский родник

Марковский район. Природные рекреационные ресурсы представлены реками, искусственными водоемами, лесными посадками и заповедными природными объектами (табл. 5).

Таблица 5

Рекреационные ресурсы Марковского района

Вид ресурса	Название ресурса
Заказник	
Общезоологический	Герасковский
Памятник природы	
Комплексный	Леснополянский

Новоайдарский район. Природные рекреационные ресурсы в районе представлены реками природными и искусственными водоемами, живописными балками, лесами и посадками и объектами природно-заповедного фонда (табл. 6).

Таблица 6

Рекреационные ресурсы Новоайдарского района

Вид ресурса	Название ресурса
Заповедник	Трехизбенская степь
Заказники	
Ландшафтный	Штормовский
Ландшафтный	Нижний суходол
Лесной	Айдарская терраса
Лесной	Минаевская дубрава
Гидрологический	Крымская дача
Заповедные урочища	
Урочище	Орехово
Урочище	Капитановский лес
Урочище	Шамраева дача
Памятники природы	
Ботанический	Спеваковский
Геологический	Бараньи лбы
Комплексный	Айдарская терраса
Парк-памятник садово-паркового искусства	Парк Дружбы

Попаснянский район. Природные рекреационные ресурсы представлены реками, искусственными водоемами, пойменными лесами, искусственными лесными насаждениями и объектами природно-заповедного фонда (табл. 7).

Таблица 7

Рекреационные ресурсы Попаснянского района

Вид ресурса	Название
Заказники	
Ландшафтный	Барсучья балка
Ландшафтный	Врубовский
Ландшафтный	Новозвановский
Лесной	Шамраева дача
Лесной	Калиново-Долгое
Лесной	Ореховская дубрава
Лесной	Белогоровский
Лесной	Золотарёвский
Ботанический	Дубовая роца

Сватовский район. Природные рекреационные ресурсы представлены: реками, водохранилищами, прудами, лесами, объектами заповедного фонда (табл. 8).

Таблица 8

Рекреационные ресурсы Сватовского района

Вид ресурса	Название ресурса
Заказники	
Ботанический	Гончаровский
Ботанический	Кармазиновский
Общезоологический	Меловатский лиман
Общезоологический	Мостковский
Общезоологический	Сватовский
Общезоологический	Терны
Памятники природы	
Ботанический	Надежда
Геологический	Кузёмовский яр
Гидрологический	Верхний пруд
Гидрологический	Нижний пруд
Гидрологический	Родник «Мостки»
Гидрологический	Ковалевский родник I
Гидрологический	Ковалевский родник II
Садово-паркового искусства	Сватовский парк
Садово-паркового искусства	Меловатский водолей
Заповедное урочище	Нижнедуванское

Свердловский район. Природные рекреационные ресурсы представлены средними малыми реками, многочисленными искусственными прудами и небольшими водохранилищами, байрачными лесами и искусственными лесонасаждениями и объектами природно-заповедного фонда (табл. 9).

Таблица 9

Рекреационные ресурсы Свердловского района

Вид ресурса	Название ресурса
Заповедник	Провальская степь
Заказники	
Ландшафтный	Нагольный кряж
Ботанический	Медвежанский
Ботанический	Курячий
Общезоологический	Алешкин бугор
Общезоологический	Урочище Мурзино
Памятники природы	
Ботанический	Провальский дуб
Гидрологический	Родник «Поповский»
Геологический	Королевские скалы

Славяносербский район Природные рекреационные ресурсы в районе представлены рекой Северский Донец и ее притоками, озерами старицами – Беляевским, Краснокутским, прудами, лесными насаждениями и объектами природно-заповедного фонда (табл. 10).

Таблица 10

Рекреационные ресурсы Славяносербского района

Вид ресурса	Название ресурса
Заказники	
Лесной	Веселогорский
Энтомологический	Красноярский
Энтомологический	Крымский
Заповедное урочище	Беляевское
Памятники природы	
Геологический	Славяносербский
Геологический	Причепиловский
Комплексный	Лотиковская роща

Старобельский район. К рекреационным природным ресурсам в районе относятся уникальные или типичные природные сообщества, природные объекты, имеющие научную, культурно-познавательную, эстетическую ценность (табл. 11).

Таблица 11

Рекреационные ресурсы Старобельского района

Вид ресурса	Название ресурса
Заказники	
Ландшафтный	Балакировский
Ихтиологический	Айдарский
Лесной	Пригодовский
Заповедные урочища	
Урочище	Сосновое
Урочище	Широкое
Памятники природы	
Комплексный	Бутковский террасный парк
Гидрологический	Родник «Лозовский»
Гидрологический	Новоборовской родник
Гидрологический	Шпотинский родник

Выводы. Проведенный анализ рекреационных ресурсов ЛНР показал наличие значительного потенциала для осуществления туристической деятельности в области экологического туризма. Необходимо развивать туристическую инфраструктуру с целью более полного охвата рекреационных зон ЛНР.

Литература

1. Сафонов, О. Экологический потенциал России / О. Сафонов // Экологический туризм: глобальный вызов и открытие России: материалы Международной конф. – Сочи, 2018. – URL: <http://www.russiatourism.ru/news/16076/>.
2. Тихомирова, А. В. Экологический туризм / А. В. Тихомирова // Вестник ЮУрГУ. Серия «Право». – 2020. – Т. 20, № 1. – С. 80-83.
3. Оборин М.С. Современная концепция развития экологического туризма в России // Сервис в России и за рубежом. 2020. Т.14. №4. – С. 22-32.
4. Жигула, Л. Д. Основы экологического туризма / Л.Д. Жигула. – М.: Проспект, 2020. – 124 с.

**Chernykh A.V., Pronina J.G.
PROSPECTS OF ECOLOGICAL TOURISM IN THE LPR**

This article discusses the development of ecological tourism in the LPR. It is shown that ecological tourism is directly related to the reserves of recreational natural resources of the territory. An overview analysis of some territories was carried out in order to determine recreational resources acceptable for ecotourism activities.

Keywords: ecology, tourism, natural resources, recreation, protected areas

Черных Андрей Викторович, доцент кафедры экологии института технологий и инженерной механики ФБГОУ ВО «Луганский государственный университет имени Владимира Даля», г. Луганск.

Chernykh Andrey Viktorovich, Associate Professor of the Department of Ecology at the Institute of Technology and Engineering Mechanics of Institute of Civil Protection of Federal State Budgetary Educational Institution of Higher Education «Lugansk State University named after Vladimir Dahl».

Пронина Юлия Геннадиевна, старший преподаватель кафедры «Охрана труда и БЖД» ФБГОУ ВО «Луганский государственный университет имени Владимира Даля», г. Луганск.

Pronina Julia Gennadievna, senior lecturer of Department of Labor Protection and Life Safety of Institute of Civil Protection of Federal State Budgetary Educational Institution of Higher Education «Lugansk State University named after Vladimir Dahl».

Рецензент: Свиридова Наталья Дмитриевна, доктор экономических наук, профессор, зав. кафедрой «Туризм и гостиничное дело» ФБГОУ ВО «Луганский государственный университет имени Владимира Даля».

Статья подана 29.05.2023

УДК 332.12

ЭКОНОМИЧЕСКАЯ ОЦЕНКА ТУРИСТСКОЙ ПРИВЛЕКАТЕЛЬНОСТИ НА РЕГИОНАЛЬНОМ УРОВНЕ

Шабанова Ю.Н.

ECONOMIC ASSESSMENT OF TOURIST ATTRACTIVENESS AT THE REGIONAL LEVEL

Shabanova Yu.N.

С целью оценки уровня туристской привлекательности территории, и определения перечня показателей, которые характеризуют элементы компонентов уровня туристской привлекательности территории в статье представлена структурно-логическая причинно-следственная модель взаимосвязи компонентов туристской привлекательности территории.

Ключевые слова: туристская привлекательность, туризм, туристский потенциал, территория, рекреационные ресурсы, оценка.

Реформирование национальной экономики связано с глубокими структурными преобразованиями во всех сферах общественной жизни, трансформацией хозяйственного комплекса страны, осуществлением эффективной региональной политики. Не менее важной задачей остается поиск рациональных методов и способов активизации развития тех видов деятельности, для которых существуют все необходимые условия и по своей социальной результативности и экономической отдаче могут составить достойную конкуренцию традиционным отраслям хозяйства. Среди таких направлений приоритетное место занимает рекреационная сфера.

Формирование высоко развитого рынка рекреационных услуг требует учета особенностей функционирования рекреационных систем, основу которых составляет природные и историко-культурные ресурсы, материально-техническая база, отдыхающие. Поэтому одной из главных проблем, стоящих перед туристской отраслью страны, является разработка уникальной методологии оценки туристского потенциала регионов.

Глобализация современного мира, которая находит проявление во многих сферах жизнедеятельности общества, задает новые парадигмы социально-экономического развития.

Это проявляется и в актуализации формирования методов определения туристической привлекательности территории на всех уровнях хозяйствования. Но даже значительный туристский потенциал еще не дает гарантии успешного развития туристической индустрии. Для повышения эффективности работы туристской сферы экономики необходимо формировать привлекательность территории как на общенациональном уровне, так и в регионах.

В научной литературе этому вопросу уделяется много внимания, прежде всего в работах таких ученых, как А.А. Бейдик, М.И. Рутинский, Л.М. Черчик, Э.В. Щепанский.

Но недостатком предлагаемых методологий является тот факт, что оценка потенциала регионов проводится через призму количества природно-географических, природно-антропогенных и социально-исторических ресурсов. При этом природно-географические ресурсы включают в себя климатические (природные явления, процессы и т.п.), водные (реки, озера, моря, океаны, минеральные источники и др.), ландшафтные (горы, пещеры и т.п.), растительные (леса, рощи) и фаунистические (животные, птицы) ресурсы.

О путях решения проблем развития туризма отдельного региона, исследовании потенциала туристской отрасли, формировании туристских кластерных объединений, реализации инвестиционных проектов говорится в публикациях И. В. Алексеева, А. А. Бейдика, С. А. Генсирука, М. И. Долишнего, В. К. Евдокименко, А. Г. Загороднего, В. Ф. Кифяка, Ф. Котлера, О. Е. Кузьмина, О. А. Любичевой, В. И. Мацолы, В. М. Павлова, И. М. Петровича, В. П. Руденко, О. А. Сарапиной, Ю. И. Стадницкого,

Д. М. Стеченко, В. И. Цыбуха, Л. М. Черчик и других авторов [2].

Проблема оценки туристской привлекательности территории основана в трудах ученых Г. В. Ковалевского и М. А. Омуша. Ученые Г. В. Бакурова и Д. В. Очеретин предлагают методику оценки рекреационной привлекательности региона.

Методика оценки природных или других туристских ресурсов разработана авторами А. А. Бейдиком, Л. С. Гринив, А. В. Живицким, В. С. Кравцовым, С. П. Кузиком, М. С. Нудельманом, В. И. Павловым, Л. М. Черчик и другими авторами. Оценка материально-технической базы туризма рассматривается в работе Л. А. Ивановой [1].

Однако, на сегодняшний день отсутствие среди ученых единого принятого определения туристской привлекательности региона привело к тому, что не существует единых критериев и, соответственно, методических подходов к ее оценке.

Сочетание экспертно-рейтингового подхода с элементами нечеткой логики позволит выйти за пределы однородной среды, описать и формализовать качественные признаки объекта туризма. Тем не менее, рейтинг регионов, построенный на количественном показателе природно-географических, природно-антропогенных и социально-исторических ресурсов, не всегда соответствует фактическим показателям туристов.

Все это свидетельствует о необходимости усовершенствования существующих методик оценки туристского потенциала и разработки такой методологии расчета туристского потенциала страны, при котором рейтинг регионов бы соответствовал количеству обслуживаемых туристов.

Потенциальная туристская привлекательность включает в себя техническую и экономическую туристскую привлекательность. Техническая туристская привлекательность – это потенциал территории по возможности привлечь такое количество туристов, которое могут позволить себе принять средства размещения туристов или в целом определенный регион с имеющимися туристскими ресурсами, учитывая допустимую рекреационную нагрузку на эту территорию и т.д. Под экономической туристской привлекательностью территории следует понимать экономическую целесообразность приема определенного количества туристов в регионе для получения социально-экономического эффекта.

Используя уже существующие методологии, следовало бы добавить, кроме природно-географических, природно-антропогенных и социально-исторических ресурсов, такой

существенный фактор, который имеет важнейшее значение, как уровень развития социально-экономических ресурсов.

В свою очередь, социально-экономические ресурсы – это туристическая инфраструктура (средства размещения, предприятия питания, транспортные артерии и перевозчики, учреждения развлечений и отдыха и т.п.); социально-экономическая, политическая и экологическая обстановка, в том числе уровень безопасности.

На основе проведенного анализа социально-экономического состояния региона невозможно оценить уровень туристской привлекательности, поэтому возникла необходимость в определении перечня показателей, которые характеризуют элементы компонентов уровня туристской привлекательности территории и приведены в структурно-следственной модели на рис. 1.

На первом уровне формируется туристская привлекательность за счет природных, антропогенных ресурсов и географического расположения. Основой функционирования туристской отрасли являются туристские ресурсы, включающие природные и антропогенные факторы.

Таким образом, благодаря наличию в пределах определенной территории минеральных источников, историко-культурных памятников или благоприятных климатических условий, эта местность приобретает интерес у туристов. Поэтому такая территория с имеющимися природными и антропогенными ресурсами будет иметь наиболее высокий уровень (возможность развития туризма) туристской привлекательности.

Первый уровень привлекательности территории представлен такими ресурсами, как: природно-рекреационными; историко-культурным достоянием; памятниками архитектуры; религиозными сооружениями и другие.

Используя данные собственных наблюдений и расчетов, считаем, что районы Луганской области по критерию пригодности для туризма целесообразно будет сгруппировать в следующие четыре группы:

1. Районы менее пригодны для развития. Эти районы характеризуются тем, что сельское хозяйство является доминирующим видом деятельности, практически отсутствуют памятники истории и архитектуры. Села малолюдны, недостаточно обеспечены объектами социально-производственной инфраструктуры, плохо озеленены и характеризуются недостаточной водообеспеченностью.

2. Районы достаточно развиты, рекреация которых связана с географическим положением, ресурсами Донца. Кроме того, в этой группе два

района имеют интересные заповедные рекреационные объекты.

3. Районы среднего развития. К данной группе районов относим районы, которые находятся вблизи областного центра. Это районы с достаточно развитой материально-технической базой, транспортной системой, инфраструктурой досуга и отдыха.

4. Районы высокого развития. Это районы с большим природно-ресурсным потенциалом. Имеют общегосударственное и международное значение. Отметим, что районы, сгруппированные по разнообразию историко-культурных ресурсов, не совпадают с классификацией административных

районов по уровню пригодности для развития туризма.

Обобщая вышеизложенное, можно убедительно говорить о том, что благодаря своим природным и антропогенным ресурсам почти все районы Луганской области в той или иной степени имеют, по крайней мере, начальный уровень туристской привлекательности.

Получить высокий социально-экономический эффект от развития туристской привлекательности можно только после осуществления мероприятий по благоустройству территории, развитию материально-технической базы туризма и т.д.



Рис. 1. Структурно-логическая причинно-следственная модель взаимосвязи компонентов туристской привлекательности территории

Ведь чтобы повысить уровень туристской привлекательности региона, самих туристских ресурсов недостаточно. Поскольку местность, где отсутствуют современные условия проживания или плохие дороги, не может привлечь туристов и, следовательно, высокой прибыли такой туризм не принесет.

Таким образом, уровень туристской привлекательности региона зависит от конкретных способов его обеспечения (информационного, организационного, функционального и аналитического), учитывая межотраслевые связи

туристской индустрии и связи с различными аспектами функционирования общества.

Одним из важнейших факторов стабилизации экономической ситуации региона является привлечение инвестиций, формирующих инвестиционный климат.

Литература

1. Иванова Н. Ю., Данилов А. И. Оценка инвестиционной привлекательности региона: сравнительный анализ современных методик/ Н.Ю. Иванова, А.И. Данилов // Научные записки. – 2006. – Т 56. – С. 16-22.

2. Стеченко Д. М. Размещение продуктивных сил и регионалистика: уч. пособие / Д. М. Стеченко. – [2-е изд., испр. и доп.]. – К.: Викар, 2002. – 374 с.

Shabanova Yu.N.

ECONOMIC ASSESSMENT OF TOURIST ATTRACTIVENESS AT THE REGIONAL LEVEL

In order to assess the level of tourist attractiveness of the territory, and determine the list of indicators that characterize the elements of the components of the level of tourist attractiveness of the territory, the article presents a structural-logical cause-and-effect model of the relationship between the components of the tourist attractiveness of the territory.

Key words: *tourist attraction, tourism, tourist potential, territory, recreational resources, assessment.*

Шабанова Юлия Николаевна, к.э.н., доцент, доцент кафедры Туризм и гостиничное дело, ФГБОУ ВО «Луганский государственный университет имени Владимира Даля».

E-mail: yusha9791@mail.ru

Shabanova Yu.N., Candidate of Economics, Associate Professor, Associate Professor of the Department of Tourism and Hospitality, Federal State Budgetary Educational Institution of Higher Education «Lugansk State University named after Vladimir Dahl».

Рецензент: Свиридова Наталья Дмитриевна, доктор экономических наук, профессор, заведующий кафедрой «Туризм и гостиничное дело» ФГБОУ ВО «Луганский государственный университет имени Владимира Даля».

Статья подана 28.05.2023

УДК: 338.48

ПЕРСПЕКТИВЫ РАЗВИТИЯ МОЛОДЕЖНОГО СПОРТИВНОГО ТУРИЗМА КАК СРЕДСТВА ФОРМИРОВАНИЯ ЗДОРОВОГО ОБРАЗА ЖИЗНИ У СТУДЕНЧЕСКОЙ МОЛОДЕЖИ ЛУГАНСКОЙ НАРОДНОЙ РЕСПУБЛИКИ

Шевердин К. Н.

PROSPECTS FOR THE DEVELOPMENT OF YOUTH SPORTS TOURISM AS A MEANS OF FORMING A HEALTHY LIFESTYLE AMONG STUDENT YOUTH OF THE LUGANSK PEOPLE'S REPUBLIC

Sheverdin K. N.

В данной работе рассматривается роль молодежного спортивного туризма как средства формирования здорового образа жизни у студенческой молодежи в Луганской Народной Республике. Определяются проблемные аспекты и перспективы в развитии молодежного спортивного туризма, и возможность его позитивного эволюционирования в Луганской Народной Республике.

Ключевые слова: активный (спортивный) молодежный туризм, здоровый образ жизни, молодежный туризм, рекреация, спорт, спортивный молодежный туризм, спортивно-оздоровительный туризм, социально-возрастная группа, студенческая молодежь, туризм.

Введение. Целью исследования, является определить роль молодежного спортивного туризма как средства формирования здорового образа жизни у студенческой молодежи в Луганской Народной Республике как нового субъекта Российской Федерации [1].

В общественном сознании туризм определяется как путешествие в свободное время; один из видов активного отдыха; наиболее эффективное средство удовлетворения рекреационных потребностей (потребности восстановления физических, психических и духовных сил, израсходованных в процессе различных видов деятельности), так как он сочетает различные виды рекреационной деятельности – оздоровление, познание, восстановление производительных сил человека; составная часть здравоохранения, физической культуры; средство духовного, культурного и социального развития личности [3]

Важной развивающей функцией туризма, в том числе и молодежного туризма, является - гуманитарная функция, которая заключается в

использовании его возможностей для формирования всесторонне развитой, гармоничной личности. Туризм расширяет кругозор человека, повышает его интеллект и позволяет совместить отдых с познанием окружающего мира. Путешествия дают человеку возможность удовлетворить свои потребности в приобщении к духовным и нравственным ценностям, накоплении и углублении знаний, в том числе и профессиональных. Путешествием, принято считать, передвижение по какой-либо территории или акватории с целью их изучения, а также с общеобразовательными, познавательными, спортивными и другими целями.

Изложение основного материала. В настоящее время в сфере туризма одним из быстрорастущих направлений является молодежный туризм. На сегодня доля молодежного туризма составляет более 20% от всех международных путешествий.

Молодежь стала активно путешествовать, так как совершать подобные действия им позволяет не только действующая законодательная база, но и специальные маркетинговые программы и проекты туристических предприятий и фирм. Учитывая статистические данные и международные прогнозы, в 2030 г. число молодых туристов вырастет на 1,8 млн. человек. Развитие молодежного туризма идет быстрыми темпами, если в 1950-х гг. [7] путешествовало лишь 25 млн. человек, то по данным Всемирной туристской организации ООН, с января по май 2022 года зарегистрировано порядка 250 млн. международных прибытий.

Активный рост молодежного туризма вызван рядом факторов, а именно: возрастные

психофизиологические особенности студенческой молодежи относятся к первому подпериоду – ранняя зрелость (молодость) как было отмечено выше, который и является генератором присущих молодости определенных действий и процессов, таких как: потребность проявить себя, показать свою активность среди сверстников и взрослых; почувствовать свою самостоятельность в принятии собственных решений, изучить свои особенности и возможности; самостоятельно распоряжаться свободным временем; мобильность действий, что позволяет беспрепятственно перемещаться во времени и пространстве; получать личный опыт: коммуникация с представителями разных территорий и народов, что дает возможность получить ценный опыт общения, которым можно поделиться со сверстниками и использовать в перспективной своей деятельности.

Все отмеченные выше виды деятельности, которые по сути, моделируются в социуме и предоставляются в распоряжение особой социально-возрастной группе - молодежи, безусловно крайне важны и необходимы для развития здорового образа жизни студенческой молодежи и формирования ценностного отношения к здоровому образу жизни, как к оптимальному качеству и алгоритму жизни, определяемого мотивированным поведением человека, направленным на сохранение и укрепление здоровья (и физического и духовного), в условиях воздействия на него природных и социальных факторов окружающей среды.

Здоровый образ жизни (ЗОЖ) подразумевает ментальное здоровье, отказ от табака и употребления алкоголя, здоровые модели питания, физическую активность, физические упражнения, спорт [1]. В приведенном содержании термина ЗОЖ, три последних составляющих относятся к физическому воспитанию, физическому развитию и физическому совершенству человека.

Под термином «здоровый образ жизни» студента, понимается индивидуальная система поведения молодого человека, обеспечивающая ему физическое, душевное и социальное благополучие в реальной окружающей среде (природной, техногенной и социальной, к которой относится и образовательное пространство университета, и любая иная, в том числе и среда возможных туристических маршрутов и т.п.). В этой связи, необходимо отметить, что законодательством Луганской Народной Республики о физической культуре и спорте определены принципы, на которых базируется реализация государственной программы в этой сфере, а именно, гарантируются:

- обеспечение права каждого на свободный доступ к физической культуре и спорту как к необходимым условиям развития физических, интеллектуальных и нравственных способностей личности, права на занятия физической культурой и спортом для всех категорий граждан и групп населения;

- непрерывность и преемственность физического воспитания граждан, относящихся к различным возрастным группам;

- содействие развитию всех видов и составных частей спорта, в том числе детско-юношеского спорта, школьного спорта и студенческого спорта, с учетом уникальности спорта, его социальной и образовательной функций, а также специфики его структуры, основанной на добровольной деятельности его субъектов;

- развитие научной базы для исследования проблем физической культуры и спорта и их медицинского обслуживания [2].

Результаты исследований. Термин «молодежный спортивный туризм», на первый взгляд прост и привычен для восприятия, но по сути своей, является сложной конструкцией реализации в системе функционирования государства. Проблема сложности, заключается в том, что виды практической деятельности, которые соотносятся с данным термином, не имеют централизованного управления, т.к., относятся к сектору ответственности различных Министерств и ведомств государственного управления.

Специально уполномоченным федеральным органом исполнительной власти в области физической культуры и спорта является Министерство спорта Российской Федерации (Минспорт России) [6].

Министерству экономического развития Российской Федерации переданы функции упраздненного в октябре 2022 года Федерального агентства по туризму. Такое постановление кабмина от 2 ноября 2022 года № 1958 вступает в силу 10 ноября [5].

Федеральное агентство по делам молодежи (Росмолодёжь) – федеральный орган исполнительной власти, координатор в сфере молодежной политики, создающий среду с равными условиями для самореализации молодежи. Миссия – создать среду, которая поможет молодым найти и реализовывать свои мечты и таланты в нашей стране [8].

Ниже приведенная информация, которая попала в поле зрения нашего исследования, заслуживает своего внимания и свидетельствует о наличии определенной несогласованности действий

между общественным, муниципальным и федеральным секторами в направлении развития не только «спортивного молодежного туризма», но и более общего вида туризма «молодежного туризма».

К примеру, на сайте Молодежный туризм в России (http://mt.moy.su/index/molodezhnyj_turizm/0-6) на котором размещается информация и для руководителей туристских клубов России, равно как и для всех, кто интересуется туризмом, размещена статья в которой отмечается следующее. Сфера деятельности молодежного туризма сегодня является по сути бесхозной. Нет ни одного ведомства, которое занимается туризмом в комплексе, нет реальной поддержки молодежи, в ее стремлении узнать свою страну, нет стимулов для занятий туризмом и нет и системы льгот для молодежи.

Учитывая, что сегодня одной из самых острых проблем в современном обществе является физическое и духовное здоровье детей и молодежи, ограждение их от вредных привычек, всех степеней выраженности, направленности или мотивам девиантного поведения, наркотиков и криминальной среды, все органы государственной власти, должностные лица, представители гражданского общества – прогрессивно мыслящие граждане, должны все вместе объединить усилия в направлении развития молодежного спортивного туризма во всех регионах Российской Федерации и Луганской Народной Республике, как одной из технологий приобщения молодых людей к здоровому образу жизни, требующей определенных и незначительных, затрат как от государства, так и туриста, путешественника. Этому могут и должны способствовать и Государственная программа Российской Федерации «Развитие физической культуры и спорта» [5], и учебные вузовские курсы, программы, факультативы, и включение данного направления в работу студенческих спортивных клубов с целевым бюджетным и внебюджетным финансированием, а также, и из президентских программ и президентских фондов. На работу в этом направлении, должны быть нацелены и аналогичные региональные программы, проекты и мероприятия. А положительный эффект и результаты будут получены при объединении усилий субъектов государственного, частного и общественного секторов.

Выводы. Важность развития молодежного спортивного туризма как средства формирования здорового образа жизни у студенческой молодежи в Луганской Народной Республике, по нашему убеждению, является актуальным направлением работы государственных и муниципальных органов

власти. Необходимость развития в современном обществе молодежного спортивного туризма, является очевидным фактом и имеет важное социальное и экономическое значение для перспективного развития Российской Федерации в целом и регионов в частности. Учитывая факт, отсутствия единого координирующего это направление государственного органа, необходимо привести в соответствие нормативно-правовую базу, которая будет регулировать процессы взаимоотношений государственных и муниципальных органов власти, и способствовать максимально результативному развитию данного вида деятельности, а также, своевременно формировать материально-финансовую базу и поддержку, как со стороны органов муниципальной и федеральной власти, так и со стороны вузов и субъектов спортивной и туристской отраслей.

Представленная автором исследовательская работа не претендует на полное и всестороннее раскрытие заявленной проблематики, так как тема достаточно широка и многогранна. Данное исследование затрагивает определенные аспекты, которые могут быть разработаны более предметно в перспективных научных изысканиях и представлены в последующих публикациях.

Литература

1. Федеральный конституционный закон от 04.10.2022 N 6-ФКЗ "О принятии в Российскую Федерацию Луганской Народной Республики и образовании в составе Российской Федерации нового субъекта - Луганской Народной Республики". https://www.consultant.ru/document/cons_doc_LAW_428184
2. Закон Луганской Народной Республики «О физической культуре и спорте» (с изменениями, внесенными законами Луганской Народной Республики от 21.04.2020 № 153-III, от 10.07.2020 № 183-III, от 15.02.2021 № 241-III, от 25.03.2021 № 267-III). – URL: <https://www.nslnr.su/zakonodatelstvo/normativno-pravovaya-baza/8107/>
3. Большая советская энциклопедия М., 1971г. – Т. 26, С. 232
4. Здоровый образ жизни. – URL: <https://ru.wikipedia.org/wiki>
5. Минэкономразвития официально стало приемником Ростуризма <https://www.pnp.ru/economics/minekonomrazvitiya-oficialno-stalo-priemnikom-rosturizma.html>
6. Органы управления физической культурой и спортом <https://isfic.info/profsport/alfiz28.htm>
7. Теплова, Д.С. Современные тенденции и перспективы развития молодежного туризма/ ECONOMICS / «Colloquium-journal» №10(34), 2019. – С.121–122.
8. Федеральное агентство по делам молодежи <https://fadm.gov.ru/agency/about/>

Sheverdin K. N.

PROSPECTS FOR THE DEVELOPMENT OF YOUTH SPORTS TOURISM AS A MEANS OF FORMING A HEALTHY LIFESTYLE AMONG STUDENT YOUTH OF THE LUGANSK PEOPLE'S REPUBLIC

This paper discusses the role of youth sports tourism as a means of forming a healthy lifestyle among student youth in the Lugansk People's Republic. The problematic aspects and prospects in the development of youth sports tourism, and the possibility of its positive evolution in the Lugansk People's Republic are determined.

Key words: *active (sports) youth tourism, healthy lifestyle, youth tourism, recreation, sports, youth sports tourism, sports and health tourism, social age group, student youth, tourism.*

Шевердин Константин Николаевич, старший преподаватель кафедры «Туризм и гостиничное дело» Института управления и государственной службы ФГБОУ ВО «Луганский государственный университет

имени Владимира Даля», почетный доцент Луганского национального университета имени Владимира Даля, Заслуженный художник Украины, г. Луганск.

E-mail: contact_sh.k@mail.ru

Sheverdin Konstantin Nikolaevich, senior Lecturer at the Department of Tourism and Hospitality, Institute of Management and Public Service, Federal State Budgetary Educational Institution of Higher Education «Lugansk State University named after Vladimir Dahl», honorary Associate Professor of Volodymyr Dahl Lugansk National University, Honored Artist of Ukraine, Lugansk.

Рецензент: Свиридова Наталья Дмитриевна, доктор экономических наук, профессор, заведующий кафедрой «Туризм и гостиничное дело» ФГБОУ ВО «Луганский государственный университет имени Владимира Даля».

Статья подана 30.05.2023

ДРУГИЕ НАПРАВЛЕНИЯ НАУКИ

УДК 94(47).084 «1920/1939»

**ЖЕНЩИНЫ И ОБРАЗОВАНИЕ В СОВЕТСКОЙ УКРАИНЕ
(20-30-Е ГОДЫ XX В.)****Комащук О.А.****WOMEN AND EDUCATION IN SOVIET UKRAINE
(20-30S OF THE TWENTIETH CENTURY)****Komashchuk O. A.**

Раскрывается влияние модернизации образования на формирование советской женской субкультуры. Освещаются количественные изменения относительно преодоления женщинами неграмотности, а также получения ими среднего образования, профессионально-технического и высшего на протяжении 20-30-х годов XX в. в советской Украине.

Ключевые слова: женщины, образование, неграмотность, женская субкультура, модернизация.

Введение. Воспитание молодого поколения сегодня в России представляет многогранную проблему в контексте сохранения традиционных ценностей. Современное образование находится в поисках лучших моделей воспитания молодежи. При этом важно не допустить перегибов в сфере образования. Опыт модернизации сферы образования в 20-30-е годы XX в. вызывает интерес, поскольку именно в это время впервые в истории советского государства был введен принцип совместного обучения мужчин и женщин, положивший начало установлению паритета между полами и давший возможность женщинам не только обучаться грамоте, но и приобретать профессиональную квалификацию. Благодаря этому они участвовали в общественно-политической, экономической и культурно-духовной жизни страны. Но образование находилось под тотальным контролем компартии, насаждавшей новые ценности и жизненные ориентиры. Исследование опыта реформирования образования в 20-30-е годы на примере советской Украины обуславливает актуальность темы при решении современных вопросов по образованию и воспитанию молодежи.

Исследованию учебно-образовательного процесса в СССР в 20-30-е годы уделяли внимание советские ученые С.Штамм [29], Е.Осовский [12], А.Веселов [2] и другие. Некоторые аспекты женского образования рассматривали в трудах Л.Вовк [6] и Л.Витрук [3; 5]. Современные исследователи О.Анищенко [1] и В.Вирченко [4] также раскрывают общие основы женского образования периода 1917-1930-х годов на Украине. Однако они не уделили достаточного внимания изучению влияния позитивных и негативных проявлений модернизации образования на формирование советской женской субкультуры, что и стало целью нашей статьи.

Задачи: раскрыть влияние модернизации образования на формирование советской женской субкультуры; проанализировать количественные изменения относительно преодоления женщинами неграмотности, а также получения ими среднего образования, профессионально-технического и высшего на протяжении 20-30-х годов XX в. в советской Украине.

Изложение основного материала. Большевики, придя к власти, начали проводить коренные изменения во всех сферах жизнедеятельности общества. Намеченные ими цели можно было достичь, только убедив население в правильности намерений новой власти. Поэтому первоочередным они считали осуществление процесса перевоспитания граждан в коммунистическом духе, который включал в себя общее изменение их духовного мира. Однако изменение мировоззрения было делом нелегким,

особенно в стране, где большинство жителей даже не владели основами грамотности. Поэтому в 1919 г. советское руководство издало декрет «О ликвидации неграмотности», благодаря которому все неграмотные от 8 до 50 лет должны были обучаться грамоте. Среди женщин неграмотных было больше, чем среди мужчин, и чтобы обучить их всех, было установлено поочередное овладение знаниями. Так, первыми стали учиться коммунистки, комсомолки, делегатки, женщины – члены советов, фабзавкомов, правлений коопераций, комитетов взаимопомощи. Среди делегатов женотделов, например, неграмотные составляли 25 %. А, поскольку неграмотным было трудно проводить работу среди женских масс, то только в течение 1925 г. овладели грамотой и начали работу в ликбезе 450 делегатов Волынской, 130 Подольской губерний и 191 – из Донбасса [6, с. 82]. С помощью женотделов на Украине в 1925 г. было организовано 208 школ по ликвидации неграмотности. Кроме женотделов, в кампании активное участие принимали комсомол и профсоюзы, учебные заведения всех уровней, добровольные представители из интеллигенции.

Для взрослых женщин были организованы школы по ликвидации неграмотности, общие читальные залы и прочее. Девочки-подростки овладевали знаниями в общеобразовательных школах. Но даже во второй половине 20-х годов лишь около 30 % девушек были грамотными. Как и в прежние времена, в школах преобладали мальчики вследствие устойчивого мнения родителей о необходимости обязательного получения образования сыновьями. Новая, советская культура общего образования в 20-е годы пока не смогла создать революции в подходах населения к данному вопросу – это произойдет лишь в следующем десятилетии.

В общем, учиться женщины шли неохотно. Потому что, во-первых, учиться часто препятствовал и основной труд и ведение домашнего хозяйства; во-вторых, женщины, у которых были маленькие дети, физически не могли посещать школы ликбеза; в-третьих, не всегда мужчины позволяли женщинам обучаться грамоте, мотивируя тем, что это им не нужно; в-четвертых, некоторые женщины сами считали, что это им не нужно – в воспитании, которое они получали в семье, грамотность женщин не была обязательной, и даже наоборот, считалось, что женщина должна выполнять свое предназначение: рожать детей, воспитывать их, вести домашнее хозяйство, помогать и обслуживать своих мужчин – все это было ярким проявлением устоявшихся

патриархальных отношений в семье и, конечно, в обществе.

С целью приобщения женщин к школам на производстве их увольняли на два часа для прохождения обучения с сохранением заработной платы. Помимо грамоты, в некоторых школах обучали рукоделию, что также помогало привлечь в школы большее количество женщин. К тому же в школах устраивались выпускные вечера, сопровождавшиеся интересными драматическими сценическими постановками. Все это привело к тому, что в школах Украины со временем женщины уже составляли большинство.

Но массовая кампания по ликвидации неграмотности и малограмотности не была лишена трудностей: не хватало помещений, столов, стульев, карандашей, учебников, а главное – учителей, педагогического персонала вследствие регулярных чисток в среде педагогической интеллигенции. Поэтому, как исключение, в некоторых губерниях, в частности, Подольской, еще в 1922 г. решением коллегии агитпропа была введена оплата за обучение в школах в городах и населенных пунктах городского типа. Но в таких платных школах 40 % учеников, которые не имели возможности платить за обучение, освобождались от оплаты. Не вводилась оплата и в детских домах [19, л. 21].

Количественные характеристики кампании по ликвидации неграмотности в течение 20-х годов менялись в целом в положительном направлении. Так, согласно статистическим данным и показаниям исследовательницы Л. Вовк, в 1920 г. на Украине насчитывалось 12 247 350 неграмотных. Почти две трети из них составляли женщины, среди них в городах – 52,8 %, на селе – 72,9 % [6, с. 81]. В 1922 году число неграмотных женщин составляло 95% среди работающих в промышленности [22, л. 36]. Поэтому только за этот год было подготовлено в 9 губерниях 100 пунктов по ликвидации неграмотности, в которых женщины получили возможность учиться [21, л. 56].

Ликвидация неграмотности среди женщин даже в конце 20-х годов все еще шла медленно: в 1926 г. грамотные среди всех женщин УССР составляли лишь 37,7 %, а в 1931 г. этот показатель увеличился до 52,8 %, то есть за пять лет количество грамотных женщин выросло лишь на 15 %. Что касается городского населения, то если в 1927 г. женщины составляли 35,5 % от количества всех учеников школ для малограмотных, то в 1930 г. – 51,2 % [3, с. 11]. В целом, к 1933 году уровень грамотности населения достиг 82 % [9, с. 94]. Однако неграмотность среди женщин была ликвидирована лишь в конце 30-х годов. По данным

на 1939 г., грамотные женщины на Украине составляли 90-96 % [6, с. 84]. Это было значительным достижением в области народного образования.

Таким образом, в течение 20-30-х годов проблема неграмотности среди женщин в целом была решена. Грамотность позволяла им по-новому оценить свое место в обществе и семье. Они вышли на качественно новый уровень отношений с мужчинами, потому что получили возможность дальше учиться, приобретая квалификацию, а следовательно, и зарабатывать деньги, иногда наравне с мужчинами, пополняя семейный бюджет.

Параллельно с ликвидацией неграмотности в процессе изменения мировоззрения населения началось внедрение новой системы образования. Еще в 1919 г. Наркомат образования издал Положение о единой трудовой школе УССР, по которому эта школа становилась основным и единственным типом среднего общеобразовательного учреждения и обучение в ней провозглашалось общим, обязательным, бесплатным. В 1922 г. действовала, например, Черниговская женская профессиональная школа «Труд».

В начале 20-х годов Наркомат труда начал проводить мероприятия поощрению женщин для получения ими специальности. Однако популяризация женского профессионального образования еще не получила в то время широкой поддержки среди населения. В 1923-1924 гг. на Украине в школах фабрично-заводского ученичества (ФЗУ) девочек обучалось лишь 10 %, а в профшколах – 12 % [6, с.83]. Поэтому для девушек была установлена в школах ФЗУ броня, которая составляла по всей Украине 9 %, а на Донбассе – 10 %; с 1923 г. броня увеличилась до 15 % [23, л.7]. В некоторых ФЗУ, например, при текстильных предприятиях, где женщины составляли большинство работающих, их количество достигало 27 % [24, л.29].

В начале индустриализации (1926-1929 гг.) в школах ФЗУ и профтехучилищах количество девушек колебалось в пределах 15 – 20 % от общего количества учеников [13, с. 72]. Среди слушателей краткосрочных курсов в это время удельный вес женщин составлял – 40,6 %, а на длительных курсах – 30 % [8, с. 54]. В 1932 г. их количество в школах ФЗУ повысилось и составляло треть учеников.

В начале 30-х годов основными формами подготовки квалифицированных рабочих кадров, которые были крайне важными для страны, развивавшей отрасли тяжелой промышленности, оставались школы фабрично-заводского

ученичества, а также техникумы и техническое образование без отрыва от производства. В течение 1929 – 1933 гг. школы ФЗУ функционировали как профессионально-технические школы с относительно длительным сроком обучения (2-4 года) и весьма широкой общеобразовательной, общетехнической и специальной подготовкой. Дополнительно были созданы школы ученичества массовых профессий (ШУМП), которые готовили кадры более низкой квалификации, но с меньшими сроками обучения (до 2-х лет). Важную роль в повышении квалификации женщин играли разнообразные профессиональные курсы без отрыва от производства. Применялся также метод индивидуального и бригадного ученичества. В сентябре 1930 г. приказом ВСНХ была создана система так называемого дополнительного рабочего образования (ДРО) [2, с. 295]. Она состояла из кратковременных курсов и школ, в которых работницы без отрыва от производства повышали свою квалификацию.

В многочисленных архивных материалах отмечается, что условия жизни обучающихся женщин были преимущественно неудовлетворительные: женских общежитий не хватало, поскольку повышение удельного веса девушек часто не учитывалось. Крайне неудовлетворительным было их питание. По данным архивных документов, в учебных заведениях сельскохозяйственного машиностроения ученики в Бердянске и Харькове почти ничего, кроме хлеба, не получали, а в Чугуеве даже хлеба не выдавали. Большое количество учеников не имели ни обуви, ни одежды [17, л. 86]. С целью улучшения материального состояния учащихся ФЗУ Политбюро ЦК КП(б)У в феврале 1932 г. рассмотрел вопрос «Об учениках школ ФЗУ», обязав профсоюзные организации улучшить материальное состояние учащихся, особенно тех, которые жили в общежитиях [28, с. 66]. Однако желаемых результатов это не принесло, и материально-бытовое состояние учениц осталось без изменений. Единственное, с помощью чего они могли его улучшить, – это небольшая заработная плата, которую ученицы получали во время практики. Средняя заработная плата учениц составляла 25-60 руб. [7, л. 23].

Кроме школ ФЗУ и ШУМП, действовали горнопромышленные училища, которые готовили рабочих к горным профессиям. Среди учащихся горнопромышленных училищ Украины в 1929 г. насчитывалось около 8 % женщин, в 1932 г. – 15 %, в 1935 г. – 22,5 %, в 1937 г. – 26,2 % [9, с. 100]. Таким образом, число женщин в горпромуцах в

1929-1937 годах увеличилось более чем в три раза. С одной стороны, женщины в них получали профессиональную подготовку, но с другой – это были вредные и опасные для женского здоровья профессии горного профиля. Но обучение девушек горным профессиям поощрялось, и женский труд широко использовался даже на подземных работах.

Технические кадры в 30-е годы также готовили техникумы. В течение 1929 – 1933 гг. количество промышленных техникумов на Украине увеличилось более чем в 6 раз, а количество учащихся в них – в 3 раза [2, с. 282]. В 1929-1930 гг. удельный вес женщин среди учащихся промышленных техникумов составлял всего 13,9 %, в 1940 г. он вырос до 32 % [2, с. 280].

В середине 30-х годов мужские и женские гимназии, духовные семинарии, епархиальные и городские училища приравнивались к общему среднему образованию, а учительские семинарии, женские гимназии и епархиальные училища с подклассами при них и экстернат на звание учителя приравнивались к окончанию педагогического техникума [1, с. 175].

Реорганизация системы образования касалась и высших учебных заведений. Еще в мае 1918 года Наркомат образования издал директиву о совместном обучении учащихся обоих полов. До 1919 г. еще функционировали Женское коммерческое училище Л. Володкевич в Киеве, Борзенская женская гимназия М. Тимченко, Высшие женские курсы, основанные А. Жекулиной, до 1920 г. – Женское коммерческое училище второго Киевского общества преподавателей и другие. В том же году медицинские факультеты Киевского, Харьковского и Одесского университетов слились с женскими медицинскими институтами или курсами в меакадемию. Подлежало расформированию и первое на Украине женское заведение высшего образования – Киевские высшие женские курсы. На их основе, а также на основе Киевского университета св. Владимира были созданы высшие педагогические курсы, на которых совместно учились представители обоих полов. Со временем это учреждение было переименовано в ускоренные педагогические курсы, а в 1921 году – в Высший институт народного образования. Объединение медицинского факультета университета и женского медицинского института положило начало Киевскому медицинскому институту. В 1920 г. также прекратил свое существование и Фребелевский институт в Киеве – высшее женское педагогическое учреждение для подготовки воспитательниц детей дошкольного возраста, открытое в 1907 г.

Начался новый этап в развитии системы образования. «Главными реформационными изменениями во времена советской власти в сфере образования было введение совместного обучения для обоих полов и отмена платы за обучение» [4, с. 135].

Итак, можно констатировать, что женщины еще до революции 1917 г. имели возможность получать высшее образование, реализовывая право на высшее образование. Причем, как отмечает В. Вирченко, благодаря привлечению профессиональных преподавателей в женские вузы они заняли ведущие позиции в области высшего женского образования на Украине; воспитали таких выдающихся женщин, как Наталья Полонская, Анна Ахматова и других, которые благодаря настойчивости смогли доказать обществу, что они не уступают мужчинам в интеллектуальных и профессиональных способностях [4, с. 141]. Даже в беспокойные годы революции и гражданской войны женщины продолжали учиться в высших учебных заведениях. В 1917-1920 гг. курсистки часто участвовали в мероприятиях, направленных на поддержку демократических изменений в стране. Еще длительное время партийно-советские работники нанимали воспитательниц для своих детей из числа выпускниц высших учебных заведений, поскольку те считались лучшими воспитательницами малолетних детей. Возможность получения женщинами высшего образования открыла им путь к профессиональной самореализации. Но отметим, что это право женщины имели еще во времена царизма, в частности, право преподавать в высших учебных заведениях страны.

Именно образование стало первой сферой деятельности, к которой привлекались женщины. Открывались широкие возможности для их самореализации. В начале 20-х годов был начат новый этап в развитии высшего образования для женщин советской Украины, имевший как достижения, так и недостатки. Положительно, что высшие женские курсы (только историко-филологический и физико-математический факультеты) и университеты досоветского периода были приравнены к высшим учебным заведениям, что свидетельствовало о признании равных прав выпускниц досоветских времен с выпускницами вузов 20-х годов, а также о признании их образовательного уровня, что способствовало получению ими определенного социального статуса.

Итак, в 20-е годы XX в. во вновь созданных институтах народного образования был заложен принцип совместного обучения мужчин и женщин.

Установлены квоты для женщин в высших учебных заведениях Украины. Эти институты функционировали почти пять лет, а затем стали базой для создания индустриально-педагогических институтов и институтов социального воспитания, которые в 1934-1935 гг. были реорганизованы в педагогические и учительские институты. Тогда же подготовкой учителей начали заниматься и университеты. Однако хотя все педагогические учебные заведения были отнесены к рангу высших, уровень подготовки специалистов, как отмечают исследователи, не всегда соответствовал этому статусу. Особенно это стало характерным в 30-е годы, когда основной интеллектуальный фонд учебных заведений был фактически ликвидирован в результате репрессий. Как отмечает М. Кузьменко: «Репрессии стали методом управления обществом и средством преодоления проблем, обусловленных стратегией социалистической реконструкции социально-экономических отношений в 30-х гг.» [10, с. 276].

В течение 20-30-х годов наблюдался положительный рост количества женщин в высших учебных заведениях Украины. Только в 1922 г. среди студентов индустриально-технических вузов женщины составляли 3,3 %, социально-экономических – 15,1 %, народного образования – 44,4 %, медицинских – 46,4 % [6, с. 83].

Получали женщины образование и на рабфаках при высших учебных заведениях. В начале 20-х годов среди всех учеников они составляли лишь 1,5 %. Чтобы увеличить их количество, постановлением ВЦСПС и НКТ от 8 апреля 1921 г. вводилась броня для женщин, составлявшая 10 %. Контроль за исполнением постановления возложили на женотделы, представительницы которого были введены в приемные комиссии [20, л. 19, 23]. Должностные лица, которые при приеме в вузы нарушали принцип совместного обучения представителей обоих полов, отдавались под суд революционного трибунала [29, с. 231]. Эти меры способствовали тому, что уже в 1922 г. на рабфаках обучалось среди студентов 12,2 % женщин [6, с. 83]. Также началось внедрение системы материального поощрения обучения женщин. В 1925 г. ВУЦИК предложил установить в вузах 20 стипендий Андре и Полины Марти для работниц и крестьянок. В 1926 г. для студенток была установлена стипендия им. 8 Марта, а в 1929 г. – им. Н. Крупской и другие. В 1928 г. Наркомат образования обязался увеличить прием работниц и крестьянок на подготовительные курсы для поступления в вузы, а в 1929 г. ЦК ВКП (б) принял постановление «О бронь для девушек во

вузах, техникумах и рабфаках», по которому броня для женщин составляла уже 20 %.

Количественные изменения женского представительства в учебных заведениях Украины в 20-е годы представлены в таблице.

Удельный вес женщин в учебных заведениях Украины в 1926/1927-1928/1929 гг. (в %) [25, л. 12; 16, л. 15]

Учебные заведения	1926-1927	1927-1928	1928-1929
Школы ФЗУ	18,9	13,9	18,5
Высшие учебные заведения	32,0	32,9	27,9

По данным, представленным в таблице, наблюдается уменьшение удельного веса женщин в учебных заведениях. Это в первую очередь объясняется уменьшением абсолютного количества женщин в них и ростом абсолютного количества мужчин. Фактически нормы приема женщин не были выполнены, кроме медицинских и педагогических институтов, где женщины составляли около половины студентов. Этому способствовало понимание самими женщинами необходимости в получении высшего образования, поскольку получить работу во время роста безработицы женщине было чрезвычайно сложно, и единственным выходом стало получение квалификации, при наличии которой с работы бы не уволили.

В конце 20-х годов страна нуждалась в увеличении количества квалифицированных кадров в условиях, когда был взят курс на ускоренную индустриализацию. От центральных и республиканских властей поступали постановления по увеличению числа женщин в учебных заведениях. Например, оргбюро ЦК КП(б)У в резолюции отмечал, что по всей системе профессионального обучения необходимо обеспечить определенный процент женщин в высших учебных заведениях и рабфаках по всем вертикалям. И распорядился женотделам подобрать женщин для обучения в них из наиболее подготовленных делегатов [14, л. 198].

Женские отделы начали направлять в вузы делегатов. Одновременно с увеличением числа женщин в учебных заведениях власть начала строить дошкольные детские учреждения для детей студенток. Президиум ВУЦИК от 7 марта 1930 г. издал приказ об устройстве не менее 35 % девушек из детских домов и интернатов на работу и учебу [15, л. 14].

Однако после проверок учебных заведений в 1930 г. по увеличению в них женщин-студенток Народный комиссариат образования пришел к

выводу, что постановления не выполняются: количество женщин растет медленно; из 50 персональных стипендий женщины получали 7 (14 %); дошкольные учреждения для детей студенток не строились. Констатировалось, что недостаточно проводилась воспитательная и образовательная работа и по другим направлениям: не организовывались курсы для молодых матерей, не выполнялся декрет «Об организации общественного ухода за девушками-подростками, выходцами из интернатов» [16, л. 3]. Были приняты меры, направленные на исправление негативных проявлений в решении проблемы, что способствовало увеличению количества, например, рабфактов: в начале 30-х годов их было уже 78 [11, с. 70]. В 1931 – 1932 гг. на рабочих факультетах обучалось 14 тыс. женщин, а в высших технических учебных заведениях – около 23 тыс. [3, с. 13]. Во второй половине 30-х годов процесс подготовки и переподготовки квалифицированных женских рабочих кадров получил дальнейшее распространение.

Приобретение женщинами-работницами высокой квалификации позволило им иметь значительно лучшие условия труда и большую заработную плату, чем тогда, когда работали чернорабочими, а главное – достигать реального равноправия с мужчинами. Получение квалификации определенным образом стабилизировало положение женщины на производстве.

Тем не менее, условия жизни студенток были тяжелыми. Решением жилищно-бытовых проблем занимался кооператив по улучшению жизни и быта студентов высших учебных заведений. В частности, бюро кооператива распоряжалось выдачей дров не только учебным заведениям, но и больницам и поликлиникам; выдачей ржи и других продуктов из запасов; реализовывало больничные билеты среди студентов вузов на местах; организовывало дешевые столовые для студенчества, бюро труда, кассы взаимопомощи на началах акционерного студенческого банка, в который входили на условиях пайщиков кассы взаимопомощи и другие студенческие организации, государственные хозяйственные тресты, кооперативы, группы студенчества и отдельные частные лица. Основной целью было создание центральной кассы взаимопомощи. Также кооператив материально помогал издавать студенческие журналы [19, л. 4]. Вследствие чрезвычайно критического финансового положения всех учреждений кооператива признавалась необходимость организации денежной лотереи, как одного из источников получения денег.

С этой целью выпускались лотерейные билеты. Также бюро кооператива требовало введения единого налога по принципу социального состава учащихся, по которому бы определялось освобождение от оплаты за право обучения в 10, 25 и 50 коп. золотом в месяц с каждого [18, л. 4-8].

Деятельность кооператива лишь частично удовлетворяла требования студентов. Их жизнь во время учебы оставалась еще долгие годы чрезвычайно сложной. Так, по данным Сталинского горного института, студенты по три часа вынуждены были стоять в очередях за завтраком, который к тому же был низкого качества. Часть студентов не обеспечена общежитиями и вынуждена была жить в рабочих бараках. Аспиранты преимущественно вынуждены заниматься административной работой и из-за необеспеченности вели курсы, читали лекции, оставляя научную работу напоследок. В институте не хватало учебников, аудиторий. В архивных документах указывается на несовершенство учебных программ. В общежитии Днепропетровского металлургического института закрыты отхожие места, отсутствует вблизи вода и студенты вынуждены были ходить к колодцу за 1,5 квартала. В инженерно-техническом зерновом институте в Харькове студентов целенаправленно привлекали к общественной работе, что вызывало недовольство. Один из студентов заявил, что нагрузок по институту нести не может... «я должен учиться, не посылайте меня на ликбез и на работы в совхозы и колхозы, потому что я буду отставать в учебе». Такие заявления в свою очередь вызывали недовольство членов партячеек, хотя на практике студенты-коммунисты имели больше задолженностей по предметам, чем беспартийные. В столовой также необходимо было выстоять длинные очереди за некачественным завтраком. В буфете же цены были высокими. Чтобы получить медицинскую помощь, студенты вынуждены были стоять в очередях по 3 дня. В библиотеках за книгами отстаивали очереди по 3-4 часа при том, что литературы на всех не хватало [26, л. 20-73]. В некоторых институтах вообще не существовало столовых, а там, где они были, имели возможность питаться лишь 30-35 % студентов.

Все указанное, а также новая организация учебного процесса, вызывали недовольство студентов. Например, в Днепропетровске студенты выражали несогласие с применением преимущественно лекционного метода обучения, использованием преподавателями служебного положения в собственных целях (использование служебных авто и денег на собственные нужды).

Вследствие высокой общественной и учебной нагрузки, а также неудовлетворительных условий проживания студенты часто отказывались сдавать зачеты и экзамены, а иногда вообще оставляли учебу и уходили работать. Новые порядки, установленные советской властью, вызывали падение морали. Студенты устраивали погромы евреев, усматривая в них средоточие зла. Пытаясь выявить неповиновение властям, они срывали портреты вождей, распространяли контрреволюционные прокламации и прочее [27, л. 91-94].

Выводы. С начала установления на Украине советской власти началась разработка и реализация процесса коммунистического воспитания женской части населения путем преодоления неграмотности среди женщин, привлечения их в школы ФЗУ, ШУМП, горнопромышленные училища, техникумы, а также в высшие учебные заведения. Задекларированное право на образование всех граждан, независимо от пола, начало выполняться еще в начале 20-х годов. Можно констатировать, что первые шаги советской власти в этом вопросе в тех условиях имели преимущественно положительные результаты благодаря установлению квот для женщин в учебных заведениях. Это способствовало почти ежегодному росту числа женщин среди учащейся молодежи: в конце 30-х годов женщины составляли около трети среди учащихся учебных заведений. Причин таких весомых успехов в получении женщинами образования разных уровней было несколько: во-первых, страна нуждалась в дополнительных рабочих руках, в том числе квалифицированных, которыми и стали женщины; во-вторых, профессиональное образование и общее среднее образование органично сочетались, создавая условия для соблюдения классового подхода в воспитании молодежи с целью подготовки «всесторонне развитых членов коммунистического общества». Если в 20-е годы получали образование женщины разных возрастных категорий, большинство из которых помнили условия жизни дореволюционных и революционных времен и поэтому иногда не соглашались и выступали против некоторых радикальных методов власти, то в 30-е годы подросло новое поколение – выходцы преимущественно из семей рабочих и крестьян, представители которого систему советского воспитания считали единственно верной и правильной, потому что не имели возможности сравнивать. Фактически власть преследовала политическую цель – с помощью развития образования решить сложные экономические и научно-технические проблемы и тем самым

осуществить социалистическую реконструкцию народного хозяйства. Итак, если в 20-е годы только формировались основы для создания женской советской субкультуры, то 30-е годы стали периодом ее становления в большинстве благодаря учебным заведениям, которые осуществляли процесс воспитания и стали ключевыми звеньями в модернизации мировоззрения женщин, поскольку, помимо непосредственно обучения, идеологически влияли на учебно-воспитательный процесс. Однако насаждение классовых ценностей в ходе реорганизации учебных заведений, а также репрессии привели к ухудшению качества образования и качества подготовки квалифицированных специалистов.

Литература

1. Аніщенко О.В. Професійна освіта і самореалізація жінок в Україні: історія та сучасність: Моногр. – Ніжин: ТОВ «Наука-Сервіс», 2003. – 251 с.
2. Веселов А. Н. Профессионально-техническое образование в СССР. Очерки по истории среднего и низшего профтехобразования. – М.: Профтехиздат, 1961. – 436 с.
3. Витрук Л. Д. Женщины Украинской ССР в борьбе за создание фундамента социалистической экономики (1926-1932гг.). – Автореф...канд. ист. наук. – К., 1967.
4. Вірченко В.В., Коцур А.П. Жіночі навчальні заклади у м. Києві (1861-1920 рр.) / Київський національний ун-т ім. Тараса Шевченка. — К.; Чернівці : Книги-XXI, 2007. — 196 с.
5. Вітрук Л.Д. Жінки-трудівниці в період соціалістичної індустріалізації (На матеріалах промисловості Української РСР. 1926-1932 рр.). – К.: Наук. думка, 1973. – 120 с.
6. Вовк Л.П. Розвиток освіти серед жінок в Українській РСР (1917-1941 рр.) // Український історичний журнал. – 1975. - № 11. – С. 81-84.
7. Государственный архив Донецкой Народной Республики. Ф. Р-1, оп. 1, д. 530.
8. Довгопол В. М. Робітничий клас на Україні в роки соціалістичної індустріалізації (1926-1929 рр.). – Х.: Вид-во Харк. ун-ту, 1971.
9. Краснонос Ю.Н. Формирование кадров рабочих угольной промышленности Украины (1926-1939 гг.). – Донецк, 1995.
10. Кузьменко М.М. Науково-педагогічна інтелігенція в УСРР 20-30-х років: соціально-професійний статус та освітньо-культурний рівень. – Донецьк: НОРД-ПРЕСС, 2004.
11. Липинський В. В. Становлення і розвиток нової системи освіти в УСРР у 20 – ті роки. – Донецьк: РВА Дон ДТУ, 2000.
12. Осовский Е. Г. Развитие теории профессионально-технического образования в СССР (1917-1940 гг.). – М.: Высшая школа, 1980. – 287 с.
13. Поклад Д. П. Первые успехи социалистической индустриализации на Украине (1926-1929 гг.). – К., 1959.
14. Центральный государственный архив высших органов власти и управления Украины (далее ЦГАВО Украины). Ф. 1, оп. 5, д. 92.
15. ЦГАВО Украины. Ф. 1, оп. 6, д. 69.

16. ЦГАВО Украины. Ф. 1, оп. 6, д. 555.
17. ЦГАВО Украины. Ф. 2756, оп. 1, д. 90.
18. Центральный государственный архив общественных объединений Украины (далее ЦГАОО Украины). Ф. 1, оп. 20, д. 1302.
19. ЦГАОО Украины. Ф. 1, оп. 20, д. 1477.
20. ЦГАОО Украины. Ф. 1, оп. 20, д. 1555.
21. ЦГАОО Украины. Ф. 1, оп. 20, д. 1562.
22. ЦГАОО Украины. Ф. 1, оп. 20, д. 1573.
23. ЦГАОО Украины. Ф. 1, оп. 20, д. 2029.
24. ЦГАОО Украины. Ф. 1, оп. 20, д. 2274.
25. ЦГАОО Украины. Ф. 1, оп. 20, д. 2714.
26. ЦГАОО Украины. Ф. 1, оп. 20, д. 5560.
27. ЦГАОО Украины. Ф. 1, оп. 20, д. 6222.
28. Чумаченко В.П. Общественно-политическая деятельность рабочего класса Украины в период строительства социализма в СССР (1926-1937 гг.). – Д., 1973.
29. Штамм С. И. Управление народным образованием в СССР (1917- 1936 гг.). – М.: Наука, 1985. – 286 с.

Komashchuk O.A.
WOMEN AND EDUCATION IN SOVIET UKRAINE (20-30S OF THE TWENTIETH CENTURY)

The influence of modernization of education on the formation of the Soviet female subculture is revealed. The quantitative changes regarding the overcoming of illiteracy by women, as well as their obtaining secondary education, vocational and higher education during the 20-30s of the twentieth century in Soviet Ukraine are highlighted.

Key words: women, education, illiteracy, female subculture, modernization.

Комашук Ольга Александровна, кандидат исторических наук, доцент, доцент кафедры истории ФГБОУ ВО «Луганский государственный университет имени Владимира Даля».

E-mail: klv.lug@mail.ru

Komashchuk Olga Aleksandrovna, Candidate of Historical Sciences, Associate Professor, Associate Professor of the Department of History of Federal State Budgetary Educational Institution of Higher Education «Lugansk State University named after Vladimir Dahl».

Рецензент: Бельдюгин Виталий Анатольевич, кандидат исторических наук, доцент, заведующий кафедрой истории ФГБОУ ВО «Луганский государственный университет имени Владимира Даля».

Статья подана 20.06.2023

УДК 821.161.1

ХУДОЖЕСТВЕННАЯ РОЛЬ ТОПОНИМОВ И «СКАЗОЧНЫХ ФОРМУЛ» НА СТЫКЕ ЖИЗНЕННОЙ ПРАВДЫ И ВЫМЫСЛА В ЛИТЕРАТУРНЫХ СКАЗКАХ В.И. ДАЛЯ

Коржик Т. П.

THE ARTISTIC ROLE OF TOPONYMS AND "FAIRY-TALE FORMULAS" AT THE JUNCTION OF VITAL TRUTH AND FICTION IN V.I. DAHL'S LITERARY FAIRY TALES

Korzhih T. P.

В статье анализируются индивидуальные особенности стиля В.И.Даля в применении топонимической лексики в сказочном тексте. Обозначаются функции реальных топонимов при создании в сказке «иллюзии реальности», а также в формировании образной системы сказочного повествования. Исследуется функциональная роль, этимология изменённых реальных и вымышленных топонимов в передаче идейно-эстетического замысла автора. Определяются структурные и художественные особенности окказиональных нарицательных сочетаний с пространственным значением («сказочных формул») в литературных сказках В.И. Даля.

Ключевые слова: В. И. Даль, топонимы, «сказочные формулы», литературные сказки, сказочное повествование.

Введение. Имена собственные до сих пор остаются объектом особого внимания филологов-языковедов и литературоведов, т.к. любое наименование, любое имя собственное – это слово. Именно произведения художественной литературы являются живой и мощной речевой стихией, в которой живёт слово. Писатели не могут в своём творчестве обойтись без использования имён собственных, причём практически всех разновидностей: от имён и фамилий персонажей до географических названий.

Любое собственное имя в художественном тексте несёт в себе особый колорит, специальный смысл, важный для реализации идейно-эстетических задач, стоящих перед писателем. Так, функции топонимов внутри художественного произведения – это не только наименование какого-либо места, но и оказание влияния на информативность текста через свою семантику.

Исследователи справедливо подчёркивают, что топонимы, как и антропонимы, участвуют в

создании художественных образов героев, выявляя скрытый, расположенный между строчек смысл (Калинкин, 1999; Магазаник, 1978 и др.). В рамках проблематики теории имени собственного исследователями (А. Гардинер, О. Есперсен, Б. Рассел, Г. Суит и др.) было выработано несколько точек зрения на статус семантики онима.

Многие учёные-ономасты утверждают: топонимы содержат неопределимую информацию для интерпретации текста. К примеру, С.В. Перкас пишет: «прибегая к подлинному топониму, автор может (и должен) рассчитывать на то, что в голове читателя с этим топонимом уже могут быть связаны определённые ассоциации [38, с. 186]», что только углубляет и расширяет текст.

В. Беленькая отметила, что: «топоним... в процессе наращивания дополнительных значений часто имеет символическое значение [7, с. 96]».

Исследуя произведения сказочного жанра, некоторые учёные-ономасты (Г.П. Смолицкая, О.И. Фонякова, В.Д. Беленькая и др.) подчёркивают, что в сказках практически не существует стилистически немаркированных, нейтральных топонимов.

Отметим также, что топонимы, обогащённые в художественном тексте новыми смыслами, с одной стороны, ассоциативным фоном, с другой – авторским эмоционально-оценочным восприятием, превращаются в носителей особо значимой информации и оказывают влияние на информативность текста. Таким образом, значимость топонимов в создании образной системы, в раскрытии идейно-эстетического содержания художественного текста и выявлении скрытого, «расположенного между строчек смысла»

(Калинкин, 1999; Магазаник, 1978) трудно переоценить.

Но именно поэтическая топонимика, в рамках которой изучаются топонимы в художественных текстах (поэтонимы), в настоящее время является наименее разработанным разделом топонимической науки. Нет достаточно полного и цельного представления о специфике и закономерностях употребления писателями топонимической лексики при создании художественных образов. Нет фундаментальных теоретических исследований по литературной топонимике до сих пор.

Нет также исследований по топонимической лексике литературных сказок В.И. Даля, что усиливает значимость и актуальность выбранной нами темы: «Художественная роль топонимов и «сказочных формул» на стыке жизненной правды и вымысла в литературных сказках В.И. Даля».

Научная новизна статьи состоит в том, что в ней впервые проведён многосторонний анализ топонимической лексики в сказочном тексте.

Объект исследования: топонимы и нарицательные сочетания с пространственным значением, которые тесно связаны с образами сказочных персонажей и несут в себе особую художественно-эстетическую информацию, т.е. наиболее значимы в содержательном плане.

Предмет исследования: художественная роль топонимов, а также индивидуально-авторских нарицательных сочетаний с географическим значением («сказочных формул») в художественном тексте литературных сказок В.И. Даля.

Основным источником исследуемого материала стали сказки, включённые в сборник «Даль Володимир Иванович (Козак Луганский). Казки», среди которых: «Сказка о Иване Молодом Сержанте», «Сказка о Роголоде и Могучане-царевичах», «Новинка-диковинка, или Невиданное чудо», «Сказка о прекрасной царевне Милонеге-белоручке», «Сказка о некоем православном покойном мужичке и о сыне его Емеле-дурачке», «Сказка про жида вороватого да про цыгана бородатого», «Сказка о нужде, о счастье и о правде», «Сказка о бедном Кузе Бесталанной Голове и о перемётчике Будунтае» и другие.

Цель работы: выявить художественную роль топонимов и нарицательных сочетаний («сказочных формул») с географическим значением в литературных сказках В.И. Даля.

Задачи статьи: проанализировать научную и справочную литературу по теме исследования; отобрать необходимое для исследования топонимического материала в сказках В.И. Даля; отметить индивидуальные особенности стиля

писателя в применении топонимической лексики в сказочном тексте; обозначить функции реальных топонимов при создании в сказке «иллюзии реальности» (по Д. Лампину), а также в формировании образной системы сказочного повествования; проанализировать функциональную роль, этимологию изменённых реальных и вымышленных топонимов в передаче идейно-эстетического замысла автора; исследовать структурные и художественные особенности окказиональных нарицательных сочетаний с пространственным значением («сказочных формул») в литературных сказках В.И. Даля.

Изложение основного материала. Несмотря на древность происхождения географических названий, топонимика как раздел языкознания оформилась сравнительно недавно. Этим фактом можно объяснить и споры учёных о месте топонимики в системе других наук.

О топонимике как географической науке писали в середине прошлого века многие учёные (Рябчиков, 1959; Колесник, 1961; Маракуев, 1954 и др.), объясняя свою позицию тем, что топонимы – это собственные имена географических мест.

Но на топонимику претендовали и историки, заинтересованные в топонимических исследованиях, аргументируя свои выводы историческими фактами: топонимы возникали в определённые исторические эпохи, распространялись в зависимости от конкретных исторических событий (миграция населения, войны, культурные, экономические и языковые связи и т.д.). И если рассматривать топонимику с этой точки зрения, то, действительно, наука о географических названиях – часть истории, вернее, исторической географии. И не случайно, что именно историки, пользуясь анализом топонимов, обогатили не только историческую географию, но и топонимику как языковую науку в целом.

Совсем иного взгляда придерживался известный чешский топонимист В. Шмиллауэр, утверждавший, что сущность топонимики составляет соединение лингвистического и исторического подхода; следовательно, она не принадлежит ни к языкознанию, ни к историческим наукам, а является «самостоятельной научной областью» (Шмиллауэр, 1958).

Академик С.Б. Веселовский также подчёркивал в своих работах продуктивность топонимического метода в исторических исследованиях, рассматривая сущность этих исследований в «соединении лингвистического и исторического подхода» (С.Б. Веселовский, 1974).

Без учёта исторической географии невозможно прийти к плодотворным результатам в топонимике, неоднократно утверждал профессор А.И. Попов (Попов, 1957, 1964 и др.).

Существует в этих научных спорах и другое категоричное мнение некоторых лингвистов, где доминирует мысль: любое географическое название – это слово в языке, элемент лексики, оно не существует вне лексики. Следовательно, топонимика – наука исключительно лингвистическая. Но, как всякая категоричность, и эта точка зрения страдает необъективностью. Здесь правильнее будет считать топонимику самостоятельной наукой, которая использует методы и лингвистического, и исторического, и географического анализа.

Значительный вклад в развитие топонимической науки сделал историк и этнограф Н.И. Надеждин в середине XIX века, издавший свой знаменитый труд «Опыт исторической географии русского мира» (Н.И. Надеждин, 1837).

В 1894 году появилась специальная работа по топонимике – «Географические имена» Н.И. Березина. Вышли в свет «Материалы для описания местностей и племён Кавказа» (1897), работы по топонимике в Прибалтике Спрогиса (1888), труды Трусмана (1897) и другие, где были представлены результаты исследований по региональной топонимике.

С начала XX века, в 1904 году, при Русском географическом обществе была создана Картографическая комиссия и при ней – подкомиссия по транскрипции географических названий, в составе которой работали видные учёные-языковеды: А.А. Шахматов, А.Д. Руднев, И.А. Бодуэн де Куртунэ и др. Важными и нужными в работе Комиссии оказались, в частности, рекомендации по передаче иноязычных географических названий средствами русского языка.

Неоценимую помощь для развития топонимики как науки оказали краеведческие общества на местах, а также отдельные исследователи, занимающиеся региональными географическими названиями. Преимущества региональных трудов по топонимике заключаются в охватывании всех названий определённого региона, т.к. формируется более целостная картина топонимической системы.

На Украине, например, наиболее популярным является изучение названий населённых пунктов (ойконимов) отдельных регионов. При этом обеспечивается удобство и экономность исследований, а также максимально используется дополнительная лингвистическая, историко-

географическая и этно-культурологическая информация. К таким региональным исследованиям принадлежит монография Д.Г. Бучко «Походження назв населених пунктів Покуття».

Рассмотрение семантических и словообразовательных типов ойконимов Юго-Западного Подолья осуществил в монографии «Структура онімного простору української мови» М.Н. Торчинский (2008). Научный анализ названий поселений в процессе развития и функционирования топонимической науки был представлен М.М. Габораком в труде «Семантико-словотвірні типи ойконімів Прикарпаття (XII–XX ст.)». Исследуя карпатские и прикарпатские топонимы, М.Л. Худаш реконструировал онимные образования от славянских собственных имён, являющиеся характерной особенностью ойконимии Западной Украины. Топонику Бойковщины изучал украинский языковед Я. Рудницкий; Гуцульщины и Львовщины – польские исследователи З. Штибер и С. Грабец.

Топонимическая работа на протяжении второй половины XX века проводилась и в других областях Украины: Донецкой (Е.С. Отин), Хмельницкой (Н.Н. Герета), Полтавской (А.В. Лысенко), Волынской (И.М. Железняк), Ровенской (Я.О. Пура), Харьковской (Ю.А. Абдула), Черкасской (И.С. Гонца) и др.

Когда был собран достаточно обширный топонимический материал, возникла необходимость в систематизации, анализе полученных топонимических сведений, оформлении топонимики в научно обоснованную дисциплину со своими законами, методологической базой и терминологией. Теоретический аспект топонимии как лингвистической науки отражён в трудах В.А. Никонова «Введение в топонимику», Э.М. Мурзаева «Очерки топонимии», В.А. Жучкевича «Общая топонимика», А.А. Белецкого «Основы етимологічних досліджень ономастичного матеріалу», В.Д. Беленькой «Топонимы в составе лексической системы языка», Л.Т. Масенко «Розвиток топонімної лексики», в цикле работ А.В. Суперанской («Общая теория имени собственного», «Ономастические универсалии», «Теоретические проблемы ономастики», «Что такое топонимика?»), в сборниках статей («Топонимия и общество», «Языковая номинация») и др.

Теоретические и практические достижения ономастов и сегодня продолжают развивать научную методику топонимии, расширяют круг проблем комплексного изучения данной языковедческой дисциплины на базе достижений не только лингвистики, но и других смежных наук.

Активное развитие русской литературной ономастики началось в 60-е годы XX века. Тогда благодаря работам Н.И. Толстого, А.И. Попова, В.А. Никонова, А.К. Матвеева, А.П. Дульзона, Э.Б. Магазаника ономастика стала бурно развиваться в разных научных центрах огромной страны, бывшего СССР: в Москве, Свердловске, Томске, Донецке, Киеве, Одессе, Ульяновске, Воронеже и в некоторых других городах.

Однако интерес к именам собственным в литературном произведении возник сначала среди литературоведов, а ещё раньше – среди литературных критиков и, конечно, самих писателей. Важность и ответственность именования литературных персонажей признавалась не только многими литераторами, но и философами: П.А. Флоренским, С.Н. Булгаковым, А.Ф. Лосевым. Так, Флоренский формулирует одно из простых, но очень важных истин литературной ономастики: «Объявление всех литературных имён, вообще имени как такового, произвольными и случайными, субъективно придумываемыми и условными знаками типов и художественных образов было бы вопиющим непониманием художественного творчества [49, с. 181]».

К началу XXI века наметились, условно, четыре линии изучения литературной ономики: философская, логическая, традиционная литературоведческая и лингвистическая. Но наиболее перспективной считается именно лингвистическая, на что указывают работы, написанные после пятидесятих годов прошлого века. Чисто литературоведческий подход можно определить, к примеру, в исследованиях М.С. Альтмана (Альтман, 1975, 1976) по ономастике Ф.М. Достоевского.

Сегодня появляются всё новые и новые аспекты изучения литературной ономастики. Так, важнейшим аспектом признаётся выявление коннотации имени собственного (коннотация – «связь, соотносённость, анафора, метка, способная отсылать к иным контекстам [5, с. 35]»), его способности реализации коннотативных значений в тексте. Е.С. Отин отмечал, что «онимы не только способны выполнять свою прямую и изначальную функцию – быть именами объектов окружающего нас мира, но и проникаются вторичным, дополнительным понятийным содержанием [37, с. 5]».

В сферу литературной ономастики проникает и понятие хронотопа. Термин, который в литературоведение ввёл М.М. Бахтин ещё в 1975 году, понимался учёным как «существенная взаимосвязь временных и пространственных

отношений, художественно освоенных в литературе [6, с. 121]». «Хронотоп, – писал также Бахтин, – определяет художественное единство литературного произведения в его отношении к реальной действительности [6, с. 275]».

В лингвистике и литературной ономастике «хронотоп» имеет более конкретное понимание: это показатель времени и пространства, места. Фактически хронотопами являются все топонимы, употреблённые в художественном произведении. В.М. Калинин отмечал, что «каждый оним привносит в текст набор аккумулятивной исторической, этнографической, географической, коннотативной, а также иной другой информации и поэтому наравне с другими художественными средствами участвует в создании хронотопа литературного произведения [20, с. 40-41]».

Среди исследований ономастикона с точки зрения хронотопа можно отметить работы О.Н. Гронской, А.А. Фомина, Г.Ф. Ковалёва.

На данный момент литературная ономастика – это наука, которая вышла из лона общей теории имени собственного. Она активно развивается, опираясь на накопленный за более чем полувековой опыт, как в теоретическом, так и практическом направлениях. Расширяются связи литературной ономастики с литературоведением, культурологией, социологией, историей, логикой, семиологией и даже психоанализом.

Сегодня ни у кого не вызывает сомнения то, что имена собственные, погружённые в художественный контекст, становятся «вехами смысловой структуры текста [26, с. 91]». Литературные онимы способны через реализацию ассоциативных и энциклопедических связей передавать читателю сложные смыслы, а также помогают исследовать идиостиль писателя. Но некоторые учёные-ономасты (А.А. Фомин), исследуя историю развития литературной ономастики, отмечают некоторую неравномерность в изучении ономастического наследия писателей: «одним проблемам, писателям, произведениям уделяется значительно больше внимания, чем другим [50, с. 115]». По всей видимости, здесь дело лишь во времени, чтобы адекватным был анализ некоторых произведений и авторов, как это произошло в конце 80-х – начале 90-х годов прошлого века. Тогда реабилитация поэтов и писателей «серебряного века» вызвала к жизни массу исследовательских работ на этом художественном материале. Например, уже существуют труды, посвящённые онимам в творчестве В. Пелевина, А. Варламова, Т. Толстой.

Неравномерность исследований касается и вопроса малой изученности других разрядов литературных онимов, кроме антропонимии в художественном тексте. Так случилось, что наибольший интерес исследователей вызывали имена персонажей, что было обусловлено скорее традицией, чем другими причинами. Но это мешало развитию исследований ономастики в других направлениях.

Так, о недостаточном внимании к литературной топонимии могут сказать цифры. А.А. Фомин свидетельствует, что в библиографическом указателе работ по литературной ономастике за 1971 – 1975 гг. из 116 представленных работ топонимам посвящено всего 14 [50, с.116, сноска]. Согласно «Библиографии ономастики русской литературы по 2010 год» (Ковалёв, 2014) из 3,5 тысяч работ исключительно литературной топонимии посвящено чуть более сотни.

К счастью, в последнее время очевиден рост внимания к топонимии в художественном тексте: за первое десятилетие XXI века в свет вышло в четыре раза больше работ по литературной топонимии, чем за всю вторую половину XX века. Лучше всего изучена топонимия Пушкина, Достоевского, некоторых современных поэтов. Однако все вышедшие на данный момент работы носят или общетеоретический характер, как работа И.И. Марунича (Марунич, 1993), или (в подавляющем большинстве) посвящены отдельным произведениям, группам произведений или даже отдельным топонимам. Топонимическая система всего творческого наследия того или иного писателя рассматривалась до сих пор как система второстепенная. Между тем, литературная топонимика имеет свои художественные особенности, поскольку писатели используют различные виды топонимической лексики в зависимости от поставленных идейно-эстетических задач.

Среди топопоэтонимов можно выделить три группы топонимических единиц. К первой группе относятся вымышленные топонимы, т.е. созданные творческим воображением автора. В художественном тексте они выполняют своё основное назначение – организовывать нереальное пространство, создавать «фон», в рамках которого происходят необычные, нереальные события.

Вторую группу составляют реальные топонимы, когда писатель использует действительно существующие, невыдуманные тополексемы. Реальные имена собственные, перенесённые автором в художественный текст, применяются с целью максимального приближения

читателя к изображаемым событиям и явлениям. Создавая в своём художественном мире «иллюзию реальности» (Д. Лампинг), писатель использует реальные топонимы как яркое изобразительное средство.

Топонимы третьей группы представляют собой воспроизведение реальных топонимов в изменённом виде. Создание писателем изменённых топонимов означает появление новых смыслов в соответствии с общим замыслом художественного текста. Они «живут» в нём избирательно, являясь одним из специфических приёмов по созданию определённых смыслов в художественной речи.

Особый пласт топопоэтонимов обнаружили в фольклорных текстах некоторые учёные (Д.Б. Луговой, Д.Д. Санжина, В.И. Супрун и др.), так называемые «сказочные формулы» с географическим значением (в некотором царстве-государстве, за тридевять земель и т.д.). Исследователи (В.В. Красных, В.И. Супрун, Ю.А. Карпенко, Д.И. Ермолович, О.А. Бирюкова) не только изучили этот древний пласт устойчивых словосочетаний, но и установили закономерность образования данных топонимов, их семантику и «бытование» в художественных текстах народных сказок. «Сказочные формулы» нередко использовались в творчестве писателей разных поколений (А.С. Пушкин, В.И. Даль, А.Н. Толстой, М.М. Пришвин и др.). При этом устно-поэтические элементы органически срастаются с авторским текстом, обогащая темы, идеи, образы литературного произведения.

Подводя итог сказанному, отметим, что ономастическое пространство художественного произведения выполняет не только важную структурно-организующую функцию, но и несёт наиболее общую многостороннюю лингвистическую и экстралингвистическую информацию. Ономастическое пространство структурно охватывает часть словаря языка писателя, характеризует его авторскую индивидуальность, что позволяет рассматривать ономастикон как самостоятельное, автономно функционирующее явление, в котором особую значимую роль автора художественного произведения как творца, создателя.

При исследовании топонимической лексики в художественных текстах сказок В.И. Даля выявлено, что писатель в большей части своих сказок использует подлинные топонимы. За реальными топонимами – реальной действительностью с её адресно-указательным компонентом. Так, в «Сказке про жиду вороватого да про цыгана бородатого» читаем: «На Бердичевский ярмарок съезжаются

жиды и поляки, цыгане и москали, татары и калмыки... с Подола и Украины, из Крыма и Черноморья, с Волги и Днепра, с Дона и Подмосковья, из Бессарабии и из Литвы, из пограничной Нимеччины, из Галиции, из города Львова, что по-ихнему Лемберг [44, с. 252]». Реальные топонимы отражают реальные события, происходившие в действительности. Из истории города Бердичева: «Наряду с торговлей сельскохозяйственной продукцией, еврейское население Бердичева занималось сапожным, портняжным, столярным, кузнечным и кожевенным ремёслами [17]», продавая потом на ярмарке изделия своего труда. «А продают там всякую всячину. И покупают то же, и воруют то же, всякую всячину, как говорят, и ветчину, и ржавчину, а именно: что попадётся [44, с. 252]».

Потому в сказке герой Ицька, «жид вороватый», отправился на ярмарку именно в Бердичев. Оттуда – в Шклов, куда также «съехалось полтьмы с потёмками жидовских бричек [44, с. 328]. Из истории города Шклова: «Всю торговлю на Шкловщине в XIX- нач. XX веков держали евреи. Шклов смело можно назвать еврейским местечком: из него, как из рассадника, евреи разъезжались по целой Белоруссии [18]».

Достоверно точно автор упоминает и шкловский театр: «В Шклов прибыли русские актёры известной во всей Украине труппы Штейна [44, с. 328]». Приезжали ли «русские актёры» в этот еврейский городок, история умалчивает, но по поводу театра записано: «Семён Зорич (фаворит Екатерины II) основал в Шклове профессиональный театр, который в XVIII веке славился на всю Европу [18]».

Даль как писатель хорошо знал реальную жизнь, чтобы точно, без натяжки напомнить о ней художественной деталью: «Кто это? – спросил Кузя потихоньку шальную Мотрю. – Неужто ты эту собаку не знаешь? Это Будунтай, чёртов пай, всем ведомый перемётчик: он в Вятке барсуком вылез... под Чудовым в козла оборотился, в Вологде свечой подавился [44, с. 427]».

Особо рассмотрим роль упомянутых Мотрей топонимов, которые важны для понимания образа Будунтая, «перемётчика», продавшего душу чёрту (дьяволу), обладавшего способностью быстрых и внезапных превращений.

«В Вятке барсуком из норы вылез»: астионим Вятка упомянут неслучайно. Город расположен в таёжной местности, которую прорезает в крутых берегах река Вятка. Высокие песчаные берега и тайга дали возможность расселиться здесь множеству норных животных, особенно барсуку,

потому что это животное предпочитает жить крупными семейными кланами в огромных подземных норах. Существенная деталь: барсуки обладают зловонным запахом. Их норы, которые используются животными десятки и даже сотни лет, сравнимы с преисподней. Нет, не случайно Будунтай, «чёртов пай», «из норы под Вяткой вылез».

«Под Чудовым в козла оборотился»: Чудов монастырь под Москвой был самым известным церковным памятником во времена Даля. Его ещё называли «Великой Лаврой», поскольку в этом монастыре происходили разные чудесные исцеления. Не мог же «перемётчик Будунтай» обнаружиться под этим монастырём в своём истинном обличье, да ещё со столь специфическим запахом. Примечательно, что оборотился он именно в козла, известного своим крайне неприятным «благовонием».

«В Вологде свечой подавился»: упоминание свечи в контексте с астионимом Вологда также имеет под собой реальную основу. В Вологде XVIII-XIX веков было много сально-свечных заводов, продукция которых шла не только в столицу, но и за границу. Так что высококачественной продукции было предостаточно, чтобы «подавиться» персонажу в сказке В.И. Даля.

Перейдём к следующему примеру. Так, в «Сказке о некоем покойном мужичке» автор упоминает Ярославль: «другой (брат Емели), разгульный, Богу душу отдал в губернском городе ... в Ярославле [44, с. 555]». И здесь сквозь художественную деталь просматривается суровая реальность: «В XIX веке в Ярославле насчитывалось 57 трактиров, 21 постоялый двор, 44 винных погребка, 20 портерных, 3 винные лавки, 2 винных склада и несколько клубов», «в Ярославле в приюте для алкоголиков принято за три года 2967 мужчин и 271 женщина [41]». Вот почему брат Емели «преставился в одной рубашонке, в кабачишке», когда «воротился из Ярославля в тонком кафтане, отморозив себе ноги по колени и руки по самые локти [44, с. 555]».

Точное следование сказочного повествования реальной действительности только усиливает впечатление достоверности всего, о чём говорит Даль. Так, в сказке «Новинка-диковинка» в качестве выразительного средства использован урбоним – Дом Пашкова в Москве: «красовались чертоги его (купца Макафлора) ... как в Москве хоромы Пашкова – словом, чего хочешь, того просишь, разве только одного птичьего молока не доставало [44, с. 139]». Дом Пашкова, созданный по проекту архитектора В.И. Баженова, в самом деле, на

протяжении многих лет удивлял, восхищал и поражал современников своей роскошью. В контексте сказки В.И. Даля «дом Пашкова» приобрёл символическое значение как предмет роскоши, ослепительного великолепия и богатства.

В литературных сказках В.И. Даля это не единичный случай, когда реальный топоним, наполняясь новым смыслом и содержанием, восходит до символического образа. Так, метафорическое выражение «нужда из Сызрани да в Москву пеши ходила» трижды повторяется в тексте «Сказки о нужде, о счастье и о правде» без каких-либо авторских комментариев, но явно с определённой целью – привлечь внимание читателей. Упоминание Сызрани в контексте с Москвой мало о чём говорит современному читателю, если не знать о реальных событиях XVIII века, когда в Сызрани в 1795 году вспыхнул третий пожар. «Сгорело тысячи строений, большая часть города была уничтожена. Погибло не менее одной тысячи человек [39]», – повествует история города.

А ещё тысячи людей, нищенствуя, отправились по миру с протянутой рукой, брели «пеши» нескончаемым потоком в Москву, чтобы там, в более благополучных местах, обрести работу и кров. Даль использовал приём разрушения устоявшегося топонимического значения астионимов Сызрань и Москва. Неслучайная связь этих топонимов в контексте сказки на фоне суровой жизненной правды закрепила в виде фразеологизма со значением всеобщей беды, нищеты, подлинного горя.

«Хайка... показала неоценённый стакан зелёного стекла, который привёз ей свой человек чуть ли не из самого Брянска [44, с. 281]», – читаем в «Сказке про жида вороватого». Хайка далеко не главный герой сказки, но и здесь Даль продуманно использует каждое слово. Нас интересует прежде всего астионим Брянск и насколько правомерно упомянут он в контексте со «стаканом зелёного стекла». Между тем, читателю XIX века было достоверно известно, что в это время на Брянщине бурно развивалось стекольное и хрустальное производство. К примеру, продукция Чернятенской стекольной фабрики в виде редкой красоты фужеров, люстр, бутылок шла даже за границу. На этой фабрике пробовали изготавливать и зелёное стекло, но на поток изделия из него пошли только в 1839 году. Занималось этим уже другое предприятие на Брянщине, Клённая стекольная фабрика. Сказки Даля вышли в свет в 1832 году. Вот почему Хайке привезли «неоценённый стакан», ведь «неоценённый» – это тот, «которому цена ещё не определена, не исчислена [13, с. 527]». И привезти

его мог только «свой человек», то есть «родня или сват; близкий друг... товарищ по делу [15, с. 153]». Иными словами, привезли Хайке «стакан зелёного стекла» по большому знакомству как весьма ценную вещь. Привёз «чуть ли не из самого Брянска», где частица «чуть» имеет значение «едва, лишь, лишь только [15, с. 615]». Не из Брянска точно, а едва ли не из этого города. Почему именно так Даль упомянул в сказке данный астионим, мы уже определили выше.

Вымышленные топонимы в сказках В.И. Даля маркируют пространство сказочного мира, но порождены они не столько фантазией автора, сколько отображают в особой художественной форме реальную жизнь или представление о ней самого Даля.

Вымышленных топонимов в сказках Даля сравнительно немного. Это хоронимы – названия населённых пунктов или административно-территориальных объектов: земля Лападийская, земля Захвалынская, Загишпанское государство, остров Вечного веселья и некоторые другие.

Так, в «Сказке о прекрасной царевне Милонеге-белоручке» есть хороним Лападийская земля: «Славился в тех землях промыслом звероловным, считался ловчим неустрашимым принц Адольф по земле своей Лападийской [44, с. 351]». Данный хороним – видоизменённое слово от реального топонима Лапланд. Так называлась бывшая Шведская провинция, которую нередко именовали Лапландией. Сами природные условия этого культурного региона Северной Европы подсказали В.И. Далю название Лападийская земля. Отметим, что «Лапландия представляет собой плоскогорье, прорезанное многочисленными речными долинами и горными ущельями; северная и западная часть его занята хребтом Хьёлен... за этой горной страной следует терраса, усеянная озёрами и болотами, а за ней – приморская полоса, покрытая обширными сосновыми лесами [27]».

А вот описание Лападийской земли в сказке: «у моря Ледовитого лежат земли холодные, коих жители ... ходят на лыжах бить белых медведей и тюленей по лесам неимоверно высоким, по снегам сыпучим, по громадам вековых ледяных гор [44, с. 351]». Только там, в Лападийской земле, «в жилище бога ветров, вьюги, метелей и буранов, северного Эола [44, с. 352]», мог родиться сказочный герой, принц Адольф, который «славился мужеством и смелостью».

Таким образом, хороним Лападийская земля, мотивированный реальным топонимом, даже в изменённом виде получает значение реальной

Лапландии – это далёкая холодная страна, где живут сильные, крепкие, волевые люди.

Зачастую вымышленные топонимы в сказках Даля имеют прозрачную этимологию. Так, название государства в «Сказке о прекрасной царевне Милонеге-белоручке», ороним земля Захвалынская, мотивировано древним топонимом Хвалынское море (так называли в древности Каспийское море), где словообразовательный префикс *за-* превратился в носителя лексического значения слова в целом: за Хвалынским морем – «страна восточная», Захвалынская, прообраз сегодняшней Туркмении. О том, что именно об этой стране идёт речь в сказке В.И. Даля, говорит одна существенная деталь: «Восточный гость... подгибал колени молодецкие, садился на ковры земли своей, ковры сорочинские [44, с. 361]». «Заезжий гость садился на ковры земли своей», то есть он привёз их с собой. И не потому, что царь Светозар не мог предоставить «гостю» свой ковёр, если тот привык сидеть на коврах по своему восточному обычаю. «Гость», привезя с собой ковры, хотел показать своё богатство, знатность и предмет национальной гордости.

Если следовать ходу предположений в пользу версии, что Захвалынская земля – прообраз Туркмении, то ковры ручной работы в этой стране считались народным достоянием и национальным символом. Их отличительной особенностью всегда были необыкновенная красота, особая прочность, долговечность и, соответственно, ценность. Об этом хорошо был осведомлён Даль-этнограф, так что писатель логично упоминает в контексте с Захвалынской землёй «ковры сорочинские». Предсказуемо в сказке идёт речь и о том, что отец «гостя» был халифом и он сам, наследуя престол, «обретался в чертогах великолепного дворца своего [44, с. 362]».

Так, хороним Захвалынская земля, являясь маркером страны из сказочного мира, используется автором в качестве выразительного стилистического средства, с помощью которого стала более понятной фигура «восточного гостя».

«В некотором царстве, за тридевять земель, в Загишпанском государстве, жил-проживал и обретался купец по имени Макафлор [44, с. 139]». Окказиональный топоним мотивирован предложно-падежной формой «за Гишпанией» (за Испанией), где приставка «за» указывает на местоположение сказочного царства по другую сторону «Гишпанией». Но именно там находится Португалия, морская держава, где процветала торговля и сказочный герой, купец Макафлор. Недаром он «был богат златом заморским и серебром, как донской казак после поживы [44, с. 139]».

«Неужели вы доселе ничего об этом острове не слышали? Люди живут там в вечном благоденствии, они не знают ни злобы, ни болезни, ни войны; живут долго и в изобилии и проводят дни свои в невинной, беспечной весёлости и гордом спокойствии [5, с. 355]», – так описывает жизнь на острове Вечного веселья сказочный персонаж, ангел. Хороним остров Вечного веселья мотивирован двумя словами: вечный и веселье.

«Вековечный или вечный, что без начала и без конца, безначальный и бесконечный [12, с. 330]»; «Веселие, веселье арх. радость, удовольствие, утеха, отрада [12, с. 186]». Вымышленный топоним остров Вечного веселья является говорящим и обозначает пространство «инога мира», «инога царства», где происходят фантастические события и где живут люди, как в раю, «в беспечной весёлости», «без начала и без конца». Но, может быть, Остров и есть прообразрая? Ведь здесь нет понимания реальности времени, царствует вечная радость, беспечная весёлость без начала и конца. Сказочный герой, попав на остров, как будто оказался между миром живых и загробным миром. И можно утверждать, что использование хоронима остров Вечного веселья вполне соответствует мировой практике, когда загробный мир рисуется в виде острова. Остров в сказке В.И. Даля стал конечным пунктом пути сказочного героя – возврата к прежней его жизни уже нет. Он попал в нереально-географическое пространство, в «иной мир» вечности.

В.И. Даль в своих сказках нередко использует «сказочные формулы», известные по народным сказкам: «в некотором царстве, в некотором государстве». Причём, в сказках В.И. Даля эта формула может интерпретироваться, собирать вокруг себя всю относящуюся к ней информацию, сохраняя при этом пространственное значение. Это позволяет рассматривать нарицательные сочетания как топонимические единицы и относить их к хоронимам (названия любых территорий, областей, районов и т. д.). К примеру, Иван из «Сказки об Иване Молодом Сержанте» проживает «в некотором самодержавном царстве, что за тридевять земель, за тридесатым государством [44, с. 14]». Даль в своём Словаре так определил слово «самодержавное»: «Самодержавное, монархическое, полновластное, неограниченное [15, с. 133]». И далее по тексту: «тридевять или тридевят, в старинном счёте девятями, двадцать-семь [15, с. 430]», то есть царство Дадона, находящееся в неограниченной его власти, было двадцать седьмым по счёту, иными словами, далеко.

«Тридесятый, или тридцатый, следующий по счёту, за 29-м [15, с. 430]», то есть тридцатый. «Тридешатое государство» ещё не раз будет упомянуто не только в названной сказке, но и в других сказках В.И. Даля. Так, выполняя очередное задание царя Додона, капрал Иван отправляется «в тридешатое государство, что за тридевять земель, в заповедную рошу [44, с. 32]». «Заповедник, заповедище ср. заповедный лес, роша, где рубка заповедана, запрещена [12, с. 618]».

«В некоем то было государстве за тридевять земель, в тридешатом государстве [44, с. 465]», «Потянулись братья, близнецы-богатыри, раздалась бочка дубовая... полетели осколки за тридевять земель, в некое тридешатое государство [44, с. 93]», – выражение, закреплённое в «сказочной формуле», ориентирует на «некое» пространство сказочного мира, где само слово «некоторый» – неопределённое местоимение, указывает на неопределённый признак.

По-разному обозначает автор это неопределённое сказочное пространство: «И пошёл наш Иван, куда кривая не вынесет [44, с. 34]». Фразеологизм «кривая вывезет (вынесет)» имеет значение «кому-либо повезёт; кому-либо поможет случайность, непредвиденное обстоятельство [51, с. 212]». Но Даль несколько изменил данный оборот: герой отправился туда, «куда кривая НЕ вынесет», то есть не случайность приведёт Ивана к намеченной цели, в «тридешатое государство», а знание предстоящего пути.

Игру слов из «докучных сказок» напоминают нарицательные сочетания, обозначающие некое пространство: «За лесами, за горами горы да леса, / А за теми за лесами лес да гора – / А за тою за горою горы да леса, / А за теми за лесами трын да трава [44, с. 23]». «Трынтрава... всё ничтожное, вздорное, пустое, не стоящее уваженья, вниманья [15, с. 438]». Значение этой длинной фразы ещё более неопределённо называет место действия, чем в других случаях, упомянутых выше. Но такая формулировка важна для сюжетного действия.

Есть примеры из сказок, где одного-двух слов достаточно, чтобы понять, какое сказочное пространство обозначено Далем: «По крайней мере, избавились от новобранца этого неугомонного, что пришёл из стран пригишпанских, западных [44, с. 191]», «шёл он долго ли, коротко ли... а дошёл до страны от нас западной, пригишпанской, королевства задорного [44, с. 163]».

Предложно-падежная форма существительного «при Гишпании (Испании)» стала мотивирующей базой для прилагательного «пригишпанская» (страна). По географической карте страна

определяется как Франция, «королевство задорное», как называет его Даль. «Задирный, задорный, задирчивый... беспокойный, сварливый, искатель ссор [12, с. 573]». Дальше по тексту с ориентацией на «Толковый словарь» В.И. Даля: «там живут люди неугомонные, неужиточные». «Неужиточный – неугомонный, беспокойный, беспокоющий, тревожный, вздорный [13, с. 540]»; «родятся в нём замыслы несбыточные»: «замысел, замыслить, замышлять... намереваться, затевать в мыслях [12, с. 606]». Более чем прозрачный намёк на «западную», «пригишпанскую» Францию, если учесть, что со времени войны с Наполеоном прошло менее 10 лет, когда Даль задумывал свои «Сказки».

Не только в рассмотренном выше случае Даль-писатель связывает сказочный текст, в частности нарицательные сочетания с пространственным значением, с реальной жизнью. Он оставляет за собой право многими точными деталями объединить художественную выдумку и реальную действительность, создавая индивидуально-авторскую картину мира, где каждое слово выполняет свою художественно-изобразительную задачу. «Солдаты те пришли из стран северных, необозримых, пространству морю прилежащему, ледовитому, равных [44, с. 163]» – «страны северные», в самом деле, «необозримы»: их морские границы омывают моря Северного Ледовитого океана протяжённостью береговой линии около 20 тысяч километров. Солдаты перешли «земли многоязычные», и это тоже соответствует действительности: русские, ханты, манси, эвены, чукчи, юкагиры, энцы, кереки и ещё более двадцати разных народностей издревле проживают в этих «северных» «многоязычных» землях. Деталь, даже самая незначительная, играет существенную роль в маркировке сказочного пространства в сказках В.И. Даля, органично вплетаясь в «сказочную формулу».

Итак, нарицательные названия сказочного пространства, воплощённые в некую «формулу» с пространственным значением, представляют собой «пучок» художественных функций. К ним относится номинативная (назывная), а также изобразительно-выразительная, формирующая образ «некоего» пространства при помощи уточняющих деталей-намёков, которыми широко пользуется Даль-автор.

Многие «сказочные формулы» из сказок В.И. Даля, дополненные реалистичными элементами, получили новое смысловое значение и прямо указывают на реальное название страны, где происходит сказочное событие.

Выводы. В.И. Даль в своих сказках использует все виды топонимов: реальные, вымышленные, изменённые, а также «сказочные формулы»,

нарицательные сочетания с пространственным значением.

Яркой особенностью творческого метода писателя является преимущественное использование реальных топонимов в сказочном тексте; адаптация реальной топонимической лексики для художественных целей.

Данные топоэпонимы в своей топонимической точности выполняют не только реально-географическую, номинативную функцию, но и устанавливают временные и пространственные рамки происходящих в сказке событий (хронотопный аспект).

С помощью реальных топонимов В.И. Даль создаёт «иллюзию реальности» (Д.Лампинг), эффект присутствия реальной действительности, которая призвана убедить читателя в достоверности сказочных событий.

Реальные топонимы, аккумулируя подтекстовую информацию, являются важным художественным инструментом для характеристики образов персонажей, т.е. участвуют в создании образной системы так же, как и изменённые реальные топонимы, реализовывая идейно-эстетический замысел автора.

Вымышленные топонимы в сказках В.И. Даля встречаются сравнительно редко, однако они являются ярким выразительным средством при формировании одной из моделей пространства – «иноного мира».

Вымышленная топонимическая лексика в сказочном тексте участвует в организации глубинной смысловой стороны художественного текста, является дополнительным средством характеристики сказочных персонажей, способствует лучшей передаче сюжетной линии, выявляя коннотативные свойства.

Вымышленные топонимы имеют прозрачную этимологию, на что указывают значимые подробности в самом сказочном тексте.

Традиционные нарицательные сочетания с пространственным значением («сказочные формулы»), несколько изменённые В.И. Далем, органично вплетены в сюжет сказки, создают своеобразный национально-культурный фон, несут в себе глубокие смыслы, максимально возможную информацию.

Окказиональные «сказочные формулы», взаимодействуя с другими языковыми способами воспроизведения художественной действительности, играют в контексте сказок важную стилистическую и экспрессивную роль.

«Сказочные формулы» отражают авторскую позицию в передаче эмоционально-выразительных и

информационно-стилистических свойств художественного слова, участвуют в реализации идейно-эстетического замысла писателя.

Литература

1. Агеева Р.А. Происхождение имён рек и озёр. – М.: Наука, 1985. – 144 с., ил. – (Серия "Человек и окружающая среда").
2. Алан Гардинер Различие между «речью» и «языком» [электронный ресурс] – Режим доступа <https://classes.ru> > 135.Zvegintsev > worddocuments (дата обращения 17.10.2021) – Загл. с экрана.
3. Альтман М. С. Достоевский. По вехам имен / М. С. Альтман. – Саратов, 1975. – 280 с.
4. Альтман М. С. Топонимика Достоевского / М. С. Альтман // Достоевский. Материалы и исследования. – АН СССР. Ин-т рус. лит. (Пушкинский дом). – Т. 2. – Л.: Наука, Ленинградское отделение, 1976а. – С. 51-56.
5. Барт Р. S/Z: Бальзаковский текст: опыт прочтения / Р. Барт. – М., 2001. – 232 с.
6. Бахтин М. М. Формы времени и хронотопа в романе. Очерки по исторической поэтике / М. М. Бахтин // Литературно-критические статьи. – М.: Худож. лит., 1986. – С. 121-290.
7. Беленькая В. Д. Топонимы в составе лексической системы языка. – Москва: Изд-во Моск. ун-та, 1969. – 168 с.
8. Бондалетов В.Д. Русская ономастика. – М.: Просвещение, 1983. – 224 с.
9. Бучко Д. Г. Походження назв населених пунктів Покуття. [электронный ресурс] – Режим доступа <https://www.pinterest.com> > pin (дата обращения 17.10.2021) – Загл. с экрана.
10. Габора М.М. Семантико-словотвірні типи ойконімів Прикарпаття (XII-XX ст.): Дис... канд. філол. наук: 10.02.01 / Прикарпатський ун-т ім. Василя Стефаника. – Івано-Франківськ, 1999. – 290л. – Бібліогр.: л.194-208.
11. Гронская О. Н. Интертекстуальные связи народной и литературной сказки (Структура имени и хронотопа) / О. Н. Гронская // Интертекстуальные связи в художественном тексте. – СПб.: Образование, 1993. – С. 57-67.
12. Даль В.И. Толковый словарь живого великорусского языка. В 4 т. Т. 1: А–З / В.И. Даль. – 6-е изд., стереотип. – М.: Дрофа; Рус.яз. – Медиа, 2011. – LXXXVIII, 699, [9] с., 4 с. ил.
13. Даль В.И. Толковый словарь живого великорусского языка. В 4 т. Т. 2: И–О / В.И. Даль. – 6-е изд., стереотип. – М.: Дрофа; Рус.яз. – Медиа, 2011. – 779, [3] с., 1 портр.
14. Даль В.И. Толковый словарь живого великорусского языка. В 4 т. Т. 3: П / В.И. Даль. – 6-е изд., стереотип. – М.: Дрофа; Рус.яз. – Медиа, 2011. – 555, [3] с., 1 портр.
15. Даль В.И. Толковый словарь живого великорусского языка. В 4 т. Т. 4: Р–V / В.И. Даль. – 6-е изд., стереотип. – М.: Дрофа; Рус.яз. – Медиа, 2011. – 683, [3] с., 1 портр.
16. Жучкевич В.А. Общая топонимика: учебное пособие для вузов. – 2-е изд., перераб. – Минск: Вышэйшая школа, 1980. – 288 с.
17. История Бердичева – Википедия. История Бердичева – одного из крупнейших городов Житомирской области. [Электронный ресурс] – Режим доступа <http://www.ru.wikipedia.org> (дата обращения 17.10.2021).
18. История Шклова. В Шклове отпраздновали День огурца... [Электронный ресурс] – Режим доступа <http://www.shklovinfo.by> (дата обращения 03.11.2018).
19. Калинин В. М. Поэтика онама / В. М. Калинин – Донецк: Юго-Восток, 1999а. – 408 с.
20. Калинин В. М. Поэтичната атмосфера: поиси на нови напути во теоријата на литературна ономастика / В. М. Калинин // Ономастика Поволжја. Тезиси на доклади на IX меѓународна конференција. – Волгоград: Перемена, 2002. – С. 38-41.

21. Калинин В. М. Теория и практика лексикографии поэтонимов (на материале творчества А. С. Пушкина). – Донецк: Юго-Восток, 1999б. – 246 с.
22. Карпенко М. В. Ономастика в художественной литературе // Ономастика: Проблемы и методы: Сборник образов. – М., 1978. – С. 169-188.
23. Карпенко Ю. А. Имя собственное в художественной литературе / Ю. А. Карпенко // Научные доклады высшей школы. Филологические науки. – М., 1986. – №4. – С. 34-40.
24. Карпенко Ю. О. Стилистические возможности топонимических названий / Ю. О. Карпенко // Питання стилістики української мови в її взаємозв'язку з іншими слов'янськими мовами. Тези доповідей міжвузівської наукової конференції. – Чернівці, 1963. – С. 17-20.
25. Ковалев Г. Ф. Избранное. Литературная ономастика / Г. Ф. Ковалев. – Воронеж: Науч. кн., 2014б. – 447 с.
26. Королева И. А. Топонимы малой родины А. Т. Твардовского / И. А. Королева // Русская речь. – 2010. – №6. – С. 91-94.
27. Лапландия – Википедия Лапландия – название расположенного в Северной Европе (в северной части Фенноскандии) культурного региона, который традиционно населяют саамы... [Электронный ресурс] – Режим доступа <http://www.ru.wikipedia.org> (дата обращения 17.10.2021).
28. Лихачёв Д.С. Слово о полку Игореве и культура его времени. – Л.: Худож. лит., 1978. – 359 с. – (2-е изд., доп. – 1985).
29. Литературный энциклопедический словарь / Под общ. ред. В.М. Кожевникова, П.А. Николаева. Редкол.: Л.Г. Андреев, Н.И. Балашов, А.Г. Бочаров и др. – М.: Сов. энциклопедия, 1987. – 752 с.
30. Магазаник Э. Б. Ономапозтика, или «говорящие имена» в литературе / Э. Б. Магазаник. – Ташкент: Фан, 1978. – 146 с.
31. Майорова Т.М. Ономастика в лингвокраеведческой работе // РЯШ. – 2000. – №4. – С.43-47.
32. Марунич И. И. Топонимы в идиостиле писателя: автореф. дис. ... канд. филол. наук: 10.02.01 / Игорь Иванович Марунич. – Киев, 1993. – 18 с.
33. Мурзаев Э. М. Очерки топонимики. – М.: Мысль, 1974. – 382 с.: карты.
34. Мурзаев Э. М. Топонимика и география. – М.: Наука, 1995. – 304 с.
35. Никонов В.А. Введение в топонимику. Изд. 2-е. – М.: Изд-во ЛКИ, 2011. – 184 с.
36. Ожегов С.И. Словарь русского языка. Около 53 000 слов. Изд. 5-е, стереотип. – М.: Гос. изд-во иностр. и нац. словарей, 1963. – 900 с.
37. Отин Е. С. Развитие коннотонимии русского языка и его отражение в словаре коннотонимов // Отин Е.С. Избранные работы. – Донецк: Донечина, 1997. – С. 279-286.
38. Перкас С.В. Урбанонимы в художественном тексте // Имя нарицательное и собственное / отв. ред. А.В. Суперанская. – М.: Наука, 1978. – С. 188-201.
39. Пожар 1906 года: поджог, провокация или роковая... Известно, что город горел в XVIII веке: в 1728 и 1742 годах. А после большого пожара 1795 года Сызрань начали ... [Электронный ресурс] – Режим доступа <http://www.ktv-ray.ru/publication/pojar...provokaciya...rokovaya...> (дата обращения 16.10.2021).
40. Поспелов Е.М. Географические названия мира. Топонимический словарь. 2-е изд. – М.: Русские словари: Астрель: АСТ, 2002. – 512 с.
41. Пьяные истории / История города Ярославля... [Электронный ресурс] – Режим доступа http://www.yargid.ru/blog/old_yaroslavl/13.html (дата обращения 16.10.2021).
42. Ражина В. А. Ономастические реалии: лингвокультурологический и прагматический аспекты: диссертация ... кандидата филологических наук: 10.02.19. – Ростов-на-Дону, 2007. – 156 с. [Электронный ресурс] – Режим доступа <http://www.search.rsl.ru/record/01003309114> (дата обращения 16.10.2021).
43. С.Б. Веселовский. Ономастикон. Древнерусские имена, прозвища и фамилии [электронный ресурс] – Режим доступа <https://www.booksite.ru/fulltext/onomastikon> (дата обращения 16.10.2021) – Загл. с экрана.
44. Сказки/ Владимир Иванович Даль (Казак Луганский). – Луганск: ООО «Пресс-экспресс», 2012. – 608 с.
45. Смолицкая Г.П. Занимательная топонимика. –М.: Просвещение, 1990. –127 с.
46. Супрун В. И. Ономастическое поле русского языка и его художественно-эстетический потенциал: дис. ... д-ра филол. наук в форме науч. докл.: 10.02.01. / Василий Иванович Супрун. – Волгоград, 2000. – 76 с.
47. Тимофеев Л.И., Тураев С. В. Краткий словарь литературоведческих терминов. Пособие для учащихся сред. школы. Ред. – сост.: Л.И. Тимофеев, С.В. Тураев. – М., «Просвещение», 1978. – 223 с.
48. Торчинский М.М. Структура онімного простору української мови. [Частина I. Класифікація власних назв] [электронный ресурс] – Режим доступа <https://www.twirpx.com/file> (дата обращения 16.10.2021) – Загл. с экрана.
49. Флоренский П. А. Имена. Метафизика имен в историческом освещении. Имя и личность / П. А. Флоренский // Флоренский П. А. Сочинения. В 4 т. Т. 3(2) – М.: Мысль, 2000. – С. 169-358.
50. Фомин А. А. Литературная ономастика в России: итоги и перспективы / А. А. Фомин // Вопросы ономастики. – Екатеринбург, 2004. – №1. – С. 108-120.
51. Фразеологический словарь русского языка. Под ред. А.И. Молоткова. Изд. 2-е, стереотип. – М.: "Сов. Энциклопедия", 1968. – 543 с.
52. Фоякова О.И. Имя собственное в художественном тексте: учеб. пособие / О.И. Фоякова. – Л.: ЛГУ, 1990. –103, [1] с.
53. Худаш М.Л. Українські карпатські і прикарпатські назви населених пунктів. – К., 1995. – С 280.
54. Цыганенко Г.П. Этимологический словарь русского языка. – К.: "Рад. школа", 1970. – 598 с.
55. Шанский Н.М. Очерки по русскому словообразованию и лексикологии. –М.: Гос. уч.-пед. изд-во Мин. просвещения РСФСР, 1959. – 246 с.
56. Энциклопедический словарь юного литературоведа / Сост. В.И. Новиков. – М.: Педагогика, 1988. – 416 с.
57. Энциклопедический словарь юного филолога (языкознание) / Сост. М.В. Панов. – М.: Педагогика, 1984. – 352 с.

Korzhik T.P.

THE ARTISTIC ROLE OF TOPONYMS AND "FAIRY-TALE FORMULAS" AT THE JUNCTION OF VITAL TRUTH AND FICTION IN V.I. DAHL'S LITERARY FAIRY TALES

The article analyzes the individual features of V.I. Dahl's style in the application of toponymic vocabulary in a fairy-tale text. The functions of real toponyms are indicated when creating an "illusion of reality" in a fairy tale, as well as in the formation of an imaginative system of fairy-tale narration. The functional role and etymology of modified real and fictional toponyms in the transmission of the author's ideological and aesthetic intent is investigated. The structural and artistic features of occasional nominal combinations with

spatial meaning ("fairy formulas") are determined in the literary tales of V.I. Dahl.

Key words: *V. I. Dahl, toponyms, "fairy formulas", literary fairy tales, fairy tale narration.*

Коржик Татьяна Петровна, учитель русского языка и литературы высшей квалификационной категории, Попаснянская гимназия № 20. (г. Попасная).

Korzhik Tatyana Petrovna, teacher of the Russian language and literature of the highest qualification category Popasnyanskaya Gymnasium № 20. (Popasnaya city)

Рецензент: Бельдюгин Виталий Анатольевич, кандидат исторических наук, доцент, заведующий кафедрой истории ФГБОУ ВО «Луганский государственный университет имени Владимира Даля».

Статья подана 20.06.2023

УДК 130.2: 115.4

СОЦИОКУЛЬТУРА ДРЕВНЕЙ РУСИ: ПУТИ И МЕТОДОЛОГИЯ ОСМЫСЛЕНИЯ

Лустенко А. Ю.

ANCIENT RUS SOCIOCULTURE: WAYS AND METHODOLOGY OF INVESTIGATION

Lustenko A. Y.

Статья посвящена теме исследования истории культуры и социума Древней Руси. Специфика древнерусской духовной идентичности является научной темой, соединяющей богатый исследовательский опыт отечественной традиции и актуальность для российского социума в его сегодняшнем и завтрашнем дне. В статье рассматриваются различные научные направления, в которых история древнерусского социума получила осмысление. Приводятся основные методологические принципы, персоналии и ценностные ракурсы, определявшие позицию учёных-историков древнерусского социума.

Ключевые слова. Древняя Русь, социокультура, православие, Византия, духовность, история, былины, богословие, философия, диалог культур, этнос, текст, порядок, автохтонное, народная культура, боевой эпос.

Введение. Прошлое – это одна из наиболее трепетных вещей, из числа тех, которые нуждаются в неизменном внимании и постоянной защите. Каждый, кто обращается к проблеме исторического прошлого, раскрываемой в каком-либо качестве и тематическом разрезе, стремится увидеть в нём зачаток самого себя, каждый тянется усмотреть процессы, которые осуществляются в нём, как работу именно его концепции понимания происходящего. Современность, вопреки известным словам Расула Гамзатова, не стреляет в прошлое из пистолета – она только неизменно стремится пропустить его через своё фильтрующее сито или, что одно и то же, сама тянется залезть в одежды людей из прошлого. Сложности здесь добавляет то, что такое стремление является в достаточной мере понятным и в определённом смысле здоровым проявлением процессов активности и познания мира со стороны какого-либо типа социально-исторического мировоззрения. Наблюдение за тем, что совершается и совершалось, неизменно несёт в себе ростки предвзятости со стороны наблюдающего: ведь именно он своим взглядом и своим разумом воссоздаёт из непомерного множества

фактов единую, целостную, логичную и целесообразную картину. Оттого вполне закономерно, что любой аналитик или группа таковых в прошлом рассматривает именно *собственное* прошлое, реализацию тех идей и закономерностей бытия, которые он принимает главными и на которые он стремится рассчитывать и реализовывать в собственном бытии. Жаль только, когда мера этой предвзятости превышает и когда начинают видеть в прошлом более *своё*, нежели *другое*. Замечательный советский историк, продолжатель традиции французской школы «Анналов» А.Я. Гуревич предостерегал именно против такого отношения: «Нравственная ответственность историка состоит... в том, чтобы не видеть в предшествующих стадиях истории какую-то более низкую степень развития. Историк не может взирать на прошлое свысока, он стремится завязать на равных диалог с людьми, создавшими изучаемые им тексты, и с их современниками» [1, с. 9].

В целом, исторический способ понимания какого-либо феномена общественного бытия опирается на веру в то, что этот феномен как процесс, продолжающийся во времени, можно понять с помощью раскрытия его генезиса. Такая позиция принадлежит числу наиболее устойчивых форм осмысления человеком – реальности. Эта уверенность известна людям с давних пор. Что, кстати, указывает, как недалеко ушли общеупотребимые и активно используемые способы осмысления действительности от моделей, которые стали традиционными ещё не одно столетие тому назад. Иллюстрацию такой ориентации на процессы становления во времени как ключа к пониманию современной политической проблематики даёт Н.М. Карамзин, когда начинает свою «Записку о древней и новой России» словами: «Настоящее бывает следствием прошедшего. Чтобы судить о

первом, надлежит вспомнить последнее; одно другим, так сказать, дополняется и в связи представляется мыслям яснее» [2, с. 16].

То максимально-далёкое прошлое, которое мы можем с откровенностью и научной достоверностью назвать собственным и не скатиться при этом в морок исторических фантазий и мифов – это Древняя Русь. Какой-либо взгляд, который хочет разыскать корни форм нашего социума и нашего мировоззрения, положительно он оценивает их или отрицательно, в конце концов обращается к ней.

Что же мы можем найти в общем культурном облике Древней Руси такого, что помогло бы нам понять нас сегодняшних?

Изложение основного материала.

Мыслители, принадлежавшие различным эпохам и ценностно-философским парадигмам, довольно скептически оценивали общественную жизнь Древней Руси в аспектах осознанности, осмысленности, целесообразности, системности её характера. Историко-философский скептицизм в оценке духовности Древней Руси является закономерным продолжением двух конструкций, которые безраздельно господствовали в науке XIX-го – первой четверти XX-го веков: европоцентризма и рационализма. В рассуждениях об исторической судьбе мироотношений различных типов такая ориентация реализовывалась прежде всего, в идее несамостоятельности философской мысли Древней Руси либо угнетения её со стороны религиозной и богословской традиций, наконец – подавления их всех элементарным отсутствием или низким уровнем духовной культуры. Густав Шпет в своём «Очерке развития русской философии» ставит неутешительный диагноз: «Сколько древние русские Поучения и Слова говорят о низком культурном уровне, о дикости нравов и об отсутствии умственных вдохновений у тех, к кому они обращались, столько же они свидетельствуют об отсутствии понимания задач истинной умственной культуры у тех, от кого они исходили» [3, с. 226].

По мысли протоиерея Георгия Флоровского, религиозность Древней Руси и России сошла с истинного пути, который был ей указан византийской традицией. Точнее, она оказалась неспособной воспринять и воссоздать идеалы византийской православной духовности в надлежащей чистоте. «Настоящая история обрывается с византизмом. Русская история есть тоже отпадение, соблазны, еретические уклоны. Настоящего православия в России никогда не было» – пересказывает позицию православного исследователя Н.А. Бердяев в своей статье,

содержащей критику книги отца Георгия «Пути русского богословия» [4, с. 207].

Эта грань проблематики общественной мысли Древней Руси приводит нас уже к другому вопросу: о роли инокультурных влияний в процессе формирования самостоятельной и способной к жизни социокультурной системы. Г. Флоровский выступает за чистоту православия, и эта чистота отождествляется с византизмом как с духовной целостностью, объединяющую в себе религиозно-догматическую, метафизическую, социально-политическую, историософскую, социально-политическую, художественно-эстетическую, повседневную-бытовую сферы. В отличие от него, Георгий Федотов подходит к вопросу о византийском влиянии с другой стороны, однако выводы формулирует аналогичные. Он точно так же скептически оценивает результаты этого процесса, но говорит не о тщетности их для православной традиции, а о «кенотическом» (пустом) характере их роли для самой Руси. Иноязычная, слишком высокая по интеллектуальным запросам Византия была не в состоянии дать ничего, кроме только материала для попыток его воссоздания собственными силами либо использования уже готового в неинтеллектуальных целях, на каком бы высоком морально-аскетическом уровне христианской практики они не стояли. «Из-за этого и не было своих мыслителей типа Дамаскина или Аквинского, а были постоянные призывы к бедности, простоте, уничтожению, страданию... Никаких следов науки, философии, даже богословия. Вся древняя русская литература имеет принципиально – утилитарный или исторический характер» [5].

В негативной оценке роли византийской культуры на Русь с Г.П. Федотовым солидарен современный исследователь русской народной культуры А.А. Архипов: «Византия до такой степени затмила собой всех прочих конкурентов по влиянию на Русь, что с византизации Руси в X веке обычно и начинается её достоверно документированная история, хотя это возникновение Древней Руси сразу же и обличает историографическую иллюзию, ибо в действительности культурное и политическое влияние Византии есть результат выбора, сделанного восточными славянами, плод предыстории, которую они переживали в географически и этнически более широком, более диффузионном..., а политически и исторически более мелком, более местном, «домашнем» состоянии. Вообще противопоставление довизантийского и византийского периодов есть, в сущности, противопоставление этнической

зависимости и политической эмансипации, и поэтому можно практически безошибочно утверждать, что в этот «довизантийский» период будущая Киевская Русь по крайней мере частью своей этнической плотью входила в культурный диоцез Хазарии и что с началом византийского влияния и по мере его укрепления память о прежнем хазарском культурном обстоянии по соображениям политическим и конфессиональным подвергалась тщательной цензуре и / или становилась настолько актуальной, что стиралась сама собой» [6, с. 69]. Отличие в том, что, если евроцентрически ориентированное неприятие Византии и её духовного пути в устах критиков-философов и либеральных историков XIX – начала XX веков приходила к тезису о том, что рецепции Византии «подавили» древнерусскую культуру, то позиция А.А. Архипова заключается в перенесении внимания на иные социокультурные целостности, оказывавшие влияние на древнерусский социум и культуру до крещения.

Рассуждения про особенный характер социума в Древней Руси мы встречаем у самых различных мыслителей. «Мы никогда не шли об руку с прочими народами; мы не принадлежим ни к одному из великих семейств человеческого рода; мы не принадлежим ни к Западу, ни к Востоку, и у нас нет традиций ни того, ни другого. Стоя как бы вне времени, мы не были затронуты всемирным воспитанием человеческого рода» [7, с. 447] – констатирует П.Я. Чаадаев, фигура, скажем прямо, неудобная во всяком рассуждении о прошлом России и путях её исторического становления.

Неправы те, кто говорят, будто Г.В.Ф. Гегель не нашёл в своей истории философии места для Руси или России. В «Лекциях по философии истории», курсе, который Г.В.Ф. Гегель читал с 1822 по 1831 годы в Берлинском университете, в начале Четвёртой части книги, «Германский мир», наша страна и её история упоминаются в следующих словах: «Скандинавы также остались на своей родине свободными от всякой примеси, но впоследствии они под именем норманнов прославились своими набегами. Они предпринимали рыцарские походы почти во все страны Европы; часть их направилась в Россию и основала там русское государство...» [8, с. 368].

К началу чтения Г.В.Ф. Гегелем лекций по философии истории со времени *Völkerschlacht bei Leipzig*, Битвы народов, когда союз армий Российской империи, Австрийской империи, Прусского королевства и Королевства Швеции, возглавляемые, соответственно, императором Александром, князем Шварценбергом, генерал-

фельдмаршалом фон Блюхером и кронпринцем Бернадотом, нанёс окончательное поражение Наполеону Бонапарту, прошло всего 9 лет, и всего 7 лет – со времени Венского конгресса, закрепившего Россию в качестве одного из политических, дипломатических и военных гегемонов мирового геополитического пространства. То, что для одного из бесспорных лидеров политического и культурного развития эпохи, на тот момент способного вполне заслуженно претендовать на роль ГЛАВНОГО лидера, не находится места в картине всемирно-исторического процесса, не покажется удивительным, если обратиться к характеристикам, какими Г.В.Ф. Гегель описывает историческую и духовную целостность Византийской империи: «История высокообразованной Восточной римской империи, где, как следовало бы думать, дух христианства мог бы быть понят в своей истине и чистоте, представляет нам тысячелетний ряд беспрестанных преступлений, слабостей, низостей и проявлений бесхарактерности, ужаснейшую и поэтому всего менее интересную картину» [8, с. 355]. Ведь начиная с самой ранней стадии своего развития русское государство выступало преемником этой идентичности, а через столетие после падения Константинополя принимает венец всемирной православной империи.

Характеризуя духовное убожество Византии, Гегель добавляет: «Ко всем этим религиозным распрям присоединялся ещё интерес к гладиаторам и к их борьбе» [8, с. 356], игнорируя широко известный факт, что гладиаторские бои были запрещены в Империи ромеев ещё в 494 году и, соответственно, тысячелетняя история греческой православной империи может даже в массовом, ненаучном ассоциативном плане связываться с чем-чем, но только не с гладиаторскими зрелищами в духе Нерона и Калигулы. Мы останавливаемся столь подробно на гегелевском описании участия (хотя правильнее было бы сказать – неучастия) Византийской империи во всемирно-историческом процессе ввиду глубокого сущностного генетического родства государственности, культуры, философии, литературы и, наконец, религии, которое связывает русскую цивилизацию на всём её историческом протяжении с цивилизацией византийской. Последняя просто не вписывается в картину исторического прогресса, в центре которой стоят ценности и достижения европейского социума, его лидеров и государств, и дальнейшая судьба оценочного негативизма и третирувания русской истории в работах европейских исследователей настойчиво звучит в

эмоциональных филиппиках Г.В.Ф. Гегеля в адрес её могучего предшественника: «Христиане Византийской империи продолжали коснеть в суевении, слепо подчиняясь патриарху и духовенству» [8, с. 357].

Все очерченные выше научные позиции и оценки сводятся, в конце концов, к констатации бесперспективности, недоразвитости того типа философского мышления, целостной модели культуры и социума, который формируется в Древней Руси. Однако все они, в той или иной степени, опираются на идею обусловленности негативного состояния мысли – особенным характером организации бытия общества, что утвердился на её пространствах. Отсутствие на Руси, пользуясь словами Г. Федотова, *Дамаскиных* – факт не первичный, а вторичный. Он является результатом не природной бездарности, а особенного склада общественного, культурного организма, конституции коллективной духовности, которая отличается от других типов, которые и воспитывали в потребном числе: на Юге и на Востоке – *Дамаскиных*, а на Западе – *Аквинских*. Д.С. Лихачев защищает древнюю и средневековую русскую литературу от обвинений в отсутствии в её историческом развитии авторов-личностей, сопоставимых по масштабу с монументальными фигурами патристики и средневековой европейской философии. «То, что вот-вот скажет нам древнерусская литература, не таит эффектов гениальности, её голос негромок. Авторское начало было приглушено в древней литературе. В ней не было ни Шекспира, ни Данте. Это хор, в котором совсем нет или очень мало солистов и в основном господствует унисон. И тем не менее эта литература поражает нас своей монументальностью и величию целого. Она имеет право на заметное место в истории человеческой культуры и на высокую оценку своих эстетических достоинств. Отсутствие великих имён в древнерусской литературе кажется приговором. Но строгий приговор, вынесенный ей только на этом основании, был бы несправедлив. Мы предвзято исходим из своих представлений о развитии литературы – представлений, воспитанных веками свободы человеческой личности, веками, когда расцвело индивидуальное, личностное искусство – искусство отдельных гениев» [9, с. 9]. Н.О. Лосский в своей «Истории русской философии» раскрывает процесс развития профессионального философского дискурса в России начиная со второй половины XVIII века. Разумеется, такая историко-философская аберрация основывается на идее радикального отличия философской рефлексии как области человеческой

деятельности от других сфер человеческого присутствия, где философские смыслы раскрываются в глубинах религиозной традиции, в вере, в догматике, в мистицизме, в церковной и народной обрядовости, эстетике, в формах организации и осмысления государственного строительства, общественной жизни, домашнего бытоустройства, в процессах духовно-нравственного осмысления истории. Однако при таком следовании мыслительной традиции, сформировавшейся в Европе, русский философ совершенно свободен от евроцентрических предрассудков третирования русской интеллектуальной традиции. «Люди, признающие религиозный опыт, не станут оспаривать того факта, что православие в его русской форме содержит исключительно высокие ценности. Эти достоинства нетрудно обнаружить в эстетической стороне культа русской православной церкви» [10, с. 4-5]. Передавая некоторые основные вехи мыслительной традиции Русской Православной Церкви, Н.О. Лосский высоко оценивает их, усматривая в них ценностно-смысловые семена, которые прорастут в начале XIX века в лице выдающихся представителей самостоятельной русской религиозно-философской мысли.

Что же можем мы разглядеть в социуме Древней Руси? Череду нелепых и противоречащих один другому общественных установлений, хищников-князей, малограмотный клир и народ, безмолвствующий, как в пушкинской драме? Если сами наши предки, казалось бы, признали эту неспособность организовать свою общественную жизнь собственными силами: «Земля наша велика и обильна, а наряда в ней нѣтъ. Да пойдѣте княжить и володѣти нами» [11, с. 34]. Упорядоченный, живущий во внутренней гармонии общественный организм, проникнутую высшими духовными устремлениями и сознательностью крестьянскую общину, мир, благоденствующий под неусыпным оком князя? А может быть ответ лежит в другой плоскости? Применение для характеристики социокультурной жизни Руси (так же, как и всякой другой общественной реальности) таких понятий, как *хаос* и *гармония*, является ярким примером чистой идеализации. В реальности всегда идёт работа противоречивых, даже противонаправленных, механизмов. Ещё в 90-х С.Б. Переслегин писал: «Учёный-историк видит в прошлом прежде всего сложное переплетение структур. Взаимодействие между ними порождает силовые линии интересов. Противоречие между ними придаёт форму конфликтам. Динамика поля конфликтов определяет характер развития общества,

то есть, собственно, историю» [12, с. 599]. В специфическом характере несогласованности, противоречий, прогрессивных шагов, процессов диалога культур и возрастания *уровня социальности* в обществе раскрывает свой облик подлинная Древняя Русь. Этот облик формируется как результат синтеза взаимных противоречий, что осуществляется на различных плоскостях социального бытия. И сам столь скептически настроенный П.Я. Чаадаев в урочный час приходит к выводу, что провиденциальная роль России в мировом масштабе раскрывается именно благодаря тому специфическому, уникальному характеру, который носит её невключённость в парадигму общего, «нормального» цивилизационного бытия, задаваемую Западом. Исследования, проводимые с использованием современных методов, приводят к выводам, что социум Древней Руси представляет из себя многомерный организм. Одна из основных характеристик степени его организации, органичности древнерусского социума заключается и выражается в том, что этот коллективный организм выступает в качестве самостоятельного субъекта в ходе процессов культурного диалога и при этом демонстрирует собственные, только ему присущие черты поведения.

В бытии культуры главным аспектом взаимодействия народов, государств, общественных слоёв выступает диалог культур [13, с. 308, 309]. Предмет межкультурного диалога составляют вещи, идеи, тексты, образы, сюжеты, понятия, системы организации и осмысления общественной, экономической, обыденной жизни. Материальный предмет, когда он пересекает границу территории, на которой обитает народ, создавший его, будет безболезненно существовать и применяться на практике у другого народа либо вызовет у него отторжение и будет уничтожен, либо послужит толчком для создания технологии по производству собственных аналогов, которые могут значительно отличаться от оригинала, нося при этом абсолютно иную ценностную, социальную нагрузку. Две идейные конструкции, заимствованная и автохтонная, столкнувшись в новой, автохтонной среде, способны образовывать третью, которая будет радикально отличаться по предшествовавшим ей. Процесс культурного обмена протекает одновременно с процессом образования межкультурного синтеза. Создания одной социокультурной системы обретают новую роль в иной среде, в их применении, смысле, функционировании в поле культуры и социума проступают новые грани.

Характер отношения к культурному диалогу конкретной общественной системы – сложен и сугубо индивидуален.

Некоторые смыслы и ценности, которые прежде принадлежали одной культурной идентичности, гармонично вплетаются в другую и выполняют значительную функцию в её процессах познания мира и себя самой. Невозможно указать ни одной социокультурной системы, которая проявила бы в ходе диалога идеальную закрытость, была бы стерильной от каких-либо влияний. Так же, как не существовало и не будет существовать культуры противоположного типа, которая слепо копировала бы всё, что попадает в её поле зрения.

В процессе межкультурного диалога социум как целостный организм заявляет о своём наличии и своей активности благодаря *формированию системы социальной регуляции культурного диалога*. Понимание и определение присущего данной культуре специфического *поведения*, что проявляется в аспектах отношения к инокультурному багажу, позволяет создать представление о социуме как целостной многомерной системе, которая располагает развитым механизмом социокультурного самосохранения и саморегуляции. Система общественного и культурного бытия выражает себя в качестве коллективного субъекта, в состав которого входят, помимо индивидов и групп, идеи, тексты, ценности, ритуалы, модели поведения. Благодаря действию этого механизма самосохранения и саморегуляции социокультурная система выражает и обеспечивает собственную жизнеспособность, умение сочетать устойчивость и гибкость, создание инноваций и укрепление традиции.

Понимание и определение присутствующего в данном социуме кода поведения, что проявляется в ходе межкультурного диалога, позволяет перевести понимание проблемы культурной идентификации на новую плоскость, более глубокую и сущностную. Операция такого рода была бы аналогична раскрытию подсознательных структур и форм человеческой психики, определению архетипов и неосознаваемых причин как могущественного и скрытого двигателя осознанных человеческих действий. Поведение социокультуры в ходе диалога осуществляется как работа коллективного подсознания, однако такого, что является присущим даже не этносу в его естественном природно-генетическом бытии, но зрелому социальному организму высокого уровня организации. Он открывает или закрывает «двери» отдельным культурным смыслам, осуществляет над ними

сложные трансформирующие операции, либо вплетает их в свою жизненную ткань без существенных изменений.

Необходимость углубления понимания собственной духовности и культуры, присущих им механизмов формирования социальности, что требует привлечения новых методологий, обусловлена переходом проблемы культурной идентификации на другой уровень. Этот переход, включающий в себя понимание проблемы культурной идентификации как движущей силы политической динамики, осуществляется в науке только во второй половине XX столетия. Вопрос этнокультурной идентичности требует сейчас, в сравнении с прошлым, более ответственных решений и научно-исследовательских подходов, в несравненно большей степени связанных с социокультурной реальностью и более гибко реагирующих на её изменения.

Сэмюэль Хантингтон в своей работе «Столкновение цивилизаций?» указывает, что основным критерием для возможных будущих размежеваний и конфликтов станет принадлежность к разным цивилизациям как полиэтническим образованиям, что обладают набором общих, глубинных структур культурной и социальной упорядоченности. Согласно с такими прогнозами, прогрессивная и универсализующая роль межкультурного диалога активно осуществляется на пространстве интеракций этносов, близких по набору критериев, доминирующих в сфере духовного и повседневного бытия: религии, культурных традиций, основного набора ценностных ориентиров. Но этим же пространством такая относительно беспроблемная картина оказывается и ограниченной. Поскольку во взаимодействии транс-этнических образований, которым присущи радикальные различия в отношении этих критериев, массовый, результативный в масштабах социума аспект такого диалога не будет таким значительным. Рост технических и операционных возможностей коммуникации раскрывает здесь перспективы «договориться» для родственных народов, но не переводит действительное взаимопонимание в положение массового социального феномена. Технизация и секуляризация социума избавляют религиозность от роли действительного и коренного фактора самоидентификации, однако, к сожалению, не избавляет её от возможности её использования как одного из мотивов размежевания и вражды. Технический прогресс, социальные революции и утеря религией роли базисного идентификатора человека в бытии уменьшили число людей,

первичным для которых будет определение себя как христианина, мусульманина или буддиста. Но наделили религиозный экстремизм возможностями, о каких не могли мечтать ни Альберт Буксгевден, основатель Ордена меченосцев, нашествие которых было остановлено на Чудском озере Святым Благоверным князем Александром Невским, ни Хасан ибн Саббах, легендарный Старец горы. В свете таких рассуждений проблема этнической и этнокультурной идентификации, её решение на базе форм рациональности, аналитических способов, доброкачественных и достоверных не только с научной, но и нравственной стороны приобретает в современном мире новые грани актуальности.

Уровень социальной организации, на котором находится человечество, недвусмысленно свидетельствует о неадекватности подхода, который базировался бы исключительно на понятиях и характеристиках, соответствующих этнической идентификации. Человек, как обозначал Аристотель, есть общественное животное. Современное человечество представляет, по существу, многомерную матрицу социальных отношений, каждому из измерений которой присущи собственные предметность, критерии, степень стационарности, скорость изменений. Естественно, исключение из их числа этнического фактора с необходимостью приведёт к неисправимым ошибкам, да и вообще является, к счастью, неосуществимой утопией (или антиутопией). Однако сведение всей проблематики коллективной и индивидуальной идентификации к феномену этноса и нации – ошибочно не менее. И потому новые системы исторической коллективной идентификации должны быть основаны на понятии этнической социокультуры, отвечающем и вбирающем в себя два самых широких и массовых направления упорядочения человечества в исторических и современных условиях: социально-экономическое и этническое. Поэтому попытка определить главные поведенческие характеристики, которые проявляла Древняя Русь в ходе диалога культур, даёт возможность понимать данный социум как уникальное в своём роде пространство этнического и социально-экономического функционирования.

Всякая историческая действительность раскрывается нам двумя сторонами. Её многократная исследованность поражает нас богатством материала. Интеллектуальные задачи, которые были решены теми, кто шли впереди нас в данной теме, заставляют сомневаться в целесообразности собственных усилий. С другой стороны, исторический диалог, который ведут

конкретное время вкупе со своей социальной атмосферой – с эпохой, подлежащей ретроспективе, был и неизменно остаётся чреватым новизной, актуальностью, возможностью разглядеть ускользнувшее, то, что оказалось схваченным и отображённым только настоящим временем в круге его проблем, способностей, побед, трагедий. Таким образом, всякая историко-культурная, историко-социальная, историко-духовная проблема выступает перед нами в свете двух противоположных отношений: её всесторонней описанности, осмысленности – и незавершённости, в конце концов, несовершенстве любого своего описания и осмысления.

Для Древней Руси такое положение дел выступает совершенно недвусмысленно. Мы видим неисчислимое множество исследований и работ, многогранность представляемой в них информации, глубину интерпретаций. Содержательно-тематическая гамма направлений описания её истории разворачивается от посвящённых исключительно вопросам духовного облика, моральных, философских, религиозных исканий до фундаментальных, всеохватывающих работ, рассматривающих во всех деталях вопросы быта, материальной культуры. Примером последних может служить капитальный труд М.К. Каргера «Древний Киев», первых – книга Г.П. Федотова «Судьба и грехи России» и работа А.Ф. Замалеева и Е.А. Овчинникова «Еретики и ортодоксы. Очерки древнерусской духовности».

Исследования *истории Древней Руси как целостного процесса общественной и культурной жизни* в качестве направления научных исследований отходят отдельной ветвью от проделанных ещё в XVIII-XIX веках плодотворных попыток описания её истории в качестве государственного образования. Все эти попытки были порождены эпохой, для которой характерны переориентация исследовательского внимания к истории своего народа и своего государства, подлинное открытие мира древнерусской истории и культуры, стремление вывести и осмыслить не только их главные действующие начала, но и круг идеальных целей, той социально-политической, культурной, религиозной, нравственной энтелехии российской истории, которая разворачивалась в помыслах и трудах В.Н. Татищева, М.В. Ломоносова, Н.М. Карамзина, М.П. Погодина, С.М. Соловьёва, В.О. Ключевского, Н.И. Костомарова, Д.И. Иловайского, А.Д. Нечволодова. Достоинно внимания, что с самого своего начала это научное направление нацеливается именно на понимание особенного

духовного типа, присущего российской истории и её коллективному субъекту, на его связь и обусловленность факторами этического и религиозного порядка. Уже с первых шагов среди механизмов схватывания исторической действительности перевешивают те, которые опираются на личностные, чувственные, душевные формы отношения к реальности. В первой половине XIX столетия внутри процесса описания древней и средневековой русской истории складывается особого рода традиция *до-бахтинской философии поступка*, в отношении которой наиболее значительными представителями выступают: в историографии – Н.М. Карамзин, в философии – П.Я. Чаадаев, в драматургии – А.С. Пушкин. В XX веке эту традицию понимания организующих структур бытия Древней Руси посредством исторического познания различных форм её исторического существования продолжают работы Б.Д. Грекова и Б.А. Рыбакова. Не можем не отметить здесь значимости принадлежащей перу академика Рыбакова монографии, посвящённой исследованию мифологических представлений славян дохристианской эпохи [14]. В постсоветской российской культурно-исторической аналитике обращение к вопросам древнерусской истории в качестве ключевых для понимания современных социальных процессов широко и плодотворно представлено работами В.В. Кожина [15]. При этом характер эмпирического материала, на который опираются его исследования (имеется в виду, например, его работа «Об истоках русской литературы. Творчество Иллариона и историческая реальность его времени» [16]), а также целая череда информационных плоскостей, к которым он обращается в своих исследованиях, свидетельствуют о его принадлежности к другому направлению, а именно: *текстологическому направлению понимания древнерусской истории*.

Это направление представлено научными работами, в которых составляющие древнерусской духовности раскрываются на материале их воплощения в различных текстах и текстовых жанрах. В целом следует отметить, что одно из основных направлений русской герменевтики составляет именно из работ по прочтению и толкованию текстов, созданных в Древней и Средневековой Руси. Это направление находится на достаточной высоте по уровню разработанности методики герменевтического анализа, поскольку в нём соединяются *три главные составляющие рационализации гуманитарного текстового знания*. Во-первых, это необходимость живого, понимающего подхода, стремление понять и

отобразить *индивидуальную* психическую и рациональную *особенность автора*. Во-вторых, это *вживание в эпоху*, воспроизведение этнически-, социально- и культурно-обусловленной картины мира. Наконец, в-третьих, это *дистанцирование* анализа, *взгляд извне*, который опирается на осознание и оценку дистанцированности от исторического текста. Свою роль тут играет необходимое присутствие в любой исторической оценке – последующих событий, последствий того, что общество находилось в точке, помаркированной состоянием сознания, выраженном в тексте. Исследователь, отделённый от идеи, текста, мировоззренческой конструкции годами, десятилетиями, веками, не может избежать осознания и конкретной оценки связи *того, что говорилось тогда*, с тем, *что произойдёт потом*. Здесь герменевтический дискурс делает последний прыжок: от исторически-локального времени, от конкретного типа коллективного мировосприятия – к масштабам человечества, к общепланетарной истории и культуре.

Этот путь осмысления структур древнерусской духовности опрактикован В.П. Адриановой-Перетц и Д.С. Лихачёвым. Анализ, проведенный академиком Д.С. Лихачёвым в процессе выявления и описания специфики, семантики, смыслового содержания, текстовых возможностей, а также исторической судьбы в отношении практически всех текстовых жанров, которые существовали от начала Древней Руси до эпохи Петра Великого, по праву претендует на классичность, фундаментальность и практически тотальный охват.

Отдельное направление представляют собой работы, в которых на базе анализа произведений военно-эпического жанра воспроизводятся особенности исторической реальности Древней Руси. В них используются Былины и другие памятники эпической литературы (прежде всего, безусловно, «Слово о полку Игореве») в качестве источников для понимания процессов истории, которые не нашли прямого отображения в официальных исторических текстах, однако обладали большим весом в процессе формирования социального мировоззрения эпохи. Как примеры таких исследований следует назвать работы Б.А. Рыбакова, Н.Ф. Котляра, С.Н. Азбелева. Присоединяются к этому направлению также теоретико-аналитические конструкции, в которых на материале текстов военно-эпического направления воспроизводятся содержательные основы мироотношения, которое доминировало в сфере «ратного дела». Модели такой реконструкции содержат работы В.С. Горского, Т.С. Голиченко,

Я.А. Кучмы, И. Клейна. Традиция исследования русского боевого эпоса опирается на методологические принципы и выводы, сделанные российскими учёными XIX века, представителями мифологической школы – Ф.И. Буслаевым, А.Н. Афанасьевым, В.Ф. Миллером, а также представителями либерально-демократической и народнической общественной мысли – В.Г. Белинским, Н.А. Добролюбовым, Н.Г. Чернышевским.

Высокой значимостью обладает такая модификация текстологического направления понимания древнерусской и средневековой культуры и истории, как системное исследование рецепций отдельной инокультуры в различных древнерусских текстах. Примером такого рода работы, которая базируется на значительном информационном материале, является книга В.К. Шохина «Древняя Индия в культуре Руси». Работы В.В. Бычкова, посвящённые исследованию различных компонент эстетического мироотношения Древней Руси и Византии, позволяют проследить условия и составляющие этого уникального дуэта двух культур, связанных с двумя близкими онтологическими, эстетическими и аксиологическими континуумами.

Третье исследовательское направление, роль которого в процессе понимания и осознания исторического наследия Древней и Средневековой Руси трудно переоценить, представляет анализ смысловой, семантической, композиционной специфики жанров анонимной народной литературы, фольклора. Наиболее богатыми опытом и традицией обладают изыскания, связанные с русским боевым эпосом («Былины») и религиозным фольклором, бытующими в народе поэтическими интерпретациями сюжетов Ветхого и Нового Завета («Духовные стихи»). Процесс их осмысления был начат в середине XIX столетия работами Ф.И. Буслаева и А.Н. Афанасьева. Первый опыт сведения воедино информации, связанной с исследованием главного текста духовной поэзии – Голубиной Книги, был осуществлён в ту же эпоху В.Н. Мочульским. Работы этого периода исследования фольклорного текстового наследия древнерусской духовности преимущественно ориентируют своё внимание на поиске различных параллелей, смысловых, семантических связей с иными текстами русского либо инокультурного наследия.

В XX столетии это направление было значительно обогащено благодаря активному привлечению в исторической текстологии методологических средств структурного подхода.

Во-первых, в самом факте культурного бытия определённого текста начинают видеть не случайный результат действий отдельных индивидов, а плод функционирования социума, оформления в слове, сюжете, персонаже, мысли – механизмов социальной организации, процессов идентификации человеческой общности в качестве коллективного организма, диалектически сочетающего природную и надприродную специфику. Во-вторых, во всех текстах, составление которых было обусловлено определёнными проблемами и запросами социального бытия, мы можем наблюдать существование инвариантных функциональных структур. Они присутствуют благодаря тому, что коллективное мироотношение, которое создавало их, было проникнуто верой в действенность, результативности текста (в широком диапазоне – от результата магического воздействия до эмоционально-смыслового художественного эффекта) при условии сохранения этих структур. Они продолжают жить в тексте даже тогда, когда его жизненная, насущная актуальность с течением эпох отходит на второй план и теряет свою самоочевидность в сознании широких масс. Плодотворность использования данных методологических принципов демонстрируют исследования А.А. Архипова, В.Я. Проппа, В.Н. Путилова, Ф.М. Селиванова, В.Н. Топорова. Из современных исследований данной области древнерусской культуры следует указать на обстоятельную работу М.Л. Серякова «Толубиная книга» – священное сказание русского народа».

Заключение. По существу, в данной статье мы раскрыли две темы, имеющие принципиальное значение в исследовании истории социума Древней Руси. Прежде всего была охарактеризована специфика оценочных позиций и перспектив взгляда на древнерусскую духовность и её мировое значение. Скепсис и негативизм, демонстрируемый различными эпохами и ценностно-философскими парадигмами в оценке духовности Древней Руси, является закономерным продолжением безраздельного господства в науке, общественной жизни, анализе специфики культур и народов двух гигантских оценочных стереотипов, очерчивающих пространство доминирования нововременного империализма: европоцентризма и рационализма. В них просто запрограммирован вывод о бесперспективности, недоразвитости того типа философского мышления, целостной модели культуры и социума, который формируется в Древней Руси. В частности, выпадение истории духовных исканий в текстах, действиях, жизненном пути представителей древнерусского социума из

общепланетарного человеческого опыта основывается на идее радикального отличия философской рефлексии как области человеческой деятельности от других сфер человеческого присутствия, где философские смыслы раскрываются в глубинах религиозной традиции, в вере, в догматике, в мистицизме, в церковной и народной обрядовости, эстетике, в формах организации и осмысления государственного строительства, общественной жизни, домашнего бытоустройства, в процессах духовно-нравственного осмысления истории.

Помимо этого, мы охарактеризовали в данной статье основные направления исследования социума и культуры Древней Руси в их историческом развитии. Идентичность, научные достижения и перспективы этих направлений определяются наличием в них синтетического единства предмета, представляющего значимый сегмент в процессе древнерусских штудий, базы источников, выделяемой в океане древнего и средневекового русского текстового наследия и методологии, становящейся и определяемой авторами в процессе развития данной традиции как оптимальная в свете двух первых членов данного единства. Первое из данных направлений выступает как исследование истории Древней Руси в виде целостного процесса общественной и культурной жизни, развёрнутое в работах русских историков XVIII-XIX веков, обогащённое опытом и наследием советской историографии и продолжаемое в работах историков современной России.

Второе направление связано с текстологическим пониманием древнерусской истории, традицией прочтения и толкования текстов, созданных в Древней и Средневековой Руси. История отечественной культурологии XX века разработала и применила на практике богатый методологический инструментарий, включающий основные антиномии герменевтического анализа: взаимное опосредующее опознание текста и контекста, вживание в психико-мировоззренческую данность исторического субъекта и дистанцирование, понимание смыслодержательных канонов отдельного текстового жанра, отдельного текстового памятника, образующегося и живущего в жанровой традиции, и системы представлений, ценностей, миропонимания, охватывающей эпоху в целом, синтетическая социокультурная парадигма данного времени и её дифференциация на системы мировоззрений и модели социальных практик, которыми существовали отдельные социальные группы.

Третье исследовательское направление представляет анализ смысловой, семантической, композиционной специфики жанров анонимной народной литературы, фольклора. В XX столетии это направление было значительно обогащено благодаря активному привлечению в исторической текстологии методологических средств структурного подхода.

Литература

1. Гуревич А.Я. Средневековый мир: культура безмолвствующего большинства. – М.: Искусство, 1990. – 395 с.
2. Карамзин Н.М. Записка о древней и новой России в её политическом и гражданском отношении. – М.: Главная редакция восточной литературы, 1991. – 127 с.
3. Шпет Г.Г. Очерк развития русской философии // Введенский А.И., Лосев А.Ф., Радлов Э.Л., Шпет Г.Г. Очерки истории русской философии. – Свердловск: Изд-во Урал. Ун-та, 1991. – 592 с.
4. Бердяев Н.А. Ортодоксия и человечность (прот. Георгий Флоровский. «Пути русского богословия») // Н. Бердяев о русской философии. – ч. 2. – Свердловск: Изд-во Урал. Ун-та, 1991. – 240 с.
5. Федотов Г.П. Судьба нашей духовной культуры // Диалог. – 1991. – № 18. – С.56-63.
6. Архипов А.А. Голубиная книга: Wort und Sache // Механизмы культуры. – М.: Наука, 1990. – С. 68-98.
7. Чаадаев П.Я. Философические письма. Письмо первое // Тарасов Б.Н. Чаадаев. – Серия «Жизнь замечательных людей» – 2-е изд., доп. – М.: Молодая гвардия, 1990. – 515 с.
8. Гегель Г.В.Ф. Лекции по философии истории. – СПб.: Наука, 1993. – 480 с.
9. Лихачёв Д.С. Великое наследие: Классические произведения литературы Древней Руси / Дмитрий Лихачёв – СПб.: Азбука, Азбука-Аттикус, 2019. – 480 с.
10. Лосский Н.О. История русской философии. Пер. с англ. – М.: Советский писатель, 1991. – 480 с.
11. Изборник. Сборник произведений древней Руси. – М.: Художественная литература, 1968. – 800 с. – (Библиотека всемирной литературы. Серия первая. Том 15).
12. Переслегин С. «Полдень»... начинается в субботу // Стругацкий А., Стругацкий Б., Понедельник начинается в субботу. Сказка о тройке. – М.: ООО «Издательство АСИ»; СПб.: Terra Fantastica, 1997. – С. 599-606.

13. Жбанков М.Р. Диалог культур // Всемирная энциклопедия – Москва: АСТ, Минск: Харвест, 2001. – С. 308, 309.

14. Рыбаков Б.А. Язычество древних славян. – М.: Наука, 1981. – 607 с.

15. Кожин В.В. История Руси и русского Слова. Современный взгляд. Серия «Актуальная история России». – М.: «Чарли», 1997. – 528 с.

16. Кожин В.В. Об истоках русской литературы. Творчество Иллариона и историческая реальность его времени. / Кожин В.В. Размышления о русской литературе. – М.: Современник, 1991. – С.96-125.

Lustenko A. Y.

ANCIENT RUS SOCIOCULTURE: WAYS AND METHODOLOGY OF INVESTIGATION

The article deals with the theme of investigation of Ancient Rus culture and society. The specific character of Ancient Rus spiritual identity is a research field, combining wide investigation experience of Motherland tradition and actuality for today and tomorrow society of Russian Federation. There discovered different scientific schools, bounding with the thought about history of Ancient Rus society. The author describes main principles, persons and value positions of historians of Rus socioculture.

Key words. Ancient Rus, socioculture, Orthodox Church, Byzantium, spirituality, history, bylines, theology, philosophy, dialog of cultures, ethnos, text, order, autochthonous, folk culture, military epos.

Лустенко Андрей Юрьевич, доктор философских наук, профессор, профессор кафедры социологии и социальных технологий ФГБОУ ВО «Луганский государственный университет имени Владимира Даля», г. Луганск.

E-mail: sotziologii@ya.ru

Lustenko Andrey Yurievich, Doctor of Philosophical Sciences, Professor, Professor of the Department of Sociology and Social Technologies Federal State Budgetary Educational Institution of Higher Education «Lugansk State University named after Vladimir Dahl».

Рецензент: Шелюто Владимир Михайлович, д.ф.н, профессор, ФГБОУ ВО «Луганский государственный университет имени Владимира Даля», г. Луганск.

Статья подана 09.06.2023

УДК 94(477.6)

ПРАВОСЛАВНАЯ ЦЕРКОВЬ КАК ОРГАНИЗАЦИЯ ОБЩЕСТВА В 20-е ГОДЫ XX СТОЛЕТИЯ В АРХИВНЫХ ДОКУМЕНТАХ

Пидченко С. А., Пидченко С. А.

THE ORTHODOX CHURCH AS AN ORGANIZATION OF SOCIETY IN THE 20s OF THE TWENTIETH CENTURY IN ARCHIVAL DOCUMENTS

Pidchenko S. A., Pidchenko S. A.

В статье в основном аннотируются документы фондов Государственной архивной службы Луганской Народной Республики, содержащие информацию региональной истории Русской православной церкви в 20-е годы XX столетия. Православная церковь как социальный институт всегда давала человеку систему ценностей, норм поведения и идеалов, а строительство нового государства, нового социалистического образа жизни требовало рождения новой системы ценностей, в центре которой находился бы человек со своими каждодневными потребностями и интересами. Исследования архивных документальных богатств в области истории Русской православной церкви дают возможность отделить необъективную информацию от реально-исторической, всесторонне рассмотреть определенные исторические аспекты и явления, отобразить место Православной церкви как социального института в период строительства нового государства. Выбор источников проводился с учетом степени их изучения предшественниками и введения в научный обиход.

Ключевые слова: вера, духовность, православие, церковь, священнослужитель.

Введение. В истории Русской православной церкви (РПЦ) было много трагических периодов, одним из них является период 20-х годов XX столетия, когда Церковь испытывалась на прочность. Православная церковь как социальный институт всегда давала человеку систему ценностей, норм поведения и идеалов, а строительство нового государства, нового социалистического образа жизни требовало рождения новой системы ценностей, в центре которой находился бы человек со своими каждодневными потребностями и интересами, что наложило бы отпечаток не только на духовность, но и на понятия добра, зла, совести и т. д.

Лидеры партии большевиков хотели отобрать у русского православия главенствующую роль в формировании духовных ценностей. Русское православие, начиная с принятия христианства,

всегда было компонентом духовной жизни народа и влиятельной моральной силой. А с развитием социального прогресса роль религии в системе духовных ценностей все больше ограничивалась. Атеизм в сложных житейских ситуациях призывал человека принимать решения самому, а не обращаться к Богу. Знаменем атеизма стала статья В. И. Ленина «О значении воинствующего материализма», в которой развенчивалась идея о загробной жизни и которая подпитывала распространение атеистических идей в государстве, порождая духовный вакуум. Духовная культура выступала как система знаний, норм, ценностей, которые должны были соблюдать все члены общества как определенный способ поведения и тип сознания [1, с. 300–339].

Целью статьи является аннотирование документов, находящихся в фондах Государственной архивной службы Луганской Народной Республики (Госархив ЛНР), относящихся к периоду 20-х годов XX столетия и содержащих информацию региональной истории Русской православной церкви.

Основная часть. В фондах Госархива ЛНР хранятся документы, которые содержат различную информацию, необходимую исследователям для изучения вопросов, связанных с историей Донбасса, в частности с историей Русской православной церкви, и дают возможность отделить необъективную информацию от реально-исторической, всесторонне рассмотреть определенные исторические аспекты и явления, отобразить место Православной церкви как социального института в период строительства нового государства. Отбор документов осуществлялся в соответствии с темой исследования, и из значительного количества выявленных архивных документов были отобраны,

систематизированы и проанализированы документы, большая часть которых малоизвестна или вводится в научный оборот впервые.

Советская власть в 20-е годы меняла жизнь рабочего человека, который получил бесплатное медицинское обеспечение, образование, поддержку от государства при обучении в высшей школе, предоставила пенсионное обеспечение. Жизнь крестьян почти не изменилась, семья и отношения в ней остались патриархальными. От восхода до заката семья работала в поле для своего благосостояния. Для большинства крестьян, которые были православными, вера была направлением мыслей и жизненным укладом.

Власть видела в церкви идеологического врага коллективизации. Во времена НЭПа рождались новые слои населения с новой философией и отношением к Церкви, жизнь которых зависела от толщины их кошелька. Рожденная в это время государственная номенклатура придерживалась атеистических взглядов исходя из своего положения. На 1 июля 1925 года в Донецкой губернии только религиозных общин РПЦ насчитывалось 799 общин с общим количеством 715 тыс. мирян. А уже по состоянию на 1927 г. Донецкий регион насчитывал 465 тыс. православных мирян различных течений [2, с. 109]. Статистический отчет о количестве религиозных общин по Старобельскому округу Донецкой губернии за период с 1 января по 1 июня 1925 г. предоставляет информацию, что в городе действовали только три храма, а в районе – 24 и в сельской местности 143 [3, с. 50]. Луганский окружной админотдел тоже сообщал о количестве религиозных общин: в городе – 4 действующих храма, в районе – 18, в сельской местности – 94 [3, с. 50]. Выводы о религиозных взглядах населения можно делать, опираясь только на документы советских органов власти, которая пыталась продемонстрировать динамику уменьшения религиозности среди населения.

Приведенные примеры (извлечения из отчетов админотделов) не дают возможности точно установить не только реальное количество религиозных общин, их численность, но и наличие религиозности не у членов прихода. Власти в своих отчетах и рапортах часто фиксировали только общее количество религиозных общин, не разделяя их на конфессии, не четко выделяли их конфессии и путали течения общин. Так, Старобельский административный отдел зафиксировал общее изменение количественных показателей верующих за пять лет, но не разделил православные общины по конфессиям. Кроме того, в 1926 г. показатель

приводится на начало года по всем районам округа, а в середине года только по девяти районам округа, сведения из трех районов не дошли до админотдела [4, л. 14 об], что тоже повлияло на уменьшение показателя.

Таблица 1.1

**Количественные показатели верующих
Старобельского округа Донецкой губернии по годам**

Год	1923	1924	1925	1926	1927
Количество верующих	334536	112861	117184	108620	105850

Хотя данные таблицы свидетельствуют об уменьшении количества членов религиозных общин за пять лет с 1923 года по 1927 год в три раза, мы не можем не согласиться с выводами заведующего окружного административного отдела Гайдашем, который выступая на заседании окружной антирелигиозной комиссии, отметил, что статистика неверна, а учет определенного процента верующих в округе не проводился совсем [4, л. 12].

В 20-е годы XX века Донбасс, как и сегодня, был многонациональным и многоконфессиональным регионом. Религиозная ситуация была довольно сложной, здесь было более двадцати конфессий: РПЦ, УАПЦ, старообрядцы, армянская церковь, община евангелистов, Римско-католическая, баптисты, ислам, иудеи и др. Однако, на наш взгляд, православие продолжало играть значимую роль в жизни большей части населения региона. В Донбассе, промышленном регионе, на наш взгляд, наибольший уровень религиозности был там, где в наименьшей степени ощущалось влияние города, где до сельского населения не доходила или очень мало доходила атеистическая агитация. Так в г. Краматорске, промышленном центре Артемовского округа, к религиозным общинам Тихоновского течения принадлежало 1,5% от общей численности населения и 3,7% от общей численности взрослого населения. А в поселке Ново-Славянске влияние города было слабее и религиозность увеличивается до 18% от общей численности населения, что составляло 32% от общей численности взрослого населения. В поселок Зайцево антирелигиозная агитация доходила еще хуже, и количество верующих увеличивалось до 38% от общей численности населения, что составляло 70% от общей численности взрослого населения поселка [3, с. 51].

В начале 1926 г. губернский исполнительный комитет сделал проверку состава приходских религиозных общин Донецкой губернии, в результате чего был составлен полный численный список религиозных общин за этот год, который предоставляет возможность проследить изменения в

округах региона, сравнивая их со сведениями по состоянию на 1 ноября 1929 года (табл. 1.2). Сведения в таблице 1.2 приведены относительно религиозных общин только Тихоновского течения [3, с. 52].

Таблица 1.2
Количественный список религиозных общин
Донецкой губернии

п/п	Название округа	Количество религиозных общин по состоянию 1.01.1926 г.	Количество религиозных общин по состоянию 1.11.1929 г.
1.	Артемовский	109	61
2.	Луганский	112	47
3.	Мариупольский	62	57
4.	Сталинский	99	59
5.	Старобельский	158	99

Данные таблицы свидетельствуют, что за 4 года количество религиозных общин в округах уменьшилось почти в два раза. Но архивные документы не дают нам возможности точно установить количество религиозных общин, которые прекратили свое существование совсем или перешли к другим конфессиям. Цифры, которыми оперировали органы государственной власти, в отчетах сводились лишь к количественным показателям.

Для уточнения цифр привлечем данные, которые использовали Артемовский и Старобельский окружные административные отделы при предоставлении отчетов в губернский исполнительный комитет. Так, в Артемовском округе религиозные общины Тихоновского течения по состоянию на 1 января 1926 г. составляли 72% от общего количества всех религиозных общин. Численность всего населения по округу составляла 633836 человек, из них возрастом от 18 лет – 345200 человек. К религиозным общинам принадлежало 19% от общей численности населения, что составляло 34% от общей численности взрослого населения [3, с. 52].

В Старобельском округе на 1 января 1925 г., по данным окружного административного отдела, было 58 религиозных общин Тихоновского течения. За следующие полгода произошло их увеличение на 43, то есть на 1 июня 1925 г. их количество составило 101 религиозную общину Тихоновского течения. Еще через полгода произошел спад и на 1 января 1926 г. религиозных общин было уже 86 с общим количеством верующих 77854 [68, 3]. В 1927 году население Старобельского округа, которое было верующим или принадлежало к религиозным

общинам, составляло 21,3% от общей численности взрослого округа [4, л. 14].

Происходят изменения и с количественным составом приходов. Так, религиозная община села Орехово Успенского района по состоянию на 1 января 1924 г., по данным сводной «Ведомости религиозных общин и численности в них верующих в Луганском округе», насчитывала 222 верующего [3, с. 53]. А на 1 января 1930 года религиозная община увеличилась до 932 человек, что составило 72% от общей численности взрослого населения села, в которой проживало 1293 человека [5, л. 15].

Потеря господствующего положения ставила перед РПЦ новые требования сохранения христианских традиций как основ православной веры, Церковь пыталась сохранить свое место хотя бы в душах населения. Верное традициям православия население желало видеть в священнослужителе духовного наставника, а не служащего государства, как было раньше. Для удовлетворения желаний верующих и мобилизации потенциала православия духовенство проводило церковные съезды, где рассматривали вопросы, связанные с поиском новых форм и методов сохранения веры. На общих собраниях священников и представителей исполнительных советов приходов занималось самоподготовкой и обучением, рассматривали вопросы дисциплины среди священников, решали основные задачи церковных советов для реализации главной цели религии [6, л. 38]. Так, в 1928 г. в Старобельске проводился благочинский и епархиальный съезд духовенства и мирян, на котором рассматривали вопросы об улучшении и совершенствовании дисциплины в лоне Церкви, внутренней и внешней политике, улучшении церковной службы в церкви. Отдельным вопросом со стороны внутренней политики священники рассмотрели организацию церковного хора как художественного влияния на верующих. Только за 1928 г. было проведено два окружных съезда Епархиального правления, где обсуждались вопросы о проведении и установлении твердой церковной дисциплины и неукоснительного ее исполнения [4, л. 14-17].

Церковь еще сохранила довольно сильный потенциал и органы государственной власти, ощущая его, боялись давать разрешение на открытие богословских курсов, требовали информацию о руководстве курсов, которое проверяли на наличие антисоветских взглядов; просматривали программу обучения, внедрялся в жизнь тезис «Церковь не имеет права вмешиваться в воспитание молодежи» и т. д. [3, с. 54]. Государство прекрасно понимало, к чему может привести

подготовка новых церковных кадров и поэтому мешало реализации такого важного вопроса.

Однако отметим, что и в лоне Церкви возникали различные взгляды относительно канонов и обрядов, которые сохранялись на протяжении веков в их первоначальном виде и не теряли своей актуальности. Хранителем канонов и традиций выступал Патриарх Тихон, позже митрополит Сергей. Внутренние разногласия привели Православную Церковь к тому, что от нее отделилась группа священников, которая получила название «Живая церковь», она отменила патриаршество и выступала за реформирование Церкви, пересмотр канонов, упрощение обрядности.

Государство поддержало проявления новых течений в жизни Церкви, направленных против старых порядков. Выделение обновленческого движения не принесло пользы Церкви, обновленцы вступали в полемику с другими течениями православия, что вызывало волнения в среде верующих. В архивных документах отмечены случаи, когда верующие объявляли бойкот обновленцам, не допускали их в храмы и не желали участвовать в службе, которую проводили священники-обновленцы. В заявлениях в органы ГПУ священники-обновленцы жаловались на верующих Тихоновского течения, которые после службы поджидали священников-обновленцев, угрожали им, обзывали разными оскорбительными словами, толкали, били кулаками и камнями. Верующие нового течения боялись ходить в храмы, а это отражалось на прибытии общины, поэтому обновленцы просили органы ГПУ защищать их от препятствий посещать церковь [6, л. 87-88].

Власти особенно внимательно рассматривали жалобы, в которых пострадавшей стороной были обновленцы, в данный период власть их поддерживала. Так, на жалобы священника хутора Верхнее-Платоновского, Николая Васильевича Янченкова, окружной админотдел моментально дал распоряжение начальнику милиции Луганско-Станичного района Косинину немедленно провести расследование и привлечь виновных к судебной ответственности. В жалобе священник указывал, что верующие-тихоновцы собираясь у ограды не пускали его в храм, выгоняли старосту с церкви, срывали общее собрание Синодальной общины; во время службы тихоновцы кричали в церкви и оскорбляли молящихся. Во время проведения следственных действий обвиняемые отрицали названные деяния, кроме участия в делах Церкви, но дали обещание не вмешиваться в дела Синодальной общины и не нарушать общественный порядок. Сельский совет хутора в этом случае встал на

сторону верующих-тихоновцев и обратился к Косинину с просьбой выслать священника Н. В. Янченкова из района. Указывалось, что действия священника направлены на разногласия и драки верующих разных общин, в разговорах с прихожанами священник называл тихоновцев контрреволюционерами и пугал верующих политуправлением [7, л. 91-97].

Верующие региона, особенно крестьяне, склонялись к привычному для них Тихоновскому течению, которое несло в себе традиции православия, накопленные за многие столетия. Были случаи когда под давлением священников обновленческого течения верующие отходили на некоторое время от традиционного православия, но впоследствии всей религиозной общиной возвращались обратно. Так, под влиянием священника Мацкевича религиозная община села Николаевки перешла к Соборно-епископскому течению, но впоследствии верующие поняли ошибку перехода. В село Великая Вергунка к благочинному Старо-Тихоновскому течению был направлен И. П. Коваленко с пакетом как представитель религиозной общины. Для изгнания священника Мацкевича, представителя Соборно-епископского течения, в село приехали священники: из с. Великая Вергунка – священник Семен, с. Малая Вергунка – священник Иван, с. Красный Яр – священник Рафаил, с. Каменный Брод – священник Головнев Иван (фамилии в архивном документе указаны не везде). Названные священники провели службу, после которой верующие вернулись к Тихоновскому течению и изгнали священника Мацкевича [7, л. 30].

Оба православных течения, обновленцы и тихоновцы, заявляли о своей лояльности к советской власти и невмешательстве духовенства в политику государства, но, на наш взгляд, тихоновцы более последовательно придерживались указанного принципа невмешательства, тем самым снимая с себя ответственность за антицерковные действия советской власти. Завещание Патриарха Тихона и декларация митрополита Сергея, который встал на путь сотрудничества с властью, подтверждают наше мнение. Они больше чем другие течения соответствовали настроению основной массы верующего населения того периода времени, которое было лояльно настроено по отношению к власти и не желало или боялось идти на конфликт с ней.

Архивные фонды содержат документы официальных советских государственных органов, в которых находится информация о том, что им не удалось ослабить влияние духовенства-тихоновцев.

Так, в Старобельском округе за 1925 г. произошел стихийный переход религиозных общин к Тихоновскому течению. Под руководством активистов религиозных общин происходил рост Тихоновских приходов. Тихоновцы образовали свое ядро и углубляли работу среди бедного крестьянства, проводили соответствующие беседы, что подрывало обновленческие устои, и крестьяне не обращали никакого внимания на обновленческое движение [3, с. 56].

Большинство священников и верующих, оставшихся с церковью, были глубоко религиозными и не думали о себе без веры. Чаще это были представители Тихоновского течения, которые поддерживали принцип аполитичности

духовенства и видели основную цель в нравственном воспитании прихода. На наш взгляд, антирелигиозная политика государства способствовала очищению Церкви от той части клира и верующих, которые были психологически готовы отойти от православия, для которых вера не была смыслом жизни. Так, в Старобельском уезде до октября 1917 г. насчитывалось 426 священников, без монахинь и чернцов, но в последующие годы произошло уменьшение клира [3, с. 57]. За пять лет с 1924 по 1928 гг. происходило постоянное уменьшение численного состава клира Старобельского округа за счет священников, отказавшихся от сана (табл. 1.3).

Таблица 1.3

Количество священников Старобельского округа Донецкой губернии, отказавшихся от сана

Год	Всего священников	Священники, отказавшиеся от сана			
		Попы	Дьяки	Псаломщики	Всего
1924	391	5	2	3	10
1925	381	1	2	4	9
1926	374	6	3	5	14
1927	360	3	2	5	10
1928	348	7	4	8	20

Приведенные в таблице данные свидетельствуют о постоянном ежегодном уменьшении клира в Старобельском округе, которое происходило за счет священников, добровольно отказавшихся от сана по разной мотивации.

Архивные документы и пресса тех времен хранят покаяния священников перед советским государством, отказавшихся по разным причинам от сана. Так, в селе Михайловка Петровского района Луганского округа отказался от сана псаломщик Лебедь, который не выдержал постоянного надзора со стороны государственных органов, а также чувствовал на себе давление местных властей из-за уплаты налогов, лишения избирательного права [7, л. 69]. В другом архивном документе имеются свидетельства о снятии сана псаломщиком Иваном Константиновым, он не видел смысла в религии и потому снял с себя сан, но другого занятия себе не нашел [8, л. 259].

Православный клир, для которого служение Богу не было смыслом жизни, лишал себя чина и переходил на работу в различные культурные и управленческие учреждения, объясняя свои действия ошибочностью религиозных убеждений, желая жить свободной жизнью [8, л. 193]. Региональная система образования, которая только начала свое формирование, готовила еще специалистов со слабым уровнем общей культуры и ограниченной по объему и глубине образованностью, поэтому бывшие

церковнослужители, образованные люди, находили себе работу в исполнительных комитетах, сельских советах в должности счетоводов, учетчиков и тому подобное. Например, священник Яровой Алексей Павлович снял с себя сан и перешел на службу в культотдел Штеровского строительства, о чем и сообщил исполнительный комитет села Красный Угол [8, л. 90-91]. Псаломщик Царевский Иван Иванович снял с себя сан потому, что религия, по его мнению, отжила свое время, и перешел работать секретарем В.–Багдановского сельского совета Петровского района [8, л. 23].

Однако необходимо отметить, что большинство священников, как свидетельствуют архивные документы, остались с Церковью в трудный для нее период. Так, Славяносербский райотдел сообщил в Луганский Окружной административный отдел, что отречений от сана священниками в районе за 1925 г. не было [8, л. 137].

Антицерковная агитация наносила вред Церкви прежде всего как социальному институту, практически не влияя на религиозность основной массы населения. Часто выражая атеистические взгляды, пропагандисты издевались над чувствами верующих. Гонения и обвинения со стороны властей на священнослужителей не оттолкнули от них верующих. Они еще с большим вниманием и уважением относились к своим настоятелям. Донецкий ученый В. Н. Никольский приводил дело

протоиерея Д. В. Поликарпова, на которого в административный отдел Сталинского окружного исполкома поступила жалоба от нескольких членов пятидесятки. Они утверждали, что протоиерей провел тайное собрание, куда их не пригласили. Следователем ГПУ против Д. В. Поликарпова было заведено дело, развивавшееся по определенному сценарию, в финале которого священника выслали в Казахстан. Верующие приходы пытались помочь протоиерею заявлениями, обращениями к прокурору Сталинского округа и суда об увольнении Д. В. Поликарпова, не получив ответа на обращения, перешли к более решительным действиям. В количестве 400 человек пришли в ГПУ и пытались освободить священника. Власти ответили выстрелами и задержали наиболее активных участников акции. Действия верующих прихода не помогли священнику, он отбыл наказание [9, с. 12-18].

Индустриализация определяла глубокие изменения мировоззрения советского человека и в первую очередь рабочего класса. Религиозная борьба в 1927–1929 гг. резко усиливалась. Основными ее методами была грубая антирелигиозная пропаганда, сокращение действующих храмов, ограничение духовенства в правах, жесткая налоговая политика по отношению к религиозным общинам, расторжение договоров с религиозными общинами за неуплату налогов на здания, земельную ренту, страховых взносов, обвинения в отказе ремонта культовых сооружений. Власть пыталась навязать народу атеистическую культуру, разрушающую и уничтожающую православные духовные ценности, накопленные предыдущими поколениями.

Выводы. Архивные документы дают возможность отделить необъективную информацию от реально-исторической, всесторонне рассмотреть определенные исторические аспекты и явления, отобразить реальную картину места Православной церкви в жизни населения региона, когда в период советского атеизма начала происходить смена нравственных ценностей и духовных наставлений, которые накапливались на протяжении существования Православия. В 20-х гг. XX столетия главным направлением официального развития духовной культуры стала ее секуляризация, связанная с переходом от религиозности к нерелигиозности, с высвобождением различных сфер жизни общества и человека, социальных отношений и институтов от религиозного санкционирования. Церковь клеймилась как контрреволюционная сила. Антирелигиозная пропаганда была направлена на подрыв авторитета Православной церкви и влияние на рабочих

промышленных центров, крестьян и молодежь. Важное значение власть уделяла атеистическому воспитанию, особенно молодежи. Но несмотря на подрывные действия властей, РПЦ продолжала регулировать и управлять религиозными нормами и верованиями еще достаточно большой части населения.

Результаты исследования могут быть использованы для практического применения исследователями истории РПЦ и на занятиях в учебных заведениях по дисциплинам «История России», «Источниковедение», «Регионалистика», «Религиоведение».

Л и т е р а т у р а

1. В. И. Ленин об атеизме, религии и церкви / Под общ. ред. А. Ф. Окулова. – М.: Мысль, 1980. – 405 с.
2. Форостюк О. Д. Правовое регулирование государственно-церковных отношений на Донбассе в 1917–1941 годах / О. Д. Форостюк. – Луганск: ЛИВД, 2000. – 180 с.
3. Довжук И. В., Пидченко С. А. Русская Православная Церковь в культурной и экономической жизни Донбасса в 20-е годы XX столетия / И. В. Довжук, С. А. Пидченко. – Луганск: Из-во ВНУ им. В. Даля, 2012. – 136 с.
4. Государственная архивная служба Луганской Народной Республики (Госархив ЛНР). П. 4. Оп. 1. Д. 416.
5. Госархив ЛНР. Ф. Р. 435. Оп. 1. Д. 1054.
6. Там же. – Д. 988.
7. Там же. – Д. 990.
8. Там же. – Д. 983.
9. Никольский В. Н. Дело протоиерея Д. В. Поликарпова / В. Н. Никольский // Правда через года. Статьи, воспоминания, документы. Донецк; 1995. – С. 12-18.

Pidchenko S. A., Pidchenko S. A. THE ORTHODOX CHURCH AS AN ORGANIZATION OF SOCIETY IN THE 20s OF THE TWENTIETH CENTURY IN ARCHIVAL DOCUMENTS

The article mainly annotates documents from the funds of the State Archival Service of the Luhansk People's Republic, containing information on the regional history of the Russian Orthodox Church in the 20s of the twentieth century. The Orthodox Church as a social institution has always given a person a system of values, norms of behavior and ideals, and the construction of a new state, a new socialist way of life required the birth of a new system of values, at the center of which would be a person with his daily needs and interests. Research of archival documentary riches in the field of the history of the Russian Orthodox Church makes it possible to separate biased information from real-historical information, comprehensively consider certain historical aspects and phenomena, and display the place of the Orthodox Church as a social institution during the construction of a new state. The choice of sources was carried out taking into account the degree of their study by their predecessors and introduction into scientific use.

Keywords: faith, spirituality, Orthodoxy, church, priest.

Пидченко Светлана Анатольевна, кандидат исторических наук, доцент, доцент кафедры психологии и

конфликтологии ФГБОУ ВО «Луганский государственный университет имени Владимира Даля».
E-mail: sp-m66@mail.ru

Пидченко Сергей Алексеевич, магистр направления подготовки «Антропология и этнология» ФГБОУ ВО «Луганский государственный университет имени Владимира Даля», г. Луганск.
E-mail: BZN67@mail.ru

Pidchenko Svetlana Anatolyevna, Candidate of Historical Sciences, Associate Professor, Associate Professor of the Department of Psychology and Conflictology of the Federal State Budgetary Educational Institution of Higher

Education «Lugansk State University named after Vladimir Dahl».

Pidchenko Sergey Alekseevich, Master's degree in Anthropology and Ethnology, the Federal State Budgetary Educational Institution of Higher Education «Lugansk State University named after Vladimir Dahl».

Рецензент: Бельдюгин Виталий Анатольевич, кандидат исторических наук, доцент, заведующий кафедрой истории ФГБОУ ВО «Луганский государственный университет имени Владимира Даля», г. Луганск.

Статья подана 11.06.2023

УДК 94:336.2 (477.6) "18\19" (043)

СОЦИАЛЬНО-ПОЛИТИЧЕСКИЕ И ИСТОРИЧЕСКИЕ УСЛОВИЯ ФОРМИРОВАНИЯ НАЛОГОВОЙ СИСТЕМЫ РОССИЙСКОЙ ИМПЕРИИ ВО ВТОРОЙ ПОЛОВИНЕ XIX – НАЧАЛЕ XX ВВ.

Скоков А. С.

SOCIO-POLITICAL AND HISTORICAL CONDITIONS OF THE FORMATION OF THE TAX SYSTEM OF THE RUSSIAN EMPIRE IN THE SECOND HALF OF THE XIX – EARLY XX CENTURIES

Skokov A. S.

В статье исследуются условия эволюции налоговой системы Российской империи в период социально-экономических преобразований второй половины XIX – начала XX вв. Рассмотрены внутренние и внешние факторы, повлиявшие на изменения налогов и повинностей населения. Автором изучено влияние крестьянских выступлений на финансовый сектор экономики страны, определены основные реформы, имевшие отношение к налоговой сфере, рассмотрено развитие правительственных органов, проводивших социально-экономические преобразования.

Ключевые слова: *налогообложение, крестьяне, реформы, Российская империя, преобразования, пошлины.*

Финансово-экономическая сфера, составной частью которой является налоговая система, является базисом для модернизации государства, поэтому ее реформирование стало для России вопросом первостепенной важности. К 1861 г. Российская империя оказалась в достаточно сложном социально-экономическом и внешнеполитическом положении. Для преодоления системного отставания от стран Запада необходимым условием являлось проведение коренных реформ во всех сферах жизни общества.

Социально-политические и исторические предпосылки формирования налоговой системы Российской империи во второй половине XIX – начале XX вв. следует разделить на внутренние и внешние. Среди внутренних предпосылок необходимо выделить трудности, переживаемые сельским хозяйством и промышленностью, которые зиждились на крепостном труде. Крепостническое хозяйство, основанное на подневольном крестьянском труде, вступило в полосу стагнации, грозящей кризисом. Чрезмерное обложение крестьян налогами и повинностями создавало

благоприятную почву для роста протестных настроений среди крестьянства, из года в год росло количество крестьянских выступлений, власть опасалась новой пугачевщины. Насущной стала необходимость отмены крепостного права, в результате которой произошли изменения в системе налогов и повинностей основной массы налогоплательщиков – крестьянства. Промышленное отставание Российской империи от стран Запада, грозящее превращением России во второстепенное государство, было невозможно преодолеть без изменения налоговой системы. В то же время основная тяжесть налогообложения лежала на сельском хозяйстве, промышленники платили недостаточное количество налоговых сборов, особенно это касалось крупных предприятий. Для преодоления индустриальной отсталости Российской империи от стран Запада необходимо было модернизировать промышленность и осваивать новые перспективные регионы, одним из которых являлся Донецкий бассейн, где были обнаружены богатые залежи угля, и расположен достаточно близко к залежам железной руды. Необходимость хозяйственного освоения Донбасса и формирования промышленного сектора экономики также требовала реформирования устаревшей налоговой системы.

Для нормального функционирования финансовой системы Российской империи требовалось приобщение к налогообложению привилегированных слоев населения и вытекавший из этого процесса переход к подоходному налогообложению. К одному из факторов формирования налоговой системы Российской империи необходимо отнести преобладание и рост

косвенного налогообложения, которое особенно усилилось в конце XIX – начале XX вв.

Крестьянские выступления, которые потенциально могли перерасти в восстания и угрожали сложившейся в Российской империи структуре властных отношений, весьма беспокоили правящие круги, что нашло свое отражение в известных словах императора Александра II о необходимости отмены крепостного права сверху, пока оно само собой не начало отменяться снизу [1, с. 232]. Беспокойство императора имело под собой целиком определенные основания. Некоторые из помещиков, которые привыкли жить в роскоши, словно соревнуясь между собой, беззастенчиво проматывали получаемые от крестьян деньги, влезали в долги, закладывали и перезакладывали свои имения и земли, тем самым усиливая нищету своих подданных, от которых они требовали все новых и новых денежных средств. Естественно, это вызывало недовольство населения, которое проявлялось как в неплатежах податей и неисполнении повинностей, так и в волнениях и восстаниях, которые часто подавлялись вооруженной силой [2, с. 99].

Во второй половине XIX в. на территории Российской империи в целом и Донбасса в частности продолжают крестьянские выступления, направленные против крепостного права и соответствующей ему налоговой системы. Эти выступления весьма беспокоили власть, вынуждая переходить к реформированию положения крестьянства. В июле 1853 г. крестьяне, принадлежавшие наследникам умершего помещика Славяносербского уезда из села Красный Кут, отказались подчиняться ротмистру барону Фитингофу. Из рапорта командующего резервной бригадой 21-й пехотной дивизии генерал-майора Зарецкого Николаю I следовала такая информация. После смерти помещика генерал-майора Папкова 8 июля 1853 г. крестьяне оказали неповиновение назначенному дворянской опекой опекуну. Крестьяне отказались исполнять барщину, поскольку Папков не оставил прямых наследников и при жизни не объявил, кому они должны принадлежать. По требованию земского суда в Красный Кут прибыла сводная рота, состоявшая из 103 человек. Поскольку численность военных была явно недостаточной для наведения порядка, они были вынуждены удалиться. Исполняющий должность Екатеринославского гражданского губернатора направил на место беспорядков корпус жандармов под командованием генерал-майора Рындина. Рындин попросил помощи у генерал-майора Зарецкого. В результате для подавления

беспорядков был сформирован исполнительный батальон под командованием командира 6-го резервного батальона Самурского пехотного полка майора Шейна, в состав которого вошли: 1 штаб-офицер, 6 обер-офицеров, 32 унтер-офицера, 8 барабанщиков, 8 горнистов, 400 рядовых и 1 фельдшер. Шейну было приказано не входить в Красный Кут, расположиться на территории, находившейся неподалеку станции Фащевка, и дожидаться дальнейших распоряжений. В это время заседатель земского суда Виргилев и приходской священник пытались привести крестьян к покорности, но безуспешно. 26 июля в Красный Кут вступил сводный батальон 21-й пехотной дивизии и окружил крестьян; те бросились бежать, около 70 человек ушли, 160 были схвачены и связаны. Приговоры военного суда были жесткими: Иван Ориненко, как главный зачинщик, был приговорен к наказанию шпицрутенами и прогнан через тысячу человек шесть раз; Евгений Хорольский, Данила Жигалка, Самойло Величко, Григорий Жадченко, Лукьян Матяш, Федор Кремнев, Фома Колесниченко, Федор Шевелев, Федор Соколов, Петр Панков, Данила Гончарь, Гаврила Гуценко были приговорены к наказанию шпицрутенами и прогнаны сквозь строй в 500 человек 6 раз [3, с. 151 – 157]. Тот факт, что небольшое по своим объемам крестьянское волнение, проходившее в основном мирным путем, взял под свой контроль император, свидетельствовало о страхе власти перед новой «пугачёвщиной». Также является характерным тот факт, что бунтовавшие крестьяне первым делом отказались выполнять основную повинность – барщину. Требование реформирования налогов и повинностей крестьян звучало все громче, и новый император не мог это игнорировать.

Даже в тех регионах, где крестьяне не бунтовали, повинности исполнялись ненадлежащим образом, налоги уплачивались не в полном объеме, из-за чего росли недоимки по крестьянским платежам. В результате помещичьи хозяйства приходили в упадок, что, в свою очередь, создавало угрозу основе экономики Российской империи – сельскому хозяйству, которое давало зерно на экспорт. Вопрос преобразования системы налогов и повинностей приобретал чрезвычайно важный характер.

Основной внешнеполитической причиной перехода к реформам стало поражение в Крымской войне 1853 – 1856 гг., которое выявило опасное отставание России от своих соперников, что грозило нашей стране переходом в разряд второстепенных государств, а это, в свою очередь, в условиях XIX в. означало превращение в полуколонию по примеру

Китаю или даже в колонию. В результате провала Крымской кампании Россия оказалась в состоянии финансового кризиса, основной причиной которого являлся тот факт, что расходы на войну составили более 500 млн. руб. – без малого два годовых бюджета страны [4, с. 360]. Причины поражения заключались, прежде всего, в неразвитых промышленности и инфраструктуре, а их становление находилось в прямой взаимосвязи с налоговой политикой правительства.

Растущая необходимость формирования новых промышленных районов, среди которых выделялся Донецкий бассейн, требовала наличия рынка рабочей силы, отсутствовавшего в условиях господства крепостнических отношений. Наличие в налоговой системе Российской империи устаревших реглалий тормозило разработку богатых месторождений полезных ископаемых на территории Донбасса, которая могла произойти только в новых, капиталистических условиях. Развитие промышленности, строительство железных дорог, имевшее решающее значение для хозяйственного освоения региона, не могло произойти в условиях господства феодальных отношений.

В связи с социально-экономическими преобразованиями, проводимыми правительством Александра II, возникли новые проблемы в налоговой сфере, требовавшие неотложных решений. В первую очередь необходимо было ликвидировать выкупные платежи, а также изменить структуру взимания промышленного налога, не соответствовавшую новым условиям. Во время правления Александра III произошла отмена подушной подати – основного прямого налога, что повлекло за собой изменение структуры всей налоговой системы Российской империи, а также отмена акциза на соль, косвенного налога, который ложился прежде всего на плечи малоимущих слоев населения, и понижение выкупных платежей. С началом царствования Николая II промышленный налог начинает взиматься по более прогрессивной шкале, однако по сравнению с прибылями, которые получали промышленники, его следует признать незначительным. Одним из результатов революции 1905 – 1907 гг. стала отмена выкупных платежей с крестьян, что, однако, не решило крестьянского вопроса.

В связи с тем, что ключевым событием второй половины XIX в. в Российской империи стала Крестьянская реформа 1861 г., повлиявшая на налоговую систему в целом, целесообразно рассмотреть ее влияние на реформирование старых налоговых органов и появление новых. Так,

связанная с крестьянской реформой выкупная операция явилась причиной возникновения нового органа в рамках Министерства финансов – Главного выкупного учреждения. Несмотря на то, что выкупные платежи формально к налогам не относились, фактически они являлись основным видом прямых налогов, которые выплачивало основное и наиболее многочисленное податное сословие Российской империи – крестьянство. В силу этого оправдана классификация органов, связанных с выкупными платежами, как податных. Согласно Положению о выкупе от 19 февраля 1861 г. заведывание выкупной операцией в Империи было возложено на первое время на Санкт-Петербургскую Сохранную казну, которая постоянно находилась в поле зрения Министра финансов и под высшим надзором Совета государственных кредитных установлений. В состав Сохранной казны по делам, касающимся выкупа, вошли представители от МВД, а также два депутата от дворянства. Уже в Положении 19 февраля 1861 г. появляется наименование «Главного выкупного учреждения, т.е. С.-Петербургской Сохранной казны». Первоначально Главное выкупное учреждение, открытие которого произошло 27 октября 1861 г., пользовалось и канцелярскими ресурсами Сохранной казны, но, так как постепенно количество выкупных дел все более возрастало, 2 августа 1862 г. последовало утверждение временного штата самостоятельной канцелярии Главного выкупного учреждения. Канцелярия к 1868 г. состояла из управляющего делами, двух его помощников, 11 делопроизводителей и прочих чинов [5, с. 407].

Подготовка реформ в податной системе, отмена откупов, изменение системы взимания соляного дохода, издание новых уставов об акцизе с табака и сахара определили разницу между окладными и неокладными сборами. По закону от 15 апреля 1863 г. о преобразовании некоторых учреждений Министерства финансов управление этими налогами было разъединено. Из I Отделения Департамента разных податей и сборов и из состоявшего при Департаменте государственного казначейства Управления земскими повинностями был образован для заведования податями, земскими повинностями, ревизской частью и сбором за свидетельства на право торговли особый Департамент окладных сборов (далее – ДОС), в котором оказалось сосредоточенным заведование прямыми (окладными) налогами. Сюда были переданы также из Департамента государственного казначейства все дела по наблюдению за

поступлением податей и взысканием податных недоимок [6, с. 4].

После издания 1 января 1863 г. положения о пошлинах за право торговли и других промыслов по указу 8 мая 1864 г. из Департамента окладных сборов в Департамент мануфактур и внутренней торговли было передано делопроизводство по выдаче торговых свидетельств и билетов и поступающего с них в казну сбора.

Департамент окладных сборов был образован в составе 5 отделений: двух – для составления смет и раскладок земских повинностей и переписки по делам об этих повинностях; контрольного – для ревизии годовых контрольных отчетов казенных палат и составления из них отчетов для Государственного контроля; бухгалтерского – для ревизии ежемесячных ведомостей казенных палат о наличных средствах, сборах и расходах земских повинностей, составления из них таблицы, генеральных счетов; ревизского – для народной переписи и ревизской части вообще, записи и исключения из оклада, перевода в другие сословия, для заведования податной и рекрутской частями. На Департамент было возложено также делопроизводство по процентному сбору с недвижимых имуществ лиц польского происхождения, дела о платежах бывших государственных крестьян [6, с. 5].

В начале 1880-х гг. к ведению Департамента было отнесено делопроизводство о пошлинах с имуществ, переходящих безвозмездными способами, и о крепостных пошлинах. В 1885 г. в связи с передачей в Департамент дел о выкупных платежах бывших помещичьих крестьян (за исключением выдачи выкупных ссуд) было создано два новых отделения. В 1889 г. в связи с учреждением податной инспекции было образовано пять должностей ревизоров по податной части для наблюдения за деятельностью податных. В 1893 г. – отделение для заведования государственным квартирным налогом. В 1895 г. на Департамент было возложено заведование всей выкупной операцией. Кроме того, коренной пересмотр устава о земских повинностях и временных правил для земских учреждений по делам об этих повинностях и организация учреждений, ведающих податной частью, усложнили деятельность Департамента. В связи с этим в 1895 г. было образовано 3 новых отделения: для заведования личным составом податной инспекции; для дел о выкупных платежах и поземельном устройстве бывших государственных крестьян и для ведения переписки по наблюдению за поступлением окладных сборов; для заведования

делами о земских сборах и о городском хозяйстве и коробочном сборе.

С преобразованием в 1900 г. Департамента неокладных сборов в Главное управление неокладных сборов и казенной продажи спиртного в ДОС в 1901 г. было передано заведование гербовым сбором (вместе с Гербовым казначейством, ведавшим хранением и рассылкой гербовых знаков) и другими пошлинами, которые имели мало общего с акцизными сборами.

В 1901 г. в составе Департамента было образовано делопроизводство для разработки статистических данных о переходах земельных имуществ в Российской империи с целью выяснения всех изменений в области землевладения, начиная с 1860-х гг. В 1904 г. было выделено особое делопроизводство по разработке вопросов, связанных с производством оценочных работ в целях обложения. По указу от 27 октября 1905 г. об учреждении Министерства торговли и промышленности дела о государственном промысловом налоге и о сборах, взимаемых с торговли и промыслов, были переданы в Департамент окладных сборов (вместе со штатами), а в 1911 г. – делопроизводство по взиманию пошлины с застрахованного от огня имущества.

В 1913 г. ДОС, в котором сосредоточивалось заведование всем прямым обложением в Российской империи и всеми пошлинами, состоял из 20 отделений, 3 делопроизводств (оценочное, по 5%-ому сбору и страховой пошлине), присоединённых к существующим отделениям, а также Гербового казначейства [6, с. 6].

Важнейшие реформы Департамента: преобразование подушной системы налогов и замена их поземельными сборами и налогами с городских недвижимых имуществ; присоединение государственного земского сбора к общим государственным доходам с преобразованием его в государственный поземельный налог, изменение оснований взимания последнего; переоценка городских недвижимых имуществ; введение пошлины с безвозмездно переходящих имуществ; издание положения о пошлинах за право торговли и промыслов; введение промыслового налога и разработка проекта подоходного, который должен был явиться дополнительным налогом к уже существующим прямым налогам; учреждение института податных инспекторов [6, с. 7].

В каждой губернии функционировали органы этого министерства: Акцизное правление, Казенная палата, Казначейство. Казенная палата занималась сбором и контролем всех прямых налогов, включая выкупные платежи, а также взысканием недоимок с

городов, сельских обществ и других налогоплательщиков, кроме этого при необходимости вмешивалась в назначение и распределение местных сборов (земских и мирских). Во главе палаты стоял управляющий, который назначался Министерством финансов. По своему положению Управляющий палаты был одновременно председателем целого ряда губернских учреждений: Податного присутствия, которое занималось раскладкой дополнительного налога с торговых и промышленных заведений; Губернского по крестьянским делам присутствия, которое разбирало в том числе и вопросы налогообложения крестьян; Губернского по квартирному налогу присутствия и т. п. По особо важным проблемам созывалось Общее присутствие Казенной палаты в составе управляющего и начальников отделений. По разным видам налогов были начальники отделений, отвечающие за их сбор, взимание недоимок, распределение обязанностей между служащими. На службе в Казенной палате состояли и чиновники особых поручений, которые контролировали по указанию управляющего деятельность нижестоящих инстанций. Кроме этого, в Палате были секретари и низшие служащие (писцы, делопроизводители и т.д.) [7, с. 22].

Екатеринославское губернское акцизное правление подчинялось Департаменту неокладных сборов Министерства финансов. Его возглавлял Федор Иванович Котляревский (годы жизни 1833 – 1897), действительный статский советник с 1833 г., в 1895 г. занимавший должность управляющего акцизными сборами [8, с. 1307]. Это ведомство надзидало над всей подакцизной торговлей, а также за предприятиями, выпускающими соответствующую продукцию.

Губернские и уездные казначейства продавали гербовые марки, патенты, бандероли, выдавали свидетельства на право торговли, информируя Акцизное правление о ходе сборов, а также контролировали своевременное поступление недоимок и сообщали о неаккуратных плательщиках Казенной палате. Такой порядок не всем казался правильным. В 1905 г. обер-прокурор Департамента правительствующего сената Г.А. Евреинов писал, что «современное состояние России – это результат безответственной и ничем не стесненной деятельности всей администрации» [7, с. 23 – 24].

Существовавшая до 1885 г. система фискальных органов не могла в полной мере вести сбор налогов и контролировать его. С 1860 г. по 1885 г. существовало ведомство окладных и

неокладных сборов. За прямыми налогами наблюдал Департамент окладных сборов [7, с. 27].

Исторический анализ свидетельствует, что при развитии налоговой системы финансовым органам отводилось решение таких задач, как разработка и реализация налоговой политики государства, а также сбор налоговых поступлений и обеспечение государственного контроля над этим процессом.

27 октября 1861 г. было образовано Главное выкупное учреждение. Причиной его образования явился тот факт, что выкупные платежи стали основным видом прямого налога для подавляющей части населения Российской империи. В губерниях взимание этого налога стало компетенцией Губернского по крестьянским делам присутствия. Также во взимании выкупных платежей принимал участие управляющий Казенной палатой и при особых обстоятельствах – чиновники Министерства финансов [5, с. 408]. Образование Главного выкупного учреждения необходимо отнести к специфическим историческим условиям формирования налоговой системы Российской империи.

В 1860 г. Податная комиссия была разделена на три отделения: первое во главе с М.Х. Рейтерном занялось проблемой окладных государственных податей и земских сборов; второе, возглавляемое И.А. Ганом, рассматривало проблему пошлин и различных сборов; третье – под началом действительного статского советника, члена Совета Министров внутренних дел А.К. Гирса готовило проекты о соляном налоге, акцизе на сахар и о горной подати [9, с. 94]. Результатом явилось дальнейшее усиление косвенного налогообложения населения России, что являлось историческим условием формирования налоговой системы.

В 1860-х гг. начались реформы российской налоговой системы, которые нашли свое выражение в «постепенном введении поимущественного прямого обложения» [5, с. 418]. Кроме этого, были несколько расширены налоговые функции местных органов управления: например, надзор за действиями крестьянских сходоков по раскладке и взиманию податей был возложен не на органы финансовой администрации (которой, кстати, не было в уездах), а на мирских посредников, а затем на уездные по крестьянским делам присутствия, которые на своих заседаниях рассматривали не только выкупные платежи, но и вообще все виды податей, включая и региональные [7, с. 27].

Налог с городских недвижимых имуществ рассчитывали раскладочные комиссии, члены которых избирались из владельцев недвижимости и которые образовывались в каждом городе, посаде

или местечке. Земские сборы распределялись, собирались, контролировались управлением, которое состояло из выбираемых лиц, пользовавшихся особым доверием обывателей. Раскладка налога проводилась вначале по уездам губернским хозяйственным управлением, а внутри уезда – местными органами между сельскими обществами и частными владельцами. Внутри крестьянской общины эта фискальная повинность распределялась самими ее членами на специальном сельском сходе [7, с. 28].

Структура финансовых органов Российской империи, имевших отношение к сбору налогов, была следующей. Верховная власть в финансовой сфере принадлежала императору. Он утверждал бюджет, вводил и отменял налоговые сборы, назначал и смещал министра финансов. Непосредственным сбором налогов на территории Российской империи занималось Министерство финансов, в состав которого входил ряд структурных подразделений, важнейшими из которых являлись Департаменты окладных и неокладных сборов. В их ведении находились прямые и непрямые налоговые сборы. На местах отделами Министерства финансов являлись казенные палаты и уездные казначейства. К налоговым органам, входившим в структуру Министерства финансов, также целесообразно отнести Главное выкупное учреждение, поскольку выкупные платежи в крестьянском восприятии не отличались от прямых налогов. В эпоху преобразования финансовой сферы важное место в структуре Министерства финансов Российской империи занимала Комиссия для пересмотра системы податей и сборов, поскольку для удовлетворения возрастающих потребностей государства приходилось изыскивать новые источники дохода и коренным образом преобразовывать уже существующие. Для пресечения злоупотреблений на местах 30 апреля 1885 г. была создана Податная инспекция, деятельность которой, однако, в большей степени являлась наблюдательной. В итоге налоговые органы Российской империи в плане выполнения своей основной функции – увеличения сбора налоговых поступлений – свою задачу выполнили. В то же время в рассматриваемый период наблюдаются некоторые нарушения в их работе, связанные с отсутствием четко обозначенных функций и полномочий, например, конфликты на местах между представителями Казенных палат и департаментами Министерства финансов.

Налоговая система Российской империи во второй половине XIX – начале XX вв.

формировалась в сложных исторических и социально-политических условиях. Кризис помещичьего землевладения, поражение в Крымской войне, опасность социального взрыва, необходимость развития промышленности и инфраструктуры, отмена крепостного права, изменение структуры промышленного налога, введение и отмена выкупных платежей, отмена подушной подати, увеличение косвенного налогообложения оказали влияние на развитие системы налогов и повинностей Российского государства.

Л и т е р а т у р а

1. История Луганского края: Учебное пособие / Ефремов А.С., Курило В.С., Бровченко И. Ю., Климов А.А., Красильников К.И., Семистяга В.Ф., Подов В. И. – Луганск: Альма-матер, 2003. – 432 с.
2. Истомин П.А. Социально-политические основания установления и реализации ответственности за уклонение от уплаты налогов в дореволюционной России / П.А. Истомин // Вестник Ставропольского государственного университета. – 2010. – № 70. – С. 96 – 101.
3. Рапорт командующего резервной бригадой 21 пехотной дивизии генерал-майора Зарецкого Николаю I // Красный архив. – № 4. – 1936. – С. 151 – 157.
4. Шаццлло М.К. Эволюция налоговой системы России в XIX веке / М.К. Шаццлло // Экономическая история. – 2002. – С. 345 – 383.
5. Министерство финансов. 1802 – 1902. В 2 ч. Ч. 1. – СПб., 1902. – 687 с.
6. Департамент окладных сборов Министерства финансов // Российский государственный исторический архив (далее – РГИА). – Ф. 573. – Оп. 1. Предисловие к описи.
7. Кравцова Е.С. Налоги в России в конце XIX – начале XX веков: на примере Курской губернии: дис. ... канд. истор. наук: 07.00.02. – Курск, 2003. – 272 с.
8. Волков С.В. Высшее чиновничество Российской империи. Краткий словарь. – М.: Русский фонд содействия образованию и науке, 2016. – 1926 с.
9. Ульянов А.Е. Податная политика в отношении крестьянства в пореформенный период (подушная модель обложения) / А.Е. Ульянов // Известия ПГПУ. – № 6 (10). – 2008. – С. 93 – 98.

Skokov A. S.

SOCIO-POLITICAL AND HISTORICAL CONDITIONS OF THE FORMATION OF THE TAX SYSTEM OF THE RUSSIAN EMPIRE IN THE SECOND HALF OF THE XIX - EARLY XX CENTURIES.

The article examines the conditions of the evolution of the tax system of the Russian Empire during the socio-economic transformations of the second half of the XIX – early XX centuries. The internal and external factors influencing changes in taxes and duties of the population are considered. The author studied the impact of peasant protests on the financial sector of the country's economy, identified the main reforms related to the tax sphere, considered the development of government bodies that carried out socio-economic transformations.

Key words: taxation, peasants, reforms, Russian Empire, transformations, duties.

Скоков Антон Сергеевич, кандидат исторических наук, доцент, доцент кафедры истории ФГБОУ ВО «Луганский государственный университет имени Владимира Даля».

E-mail: sckockov.anton@yandex.ru

Skokov Anton, Candidate of Historical Sciences, Associate Professor, Associate Professor of the Department of History of the Federal State Budgetary Educational Institution

of Higher Education «Lugansk State University named after Vladimir Dahl».

Рецензент: Бельдюгин Виталий Анатольевич, кандидат исторических наук, доцент, заведующий кафедрой истории ФГБОУ ВО «Луганский государственный университет имени Владимира Даля», г. Луганск.

Статья подана 09.06.2023

УДК 323.37

ТЕОРЕТИКО-МЕТОДОЛОГИЧЕСКИЕ ПОДХОДЫ К ИЗУЧЕНИЮ ПРОЦЕССА ЭЛИТОГЕНЕЗА

Апанашенко О. В.

METHODOLOGICAL FOUNDATIONS FOR THE STUDY OF ELITOGENESIS

Apanaschenko O. V.

В данной статье рассмотрен термин «элита», «политическая элита», рассмотрены классические теории циркуляции элит, инновационные пути остаются открытыми в политической науке. Выведено и предложено авторское понятие политической элиты.

Ключевые слова: элита, политическая элита, элитология, элитообразование, политическая наука.

*(«...если ты получил власть от элиты, противостоящей народу, пожертвуй элитой и перейди на сторону народа, ибо заменить элиту можно, а народ заменить нельзя»
Никколо Макиавелли (1469-1527гг.),
«Государь» 1513г.)*

На современном этапе развития общества наблюдается повышенный интерес к проблемам российской политической элиты. Элита была и остается, конечно, не единственным, но в любом случае важнейшим аспектом государственного управления. Процесс формирования политической элиты имеет исключительное значение, так как затрагивает интересы всех слоев населения.

В современном обществе все глобальные изменения случаются при ведущей роли элит. При этом имеется постоянный процесс трансформации и формирования элитарных групп. Отечественная политологическая наука выработала разнообразные методы и подходы к изучению управленческих функций. Кроме этого, выработан категориальный аппарат, который раскрывает как структуру, так и систему функционирования элиты. Однако все они не касаются особенностей функционирования политической элиты российского общества. Поэтому, на наш взгляд, необходимо подробнее остановиться на проблеме теоретико-методологических подходов к изучению процесса элитогенеза, что и является целью и задачей данной научной статьи.

Анализируя научную литературу, можно выделить, что в XX-XXI веках был накоплен большой объем фактического материала в области исследования процесса функционирования и изменения политических элит. Основными факторами, которые обусловили развитие элитологии в отечественной науке, можно считать усиление доминирования элиты в политических процессах в последние несколько десятилетий.

До 90-х годов XX века термин «элита» не использовался в отечественной политической науке.

По мнению отечественного политолога Г.К. Ашина: «Элита – это самый влиятельный и престижный слой в обществе... Элита – это те люди, которые признаны выдающимися лидерами в данной области» [2, с. 55].

Таким образом, мы можем сказать, что элита существует во всех сферах общественной жизни. Например: «существует политическая, религиозная, научная, деловая и художественная элита» [2, с. 18].

Одним из первых исследований в отечественной науке явилась работа Института конкретных социальных исследований в начале 70-х годов XX века под руководством профессора А.А. Галкина. Итогом стала публикация книги «Современный левиафан».

Начало системному изучению элит было положено отечественным ученым Г.К. Ашиным. В книге «Современные теории элиты: Критический очерк» содержался анализ генезиса западных концепций элит.

Рассматривая основные подходы к изучению термина «элита», необходимо выделить основные направления.

Во-первых, идеи элитизма вплоть до конца XIX века основывались на социально-философских идеях Конфуция, Платона, Макиавелли, Ницше и других. «Элита» рассматривалась как «группа людей, имеющих высокое положение в обществе, а

«политическая элита» это определенная группа, слой общества, который концентрирует в своих руках государственную власть и занимает командные посты, управляя обществом» [2]. То есть можно сказать, что «политическая элита основывается на общих представлениях о месте и роли политики и ее непосредственных носителей в обществе» [2, с. 72]. Многие современные ученые начинают анализ концепций элит с анализа работ Никколо Макиавелли. Он первый, кто привлек внимание к проблеме элиты как группы, которая руководит обществом.

Во-вторых, элитология как наука формируется на стыке веков. В этот период вырабатываются классические концепции элит. Это прежде всего, работы Г. Моска, В. Парето, Р. Михельса и других. Ученые, разрабатывая теории элит, анализировали две тенденции правящего слоя: аристократическую и демократическую. Они считали, что «деление любого общества на две неравные группы неизбежно» [6, с. 11]. Кроме этого, они выделили специфические качества политической элиты. Например, Г. Моска считал, «что важнейшим критерием вхождения в нее является способность к управлению другими людьми, т.е. организаторская способность, а также выделяющее элиту из остальной части общества материальное, моральное и интеллектуальное превосходство... В реальной жизни мы все признаем существование этого правящего (или политического) класса» [6, с. 15]. А по мнению В. Парето, «...миром во все времена правило и должно править избранное меньшинство – элита, наделенная особыми качествами: психологическими (врожденными) и социальными (приобретенными вследствие воспитания и образования)». По мнению ученого, «элита делится на правящую и неправящую». Он делил общество на два типа: «элиты – «лис» и «львов»».

В этот же период в развитие теории политических элит внес свой вклад Р. Михельс. Согласно его теории «в обществе действует «железный закон олигархических тенденций». В результате любой, даже демократической, организации всегда фактически правит олигархическая, элитарная группа» [2, с. 150-152].

В России термин «элитология» был введен в науку в 80-х годах, начиная со второй половины 90-х годов, получил распространение в российских общественных науках, и таким образом сложилась российская школа элитологии.

В-третьих, в отечественной политической науке в конце XX века разгорелась дискуссия. Одни ученые придерживаются «широкой» трактовки

термина «элита». Они считают, что «...элита – это высшая страта, существующая в любой системе социальной стратификации, определяющая функционирование и развитие общества в целом или отдельных его подсистем и выступающая ключевым субъектом выработки норм и ценностей общества.» [1]. Другие ученые придерживаются интерпретации термина «элита» в узком смысле. Они считают, что данный термин можно «...использовать только для характеристики управленческой, политико-административной категории управленцев...» [1].

На наш взгляд, более приемлемо для широкого исследования интерпретация термина «элита» в широком смысле. Потому что в характеристику рассмотрения попадает и генезис данного процесса, который и определяет его сущность. Но использование только одного подхода к рассмотрению данного термина не оправдано. Потому что использование того или иного метода зависит от конкретно поставленных исследовательских задач.

Соглашаясь с точкой зрения отечественного ученого А.В. Дука, необходимо сказать, что теоретические исследования термина «элита» возможны с разных сторон: для функциональных групп как определенного социального слоя и как институты общества [5].

В-четвертых, интересную концепцию элит предложила группа российских ученых под руководством кандидата политических наук Л.Н. Васильевой. Основываясь на трудах И. Р. Пригожина, они перенесли категории и закономерности физической химии на теорию возникновения и смены политических элит. На этом основании отечественные ученые определяют сущность термина «элита» так: «...политическая элита – это «группа людей, обладающая статусом элитности, объединенных на основе определенной идейно-политической платформы и способных к институализации в политической сфере тех импульсов, которые исходят от их группы. Элита обладает высокими моральными качествами, служит интересам народа, патриотична, всегда ответственна и нравственна, ее характеризует высокий этический, моральный, культурный и интеллектуальный уровень...» [4]. По мнению отечественного ученого Л.Н. Васильевой: «...действия элиты – это деятельность одиночек, способных организовать иногда огромные массы людей, послужить истоком глобальных общественных движений» [4, с. 102-103].

На основе исследованных и предложенных концепций можно сделать вывод и предложить авторское понятие политической элиты:

«политическая элита – это немногочисленное количество людей, профессионально занимающихся политической деятельностью, имеющие определенный набор личных и деловых качеств, фактически осуществляющие власть». То есть элита является «доминирующей группой, которая обладает самобытностью и исключительностью».

Несмотря на позитивный результат развития политической элитологии, существует ряд определенных трудностей:

неопределенность основных научных терминов и формулировок;

различность понятий «элитология», «элитизм», «элитаризм» и «эгалитаризм»;

термин «политическая элита» анализируют с разных сторон, но также каждый исследователь не может выделить определенный набор качеств данной элиты от других социальных групп. Каждый предлагает свое видение понятия «элита» и «политическая элита», дискуссии на данную тематику продолжаются. Главная задача российских политологов на данную тематику дать четкое определение термину «элита» и ее методическое обоснование; проблема надежности получаемых результатов исследований, корректной их интерпретации.

Подводя итог сказанному, можно констатировать тот факт, что отмеченные трудности изучения процесса элитогенеза обусловлены изменениями, которые начались в российском обществе начиная с конца XX века.

Основными направлениями дальнейшего исследования, на наш взгляд, является увеличение количества исследований, связанных с осмыслением процесса элитогенеза. Кроме этого, изучение особенностей выстраивания политических отношений и взаимодействия между политическими акторами и политическими элитами.

Литература

1. Ашин Г.К., Охотский Е.В. Курс элитологии. – М., «Спортакадемпресс», 1999. – 32-35 с.
2. Ашин Г.К. Элитология: история, теория, современность: монография. – М.: МГИМО-Университет, 2010. – 600 с.

3. Бабурин С.Н., Бессонов Б.Н., Доброхотов Л.Д., Тоцкий В.П., Политология: Курс лекций. – М.: Норма, 2006. – 272 с.

4. Васильева Л.Н. Теория элит: социология политики. – М: Социум, 2011. – 207 с.

5. Дука А.В. Элита третьего пути: вызовы и ответы российской элиты // Властные элиты современной России в процессах политической трансформации. – Ростов н/Д.: СКАГС, 2004. – 520 с.

6. Моска Г. Правящий класс // Социс.: №10, 1994. – 87 с.

7. Понделков А.В., Старостин А.М. Элитологическая парадигма в современных политологических исследованиях // Pro nunc: Современные политические процессы. Т. 8. № 1, 2008. – 38-48 с.

8. Соловьев А.И. Политология: Политическая теория, политические технологии: учебник для студентов вузов. – М.: Аспект Пресс, 2000. – 559 с.

Apanaschenko O.V.

METHODOLOGICAL FOUNDATIONS FOR THE STUDY OF ELITOGENESIS

In this article, the term "elite", "political elite" is considered, the classical theories of elite circulation are considered, innovative ways remain open in political science. The author's concept of the political elite is derived and proposed.

Key words: elite, political elite, elitology, elite formation, political science

Апанашенко Ольга Владимировна, аспирант кафедры государственного управления ФГБОУ ВО «Луганский государственный университет имени Владимира Даля», г. Луганск.
E-mail: muimir@mail.ru

Apanaschenko Olga Vladimirovna, Post-graduate student of the Department of Public Administration of the Federal State Budgetary Educational Institution of Higher Education «Lugansk State University named after Vladimir Dahl».

Рецензент: Проскурина Елена Александровна, профессор, доктор политических наук ФГБОУ ВО «Луганский государственный университет имени Владимира Даля», г. Луганск.

Статья подана 09.06.2023

УДК 619:618.7-085:636.2

МЕХАНИЗМ ФОРМИРОВАНИЯ ЗАТРАТ НА ПРОИЗВОДСТВО АПК**Брей О. П.****THE MECHANISM OF COSTS FORMATION FOR THE AGRO-INDUSTRIAL COMPLEX PRODUCTION****Brei O. P.**

Для эффективного управления затратами в сельском хозяйстве необходимо учитывать специфику производства, рыночные условия и факторы, влияющие на себестоимость продукции. В статье анализируются особенности формирования и функционирования системы управления затратами в аграрном секторе экономики. Раскрываются теоретические и методические основы управления затратами в аграрных хозяйствах, действующих на конкурентном рынке, а также предлагаются меры по оптимизации затрат в рамках конкретного региона. Обосновывается актуальность анализа состояния, динамики и факторного воздействия на затраты. На этой основе определяются резервы и направления снижения затрат на всех этапах производственного цикла предприятия. Решение этой сложной задачи требует комплексного подхода к изучению природы затрат и способов управления ими. Одним из эффективных инструментов управления затратами является контроль над ними. В этом контексте важную роль играет анализ формирования себестоимости продукции. В исследовании содержатся рекомендации по повышению экономической эффективности деятельности агропромышленных предприятий с помощью совершенствования системы учета и внутреннего контроля за затратами.

Ключевые слова: анализ, себестоимость, затраты, издержки, импортозамещение, агропромышленный комплекс.

Введение. Тема исследования актуальна, поскольку в настоящее время в рамках политики импортозамещения отечественная экономика переживает существенные трансформации в различных сферах национального хозяйства, включая аграрно-промышленный комплекс страны. Следует отметить, что это связано с ростом интереса производителей к получению прибыли как основной цели любого рыночного производства. В связи с этим усиливается значимость и актуальность проблемы затрат, от которой зависят не только размер прибыли, но и способность предприятия удерживать свою позицию на внутреннем рынке. Эта проблема особенно осязательна в хозяйствах аграрного сектора отечественного АПК, что требует глубокого осмысления происходящих в нем явлений и

возможностей влияния на них со стороны каждого предприятия¹.

Значительный вклад в изучение механизма формирования затрат и в исследование проблем, связанных с данными объектами учета, внесли такие известные российские и зарубежные ученые, как А.А. Ананьев, В.В. Белоусов, В.И. Бушуев, Н.П. Волгин, И.Н. Григорьев, А.Г. Давыдов, Л.С. Демидова, Ю.А. Егоров, А.Н. Ермаков, В.П. Зайцев, В.И. Карпов, А.В. Коротков, В.И. Кузнецов, В.Н. Лавровский, Н.А. Макарова, А.П. Маркова, В.В. Масловский, С.Н. Михайлова, А.Г. Николаева и другие.

Целью настоящей работы является анализ механизма формирования затрат на производство агропромышленного комплекса (АПК) и выявление факторов, влияющих на его эффективность.

Механизм формирования затрат на производство агропромышленного комплекса (АПК) представляет собой совокупность факторов и условий, определяющих объем и структуру затрат на создание продукции АПК в соответствии с технологическими нормами и стандартами качества.

Затраты на производство АПК складываются из следующих основных элементов:

- материальные затраты (затраты на сырье, материалы, топливо и энергию);
- заработная плата работников АПК;
- амортизация основных средств и нематериальных активов;
- прочие затраты (затраты на ремонт и обслуживание оборудования и сооружений, научно-исследовательские и опытно-конструкторские работы, налоги и отчисления в бюджет и внебюджетные фонды).

¹ Глушенко А.В., Нелюбова Н.Н. Учет затрат, калькулирование и бюджетирование в АПК: учебное пособие. – М.: Магистр, 2019. – 189 с.

Механизм формирования затрат на производство АПК зависит от множества факторов внутренней и внешней среды хозяйствующего субъекта, таких как:

- уровень развития производственных сил и производственных отношений;
- специфика отраслей и подотраслей АПК;
- природно-климатические условия;
- рыночная конъюнктура;
- государственное регулирование;
- инновационная деятельность;
- организационно-экономический механизм управления затратами.

Для эффективного управления затратами в аграрном производстве необходимо знать основные показатели, характеризующие издержки и себестоимость продукции в условиях рыночной экономики. Кроме того, необходимо анализировать состояние, динамику и факторы, влияющие на затраты на всех этапах производственного цикла. Только так можно выявить резервы и способы снижения затрат, а также определить конкурентоспособность различных видов продукции на рынке. Это является сутью функций управления затратами в аграрном секторе.

Достижение такого уровня управления затратами имеет большое значение для агропромышленных предприятий как на республиканском, так и на национальном уровне. Однако теоретические и методические основы формирования системы управления затратами на первичных звеньях недостаточно разработаны и обоснованы. Поэтому тема данного исследования является актуальной и важной.

Научная новизна исследования заключается в разработке мер по снижению затрат, а также в обосновании и уточнении теоретических и методических подходов к формированию системы управления затратами в аграрной отрасли АПК.

Сегодня развитие национальной экономики тесно связано с качественным преобразованием аграрного сектора АПК как на региональном, так и на федеральном уровне. Поэтому важно создавать условия для эффективной работы всех элементов и систем в этой области хозяйственной деятельности, которая влияет на благосостояние народа и прогресс страны. Это подразумевает в том числе поиск способов сокращения издержек производства сельскохозяйственной продукции, которая нужна для удовлетворения возрастающих потребностей жителей и служит сырьем для промышленности.

Особое значение придается месту, роли, содержанию и целям системы управления затратами на предприятиях АПК. В рыночных условиях

аграрные реформы не могут быть успешными без внедрения такого вида управления – это подтверждает многолетний опыт их осуществления. Управление затратами – система, обеспечивающая выбор такого уровня издержек, при котором ресурсы экономятся, с одной стороны, и достигается запланированный результат производства, с другой. Также она может быть частью общей системы управления аграрным хозяйством и развиваться под влиянием государственного регулирования и рыночной экономики².

Предложенное определение системы управления затратами предприятия включает в себя виды работ, которые выполняются различными управленческими службами. Они должны анализировать себестоимость основных видов продукции; устанавливать нормативный уровень затрат на производство и реализацию основных видов продукции; разрабатывать мероприятия по минимизации себестоимости на будущее.

Нормативный метод планирования и учета затрат – это организационно-экономическая основа для повышения эффективности хозяйственной деятельности. Качество и достоверность норм и нормативов, а также методика их расчета влияют на качество управленческих решений. В бухгалтерском учете расходы делятся по статьям затрат, которые определяются самой организацией. Себестоимость состоит из трех компонентов: затрат на предметы труда, затрат на живой труд и затрат на средства труда. Для более точного определения себестоимости мы предлагаем расширить статьи производственных затрат с учетом особенностей сельского хозяйства.

Поэтому в плане и отчетности предприятия мы рекомендуем отражать следующие статьи затрат: оплата труда и социальные отчисления, семена и посадочный материал, органические и минеральные удобрения, средства защиты растений и животных, корма, топливо и смазочные материалы, автотранспорт, электроэнергия, амортизация и текущий ремонт основных средств, накладные расходы и прочие прямые затраты. Эта классификация позволяет использовать как простые, так и сложные статьи затрат. В условиях внедрения механизма снижения затрат необходимо пересмотреть некоторые аспекты проблемы себестоимости.

² Мишустин М.В. Выступление на стратегической сессии по сельскому хозяйству // Официальный сайт Правительства Российской Федерации. URL: <http://government.ru/news/43350/> (дата обращения: 08.06.2023).

Себестоимость продукции сельского хозяйства определяется совокупностью затрат, которые необходимы для ее производства и реализации. Себестоимость отражает экономическую эффективность деятельности предприятия и влияет на его конкурентоспособность. Себестоимость продукции сельского хозяйства зависит от ряда факторов, которые имеют свои особенности в данной отрасли.

К ним относятся:

- сезонный характер производства, который требует оптимального распределения ресурсов во времени и пространстве;

- высокий уровень риска, связанный с непредсказуемостью природных условий и возможными потерями урожая;

- длительный цикл оборота основных средств, который затрудняет оперативное управление затратами и доходами;

- необходимость получения государственной поддержки в виде субсидий, льгот, кредитов и др.;

- разнообразие форм собственности и организационно-правовых форм предприятий, которые имеют различные цели, интересы и мотивы;

- необходимость внедрения ресурсосберегающих технологий, которые позволяют снизить затраты на материалы, энергию, труд и др.;

- необходимость формирования страховых запасов различных ресурсов (семена, техника, финансы и др.), которые обеспечивают стабильность производства в случае неблагоприятных обстоятельств³.

Выводы. Себестоимость продукции сельского хозяйства является сложной и многогранной категорией, которая требует глубокого анализа и учета специфики отрасли. Затраты на производство сельскохозяйственной продукции зависят от формы собственности предприятий и хозяйств. Например, унитарные предприятия получают государственные гарантии по заработной плате, а другие предприятия формируют фонд оплаты труда из своих доходов. Также разные предприятия платят разную стоимость за услуги и кредиты, которые определяются государственными тарифами или рыночными ценами. Для эффективного управления затратами необходима автоматизация учета, которая позволяет получать достоверную и своевременную информацию о затратах и доходах, а также правильно рассчитывать себестоимость продукции.

Управление затратами в сельском хозяйстве не является самоцелью, а направлено на снижение затрат и повышение качества продукции. Это обусловлено тем, что мировой рынок не учитывает специфику сельского хозяйства в разных странах, которая зависит от природно-климатических условий. Поэтому для конкурентоспособности необходимо оптимизировать затраты и повышать качество продукции.

Издержки, которые необходимы для общества, устанавливаются на основе издержек тех стран, которые являются лидерами на мировом рынке и имеют относительно лучшие условия для аграрного производства. Поэтому здесь важно производить продукцию, которая может конкурировать с другими, что подразумевает поиск способов улучшения её качества, разработку новых ее видов и сокращение издержек⁴.

Одним из важных вопросов является оптимизация территориального распределения аграрного производства в пределах республики с учетом его эффективности в каждом районе, зоне и подзоне. Этот процесс должен осуществляться по принципу «снизу вверх» с учетом интересов как хозяйств, так и государства. В этой связи перспективное распределение государственных закупок различных видов аграрной продукции на договорной основе целесообразно проводить по схеме, которая предполагает корректировку территориального распределения планов государственных закупок аграрной продукции в регионе.

Основные принципы и направления построения и развития управления производственными издержками в хозяйствах аграрного сектора АПК должны способствовать уменьшению себестоимости аграрной продукции.

Практическое применение предложенных рекомендаций позволит повысить уровень интенсивности, продуктивности, концентрации и специализации аграрного производства и на этой основе уменьшить затраты на единицу конкурентоспособной аграрной продукции и увеличить рентабельность отрасли.

Л и т е р а т у р а

1. Глуценко А.В. Учет затрат, калькулирование и бюджетирование в АПК: учебное пособие А.В. Глуценко, Н.Н. Нелюбова. - М.: Магистр, 2019. - 189 с.
2. Мишустин М.В. Выступление на стратегической сессии по сельскому хозяйству М.В. Мишустин //

³ Глуценко А.В., Нелюбова Н.Н. Учет затрат, калькулирование и бюджетирование в АПК: учебное пособие. – М.: Магистр, 2019. – 189 с.

⁴ Субсидирование затрат на транспортировку продукции АПК в 2023 году составит 7 млрд рублей // ТАСС. – 2023. – 12 января. – URL: <https://tass.ru/ekonomika/16787169> (дата обращения: 09.06.2023).

Официальный сайт Правительства Российской Федерации.
URL: <http://government.ru/news/43350/>.

3. Смыслова О.Ю. Особенности развития аграрного производства в России в современных условиях [электронный ресурс] / О.Ю. Смыслова, П.Н. Юрова, А.А. Иванова // *Фундаментальные исследования*. – 2022. – № 10-1. – С. 96-104; URL: <https://fundamental-research.ru/ru/article/view?id=43350>.

4. Субсидирование затрат на транспортировку продукции АПК в 2023 году составит 7 млрд. рублей [электронный ресурс] // ТАСС. - 2023. - 12 января. - URL: <https://tass.ru/ekonomika/16787169>.

Brei O.P.

THE MECHANISM OF COSTS FORMATION FOR THE AGRO-INDUSTRIAL COMPLEX PRODUCTION

For effective cost management in agriculture, it is necessary to take into account the specifics of production, market conditions and factors affecting the cost of production. The article analyzes the features of the formation and functioning of the cost management system in the agricultural sector of the economy. The theoretical and methodological foundations of cost management in agricultural enterprises operating in a competitive market are revealed, as well as measures to optimize costs within a specific region are proposed. The relevance of the analysis of the state, dynamics and factor impact on costs is substantiated. On this basis,

reserves and cost reduction directions are determined at all stages of the production cycle of the enterprise. Solving this complex problem requires an integrated approach to studying the nature of costs and how to manage them. One of the most effective cost management tools is cost control. In this context, an important role is played by the analysis of the formation of the cost of production. The study contains recommendations for improving the economic efficiency of agro-industrial enterprises by improving the accounting system and internal cost control.

Key words: *analysis, cost, costs, costs, import substitution, agro-industrial complex.*

Брей Оксана Петровна, аспирант, ФГБОУ ВО «Луганский государственный аграрный университет имени К.Е. Ворошилова».

E-mail: ksuha.ok@mail.ru

Brey Oksana Petrovna, graduate student, «Luhansk State Agrarian University named after K.E. Voroshilov».

Рецензент: Шевченко Мария Николаевна, доктор экономических наук, профессор, декан факультета «Экономики и управления АПК» ФГБОУ ВО «Луганский государственный аграрный университет имени К.Е. Ворошилова».

Статья подана 19.06.2023

УДК 621.387.143:537.523.5

РАЗРАБОТКА ПЛАЗМЕННОГО ОБОРУДОВАНИЯ ДЛЯ ВОССТАНОВЛЕНИЯ ПОВЕРХНОСТЕЙ ДЕТАЛЕЙ ПИЩЕВОЙ И ПЕРЕРАБАТЫВАЮЩЕЙ ПРОМЫШЛЕННОСТИ

Гаврыш В.С.

DEVELOPMENT OF PLASMA EQUIPMENT FOR RESTORATION OF SURFACES OF PARTS OF THE FOOD AND PROCESSING INDUSTRY

Gavrysh V.S.

В статье представлены результаты по разработке электродугового плазматрона для напыления. Решен комплекс актуальных задач, связанных с повышением ресурса работы и эффективности плазматронов для напыления. Проведены исследования разработанного плазматрона и получены экспериментальные зависимости его рабочих параметров. Разработанный электродуговой плазматрон и полученные результаты исследований можно рекомендовать для применения в промышленных условиях при плазменном восстановлении поверхностей деталей пищевой и перерабатывающей промышленности.

Ключевые слова: восстановление, упрочнение, плазматрон, катод, ресурс работы, пищевая и перерабатывающая промышленность.

Введение. Пищевая и перерабатывающая промышленность занимает важную роль для экономики любого государства. Развитие и состояние промышленного комплекса напрямую зависит от долговечности работы оборудования для измельчения и переработки сырья, что влияет на себестоимость и качество готовой продукции. Однако подобное оборудование имеет невысокий ресурс работы рабочих органов, элементы которых необходимо восстанавливать.

Одним из способов увеличения срока службы работы рабочих органов является процесс восстановления изношенных поверхностей деталей, что достигается напылением или наплавкой. Для восстановления поверхности в современном машиностроении используют различные методы, наибольшее распространение среди которых получили плазменные источники нагрева.

Плазменно-технологические процессы с дисперсными веществами в последние 15-20 лет приобрели большое значение. Это – плазменное напыление и наплавка, которые используют при

изготовлении новых и восстановлении изношенных деталей с износо-, жаро-, коррозионностойкими и другими видами покрытий [1–5]. Все это объясняется тем, что электрические, тепловые и газодинамические параметры плазменной струи охватывают очень широкий диапазон. Тепловую мощность струи можно изменять от десятков ватт до десятков мегаватт, температуру – от 1000 до 50000 К, эффективный КПД нагрева может достигать до 90%. Благодаря этим качествам низкотемпературная плазма стала единственным и незаменимым средством разрешения ряда проблем, связанных с обработкой дисперсных материалов, направленной на повышение надежности и долговечности оборудования, столь необходимых в частности и для пищевой и перерабатывающей промышленности [1-5].

В практике плазменной обработки дисперсных материалов в качестве плазмообразующих сред традиционно применяли аргон, аргон с добавкой до 25% водорода, азот, смеси азота и водорода, в редких случаях смеси инертных газов, содержащих гелий. Дороговизна и дефицитность инертных плазмообразующих газов сужали географию использования процессов плазменной обработки порошковых материалов. Это обстоятельство привело к использованию в качестве плазмообразующего газа воздуха и смеси воздуха с горючим углеводородным газом. Экономичность и техническая целесообразность применения газоздушных смесей с одной стороны привела к увеличению мощности плазматронов, а с другой – к резкому снижению их ресурса работы. Поэтому поиск новых наиболее подходящих условий работы и геометрических параметров электродов плазматрона с целью создания высокоресурсных и высокопроизводительных эффективных

плазмотронов, работающих на газозвушной смеси требует дополнительных теоретических и экспериментальных исследований и остается актуальной проблемой.

Частичное решение указанных проблем достигнуто рядом ученых благодаря изменению геометрии разрядного канала плазмотронов и применению в качестве плазмообразующего газа газозвушной смеси; при разработках плазмотронов с межэлектродными вставками [4–7].

Целью статьи является разработка высокоресурсного электродугового плазмотрона для

напыления и проведение его исследований для изучения его параметров и характеристик.

Изложение основного материала. Исследования проводились в ЛГУ им.В. Даля на кафедре легкой и пищевой промышленности. Исходя из требований процесса напыления была выбрана схема разрядного канала (рис. 1) для плазмотрона П-11А. В основу принятых схем положена линейная схема однокамерного плазмотрона с газовихревой стабилизацией дуги, работающего на воздухе. Для расчета рабочих параметров, разрабатываемого плазмотрона принимаем исходные данные (табл. 1).



Рис. 1. Схема разрядного канала плазмотрона П-11А

Таблица 1

Исходные данные для расчета плазмотрона

№ п/п	Наименование данных	П-11А
1	Плазмообразующий газ	воздух
2	Начальная температура газа, К	300
3	Конечная температура газа, К	3000
4	Расход плазмообразующего газа, кг/с	$68 \cdot 10^{-3}$
5	Защитный газ	аргон
6	Расход защитного газа, кг/с	$0.015 \cdot 10^{-3}$
7	Ожидаемый тепловой КПД	0.75
8	Давление на выходе из плазмотрона, Па	10^5

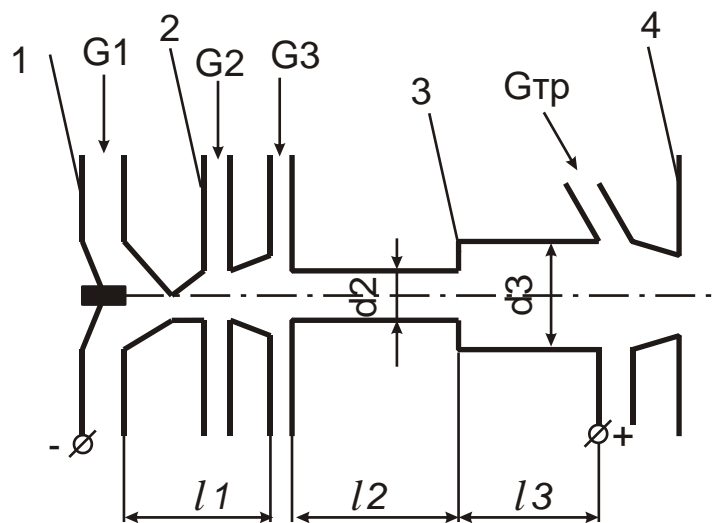
В разрабатываемом плазмотроне применен малоэрозионный катодный узел. При токах 550-700 А удельная эрозия катода составляет $10^{-12} - 10^{-13}$ кг/кл, а ресурс непрерывной работы достигает 1000 ч.

Таким образом, ресурс работы плазмотрона определяется ресурсом работы анода и превышает 800 ч.

Результаты расчетов плазмотрона приведены в табл. 2.

Конструкция разработанного плазмотрона П-11А. На рис. 2 показано общий вид и конструктивная схема плазмотрона П-11А. Он

состоит из узлов катода 1, анода 2 и реакторной камеры 3.

Катодный узел (рис. 3) состоит из термокатода 1, помещенного в водоохлаждаемый катододержатель 2, и секционированного канала d_1 , состоящего из промежуточных секций 3 и переходной секции 4, электронейтральность которых обеспечивается изоляторами 6. Межсекционные зазоры профилированы для исключения попадания прямого излучения дуги на рабочую поверхность изоляторов. Рабочий газ подается через тангенциальные отверстия в вихревой камере 5 между катодным и анодным узлами, защитный газ (аргон) - через завихрители 8

между секциями 3, число которых может изменяться от 2 до 7 с толщиной, не превышающей двух диаметров d_1 . Термокатод из лантанированного вольфрама выполняется с шероховатой рабочей

поверхностью (образуется в результате ломки прутка вольфрама) диаметром $3 \cdot 10^{-3}$ м, имеет вылет из катододержателя $5 \cdot 10^{-3}$ м.

Таблица 2

Основные параметры, разработанного плазмотрона

Тип	мощность, кВт	Напряжение дуги, В	Ток дуги, А	Расход защитного газа, $\times 10^{-3}$ кг/с	Расход рабочего газа, $\times 10^{-3}$ кг/с	Расход воды на охлаждение, кг/с	Тепловой КПД	Температура струи, К	МЭВ, шт.	Ресурс работы, ч	Геометрические размеры разрядного канала, м			
											d2	d3	l2	l3
П-11А	345	575	600	0,015	68	2,5	0,75	3000	секц. катод	800	0,025	0,035	0,37	0,14

Основной особенностью, примененного катодного узла является малый расход защитного газа. Так, например, при расходе рабочего газа $(50...110) \cdot 10^{-3}$ кг/с и токе дуги 800...1000А расход защитного газа составил $(13...26) \cdot 10^{-6}$ кг/с, а

удельная эрозия вольфрамового катода $2 \cdot 10^{-13}$ кг/Кл, что на порядок ниже отечественных и зарубежных данных при одновременном уменьшении расхода аргона более чем в 100 раз.



Рис. 2. Конструктивная схема плазмотрона П-11А



Рис. 3. Катодный узел плазмотрона П-11А

В целом катодный узел представляет компактную автономную конструкцию, которую можно испытывать отдельно на герметичность и работоспособность.

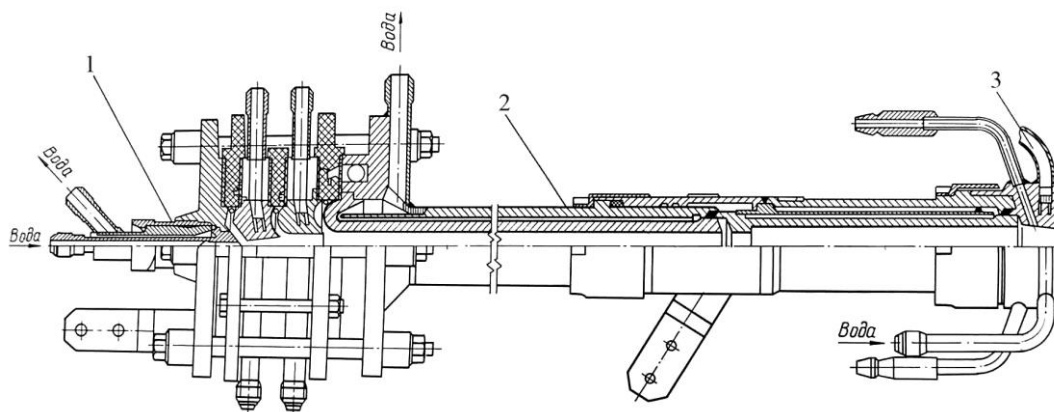
Узел анода. Главным подузлом анода является его корпус с фланцем, к которому приварены штуцера подвода и отвода охлаждающей воды и газа. Продолжением подузла анода является состыкованная с ним реакторная камера. Реакторная камера водоохлаждаемая, имеет штуцера подвода и отвода воды и штуцера подачи порошкового материала с транспортирующим его газом. Выходное отверстие в реакторной камере выполнено меньше диаметра разрядного канала, что позволяет уменьшить конус распыла нагреваемого реагента.

Результаты исследований. Как видно из изложенного выше материала, в основу разработанного плазмотрона положена простейшая из известных вихревых схем – схема однокамерного плазмотрона. Внутренним электродом (катодом) таких плазмотронов может быть или полый медный катод, или стержень, изготовленный из термоэмиссионного материала, недостатком которых является низкий ресурс работы. Благодаря введению в конструкцию плазмотрона защитного газа и применения профилированной МЭВ как барьера на пути обратных потоков агрессивного рабочего газа удалось повысить ресурс вольфрамового катода до нескольких десятков часов. Однако расход защитного газа (аргона) был значительным и составлял 7...8 % от расхода основного рабочего газа. Применение же в качестве катода термохимических вставок ограничивалось током дуги до 400 А. Решение проблемы стало возможным с разработкой малоэрозионного секционированного катодного узла, который и применён в исследуемом плазмотроне.

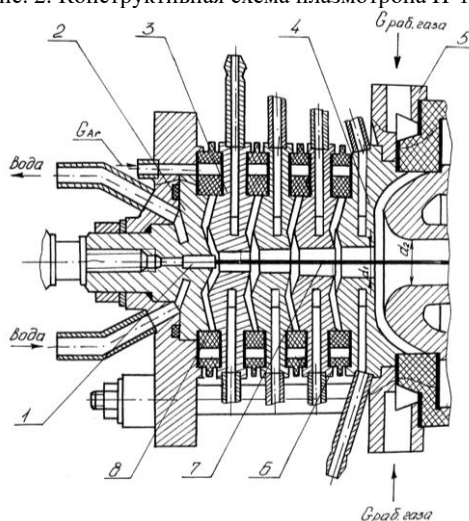
Экспериментальные исследования проводились на плазмотроне, конструктивная схема которого приведена на рис. 2. со ступенчатым анодом и следующими размерами разрядного канала: $d_2=0,025$ м; $d_3=0,035$ м; $l_1=0,058$ м; $l_2=0,39; 0,26$ и $0,24$ м; $l_3=0,13$ и $0,16$ м. В конструкции катодного узла предусмотрены межсекционные камеры подачи защитного газа, через которые во время запуска подается аргон, исключая образование каскадной дуги. После вывода с пускового режима на рабочий межсекционная подача аргона прекращается – остается лишь прикатодная подача. Общий расход аргона составлял

$G_{Ar}=(0,020\dots0,025)\cdot 10^{-3}$ кг/с. Рабочий газ подавался через восемь тангенциальных отверстий диаметром 0,4 см, выполненных в прианодном изоляторе-завихрителе. Рабочим газом служил воздух и смесь 38 вес.% воздуха с 62 вес.% кислорода. Плазмотрон питался от тиристорного источника с номинальным напряжением 1135 В и номинальным током 1000 А. Напряжение и ток регистрировались приборами В-1500/5 и М105/1, соответственно. Расходы рабочего и защитного газа, а также охлаждающей воды определялись по показаниям ротаметров РМ, РЭД и ВФСМ. Температура воды измерялась термометрами с ценой деления 1°C.

Проведены экспериментальные исследования электрических характеристик плазмотрона. На рис. 4.1 приведены вольтамперные характеристики, полученные при $l_2=0,39$ м, $l_3=0,13$ м. Как видно в исследованном диапазоне токов они имеют как падающий (кр. 1,5,6), так и жесткий (пологий) вид (кр. 3, 4). При малых расходах газа падающий характер характеристик объясняется шунтированием на участке l_2 , при больших расходах – выдуванием дуги из электрода и ее шунтированием на торце анода.

Как показал визуальный осмотр, при малых G и выбранной величине l_2 основная часть зоны шунтирования дуги расположена на участке анода диаметром d_2 . Поэтому влияние перехода с d_2 на d_3 при такой длине электрода l_2 на уровень напряжения и вид характеристик, по сравнению с дугой в электроде без уступа сказывается слабо. На этом же рисунке приведены вольтамперные характеристики (кр. 7 и 8), когда рабочим газом служила смесь кислорода с воздухом. При сравнении они лежат заметно ниже характеристик, полученных на воздухе, что отражает влияние рода газа на процессы установления напряжения на дуге.

С целью повышения эффективности влияния уступа длина канала l_2 была уменьшена до 0,24 м, а длина канала с диаметром d_3 увеличена до $l_3=0,16$ м. Это привело к формированию вольтамперных характеристик, показанных на рис. 4. Видно, что положение максимума напряжения с уменьшением расхода смещается в сторону меньших токов, а крутизна восходящих участков кривых возрастает с ростом расхода газа.



Рис. 4. Вольтамперные характеристики:

$d_2=0,025$ м; $d_3=0,035$ м; $l_2=0,39$ м; $l_3=0,13$ м. Точки 7 и 8 – рабочий газ – смесь кислорода с воздухом: 7 – $36,6 \cdot 10^{-3}$ кг/с; 8 – $34,4 \cdot 10^{-3}$ кг/с. Точки 1-6 – рабочий газ – воздух: 1 – $24,8 \cdot 10^{-3}$ кг/с; 2 – $27,7 \cdot 10^{-3}$ кг/с; 3 – $30,4 \cdot 10^{-3}$ кг/с; 4 – $34,6 \cdot 10^{-3}$ кг/с; 5 – $43,5 \cdot 10^{-3}$ кг/с; 6 – $39,5 \cdot 10^{-3}$ кг/с

Таким образом, результаты исследований подтвердили правильность принятых технических решений при разработке плазматрона П-11А. Практическое применение в плазматроне малоэрозионного секционированного катодного узла позволило достичь ресурса работы до 1000 ч и более.

Выводы. Произведен расчет рабочих параметров плазматрона, в основу которых положена линейная схема однокамерного плазматрона с газовыхревой стабилизацией дуги.

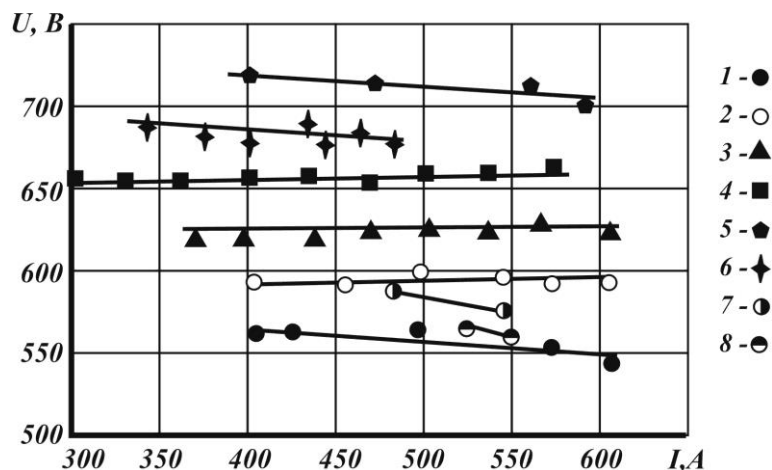
Разработанный плазматрон имеет свои, впервые примененные конструктивные особенности, позволяющие получать устойчивые потоки плазмы с высокой среднemasсовой энтальпией в широком диапазоне изменения энергетических характеристик.

Плазматрон П-11А имеет высокоресурсный малоэрозионный секционированный катодный узел, который работает в диапазонах: $I = 200...600A$, $U = 300...600B$, $G = (10...70) \cdot 10^{-3} кг/с$; $G_{Ar} = 0,015 \cdot 10^{-3} кг/с$, $G_{пор} = 0,150 кг/ч$ с ресурсом более 800 ч. При этом удельная эрозия вольфрамовой вставки катода составляет $2 \cdot 10^{13}$ кг/Кл, что на порядок ниже отечественных и зарубежных данных при одновременном уменьшении расхода аргона более чем в 100 раз.

Таким образом, решен комплекс актуальных задач, связанных с повышением ресурса работы и эффективности плазматронов для напыления. Проведены исследования разработанного плазматрона и получены экспериментальные зависимости его рабочих параметров.

Разработанный электродуговой плазматрон и полученные результаты исследований можно рекомендовать для применения в промышленных условиях при плазменном восстановлении поверхностей деталей пищевой и перерабатывающей промышленности.

Л и т е р а т у р а

1. Петров С.В., Карп И.Н. Плазменное газоздушное напыление. – К.: Наукова думка, 1993. – 494 с.
2. Нанесение покрытий плазмой / В.В. Кудинов, П.Ю. Пекшев, В.Е. Белащенко и др. – М.: Наука, 1990. – 408 с.
3. Костиков В.И., Шестерин Ю.А. Плазменные покрытия. – М.: Металлургия, 1978. – 160 с.
4. Даутов Г.Ю., Дзюба В.Л., Карп И.Н. Плазматроны со стабилизированными электрическими дугами. – К.: Наук. думка, 1984 – 168 с.
5. Гаврыш В.С. Разработка плазменного оборудования для напыления и упрочнения поверхностей ножей мясоперерабатывающей промышленности // Вестник ЛГУ им. В. Даля. – 2020. – №11 (41). – с.113-116.
6. Пути совершенствования плазматронов для поверхностной обработки деталей / К.А. Корсунов, П.Ю. Дмитриев, В.С. Гаврыш, В.А. Волков // Материалы V Международной практической конференции-выставки “Технологии ремонта, восстановления, упрочнения и обновления машин, механизмов, оборудования и металлоконструкций” (Ремонт 2003). – Санкт-Петербург: СПбГПУ. – 2003. – С. 123–125.
7. Дзюба В.Л., Корсунов К.А., Гаврыш В.С. Повышение эффективности работы плазматрона для напыления // Материалы I Международной научно-технической конференции “Современные технологии, материалы, машины и оборудование”. – Могилев: МГТУ. – 2002. – С. 48–49.

Gavrysh V.S.

PLASMA EQUIPMENT DEVELOPMENT FOR SPUTTERING AND CONSOLIDATING OF SURFACES OF KNIVES OF MEAT INDUSTRY

The article presents the results of the development of an electric arc plasma torch for spraying. A set of urgent tasks related to increasing the service life and efficiency of plasma torches for spraying has been solved. Studies of the developed plasmatron have been carried out and experimental dependences of its operating parameters have been obtained. The developed electric arc plasma torch and the obtained research results can be recommended for use in industrial conditions during plasma restoration of surfaces of parts of the food and processing industry.

Keywords: restoration, hardening, plasmatron, cathode, service life, food and processing industry.

Гаврыш Владимир Сергеевич, к.т.н., доцент, доцент кафедры «Легкая и пищевая промышленность»

ФГБОУ ВО «Луганский государственный университет имени Владимира Даля», г. Луганск.
E-mail: gavrysh@bk.ru

Gavrysh Vladimir Sergeevich, PhD, associate professor, associate professor of «Light and food industry» department, Federal State Budgetary Educational Institution of Higher Education «Lugansk Vladimir Dahl State University», Luhansk city.

Рецензент: Витренко Владимир Алексеевич, доктор технических наук, профессор, зав. кафедрой технологии машиностроения и инженерного консалтинга ФГБОУ ВО «Луганский государственный университет имени Владимира Даля».

Статья подана 09.06.2023

УДК 377.1

ПОВЫШЕНИЕ КАЧЕСТВА ТРУДОВОГО ОБУЧЕНИЯ И ВОСПИТАНИЯ КАК ФАКТОРЫ КАЧЕСТВЕННОГО ОБРАЗОВАНИЯ В СИСТЕМЕ СРЕДНЕГО ПРОФЕССИОНАЛЬНОГО ОБРАЗОВАНИЯ

Димитриева О. А.

IMPROVING THE QUALITY OF LABOR TRAINING AND EDUCATION AS A FACTORS OF QUALITY EDUCATION IN THE SYSTEM OF SECONDARY VOCATIONAL EDUCATION

Dimitrieva O. A.

В данной научной статье рассмотрена сущность трудового воспитания студентов образовательных организаций среднего профессионального образования. Также, автором определены методы трудового воспитания, формы организации внеклассной работы по трудовому воспитанию. Рассмотрено, что объектом трудового воспитания выступают, прежде всего, качества личности, характеризующие отношение студента к себе, к людям, к обществу, труду, к ценностям жизни. Проведен анализ научной литературы на тему повышения качества трудового обучения и воспитания с применением форм и методов трудового воспитания для студенческой молодежи.

Ключевые слова: организация труда, воспитательное влияние, методы трудового воспитания, интерес к труду, формы трудовой деятельности, образовательная организация среднего профессионального образования.

Введение. Важный аспект психологической подготовки студенческой молодежи к труду – формирование чувства ответственности, понимание необходимости самому заботиться не только о себе, но и об окружающих. Все это в будущем станет основой для материального благополучия выпускника образовательной организации среднего профессионального образования [1, с. 336].

Сущность трудового воспитания состоит в организации трудовой деятельности студентов образовательных организаций среднего профессионального образования с целью выработки у них трудолюбия, стремления к постоянному улучшению качества труда, творческого подхода и энтузиазма, активного участия в труде. Положительное отношение к труду воспитывается наряду с методами разъяснения и убеждения, методами упражнения. Постоянные упражнения приводят к хорошим результатам труда, что

приносит радость и желание трудиться снова, формируя трудолюбие. Трудолюбие является личностным качеством и определяется наличием таких элементов, как мотивация к трудовой деятельности, сознательное осуществление трудовой деятельности как блага для себя и общества, наличие трудовых умений и навыков, силу воли, необходимую для преодоления сложностей, возникающих в процессе трудовой деятельности [2, с. 209].

Главная составляющая системы трудового воспитания – трудовое обучение, которое длится с первого курса до окончания обучения в образовательной организации среднего профессионального образования.

Одним из основных факторов подготовки студенческой молодежи к труду в настоящее время является формирование ответственности и необходимости самому заботиться о себе. Это способствует развитию в характере студента ответственности, инициативности, творческого подхода к делу.

Система трудового воспитания студенческой молодежи охватывает учебную работу, трудовое обучение, общественно полезный труд, бытовое обслуживание, и конечно, волонтерскую работу.

Хотелось бы отметить, что в Государственном образовательном учреждении среднего профессионального образования Луганской Народной Республики «Луганский технологический колледж» действует волонтерский отряд «Доброволец». Это добровольное объединение студентов колледжа, участвующих в творческой, социально-полезной, социально-значимой деятельности. Отряд волонтеров создан с целью

создания условий для развития и реализации организаторского, творческого и интеллектуального потенциала социально-активных подростков колледжа. Студенты – участники отряда в свободное от учебы время оказывают адресную помощь ветеранам войны, труда, труженикам тыла, одиноким пенсионерам; поздравляют их с праздниками; ухаживают за городскими памятниками; осуществляют охрану и сохранность природы родного края; разрабатывают и реализовывают социальные проекты, мероприятия и акции. Также участники волонтерского отряда «Доброволец» занимаются организацией шефской помощи детям с ограниченными возможностями здоровья и разрабатывают проекты, направленные на пропаганду идей здорового образа жизни среди молодежи, профилактику курения, алкоголизма, употребления наркотиков.

Все эти виды трудовой деятельности тесно взаимосвязаны, но каждый из них играет важную роль в формировании духовно-нравственной личности.

Для того чтобы работа стала эффективным средством трудового воспитания необходимы такие факторы как целеустремленность, связь с учебной деятельностью, своей будущей профессией, (специальностью), осознание того, что воспитательная эффективность труда возрастает в условиях, когда воспитанники являются ее организаторами, а не только исполнителями [3, с. 56].

Цель трудового воспитания - сформировать у студентов образовательных организаций среднего профессионального образования, добросовестное, творческое, ответственное отношение к труду, отношение к труду как нравственной ценности, и, в конечном итоге – отношение к труду как ценности.

Психологическая подготовка к труду включает в себя сформированность убеждений в необходимости трудиться, развитие стремления и потребности трудиться, формирование ценных мотивов трудовой деятельности, воспитание уважения к людям труда, к труду других людей, к результатам их труда.

Все вышеизложенные направления составляют следующие задачи трудового воспитания:

- формирование у студентов положительного отношения к труду как к ценности, высоких социальных мотивов трудовой деятельности;

- развитие у студентов познавательного интереса к знаниям;

- воспитание у студентов трудолюбия, чувства долга и ответственности, целеустремленности и предприимчивости, деловитости и честности;

- формирование у студентов трудовых умений и навыков, основ культуры умственного и физического труда [4, с. 112].

Для того, чтобы в полной мере использовать открывшиеся в работе возможности, студенты должны находиться в сопровождении взрослых, в том числе и педагогических работников (мастеров производственного обучения и т. д.). Деятельность педагога является неотъемлемым условием развития психики в процессе работы со студентом [5, с. 56].

Труд имеет большое значение в развитии способностей студента. Способности развиваются, главным образом, в условиях ведущей деятельности – в профессионально-трудовой подготовке.

Например, в процессе труда, становится чрезвычайно широким распределение внимания, а его переключение, быстрым. Огромная роль труда в развитии мышления. В меру овладения трудовыми навыками развиваются его новые формы: техническое, практическое, логическое. В процессе общения, в трудовом коллективе, происходит развитие новых чувств. Включаясь в трудовой процесс, студент коренным образом меняет свое представление о себе и об окружающем мире. Радикальным образом меняется и самооценка. В процессе общения и овладения новыми знаниями формируется окружающий мир студента. Работа в коллективе развивает социализацию личности студента, особенно это важно на младших курсах обучения. Развитие способностей, чувств и мышления делает личность гармоничной и всесторонне развитой. Следовательно, труд является важнейшим фактором, влияющим на развитие личности студента.

Мотивация является особенно важной в трудовом воспитании студентов, она побуждает их к труду. Именно с мотивацией связано формирование отношения к труду, как к основной ценности [6, с. 9-20].

Согласно этому критерию методы воспитания объединяются в три группы:

- 1) методы стимулирования поведения;
- 2) методы формирования сознания;
- 3) методы организации деятельности и формирования опыта поведения студентов.

Распределение методов по группам в значительной мере условно, потому что личность формируется целиком, не по частям, потому что сознание, отношения, оценки и поведение формируются в единстве в любых обстоятельствах и под влиянием намеренных или случайных действий.

Выделяют три основные функции методов воспитания:

- формирование отношений, установок, направленности, убеждений и взглядов воспитанников – всего того, в основе чего лежат знания о нормах поведения, о социальных ценностях и о духовной нравственности.

- реализация в деятельности принципа воспитания. Антон Семенович Макаренко учил нас, что нельзя развить мужество или другое качество личности, не создав условия для проявления мужества, справедливости, доброты. Задача преподавателей, мастеров производственного обучения, заместителей директора по учебно-воспитательной работе, социального педагога и практического психолога образовательной организации среднего профессионального образования – создать такие условия.

- регулирование поведения, влияние на мотивы и характер деятельности студенческих коллективов.

Литература

1. Аксенов, Д.Е. О трудовом воспитании: учебное пособие для студ. пед. ин-тов / Д.Е. Аксенов. – М.: Просвещение, 2019. – 336 с.
2. Бабанский, Ю.К. Педагогика: учебное пособие для студентов пед. ин-тов / Ю.К. Бабанский. – М.: Просвещение, 2019. – 209 с.
3. Болотина, Л.Р. Педагогика // Л.Р. Болотина, С.П. Баранов, Л.Г. Семушкина. – М.: Просвещение, 2019.–56 с.
4. Бондаренко, А.К. Воспитание детей в игре // А.К. Бондаренко, А.И. Матусин. – М.: Просвещение, 2016. – 112 с.
5. Вайсбург, А.А. Организация профориентационной работы школы, ПТУ, предприятия: пособие для учителя / А.А. Вайсбург; под ред. М.И. Махмутова. – М.: Просвещение, 2020. – с.56.

6. Возрастная и педагогическая психология / под ред. А.В. Петровского. - М., 2019.-9–20 с.

Dimitrieva O.A.

IMPROVING THE QUALITY OF LABOR TRAINING AND EDUCATION AS A FACTORS OF QUALITY EDUCATION IN THE SYSTEM OF SECONDARY VOCATIONAL EDUCATION

In this scientific article the essence of labor education of students of educational organizations of secondary vocational education is considered. Also, the author defines methods of labor education, forms of organization of extracurricular work on labor education. It is considered that the object of labor education is, first of all, personality qualities that characterize the student's attitude to himself, to people, to society, to work, to the values of life. The analysis of scientific literature on the topic of improving the quality of labor training and education with the use of forms and methods of labor education for students is carried out.

Keywords: organization of labor, educational influence, methods of labor education, interest in work, forms of labor activity, educational organization of secondary vocational education.

Димитриева Ольга Александровна, преподаватель дисциплин общепрофессионального и профессионального циклов ГОУ СПО ЛНР «Луганский технологический колледж».

E-mail: lpltdo@mail.ru

Dimitrieva Olga Alexandrovna, teacher of disciplines of general professional and professional cycles of the Lugansk Technological College.

Рецензент: Белых Александр Сергеевич, доктор педагогических наук, профессор кафедры педагогики ФГБОУ ВО «Луганский государственный педагогический университет».

Статья подана 09.06.2023

УДК 378.147

АНАЛИЗ И СПЕЦИФИКА ИНФОРМАЦИОННОЙ И КОРПОРАТИВНОЙ КУЛЬТУРЫ В КОЛЛЕДЖЕ КАК ИНФОРМАЦИОННАЯ ОСНОВА ПРИНЯТИЯ УПРАВЛЕНЧЕСКИХ РЕШЕНИЙ ПО УЛУЧШЕНИЮ КАЧЕСТВА ОБРАЗОВАТЕЛЬНОГО ПРОЦЕССА В ОБРАЗОВАТЕЛЬНЫХ ОРГАНИЗАЦИЯХ СРЕДНЕГО ПРОФЕССИОНАЛЬНОГО ОБРАЗОВАНИЯ

Димитриев А. С.

ANALYSIS AND SPECIFICS OF INFORMATION AND CORPORATE CULTURE IN COLLEGE AS AN INFORMATION BASIS FOR MAKING MANAGERIAL DECISIONS TO IMPROVE THE QUALITY OF THE EDUCATIONAL PROCESS IN EDUCATIONAL INSTITUTIONS OF SECONDARY VOCATIONAL EDUCATION

Dimitriev A. S.

Данная научная статья посвящена анализу специфики организационной культуры в образовательных организациях среднего профессионального образования. Рассматривается вопрос о соотношении понятий «организационная культура» и «корпоративная культура». Также, выделяется структура организационной культуры образовательной организации среднего профессионального образования, дается характеристика ее ключевых типологий. Приводятся результаты авторского социологического исследования, проведенного в образовательной организации среднего профессионального образования с использованием метода анкетирования. Представлены рекомендации по совершенствованию организационной культуры образовательных организаций, в частности, Государственного образовательного учреждения среднего профессионального образования Луганской Народной Республики «Луганский технологический колледж».

Ключевые слова: анализ специфики организационной культуры, педагогический профессионализм, среднее профессиональное образование, научно-методическая база, мотивация, стиль управления образовательной организацией.

Введение. Главным фактором функционирования и развития современных образовательных организаций среднего профессионального образования является формирование культуры. Организационная культура – это комплекс стабильно существующих характеристик организации, объединяющий нормы и ценности, свойственные данной организации, существующие в ней стили и процедуры управления, концепции технологического и социального развития. Сложным в современной

науке является разграничение понятий «корпоративная культура» и «организационная культура». Очень часто они рассматриваются как взаимозаменяемые. Анализируя множество работ современных отечественных и зарубежных авторов, можно выделить несколько точек зрения по данному вопросу:

- корпоративная культура тождественна организационной культуре. Организационная и корпоративная культуры характеризуются одинаковыми терминами [1].

- корпоративная культура – часть организационной культуры. Организационная культура – это культура организации, а корпоративная – культура подразделений этой организации [2, с.152].

- корпоративная культура – это культура больших производственных, торговых объединений с определенной формой экономической и юридической структуры. Эта точка зрения рассматривается в немногих источниках.

- корпоративная и организационная культура – самостоятельные феномены. Можно отметить, что значение организационной культуры для образовательной организации среднего профессионального образования раскрывается в ее функциях.

Можно выделить основные функции культуры образовательной организации среднего профессионального образования. Первая функция охранная. Она создает барьер от нежелательных

внешних воздействий и осуществляется через различные запреты, ограничивающие нормы.

Вторая функция – интегрирующая, которая объединяет людей и формирует у них чувство принадлежности к организации.

Третья, регулирующая функция создает общий социально-психологический климат в образовательной организации среднего профессионального образования, поддерживает необходимые правила и нормы поведения, взаимоотношений ее участников.

Четвертая функция – коммуникационная. Она играет важную роль в установлении контактов между сотрудниками организации. Это ускоряет информационный обмен и обеспечивает экономию управленческих затрат.

Следующая функция, пятая – адаптивная. Ее задача облегчить приспособление сотрудников и организации друг к другу и внешней среде. Она реализуется через общие для всех нормы поведения, ритуалы, обряды.

Шестая функция – ориентирующая. Она направляет деятельность сотрудников образовательной организации в требуемое русло, придает общий смысл их поведению.

Седьмая функция – мотивационная, создает необходимые стимулы для действий. Это достигается, например, за счет включения в культурный контекст высоких целей, к которым в принципе должны стремиться все нормальные люди.

И последняя функция это функция формирования имиджа образовательной организации, то есть, формирование образа в представлении общественности. Именно позитивный имидж позволяет повысить конкурентоспособность организации [3, с. 6-25].

Существенные изменения в информационной и корпоративной культуре в среднем профессиональном образовании ориентируются на развитие творческой инициативы, самостоятельности, конкурентоспособности, способности адаптироваться к меняющимся условиям социальной среды и мобильности педагогических работников. Понятие специфики анализа информационной культуры активно осмысливается и используется в различных областях знаний, рассматривается как фундаментальная социально-экономическая и педагогическая категория, в науке складывается концепция новой цивилизации – цивилизация качества.

Анализируя структуру организационной культуры в колледже, можно выделить три ее уровня: поверхностный, внутренний и глубинный.

Основными компонентами организационной культуры в образовательной организации среднего профессионального образования являются правила, нормы, ценности, система лидерства, стиль разрешения конфликтов, символика организации, межличностные отношения, условия труда, философия и история фирмы. Уникальность образовательной организации проявляется в индивидуальности ее элементов культуры и уникальности путей их развития. Существуют различные подходы к типологии организационной культуры в образовательной организации среднего профессионального образования. Каждый подход индивидуален, и использует различные критерии для оценивания организационной культуры, которые позволяют определить ведущие тенденции жизнедеятельности различных организаций.

В типологии различают четыре типа культур: «Бейсбольная команда». В «бейсбольной команде» профессиональные работники считают себя «свободными игроками», за них между работодателями ведется активная конкуренция на рынке рабочей силы. Работников с невысокими личностными и профессиональными показателями быстро увольняют по инициативе работодателей.

«Клубная культура». Этот тип характеризуется лояльностью, сработанностью и преданностью сотрудников, командной работой. Стабильные условия способствуют поощрению возраста сотрудников, опыта и должностного преимущества. Карьерный рост происходит медленно и постепенно. От работника ожидают, что на каждом новом уровне он должен постигнуть все тонкости данной работы и овладеть мастерством, поэтому работники имеют широкий профессиональный кругозор.

«Академическая культура». В компании с «академической культурой» набирают новых молодых сотрудников, которые проявляют интерес к долговременному сотрудничеству и согласны медленно продвигаться по служебной лестнице. В отличие от «клубной культуры», работники здесь редко переходят из одного отдела в другой или из одного направления в другое.

«Оборонная культура» («крепость»). В «оборонной культуре» нет гарантии постоянной работы, нет возможности для профессионального роста, так как компаниям часто приходится подвергаться реструктуризации и сокращать свой персонал, чтобы адаптироваться к новым внешним условиям. Такая культура губительна для работников образования, но при этом предоставляет прекрасные возможности для некоторых уверенных в своих силах руководителей, которые любят принимать вызов. Каждая из культур имеет разный потенциал для поддержки состояния и успеха и по-

разному сказывается на карьере сотрудников [4, с. 84-86].

Для того чтобы выявлять степень эффективности организационной культуры образовательной организации среднего профессионального образования, необходимо провести ее диагностику. Для диагностики сложившейся культуры организации в образовательной организации среднего профессионального образования, необходимо изучить ряд таких аспектов как ключевые ценности, организационные символы, правила, традиции, фольклор организации, взаимоотношения между членами организации. Итогом изучения сложившейся в организации культурной среды должно стать решение следующих некоторых задач.

1) ясно сформулировать ведущие ценности, приоритеты, установки, призванные поддержать перспективную организационную стратегию;

2) прояснить, какие культурные ценности будут помогать (или препятствовать) реализации стратегических целей организации;

3) оценить имеющийся разрыв между сложившейся организационной культурой и стратегией, выработанной руководством [5, с. 159].

Управление организационной культурой заключается в ее формировании, изменении и поддержании. Формирование корпоративной культуры осуществляется за счет развития имиджа, ценности, правил, партнерских взаимоотношений между коллективом, качественная обратная связь. Изменять корпоративную культуру необходимо при: изменении целей организации, технологических изменениях, смене руководителя, быстром росте организации, существовании субкультур. Для изменения нужно трансформировать существующие устойчивые элементы культуры организации.

Поддержание организационной культуры возможно при установлении критериев принятия на работу, осуществлении оценки и контроля со стороны руководителей, поддержании различных аспектов корпоративной культуры, установлении критериев вознаграждения и статусов [5]. С целью изучения специфики организационной культуры образовательных организаций и анализа информационной культуры в образовательных организациях среднего профессионального образования Луганской Народной Республики было проведено социологическое исследование сотрудников колледжа методом анкетирования. В исследовании приняли участие 35 сотрудников Государственного образовательного учреждения среднего профессионального образования Луганской Народной Республики «Луганский

технологический колледж». В ходе социологического исследования и анализа было выявлено, что у $\frac{3}{4}$ опрошенных педагогических работников (76%) складываются дружественные отношения с коллективом. Половина респондентов (50%) полностью удовлетворена сложившимися в коллективе отношениями. Более половины сотрудников колледжа (56%) определили их отношения и с руководителем как дружественные и отметили, что они полностью удовлетворены этими отношениями. Опрос педагогов показал, что примерно в половине образовательной организации (44%) преобладает демократический стиль руководства. Приблизительно треть опрошенных (35%) полностью удовлетворена существующим в колледже стилем руководства. $\frac{2}{3}$ респондентов (62%) выразили желание, чтобы в их образовательной организации преобладал демократический стиль руководства. Чуть менее половины сотрудников колледжа (42%) отметили, что в их образовательной организации решения принимаются всеми членами коллектива, при этом, учитываются мнения всех сотрудников колледжа. Большинство педагогических работников (82%) оказалось удовлетворены способом принятия решений в коллективе. Чуть менее половины (44%) опрошенных сотрудников ГОУ СПО ЛНР «Луганский технологический колледж» придерживаются мнения, что решения в образовательной организации должен принимать руководитель, так как он лидер, пользующийся всеобщим авторитетом, соблюдающий нормы и традиции, принятые в коллективе. Значительная часть сотрудников колледжа (38%) считает, что в организации преобладает совместно – взаимодействующий тип деятельности. Большинство респондентов (83%) удовлетворены существующим типом совместной деятельности. Самыми важными ценностями, по мнению сотрудников являются семья (30%), любовь (14%), материальный достаток (14%), здоровье (14%), дружба (13%). Власть и общение не являются важными ценностями. Чуть менее половины педагогов (46%) считает, что характерной чертой сотрудников их образовательной организации является приверженность коллективу. В ходе исследования выяснилось, что большая часть работников (77%) удовлетворена состоянием мебели, освещением помещения (86%), удовлетворена состоянием материально-технической базы колледжа (77%). Более половины опрошенных удовлетворены зоной отдыха (60%), расположением рабочих мест (68%), состоянием оргтехники (66%). Высказывания сотрудников колледжа о степени их удовлетворенности

заработной платой разделились поровну: 50% удовлетворены и 50% не удовлетворены. Причем, холостые и незамужние сотрудники более удовлетворены заработной платой (67%), чем женатые и замужние педагоги (43%). Более половины респондентов удовлетворены премиями (55%) и надбавками (56%). Большинство (70%) сотрудников удовлетворено системой нематериального стимулирования. Наиболее часто в ГОУ СПО ЛНР «Луганский технологический колледж» используется в качестве досуговых мероприятий проведение различных корпоративных праздников (60%). Большинство сотрудников образовательной организации участвуют в организуемых досуговых мероприятиях с большим удовольствием (97%).

Можно сказать, что анализ информационной и корпоративной культуры в ГОУ СПО ЛНР «Луганский технологический колледж» показал высокую заинтересованность сотрудников колледжа в организационно-культурной жизни образовательной организации. Анкетированные сотрудники представили организационную культуру как комплекс стабильно существующих характеристик образовательной организации, объединяющий нормы и ценности, свойственные колледжу.

Результаты проведенного социологического исследования в ГОУ СПО ЛНР «Луганский технологический колледж» позволяют нам сделать следующие **выводы и рекомендации**.

Решения в образовательной организации должен принимать руководитель колледжа, соблюдая нормы и традиции, принятые в коллективе, а не коллектив. Так как руководитель более компетентен, он лидер, пользующийся большим авторитетом. Улучшить (или предоставить) сотрудникам место для отдыха. Заменить устаревшее оборудование. Использовать больше разнообразных методов нематериального стимулирования, таких как, поощрение грамотами, размещение фото на доске почета, представление к наградам. Больше внимания уделять досуговым мероприятиям, включить в перечень посещение театров, проводить больше разнообразных деловых игр и тренингов. Более подробно изучить организационную культуру в колледже с целью использования их позитивного опыта в управлении своей образовательной организацией.

Литература

1. Алексеева, Л. Н. Инновационные технологии управления в образовании как ресурс эксперимента / Л. Н. Алексеева // Учитель. – 2019. – № 3.

2. Бонуэлл, Ч. К. Выбор видов деятельности для активизации организационной и корпоративной культуры / Ч. К. Бонуэлл, Т. Е. Сазерленд; перевод с английского Л. Г. Кирилук // Белорусский государственный университет; Центр проблем развития образования. – Минск, 2019. – 152 с.

3. Инновационные школы России: становление и развитие. Опыт программно-целевого управления: пособие для руководителей образовательных учреждений / М. М. Поташник; [автор вступительной статьи В. С. Лазарев, Российская академия образования, Институт управления образованием. – Москва: Новая школа, 2019. – с. 6-25.

4. Лазарев, В. С. Понятие педагогической и инновационной системы в педагогическом менеджменте / В. С. Лазарев – 2020. – с.84-86.

5. Мухина, Т. Г. Активные и интерактивные образовательные технологии (формы проведения занятий): [Текст] учеб. пособие / сост. Т. Г. Мухина Н. Новгород: ННГАСУ, 2021. – 159 с.

Dimitriev A.S.

ANALYSIS AND SPECIFICS OF INFORMATION AND CORPORATE CULTURE IN COLLEGE AS AN INFORMATION BASIS FOR MAKING MANAGERIAL DECISIONS TO IMPROVE THE QUALITY OF THE EDUCATIONAL PROCESS IN EDUCATIONAL INSTITUTIONS OF SECONDARY VOCATIONAL EDUCATION

This scientific article is devoted to the analysis of the specifics of organizational culture in educational organizations of secondary vocational education. The question of the relationship between the concepts of "organizational culture" and "corporate culture" is considered. Also, the structure of the organizational culture of the educational organization of secondary vocational education is highlighted, the characteristics of its key typologies are given. The results of the author's sociological research conducted in an educational organization of secondary vocational education using the questionnaire method are presented. Recommendations on improving the organizational culture of educational organizations, in particular, the State Educational Institution of Secondary Vocational Education of the Luhansk People's Republic "Lugansk Technological College" are presented.

Keywords: analysis of the specifics of organizational culture, pedagogical professionalism, secondary vocational education, scientific and methodological base, motivation, management style of an educational organization.

Димитриев Андрей Степанович, кандидат педагогических наук, доцент, директор ГОУ СПО ЛНР «Луганский технологический колледж».
E-mail: lpltdo@mail.ru

Dimitriev Andrey Stepanovich, candidate of pedagogical sciences, associate professor, director of the GOU SPO LNR Lugansk technological college.

Рецензент: Белых Александр Сергеевич, доктор педагогических наук, профессор кафедры педагогики ФГБОУ ВО «Луганский государственный педагогический университет».

Статья подана 09.06.2023

УДК 613

ФИЗИЧЕСКАЯ КУЛЬТУРА И СПОРТ КАК КОМПОНЕНТ ЗДОРОВОГО ОБРАЗА ЖИЗНИ

Карпов А. А.

PHYSICAL CULTURE AND SPORT AS A COMPONENT OF A HEALTHY LIFESTYLE

Карпов А. А.

Физическое воспитание - важнейшая часть студенческой жизни. Влияние физического воспитания на формирование личности студента играет также немалую роль в его социальной активности и жизни в целом.

Ключевые слова: физическая культура, здоровье, высшее образование, молодежь.

Введение. Состояние здорового образа жизни молодежи – важнейшая составляющая потенциала, поэтому сохранение здоровья студентов и формирование у них здорового образа жизни сегодня имеет первостепенное значение. Целью физического воспитания и воспитания в институте является сохранение и укрепление здоровья молодежи, формирование у студентов осознанного и активного отношения к физической культуре.

Изложение основного материала. Здоровье является ценным активом как для студента, так и для всего общества. Оно помогает нам достигать поставленных целей, успешно решать жизненные задачи и преодолевать трудности. Крепкое здоровье, которое мы разумно поддерживаем и укрепляем, обеспечивает нам долгую и активную жизнь.

Здоровье является первой и самой важной потребностью человека, определяющей его работоспособность и обеспечивающей гармоничное развитие личности. Это необходимое условие для познания окружающего мира, самоутверждения и человеческого счастья. Мы сами являемся творцами своего здоровья и должны бороться за него. С детства необходимо вести активный образ жизни, закаляться, заниматься спортом и соблюдать правила личной гигиены. Важно добиваться подлинной гармонии здоровья разумными способами.

Здоровый образ жизни – это набор проверенных временем норм и правил, которые

помогают нам жить наиболее эффективно и экономно. Он направлен на то, чтобы мы могли работать продуктивно, рационально использовать свои силы, знания и энергию в профессиональной и общественно полезной деятельности. Также важно, чтобы мы обладали знаниями, навыками и умениями восстановления и оздоровления своего организма после напряженной работы. Мы должны постоянно развивать наши моральные убеждения, обогащаться духовно, а также улучшать физические качества и способности. Важным условием здорового образа жизни студента является добровольный отказ от вредных привычек, таких как курение, употребление алкоголя, наркотиков и психоактивных веществ.

Здоровый образ жизни отличает человеческую цивилизацию. Он помогает нам учиться, работать, создавать и творить, а также отдыхать и восстанавливаться. Он помогает укреплять и лечить наше тело, а также развивать и улучшать физические качества и способности. Часто люди, которые неправильно питаются, имеют вредные привычки и ведут малоподвижный образ жизни в возрасте 20-30 лет, сталкиваются с серьезными последствиями, и только тогда они обращаются за медицинской помощью. Несмотря на то, что существуют различные лекарства, ни одно из них не может избавить нас от всех заболеваний. Здоровье является первой и самой важной потребностью человека, определяющей нашу работоспособность и обеспечивающей гармоничное развитие личности. Оно является важным фактором для познания окружающего мира, самоутверждения и достижения человеческого счастья.

Активная и долгая жизнь является важной составляющей нашего благополучия. Здоровый образ жизни – это образ жизни, основанный на принципах морали, организованный рационально,

активный, трудоемкий, закаливающий и в то же время защищающий от неблагоприятного воздействия окружающей среды. Он позволяет сохранить моральное, психическое и физическое здоровье до глубокой старости. Согласно определению Всемирной организации здравоохранения (ВОЗ), здоровье – это состояние физического.

Нравственное здравие определяется теми этическими принципами, которые стоят в основе социальной жизни человека, то есть жизни в конкретном общечеловеческом обществе. Характерные черты духовного здоровья индивида – это прежде всего подсознательное отношение к работе, пользование культурными богатствами, активное отрицание морали и склонностей, противоречащих обычному образу жизни. Физически и нравственно дееспособный человек может стать духовно-нравственным монстром, если он злоупотребляет этическими нормами. Поэтому социальное здоровье считается высшей степенью здоровья человека.

Морально здоровым людям свойствен ряд мировоззренческих качеств, которые делают их настоящими гражданами.

Здоровый и духовно развитый человек счастлив – он прекрасно себя чувствует, получает удовлетворение от работы, стремится к самосовершенствованию, достигая неувядающей молодости духа и внутренней красоты.

Здоровье и целостность личности тесно связаны с взаимодействием между психическими и физическими силами организма. Когда эти силы гармонично сотрудничают, они способствуют нашему здоровью и творческому самовыражению.

Активный и здоровый человек сохраняет молодость, продолжает творческую деятельность и не позволяет душе погружаться в праздность. Здоровье – это не только отсутствие болезней и физических проблем, но и физическое, духовное и социальное благополучие, как определено Всемирной организацией здравоохранения. Оно является ценностью жизни, которую нельзя купить, но которую нужно беречь, развивать и совершенствовать.

Время вне учебы у студентов занято множеством разнообразных дел. Однако важно не позволить этому времени занимать слишком большую часть дня. Задача заключается в том, чтобы выполнять важные и срочные дела в разумные сроки, чтобы студенты могли выделить несколько часов свободного времени для себя. Свободное время студента предоставляет возможность для активной творческой

деятельности, самообразования, культурного развития, физической активности, общения с друзьями и активного отдыха. Это время для самосовершенствования и саморазвития.

Как студент использует свое свободное время, говорит о его здоровом образе жизни. В итоге, целостность личности и здоровый образ жизни студента взаимосвязаны. Умение балансировать между учебой и свободным временем, заботиться о своем физическом и психическом благополучии, а также стремиться к творческому самовыражению и развитию помогает студентам достичь гармонии и полноценности в их жизни.

За последние годы мы наблюдаем значительные изменения в характере работы. Физический труд становится все менее значимым, в то время как умственный труд занимает все большую долю. Работники, занятые умственным трудом (и это также относится к студентам), часто не получают достаточно двигательной активности во время работы. Однако отсутствие должной физической активности может привести к проблемам, таким как гипокинезия, гиподинамия, адинамия и другие. Гипокинезия означает недостаток движения, что может привести к ухудшению общего здоровья и физической формы. Гиподинамия характеризуется недостатком физической активности, что может привести к ослаблению мышц и ухудшению общей физической подготовки. Адинамия – это общая слабость и отсутствие энергии, которые могут возникнуть из-за недостатка физической активности. Поэтому важно найти баланс между умственной и физической работой. Даже небольшая физическая активность в течение рабочего дня может помочь улучшить общее самочувствие и продуктивность.

Регулярные физические упражнения также способствуют укреплению мышц, улучшению кровообращения и снижению риска развития различных заболеваний. Поэтому, несмотря на увеличение умственной работы, не забывайте о значимости физической активности для вашего здоровья и благополучия. Постарайтесь включить небольшие физические упражнения в свой рабочий день и уделите время для занятий спортом или других физических активностей. Это поможет вам сохранить баланс и достичь оптимальной работоспособности.

В будущем, важные факторы, связанные с работой, будут продолжать стимулировать современных людей, включая студентов, уделять больше внимания физической активности и спорту, осознавать принципы и правила здорового образа жизни.

Основные элементы здорового образа жизни

В здоровый образ жизни входят следующие элементы: рабочая деятельность, рациональный режим рабочего и отдыха, оптимальный двигательный режим, личная гигиена, сбалансированные диеты, психологическая саморегуляция и т.д.

Продуктивный труд – важный элемент здорового образа жизни. На здоровье человека влияют биологические и социальные факторы, главный из которых – работа.

Рациональный режим труда и отдыха – необходимый элемент здорового образа жизни. При правильном и строго соблюдаемом режиме вырабатывается четкий и необходимый ритм функционирования организма, который создает оптимальные условия для работы и отдыха и тем самым способствует оздоровлению, повышению работоспособности и повышению производительности труда.

Человек, проводящий много времени в комнате, должен проводить хотя бы часть своего отдыха на открытой площадке. Люди должны отдыхать на природе – на прогулке по городу, за город, в парке, стадионе, экскурсии, работать на садовом участке и так далее.

Следующее звено здорового образа жизни – искоренение вредных привычек (курение, алкоголь, наркотики). Эти нарушения здоровья являются причиной многих заболеваний, резко сокращают продолжительность жизни, снижают трудоспособность и негативно влияют на здоровье подрастающего поколения и здоровье будущих детей.

Многие люди начинают свой путь к выздоровлению с отказа от курения, которое считается одной из самых опасных привычек в современном обществе. Врачи справедливо считают, что серьезные заболевания сердца, сосудов и легких непосредственно связаны с курением. Курение не только наносит вред здоровью, но и отнимает энергию буквально из организма. Согласно исследованиям советских специалистов, всего через 5-9 минут после выкуривания одной сигареты мышечная сила снижается на 15%. Спортсмены, основываясь на собственном опыте, обычно не курят, так как они знают об этом. Курение также негативно влияет на умственную деятельность. Фактически, эксперименты показали, что курение снижает точность тестов и способность усваивать учебный материал. Курильщик вдыхает только половину вредных веществ табачного дыма – остальное попадает на окружающего. Поэтому неудивительно, что дети в семьях курильщиков

чаще страдают респираторными заболеваниями, чем дети в некурящих семьях. Длительное и постоянное курение приводит к преждевременному старению. Недостаток кислорода в тканях и спазм мелких сосудов придают курильщику характерный вид (желтоватый оттенок белка глаз и кожи, преждевременное увядание), а изменения в дыхательных путях сказываются на голосе (потеря звучности, изменение тембра, хрипота).

Вывод. Физическая культура и спорт всегда считались и высоко ценились в нашем обществе.

Современное общество остро стоит перед тем, как формировать осознанную потребность в физической подготовке, вести здоровый образ жизни. Поэтому перед университетом стоит задача не только улучшения здоровья студентов, развития их физических качеств, но и создания условий для формирования благоприятной для этого среды, направленной на формирование ценностного отношения к здоровому образу жизни.

Особенно остро стоит этот вопрос в процессе подготовки студентов ВУЗов, потому что именно этот возраст порождает самоотверженность, выбор идеала, ролевой модели и, следовательно, закладывает основу для того, чтобы формировать эти личные ценности.

Что определит дальнейшую жизнь студентов? Возможности физической культуры настолько велики, что могут стать основой для решения самых сложных проблем нашей жизни.

Л и т е р а т у р а

1. Козлов А. В. Альтернативная методика спортивно ориентированного физического воспитания студентов гуманитарных вузов. // Воронеж, 2006. – 178 с.

2. Осипов А. Ю., Гольм Л. А. Михайлова С. А. Формирование здоровья сберегающих компетенций будущих специалистов средствами физического воспитания. // Вестник Череповецкого государственного университета. – 2012. № 2 (39). – Т. 2. – С. 178-182.

3. Щербатых Ю. В. Вегетативные проявления экзаменационного стресса. // СПб., 2001. – 32 с.

Карпов А.А.

PHYSICAL CULTURE AND SPORT AS A COMPONENT OF A HEALTHY LIFESTYLE

The problem of the deterioration of physical fitness and health of student's youth is an important public issue. The aim of this study is to identify factors that have a negative impact on student health and the identification of methods to combat them.

Key words: physical education, health, education at university level, youth.

Карпов Александр Алексеевич, старший преподаватель кафедры общинженерных дисциплин Стахановского инженерно-педагогического института (филиала) ФГБОУ ВО «Луганский государственный университет имени Владимира Даля», г. Стаханов.

E-mail: karpovaleksandr1858@gmail.com

Karpov Alexander Alekseevich, Senior Lecturer of the Department of General Engineering Disciplines of the Stakhanov Engineering and Pedagogical Institute (branch) of the «LSU named after V. Dahl», Stakhanov.

Рецензент: Авершин Андрей Александрович, кандидат психологических наук, доцент, директор Стахановского инженерно-педагогического института (филиала) ФГБОУ ВО «Луганский государственный университет им. Владимира Даля», г. Стаханов

Статья подана 09.06.2023

УДК 37.032

ВОСПИТАТЕЛЬНОЕ ПРОСТРАНСТВО КАК ФАКТОР ФОРМИРОВАНИЯ ЛИЧНОСТИ СТУДЕНТА

Кузь Е. В.

EDUCATIONAL SPACE AS A FACTOR OF STUDENT PERSONALITY FORMATION

Kuz E. V.

В статье рассматривается воспитательное пространство в образовательном учреждении как ключевой фактор формирования личности студента. Исследуются основные компоненты воспитательного пространства. Также рассматриваются взаимосвязи между воспитательным пространством и формированием личностных качеств и ценностных ориентаций у студентов. Основной акцент делается на значимости педагогического влияния и развития самоидентификации студента в образовательной среде. Полученные результаты подчеркивают важность учитывания воспитательного пространства при разработке образовательных программ и планировании педагогической деятельности с целью эффективного формирования личности студента.

Ключевые слова: воспитательное пространство, компоненты воспитательного пространства, личностные качества, формирование личности, образовательная среда, педагогическая деятельность.

Проблема воспитания студентов является одной из самых спорных в педагогике и психологии высшей школы. Вузы не только выполняют функцию образовательного учреждения, но и являются местом, где формируются ценности, нравственные принципы и общественные убеждения молодого поколения. Реализуя цель воспитания, высшее учебное заведение должно подготовить не просто специалиста, но одновременно гражданина демократического государства, труженика, общественного деятеля, товарища, семьянина.

Целью статьи является исследование проблемы воспитательного пространства как фактора формирования личности студента и раскрытия сущности данного вопроса на современном этапе развития общества.

Важным условием становления общества обязательно всестороннее и гармоничное развитие человека как личности, развитие его талантов,

умственных и физических способностей, воспитание высоких моральных качеств, обогащение на этой основе интеллектуального, творческого, культурного потенциала народа.

В.Сухомлинский отмечал, что воспитание всесторонне развитой личности – не какая-нибудь серия социально придуманных мер. Это глубокое совершенствование всего воспитательного процесса, которое состоит в том, чтобы «вести каждого питомца той дорожкой, на которой с наибольшей яркостью может раскрываться сила его ума и умений, мастерство и творчество».

В исследованиях Л.С. Выготского и О.М. Леонтьева сосредотачивается на конечных и начальных точках процесса индивидуализации индивида, на становлении его личности.

Сегодня наблюдается изменение ориентаций во всех сферах общественной жизни, в том числе и в педагогической науке. Происходит переориентация на подход, «основывающийся на гуманистической направленности и психотерапевтическом характере деятельности педагога и цель свободного, творческого развития личности человека», а основным методологическим принципом выступает «деятельностный подход к решению вопросов усвоения теории и приобретения практических умений и навыков» [1, с.62].

А.Бойко указывает, что, формируясь как личность, человек не перестает быть естественным существом, поэтому воспитание обусловлено оптимальным единством прежде всего индивидуального и социального.

Рассматривая образование как социальное явление, можно отметить его ориентацию на формирование личности и выполнение важнейших функций профессионализации и социализации человека, поэтому для вуза наиболее важной

становится задачей создания полноценной социальной психолого-педагогической воспитывающей среды. Образование по своей сути должно не только давать знания, но и изменять отношение человека к окружающей его социокультурной среде, должно обеспечивать пригодность и высокую степень адаптации молодых людей к деятельности в изменяющихся условиях труда, производства и социума [2].

Чтобы повысить эффективность воспитательной работы в высшем учебном заведении, необходимо изучить все факторы, влияющие на формирование личности студента в воспитательном пространстве высшего учебного заведения. Системообразующим фактором, определяющим и цементирующим воспитательный процесс учебного заведения, являются конкретизированные цели и задачи.

На формирование личности будущего специалиста влияет среда, то есть окружающая объект воспитания, который находится под влиянием положительных и негативных факторов.

Педагогически целесообразно организованная среда, окружающая конкретного питомца, является важным воспитательным фактором [9]. Среда – это природно-социальная данность, а не результат социально-педагогической деятельности, тогда как воспитательное пространство – результат деятельности творческого и интеграционного характера. Чтобы воспитательное пространство стало существенным фактором личного развития, нужно определить его основные компоненты и то, что их должно связывать, а также включить в моделируемую связь деятельность студентов, исключив стихийное влияние на них отдельных компонентов. Словом, среду нужно уметь использовать в воспитательных целях, воспитательное пространство уметь создавать [11, с.48].

Структурной единицей данного пространства есть профессиональный коллектив образовательного, культурного, медицинского учреждения, а основным механизмом создания этого пространства становится взаимодействие коллективов, руководствующихся едиными педагогическими задачами, принципами и подходами к воспитанию.

Воспитательное пространство вуза – это среда, которая направлена на формирование и развитие личности студента во всех ее аспектах. Вузы не только обучают своих студентов профессии, но и влияют на их мировоззрение, ценности, нравственные установки и социальные навыки. Воспитательное пространство вуза является важным

фактором, который помогает формировать активных, творческих и грамотных граждан.

При моделировании воспитательного пространства особое значение имеют диагностика окружения, учет его потенциалов (положительных и отрицательных), изучение потребностей и мотивов участников (вуза, учреждения дополнительного образования, центры психологической помощи – коллективные; учащиеся, родители, педагоги – индивидуальные), а также изучение находящихся в данном окружении неформальных объединений.

Воспитательное пространство может возникнуть по инициативе «сверху» (управление образованием), а возможно и «снизу» по инициативе молодых людей, заинтересованных в освоении и жизненном пространстве на основе их личных потребностей. В этом процессе могут участвовать разные социальные учреждения.

Главными субъектами современного воспитательного пространства следует считать молодежные общественные объединения. Педагогам принадлежит, вне всякого сомнения, приоритетная роль, но при условии, что они взаимодействуют с другими участниками этого процесса. Позиция педагога – вовлечение самих воспитанников в процесс создания и укрепления педагогического пространства.

Важной составляющей воспитательного пространства вуза является система внеучебной деятельности. Студентам должны быть предоставлены возможности для саморазвития, самоорганизации и социализации. Вузы должны создавать условия для развития спортивных и творческих интересов студентов, организовывать студенческие клубы, спортивные команды, конкурсы и другие мероприятия. Такие возможности помогают студентам раскрыть и развить свой потенциал, а также укрепляют их связь с университетом и его ценностями.

Для эффективного функционирования разных моделей воспитательного пространства важны следующие условия: наличие цели, разделяемой всеми участниками процесса его образования; единая педагогическая концепция, ориентированная на гуманистические ценности; «мягкая» структура пространства, его событие, диалоговый режим образования; разветвленная система отношений между разными субъектами.

Возможности воспитательного пространства для развития и формирования личности студентов обеспечивают субъектность позиции каждого: свобода принятия решения относительно вхождения в воспитательное пространство; свобода выбора деятельности, обеспечившей успех; построение

диалоговых отношений с людьми всех возрастов и социальных групп; более разноплановое исполнение различных ролей; выбор разных коллективов, общностей и возможность их смены и так далее.

Предоставляя возможности выбора, воспитательное пространство способствует самореализации студента. Как субъект этого пространства он сам его структурирует и таким образом имеет возможность самореализоваться в нем. Чем более разнообразны его связи с разными субъектами, чем доброжелательнее отношения с ними, тем проще осуществляется вхождение молодого человека в мир общения и деятельности [11, с.50-51].

При исследовании современных подходов к определению воспитательного пространства как фактора формирования личности студента, были проанализированы несколько исследовательских направлений, раскрывающих сущность данного вопроса в процессе его развития в отечественной педагогической науке.

Составной частью процесса формирования личности студента есть воспитание. Оно предполагает целенаправленное влияние на духовное и физическое развитие личности для подготовки к общественной деятельности.

Воспитательный процесс в вузе должен учитывать особенности и закономерности функционирования всех звеньев механизма. Невозможно понять педагогический процесс в высшем учебном заведении вне его среды, вне окружения. Под средой воспитания личности понимают все то, с чем этот процесс взаимодействует, все то, на что воспитательная деятельность не может влиять, но испытывает влияние внешне. Таким образом, Воспитательное пространство вуза является ключевым фактором для формирования личности студента. Оно помогает студентам развивать навыки, интеллектуальные и эмоциональные компетенции, а также социальные практики. Вузы несут ответственность за формирование интеллектуальной, моральной и социальной культуры студентов, которые будут использованы ими в будущей профессиональной деятельности и общественной жизни. Воспитательное пространство вуза должно быть органичной частью образовательного процесса и способствовать всестороннему развитию студентов.

Л и т е р а т у р а

1. Белухин Д.А. Личностно ориентированная педагогика: Учеб. пособие / Д.А. Белухин. – М.: Моск. псих.-соц. ин-т, 2005. – 448 с.
2. Галиуллина С.Д. Социальная психолого-педагогическая воспитывающая среда в вузе / С.Д. Галиуллина // Внеучебная деятельность в вузе:

проблемы, перспективы: Материалы Всероссийской научно-практической конференции / Редкол.: Шарипова Р.Р. и др.: В 2 ч. – Уфа: Изд-во УГНТУ, 2004. – С.82.

3. Глазенко С.Г., Качаева Т.М. Некоторые аспекты и принципы процесса воспитания студентов в вузе / С.Г. Глазенко, Т.М. Качаева // Формирование личности молодого человека в школе и ВУЗе. Сб. статей. – Владивосток: Изд-во Дальневосточного университета, 2001. – С.145-148.

4. Кабакович Г.А., Рафиков М.А. Воспитательная работа в вузе – неотъемлемая составляющая формирования личности будущего специалиста / Г.А. Кабакович, М.А. Рафиков // Внеучебная деятельность в университете: трудности, перспективы: Материалы Всероссийской научно-практической конференции / Редкол.: Шарипова Р.Р. и др.: В 2 ч. – Уфа: Изд-во УГНТУ, 2004. – С.87.

5. Карягина Е.А. Воспитательное пространство вуза: содержание и особенности / Е.А. Карягина // Вестник Российского университета дружбы народов. Серия: Педагогика и психология образования. – № 1. – 2018. – С. 96-102.

6. Курочкина Е.А., Свиридова Н.В. Воспитательное пространство вуза и его влияние на формирование личности студента / Е.А. Курочкина, Н.В. Свиридова // Современные проблемы науки и образования. – № 2. – 2014. – С. 195.

7. Лаптев В.В., Федотова Н.А. Психологические основы развития личности / В.В. Лаптев, Н.А. Федотова. – Москва: Академия, 2006. – 296 с.

8. Леонтьев А.Н. Психологические вопросы формирования личности студента. <http://www.anleontiev.smysl.ru/vospomin/leon-2.htm>

9. Новикова Л.И. Педагогика воспитания: Избранные педагогические труды / Под ред. Н.Л.Селивановой, А.В.Мудрика. Сост.Е.И.Соколова. – М., 2009. – 351 с.

10. Федоров Г.А. (2019). Роль воспитательного пространства вуза в формировании личности студента / Г.А. Федоров // Молодой учёный. – № 50. – 2019. – С. 150-154.

11. Чупрасова В.И. Влияние воспитания на формирование и развитие личности учащихся в процессе социализации / В.И. Чупрасова // Формирование личности молодого человека в школе и ВУЗе. Сб. статей. – Владивосток: Изд-во Дальневосточного университета, 2001. – С.40-52.

Kuz E. V.

EDUCATIONAL SPACE AS A FACTOR OF THE STUDENT PERSONALITY FORMATION

The article deals with the educational space in educational institution as a key factor of the student personality formation. The main components of the educational space are investigated. The relationship between the educational space and the personal qualities formation and value orientations among students is also considered. The main emphasis is on the importance of pedagogical influence and the development of the student self-identification in the educational environment. The results obtained emphasize the importance of taking into account the educational space in the development of educational programs and planning of pedagogical activities in order to effectively form the student personality.

Key words: *educational space, components of educational space, personal qualities, personality formation, educational environment, pedagogical activity.*

Кузь Екатерина Владимировна, старший преподаватель кафедры иностранных языков ФГБОУ ВО «Луганский государственный университет имени Владимира Даля».

E-mail: k.ekaterina@mail.ru

Kuz Ekaterina, Senior lecturer of the Department of Foreign Languages, Federal State Budgetary Educational Institution of Higher Education «Lugansk State University named after Vladimir Dahl».

Рецензент: Белых Александр Сергеевич, доктор педагогических наук, профессор кафедры педагогики ФГБОУ ВО «Луганский государственный педагогический университет».

Статья подана 09.06.2023

УДК 621.9

НАРЕЗАНИЕ ЗУБЬЕВ ЦИЛИНДРИЧЕСКИХ ЗУБЧАТЫХ КОЛЕС ГЛОБОИДНЫМИ ФРЕЗАМИ

Мельникова Е. П., Покинтелица Н. И.

CUTTING OF CYLINDRICAL GEAR WHEELS TEETH USING GLOBOID MILLING CUTTERS

Melnikova E. P., Pokintelitsa N. I.

В работе рассматривается изготовление зубьев цилиндрических зубчатых колес при помощи зуборезного инструмента в основе которого лежит глобоидная форма. Зуборезный инструмент представляет собой огибающую обрабатываемого зубчатого колеса. Исходная инструментальная поверхность инструмента получена в пространственном станочном зацеплении согласно схемы формообразования третьего класса. Определены основные геометрические и кинематические показатели нарезания зубьев, позволяющие управлять качеством их поверхности.

Ключевые слова: глобоидный инструмент, зубчатое колесо, скорость скольжения, схема формообразования, качество поверхности.

Многочисленное увеличение темпов промышленного развития требует от технологов и инструментальщиков создания новых технологий и инструментов, позволяющих получать высококачественную продукцию с низкой себестоимостью.

Наиболее распространенные детали машин – различные зубчатые колеса. Самый производительный метод нарезания зубьев цилиндрических зубчатых колес, это метод обката при помощи различных червячных фрез. С целью увеличения производительности нарезания зубьев исследователи конструируют различные многозаходные червячные фрезы. Основным недостатком такого зубообрабатывающего инструмента – высокая себестоимость из-за увеличенных задних углов. Кроме того, с увеличением числа заходов червячной фрезы, резко увеличивается ее себестоимость и снижается точность.

В данном исследовании многозаходную червячную фрезу спроектируем на пространственной заготовке, имеющей глобоидную форму. Для этого в работе предлагается нарезать такую заготовку при помощи инструментального зубчатого колеса, за счет радиальной подачи на зубофрезерном станке.

С целью определения профиля такой заготовки его глобоидная форма определяется уравнением ее прямолинейных образующих. Для этого вводятся системы координат, связанные со звеньями станочного зацепления. Определяется связь между точками контакта зубьев в системе координат заготовки и инструмента. Определяется огибающая семейства поверхностей зубьев инструмента глобоидной формы. Уравнение обрабатываемой заготовки запишем в следующем виде:

$$r_1 = r_1(v, \psi), \quad (1)$$

где v и ψ – переменные параметры (криволинейные координаты поверхности зуба).

Для нахождения уравнения семейства огибающих осуществим переход к искомой системе координат и получим уравнение в виде:

$$\begin{aligned} x &= f(x_1, \varphi_1, \varphi_2, \gamma, y, z), \\ y &= f(y_1, \varphi_1, \varphi_2, \gamma, x, z), \\ z &= f(z_1, \varphi_1, \varphi_2, \gamma, y, x), \end{aligned} \quad (2)$$

где x, y, z – новые координаты, x_1, y_1, z_1 – старые координаты, φ_1, φ_2 – углы поворота заготовки и глобоидной нарезаемой поверхности.

Далее определим уравнение радиус-вектора и орта нормали производящей поверхности. Найдем условия существования теоретической производящей инструментальной поверхности глобоидной формы.

С целью создания зубчатого зацепления, имеющего непрерывный контакт между зубьями, создадим принципиально новое станочное зацепление. Определим общее уравнение поверхности зуба на глобоидной заготовке.

Для создания непрерывности станочного зацепления необходимо чтобы произведение вектора нормали на вектор относительной скорости всегда равнялось нулю. В данном исследовании такое уравнение запишем в следующем виде:

$$\left[\frac{\partial \vec{r}}{\partial v} \times \frac{\partial \vec{r}}{\partial \psi} \right] \frac{\partial \vec{r}}{\partial \varphi} = 0. \quad (3)$$

Если уравнение (3) не будет равняться нулю, то произойдет внедрение зубьев колес зубчатой передачи друг в друга, или произойдет отход поверхности зуба инструмента от поверхности зуба заготовки.

При изготовлении исходной инструментальной поверхности можно получить большое количество таких поверхностей. Однако не все поверхности будут работоспособными. С целью уменьшения количества дорогостоящих экспериментальных исследований в работе найдены геометрические и кинематические параметры нарезания глобоидных основных инструментальных поверхностей. Это такие параметры, как: относительная скорость скольжения точек соприкосновения поверхностей; суммарная скорость перемещения точек контакта на обрабатываемых зубьях в направлении, перпендикулярном контактными линиям; угол между вектором относительной скорости скольжения и направлением контактных линий; удельные скольжения на поверхностях контактирующих зубьев; форма и длина линий контакта; коэффициенты профильного перекрытия; приведенная кривизна зубьев контактирующих поверхностей инструментов и заготовки.

Оценка точности предполагала сравнение обработки по предложенному способу формообразования с помощью разработанной экспериментальной фрезой и по стандартному способу формообразования червячной фрезой. Величины отклонений допуска формы зуба в зависимости от количества изготовленных зубчатых колес представлены на рис. 1.



Рис. 1. Отклонение допуска формы зуба в зависимости от количества обработанных зубьев.

Δ – обработка глобоидной фрезой;
○ – обработка червячной фрезой

Рассеивание отклонений размера зуба цилиндрических зубчатых колес – 0,01..0,03 мм, обработанных при помощи разработанной глобоидной фрезы и 0,015..0,055 мм для зубьев цилиндрических зубчатых колес обработанных при помощи стандартной однозаходной червячной фрезой.

При обработке зубчатых колес червячными и глобоидными фрезами наблюдается изменение чистоты обработанной поверхности. На рис.2. представлена гистограмма рассеивания значений средней величины микронеровностей в зависимости от модуля обрабатываемого зубчатого колеса.

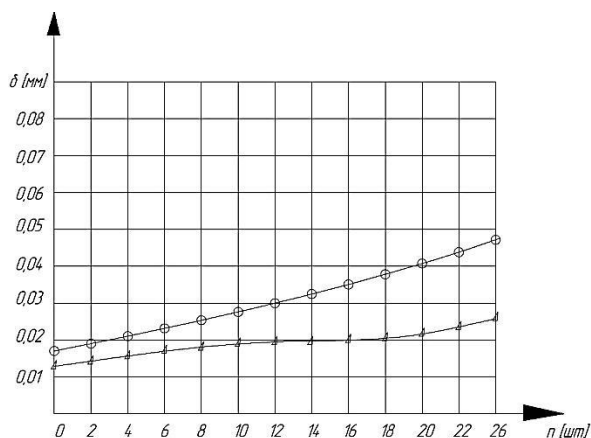

Рис. 2. Гистограмма рассеивания значений средней величины микронеровностей. а – обработка глобоидной фрезой. б - обработка червячной фрезой

Обрабатывались цилиндрические зубчатые колеса с модулем нормальным равным 1,0 мм; 1,5 мм; 2,0 мм. Результаты эксперимента показали, что чистота обработанных зубьев при помощи глобоидных фрез значительно выше чистоты обработанных зубьев зубчатых колес при помощи червячных фрез. Кроме того, с увеличением модуля обрабатываемого зуба чистота обработанной поверхности снижается. Это обусловлено величиной снимаемой стружки. При обработке зубьев глобоидными фрезами чистота поверхности обработанного зуба значительно выше, чем при обработке червячными фрезами.

Допустимая величина износа по передней поверхности зуборезных инструментов при чистой обработке составляет 0,05...0,08 мм. Построенные на базе экспериментальных исследований графики зависимости величины износа по передней поверхности фрезы от количества изготовленных зубчатых колес представлены на рис. 3.

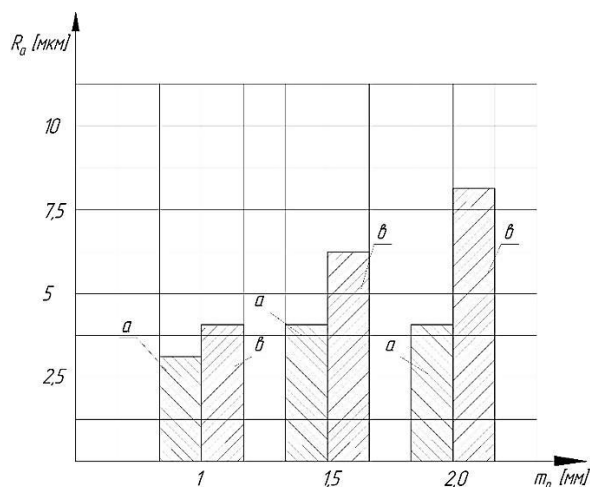

Рис. 3. Зависимость износа передней поверхности фрезы от количества обработанных деталей.

Δ – обработка глобоидной фрезой, ○ – обработка червячной фрезой

Анализ графиков показал, что стойкость червячных фрез составляет 15-20 колес, а при нарезании глобоидными фрезами стойкость фрезы равна 25-30 нарезанных зубчатых колес. Это объясняется тем, что стандартные червячные фрезы имеют более значительную нагрузку на режущую кромку, чем разработанная глобоидная фреза из-за затыловки. Конструкция глобоидной фрезы исключает операцию затыловки, благодаря автоматическому образованию задних улов. Кроме того, снижение себестоимости нарезания зубьев может быть достигнуто за счет уменьшения количества переточек глобоидного инструмента, которые производятся только по передней поверхности.

Л и т е р а т у р а

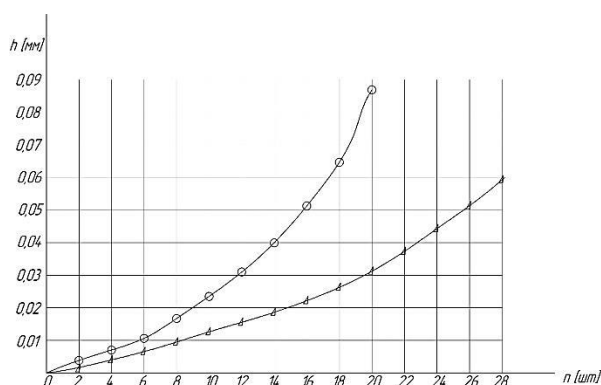
1. Гавриленко В.А. Зубчатые передачи в машиностроении. М.: Машгиз, 1962.-531 с.
2. Гохман Х.И. Теория зацепления, обобщенная и развитая путем анализа. Одесса, 1986.-157с.
3. Иноземцев Г.Г. Проектирование металлорежущих инструментов. М.: Машиностроение, 1984. – 272 с.
4. Литвин Ф.Л. Теория зубчатых зацеплений /Ф.Л. Литвин.– М.: Наука, 1968, 584 с.
5. Люкшин В.С. Теория винтовых поверхностей в проектировании режущих инструментов. М., изд-во «Машиностроение», 1967.–372с.
6. Родин П.Р. Основы проектирования режущих инструментов / П.Р. Родин. – К.: Вища школа, 1990. – 424 с.
7. Цвис Ю.В. Профилирование режущего обкатного инструмента /Ю.В. Цвис–М.: Машгиз,1961,155 с.

Melnikova E.P., Pokintelitsa N.I.

CUTTING OF CYLINDRICAL GEAR WHEELS TEETH USING GLOBOID MILLING CUTTERS

The work investigates production of cylindrical gear wheels teeth using tooth cutting instrument based on globoid shape. Tooth cutting instrument is enveloping of a gear wheel being machined. Initial instrument surface has been obtained in a space machine-tool engagement in accordance with the third class shape formation scheme. Major geometrical and kinematic tooth cutting indices allowing for their surface quality control have been determined.

Key words: globoid instrument, gear wheel, sliding speed, shape formation scheme, surface quality

Мельникова Елена Павловна, д.т.н., профессор, заведующая кафедрой менеджмент организаций, Государственное образовательное учреждение высшего профессионального образования. «Донецкий национальный технический университет», Автомобильно-дорожный институт г. Горловка.
E-mail: melnikova_adi@mail.ru

Melnikova Elena Pavlovna, Doctor of science (Engineering), professor, Head of management of organizations department, State Educational Establishment of Higher Professional Education “Donezk National Technical University”, Automobile and Road Institute, city of Gorlovka.

Покинтелица Николай Иванович, д.т.н., профессор, заведующий кафедрой «Пищевые технологии и оборудование». Федеральное государственное автономное образовательное учреждение высшего образования «Севастопольский государственный университет» Министерства образования и науки Российской Федерации.
E-mail: nik.pokintelitsa@mail.ru

Pokintelitsa Nikolai Ivanovich, Doctor of science (Engineering), Head of “Food processing technologies and equipment”. Federal State Autonomous Educational Establishment of Higher Education “Sevastopol State University”. of Ministry of Education and Science of Russian Federation.

Рецензент: Витренко Владимир Алексеевич, доктор технических наук, профессор, проректор по научной работе и инновационной деятельности, ФГБОУ ВО «Луганский государственный университет имени Владимира Даля».

Статья подана 15.06.2023

УДК 621.9.048

МЕТОДИКА СОЗДАНИЯ И ТЕХНОЛОГИЧЕСКИЕ ВОЗМОЖНОСТИ ВИБРАЦИОННОЙ ГИДРОСТРУЙНОЙ ОБРАБОТКИ ДЕТАЛЕЙ МАШИН И ПРИБОРОВ

Мицык В. Я., Рублевская М. И., Шенкман Г. Л.

METHODS OF CREATION AND TECHNOLOGICAL CAPABILITIES OF VIBRATION HYDROJET TREATMENT OF MACHINE PARTS AND DEVICES

Mitsyk V. Ya., Rublevskaya M. I., Shenkman G. L.

Указано, что технологические возможности вибрационной гидроструйной обработки (далее в статье ВГСО) определяются характером и режимами взаимодействия обрабатываемых деталей с абразивной средой. Перечислены такие явления, которые характеризуют метод ВГСО: множество соударений и механическое взаимодействие гранул среды и материала детали; акустическое взаимодействие ударных волн; использование гидродинамического эффекта. Проведено выявление физической сущности и указаны факторы метода ВГСО. Представлены технологические возможности метода ВГСО.

Ключевые слова: *вибрационная гидроструйная обработка, обрабатываемая деталь, абразивная среда, ударные волны, гидродинамический эффект, механическое взаимодействие, технологические возможности ВГСО.*

Непрерывные совершенствования традиционного метода вибрационной отделочно-зачистной обработки, поиск путей его совершенствования и расширения технологических возможностей сопровождается созданием новых разновидностей вибрационной обработки. Основной предпосылкой к их разработке является принцип комбинирования различных схем обработки и двух или более видов энергии.

Разновидности вибрационной обработки получают практическое применение в технологии обработки деталей и других сферах материального производства. Создание новых разновидностей вибрационной обработки по своей сущности в значительной мере сходно с разработкой новых методов обработки.

К числу важнейших методических приёмов в разработке новых методов обработки относятся: вид используемой энергии, её уровень и кинематические характеристики, в том числе:

1) комбинирование их в различном сочетании для воздействия на обрабатываемые материалы, заготовки и детали. Здесь имеется в виду одновременное воздействие двух или более видов энергии. Сюда также относится комбинирование различных схем обработки;

2) применение энергий различных уровней, вызывающих качественно новые изменения состояния обрабатываемого материала. Анализируя физико-технологические особенности вибрационной обработки, можно на этой основе отметить широкие возможности создания её новых разновидностей.

К числу упомянутых особенностей вибрационной обработки следует отнести: ограниченный объём рабочего пространства, в котором может размещаться обрабатываемая среда требуемой характеристики и состава. Характеристика среды по своим физическим, механическим и физико-химическим свойствам может быть широкого диапазона. Температура в резервуаре вибростанка может изменяться от -20° до $+500^{\circ}\text{C}$. Обработка может осуществляться в условиях наложения электрического магнитного поля. Обрабатываемым заготовкам могут сообщаться дополнительные виды движения путём установки их на соответствующие шпиндельные устройства и виброманипуляторы.

Комбинируя различные сочетания отмеченных параметров, можно значительно расширить область эффективного использования вибрационных технологий на основе создания её новых разновидностей. На этой основе разработан ряд новых методов вибрационной обработки, в том числе метод вибрационной гидроструйной обработки, исследованию которого посвящена статья.

Технологические возможности и достигаемые результаты при выполнении отделочно-зачистной обработки деталей вибрационным гидроструйным методом определяются прежде всего характером и режимами взаимодействия обрабатываемых деталей с абразивной средой [1].

Здесь характер взаимодействия рассматривается как обобщающее понятие, включающее характер движений, совершаемых обрабатываемой деталью и рабочей средой, и возникающее при этом усилие. Исследование технологических возможностей вибрационной гидроструйной обработки предусматривает отнесение её к соответствующему классу, в котором выявление и изучение особенностей взаимодействия обрабатываемых деталей с рабочей средой производится с целью решения определённых технологических задач, и, в частности, для осуществления отделочно-зачистной обработки [2].

В общем случае вибрационная гидроструйная обработка характеризуется следующими явлениями: динамическим воздействием абразивной среды на детали в виде множества соударений её гранул с обрабатываемой деталью; механическим взаимодействием среды и материала детали; акустическим взаимодействием ударных волн, формируемых абразивными гранулами и направленными под давлением потоками жидкости [3].

Вибрационная гидроструйная обработка рассматривается как совокупность воздействия вибрационных и гидродинамических видов энергии при выполнении технологических операций.

Важным технологическим свойством вибрационной гидроструйной обработки является применение гибкой мелкодисперсной, находящейся в псевдооживленном состоянии обрабатывающей среды в виде различных шлифпорошков и шлифзерна. Такая среда обеспечивает равномерную обработку большого количества корпусных деталей приводных и распределительных механизмов, а также деталей типа тела вращения со сложнопрофильными поверхностями, имеющими ниши, карманы, уступы, глухие и сквозные отверстия различного диаметра [1].

Формообразование таких конструктивных особенностей связано с операциями обработки лезвийным инструментом на металлорежущих станках, а именно точением, фрезерованием, сверлением, что влечёт за собой появление дефектов поверхностей в виде заусенцев, острых кромок, повышенной шероховатости, удаление которых

необходимо согласно требованиям последующей сборки и эксплуатации [4].

Динамические воздействия среды и механогидравлические явления вызывают изменение в тонком поверхностном слое материала детали. Процесс соударения и скольжения гранул среды сопровождается упругопластической деформацией в поверхностном слое, тепловыми, адгезионными и диффузионными явлениями в виде переноса частиц материала детали и их взаимного проникновения [2].

Вибрационное воздействие охватывает весь объём гранулированной среды. Оно характеризуется воздействием ударных волн на структурные составляющие среды, изменяющие её энергетическое состояние.

Вибрация и деформирование активизируют физические процессы, происходящие на границе раздела среды и детали. Перечисленные явления нельзя рассматривать изолированно. Они действуют в тесной взаимосвязи, дополняя друг друга, усиливая или ослабляя тот или иной эффект.

Таким образом, процесс вибрационной гидроструйной обработки представляет собой сложный комплекс механо-физико-гидравлических явлений, оказывающих существенное влияние на состояние прежде всего поверхностного слоя обрабатываемой детали, а при определённых условиях – и всего её объёма.

Рассмотрение физической сущности процесса вибрационной гидроструйной обработки показывает, что он состоит в комплексном воздействии на обрабатываемые детали и их поверхности из ряда факторов:

1) множества микроударов абразивных гранул в различных направлениях, обеспечивающих равномерное и всестороннее воздействие на обрабатываемые детали. В зависимости от характеристики среды и её состава создаются условия для протекания процессов микрорезания, многократного упругопластического деформирования, истирающе-охлаждающего действия;

2) направленного динамического воздействия на рабочую среду и обрабатываемые детали струйных потоков жидкости, создающих условия для обработки подверженными демпфированию мелкодисперсными рабочими средами, приобретающими под действием потоков жидкости псевдооживленного состояния, обеспечивающие проникновение гранул среды ко всем малодоступным элементам поверхности корпусных сложнопрофильных деталей;

3) интенсивно направленного перемещения абразивной среды, а также колебательного движения обрабатываемых деталей;

4) переменных ускорений, вызывающих протекание ударно-волновых процессов и изгибных напряжений в обрабатываемой детали.

Анализируя значение каждого из перечисленных параметров процесса вибрационной гидроструйной обработки, можно следующим образом представить его технологические возможности:

1. Микрорезание и поверхностное пластическое деформирование являются сопутствующими процессами динамических методов обработки. Отсутствие жёсткой связи детали с абразивной средой исключает возможность эффективного и регулируемого влияния на геометрические размеры и форму детали. Поэтому процесс вибрационной гидроструйной обработки является безразмерным, то есть не определяющим форму и размеры обрабатываемых деталей [5].

Однако отсутствие жёсткой связи не только ограничивает, но и расширяет технологические возможности вибрационной гидроструйной обработки. Так, отсутствие жёсткой связи детали и абразивной среды и равномерная обработка всей поверхности, с которой контактирует среда, обеспечивает обработку сложнопрофильных деталей, а наличие псевдооживленного состояния, то есть активного перемешивания и «текучести» абразивной среды, создаёт условие для эффективного применения процесса для обработки острых кромок, заусенцев и облоя.

Следовательно, сочетание таких элементов процесса, как последовательное нанесение множества микроударов, интенсивное перемешивание абразивной среды, находящейся в псевдооживленном состоянии и обрабатываемых деталей при различной взаимной их ориентации в зависимости от базирования в резервуаре, создаёт условие для выполнения зачистных доделочных, шлифовальных, полировальных и других отделочно-зачистных операций.

2. Воздействие переменных ускорений при различной ориентации деталей и непрерывное нанесение микроударов по обрабатываемой поверхности обеспечивает динамический характер процесса и ударно-волновые явления, создающие условия для операций виброполирования в среде мелких металлических шаров.

3. Конструктивное исполнение устройств для вибрационной гидроструйной обработки позволяет применять различные составы жидких и сложных составов рабочих сред, а также изменять их

температуру. Это создаёт благоприятные условия для применения процессов микрорезания и упругопластического деформирования.

Описанные выше предпосылки указывают на широкие технологические возможности вибрационной гидроструйной обработки. Однако конкретные условия её применения на различных операциях, раскрытие физической сущности протекания процесса в каждом конкретном случае требует дополнительных исследований и проработки процесса.

Выводы.

1. Таким образом, следует отметить, что для вибрационной гидроструйной обработки с большим числом переменных факторов характерной является необходимость экспериментальной проверки условий её применения для различной номенклатуры деталей.

2. Характерной особенностью вибрационной гидроструйной обработки является возможность получения одинакового результата обработки несколькими путями, то есть при различном сочетании режимов обработки, характеристик абразивной среды, продолжительности выполнения операции. В этом случае оптимальный вариант выбирается исходя из соображений экономического и технологического характера технических возможностей использующего их предприятия.

Литература

1. Мицьк В.Я., Рублевская М.И., Шенкман Г.Л. Станок для вибрационной гидроструйной обработки сложнопрофильных деталей машиностроительных производств. Вестник луганского государственного университета имени Владимира Даля. № 3(45). 2021. – С. 165-169.
2. Бабичев А.П., Бабичев И.А. Основы вибрационной технологии. – Ростов-на-Дону: ДГТУ, 1998. – 624 с.
3. Мицьк В.Я., Рублевская М.И., Шенкман Г.Л. Основные технологические факторы, определяющие эффективность и качество процесса вибрационной обработки. Вестник Луганского государственного университета имени Владимира Даля. № 6 (60). 2022. – С. 110-113.
4. А.В. Мицьк, В.А.Федорович. Пути интенсивности вибрационной отделочно-зачистной обработки комбинированием схем энергетических воздействий на рабочую среду и детали. Авиационно-космическая техника и технология. 2011. №6 (83).
5. Обработка деталей свободными абразивами в вибрирующих резервуарах / И.Н. Карташов, М.Е. Шаинский, В.А. Власов, Б.П. Румянцев, П.С. Банатов, Е.С. Кислица. К.: Высшая школа, 1975. 188 с.

Mitsyk V.Ya., Rublevskaya M.I., Shenkman G.L. METHODS OF CREATION AND TECHNOLOGICAL CAPABILITIES OF VIBRATION HYDROJET TREATMENT OF MACHINE PARTS AND DEVICES

It is indicated that the technological capabilities of vibration hydro jet processing (further in the article of the

VHJP) are determined by the nature and modes of interaction of the processed parts with the abrasive medium. The phenomena that characterize the VHJP method are listed. These are: a lot of collisions and mechanical interaction of the medium granules and the material of the part; acoustic interaction of shock waves; the use of hydrodynamic effect. The identification of the physical nature was carried out and the factors of the VHJP method were indicated. The technological capabilities of the VHJP method are presented.

Key words: *vibration hydro jet treatment, processed parts, abrasive medium, shock waves, hydrodynamic effect, mechanical interaction, technological capabilities of the VHJP.*

Мицык Владимир Яковлевич, кандидат технических наук, доцент кафедры технологии машиностроения и инженерного консалтинга ФГБОУ ВО «Луганский государственный университет имени Владимира Даля», г. Луганск.
E-mail: tm.univer@yandex.ru

Mitsyk Vladimir Yakovlevich, candidate of technical Sciences, associate professor of the department «Mechanical Engineering Technology and Engineering Consulting» of Federal State Budgetary Educational Institution of Higher Education «Lugansk State University named after Vladimir Dahl».

Рублевская Маргарита Игоревна, аспирант кафедры технологии машиностроения и инженерного консалтинга ФГБОУ ВО «Луганский государственный университет имени Владимира Даля», г. Луганск.
E-mail: rituyla0109@mail.ru

Rublevskaya Margarita Igorevna, postgraduate student of the department «Mechanical Engineering Technology and Engineering Consulting» of Federal State Budgetary Educational Institution of Higher Education «Lugansk State University named after Vladimir Dahl».

Шенкман Геннадий Львович, старший преподаватель кафедры промышленного и городского транспорта» ФГБОУ ВО «Луганский государственный университет имени Владимира Даля», г. Луганск.
E-mail: tm.univer@yandex.ru

Shenkman Gennady Lvovich, senior lecturer of the department «Industrial and urban transport» of Federal State Budgetary Educational Institution of Higher Education «Lugansk State University named after Vladimir Dahl».

Рецензент: Гутько Юрий Иванович, доктор технических наук, профессор, профессор кафедры промышленного литья ФГБОУ ВО «Луганский государственный университет имени Владимира Даля», г. Луганск.

Статья подана 09.06.2023

УДК 621.313.333.014.1: 621.867.1

УМЕНЬШЕНИЕ ПУСКОВЫХ ТОКОВ В ЭЛЕКТРОПРИВОДАХ ЛЕНТОЧНЫХ КОНВЕЙЕРОВ ПЕРЕМЕННОГО ТОКА ПУТЕМ ИЗМЕНЕНИЯ ГЕОМЕТРИИ ПАЗОВ РОТОРА

Половинка Д. В., Парсентьев О. С.

REDUCING STARTING CURRENTS IN ELECTRIC DRIVES OF AC BELT CONVEYORS BY CHANGING THE GEOMETRY OF ROTOR SLOTS

Polovinka D. V., Parsentev O. S.

Электроприводы ленточных конвейеров с асинхронными двигателями при пуске на номинальное напряжение промышленной частоты имеют высокие значения пусковых токов в обмотке статора и ротора, низкие энергетические показатели и развивают малое значение пускового момента.

Увеличение пускового тока в электроприводе асинхронного двигателя (АД) сверх номинального значения приводит к возникновению больших электрических потерь в его обмотке статора и ротора, перегреву и расслоению изоляции обмотки и преждевременному выходу из строя последнего.

В работе предлагается способ, позволяющий снизить пусковой ток в обмотке статора и ротора, в основу которого положено изменение геометрии пазов и обмотки ротора.

Данная разработка может быть использована в электромеханических устройствах, а именно в электроприводах ленточных конвейеров.

Ключевые слова: *электрический привод, ленточный конвейер, трехфазный асинхронный двигатель, пусковой ток, статор, ротор, пазы, активное сопротивление, скольжение, магнитное поле, ярмо.*

Введение. В настоящее время для плавного и глубокого регулирования угловой скорости различных производственных и транспортно-технологических механизмов широко применяются разнообразные электроприводы с двигателями постоянного тока. Однако наряду с использованием электроприводов постоянного тока в последние годы с развитием полупроводниковой техники все большее внимание уделяется применению различных систем регулирования электроприводов переменного тока с асинхронными двигателями с короткозамкнутым ротором [1-4].

Применение двигателей переменного тока обусловлено их простотой, дешевизной, повышенной надежностью существенно (в 2–3 раза)

меньшими габаритами и массой по сравнению с двигателями постоянного тока.

Кроме того, некоторые способы регулирования угловой скорости не требуют специальных преобразовательных устройств.

Отмечая достоинства АД, нельзя не обратить внимания на то, что относительно простые способы регулирования угловой скорости электроприводов переменного тока обладают и рядом недостатков, к которым можно отнести в одном случае небольшую плавность, в другом – невысокие энергетические показатели.

Как известно, пуск асинхронного двигателя сопровождается переходным процессом машины, связанным с переходом ротора из состояния покоя в состояние равномерного вращения, при котором момент двигателя уравнивает момент сил сопротивления на валу машины [2, 3].

На предприятиях агропромышленного комплекса, черной металлургии и производства строительных материалов электроприводы переменного тока с АД используются для перемещения грузов более 180 наименований [6].

Кроме этого при пуске асинхронного двигателя имеет место повышенное потребление энергии из питающей электрической сети, затрачиваемое не только на преодоление приложенного к валу тормозного момента, покрытие электрических и магнитных потерь в самом асинхронном двигателе, а также на сообщение движущимся звеньям грузоподъемного (исполнительного) механизма определенной величины кинетической энергии.

Поэтому при пуске асинхронный двигатель должен развивать максимальный пусковой момент [1].

В асинхронных двигателях общепромышленного применения используется

ротор с полузакрытыми пазами или с закрытыми пазами, которые имеют грушевидную или лопаточную форму.

Недостатками таких роторов в АД является малый пусковой момент и достаточно высокий

пусковой ток (рис. 1), который приводит к большим электрическим потерям во время пуска и, как следствие, перегревает изоляцию обмоток статора, которая может привести к выходу из строя двигателя.



Рис. 1. Электромеханическая $I(M)$ и механические характеристики (M) АД при разных значениях сопротивления цепи ротора – пусковой момент двигателя с повышенным скольжением

В начале пуска ротор асинхронного двигателя неподвижен, скольжение и ЭДС в обмотке ротора достигают максимальных значений. Соответственно, пусковые токи статора и ротора также достигают максимальных значений. По мере увеличения скорости вращения ротора АД скольжение уменьшается и становится меньше единицы, и как следствие уменьшается ЭДС ротора, токи статора и ротора.

При прямом пуске начальный пусковой ток ротора превышает номинальный, в зависимости от типа двигателя, в 6...8 раз, так как активное сопротивление ротора и реактивное сопротивление ротора также зависят от скольжения. В момент пуска ротор неподвижен и реактивное сопротивление ротора имеет максимальное значение. Кратность пускового тока статора АД $K_I = 5,5 - 7,5$. По мере увеличения скорости вращения ротора АД токи статора и ротора уменьшаются, и двигатель переходит из пускового в установившийся режим работы, определяемый статической нагрузкой на валу двигателя. Большие пусковые токи вызывают провалы напряжения в питающей электрической сети, что может привести к массовому отключению работающих электроприемников.

Причиной высокого пускового тока является низкое активное и реактивное сопротивление ротора в момент пуска.

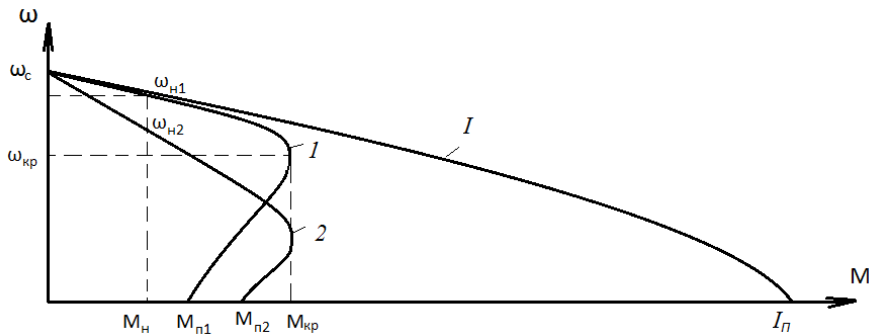
Таким образом, снижение пусковых токов при пуске грузоподъемных электроприводов переменного тока с асинхронным двигателем на номинальное напряжение промышленной частоты является актуальной научно-технической задачей.

Все явления, происходящие в роторе асинхронного двигателя, в смысле изменения роторного тока происходят таким же образом, как в электрической цепи (рис. 2), состоящей из последовательно соединенных: неизменного реактивного сопротивления рассеяния X'_2 и переменного активного сопротивления r'_2/S . Изменяя активное сопротивление r'_2/S , мы будем получать различные значения тока ротора.

При этом для цепи, изображенной на (рис. 2), мы получим такое же выражение для тока I_2 , как и для ротора асинхронного двигателя.



Рис. 2. Т-образная электрическая схема замещения фазы АД

В работе предлагается создание паза такой формы (рис. 3), чтобы сохранялось высокое значение пускового момента и увеличивалось активное сопротивление в процессе пуска, которое снизит пусковой ток.

Это достигается тем, что обмотка короткозамкнутого ротора асинхронного электродвигателя выполнена с пазами двух типов по форме и разной отдаленности от центра ротора, путем углубления двух пазов из трех на полюсном делении.

Сущность конструктивных изменений объясняется чертежом (рис. 3), где изображен короткозамкнутый ротор асинхронного

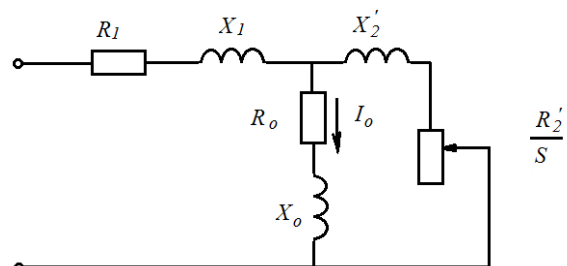
электродвигателя, который содержит полузакрытые пазы 1, закрытые пазы 2, зубцы ротора 3, ярмо ротора 4, вал 5 и короткозамкнутые кольца, которые не показаны на этом рисунке.

Короткозамкнутый ротор асинхронного двигателя функционирует следующим образом.



Рис. 3. Предлагаемая конструкция ротора АД

В момент пуска асинхронного двигателя магнитное поле, созданное статором, пронизывает магнитопровод и стержни короткозамкнутого ротора (рис. 4), которую занимают треть закрытые пазы, а на две трети полузакрытые пазы. Значительная часть пускового тока индуцируется в части обмотки, которая состоит из полузакрытых пазов.

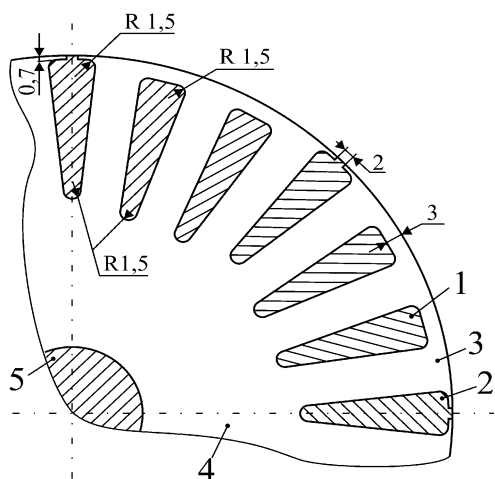

Рис. 4. Направление силовых линий магнитного поля в роторе АД

Поскольку высота h_c пазов 1 и 2 одинаковая, то можно принять высоту полузакрытого паза и закрытого паза одинаковыми:

$$h_{c1} = h_{c2} = h_c \quad (1)$$

Таким образом, получаем приведенную высоту паза:

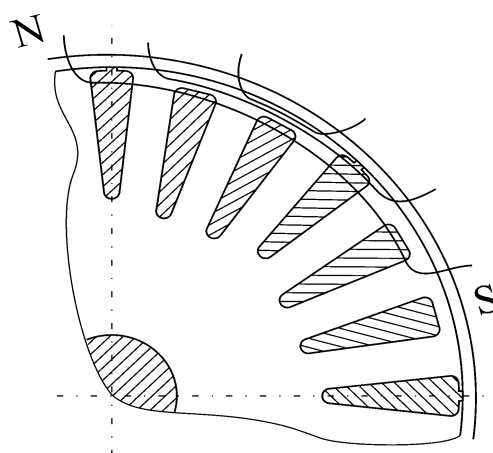
$$\xi = K \cdot h_c \cdot \sqrt{S}, \quad (2)$$

где K – коэффициент, который зависит от типа пазов [2, 3 и 5];

S – скольжение, о.е. При пуске скольжение равняется $S=1$.

В зависимости от приведенной высоты паза, определяется коэффициент конфигурации стержня ϕ по эмпирическим зависимостям.

Для полузакрытого паза глубина проникновения тока определяется по формуле, (м):

$$h_r = \frac{h_c \cdot 10^{-3}}{1 + \phi} \quad (3)$$

Поскольку закрытые пазы углубленные на 3 мм, то глубина проникновения тока должна быть уменьшена, (м):

$$h_{r2} = \left(\frac{h_c}{1 + \phi} - 3 \right) \cdot 10^{-3}, \quad (4)$$

а для полузакрытого паза глубина проникновения тока остается неизменной, (м):

$$h_{r1} = \left(\frac{h_c}{1 + \phi} \right) \cdot 10^{-3}. \quad (5)$$

Глубина проникновения тока h_{r1} и h_{r2} ограничивает площади поперечного сечения паза, по которым течет пусковой ток.

Для полузакрытых и закрытых пазов такая площадь приблизительно может быть рассчитана по формуле, м²:

$$q_r = h_r \cdot b_{cp}, \quad (6)$$

где h_r – средняя длина основания трапеции, которая образуется для протекания пускового тока за счет эффекта вытеснения тока, м;

b_{cp} – ширина паза в верхней и нижней его частях, м.

Для полузакрытых и закрытых пазов площадь сечения приблизительно может быть рассчитана без учета эффекта вытеснения тока, м²:

$$q_c = h_c \cdot b'_{cp}, \quad (7)$$

где h_c – средняя длина основанной трапеции, которую приблизительно имеет паз, м;

b'_{cp} – это ширина паза в верхней и нижней его частях, м.

Для полузакрытого паза коэффициент повышения активного сопротивления при неравномерном распределении плотности тока сравним с сопротивлением при равномерном распределении плотности тока, и определяется как:

$$k_{r1} = \frac{q_c}{q_{r1}} = \frac{h_c \cdot \frac{b_1 + b_2}{2}}{h_{r1} \cdot \frac{b_1(h_c - h_{r1}) + b_2 \cdot h_{r1}}{2 \cdot h_c}} =$$

$$= h_c^2 \frac{b_1 + b_2}{h_{r1} \cdot (b_1 \cdot h_c - b_1 \cdot h_{r1} + b_2 \cdot h_{r1})} \quad (8)$$

$$k_{r2} = \frac{q_c}{q_{r2}} = \frac{h_c \cdot \frac{b_1 + b_2}{2}}{h_{r2} \cdot \frac{b_1(h_c - h_{r2}) + b_2 \cdot h_{r2}}{2 \cdot h_c}} =$$

$$= h_c^2 \frac{b_1 + b_2}{h_{r2} \cdot (b_1 \cdot h_c - b_1 \cdot h_{r2} + b_2 \cdot h_{r2})} \quad (9)$$

$$= h_c^2 \frac{b_1 + b_2}{(h_{r1} - 3 \cdot 10^{-3}) \cdot (b_1 \cdot h_c - b_1 \cdot (h_{r1} - 3 \cdot 10^{-3}) + b_2 \cdot (h_{r1} - 3 \cdot 10^{-3}))}$$

Из последних двух формул видно, что коэффициент k_{r2} больше, чем k_{r1} . Однако в дальнейшем следует учитывать усредненное значение коэффициента k_r :

$$k_r = \frac{2}{3} k_{r2} + \frac{1}{3} k_{r1}, \quad (10)$$

что тоже больше, чем k_{r1} .

Определим коэффициент общего увеличения сопротивления фазы ротора под воздействием эффекта вытеснения тока:

$$K_r = 1 + \frac{r_c}{r_2} (k_r - 1), \quad (11)$$

где r_c – активное сопротивление ротора в номинальном режиме работы, определяется

Для закрытого паза коэффициент повышения активного сопротивления в пазу при неравномерном распределении плотности тока сравним с сопротивлением при равномерном распределении плотности тока, определяется как:

геометрическими размерами полузакрытого и закрытого пазов.

Таким образом, можно утверждать, что наличие закрытых пазов приведет к увеличению коэффициента K_R , а также к увеличению активного сопротивления фазы обмотки ротора, сравнимого с сопротивлением обмотки короткозамкнутого ротора, где все пазы полузакрыты, (Ом):

$$r_{2\xi} = r_2 \cdot K_R. \quad (12)$$

Повышение сопротивления фазы обмотки ротора приведет к уменьшению пускового тока в роторе и статоре соответственно (А):

$$I'_2 = \frac{U_{1H}}{\sqrt{\left(r_1 + c_{1n} \frac{r_{2\xi}}{S}\right)^2 + (x_1 + c_{1n} x'_{2\xi})^2}} = \frac{U_{1H}}{\sqrt{R_{n.нас}^2 + X_{n.нас}^2}}; \quad (13)$$

$$I_1 = I'_2 \cdot K_I = I'_2 \cdot \frac{\sqrt{R_{n.нас}^2 + (X_{n.нас} + X_{12\Pi})^2}}{c_{1n.нас} X_{12\Pi}}, \quad (14)$$

где U_{1H} – подводимое к АД фазное напряжение электрической сети, В;

r_1 – активное сопротивление фазы обмотки статора, Ом;

x_n – приведенное реактивное сопротивление обмотки ротора по Г-образной схеме замещения [2,3,5], Ом;

$c_{1нас}$ – коэффициент индуктивного сопротивления взаимной индукции;

K_I – коэффициент приведения тока ротора к току статора.

Текущее значение момента АД определяется по [5], (Н·м):

$$M_H = \frac{pm_1 U_{1H}^2 \frac{r'_{2\xi}}{S}}{\omega_1 \left[\left(r_1 + c_{1\Pi} \frac{r'_{2\xi}}{S} \right)^2 + (x_1 + c_{1\Pi} x'_{2\xi})^2 \right]}, \quad (15)$$

где ω_1 – угловая скорость вращения ротора, рад/с;

p – число пар полюсов;

m_1 – число фаз.

Таким образом, пусковой ток такого короткозамкнутого ротора уменьшается относительно обычного короткозамкнутого ротора с полузакрытыми пазы.

В номинальном режиме работы асинхронного двигателя магнитное поле статора охватывает весь ротор, в том числе полузакрытые и закрытые пазы, которые имеют такое же сопротивление, как и обычные пазы короткозамкнутого ротора асинхронного двигателя.

Выводы: 1. Впервые предложена конструкция короткозамкнутого ротора электропривода ленточного конвейера с асинхронным двигателем, выполненная из алюминиевой обмотки с короткозамкнутыми кольцами, одновременно залитыми в закрытые и полузакрытые пазы ротора. Отличие данной разработки от роторов общепромышленного назначения заключается в том, что в данном АД с целью поддержания на неизменном уровне энергетических показателей и величины пускового момента при уменьшении пускового тока пазы короткозамкнутого ротора выполняют две трети закрытыми, а одну треть полузакрытыми, распределяя их по очереди.

2. Получила дальнейшее развитие теория машин переменного тока.

Литература

1. Гольдберг, О. Д. Проектирование электрических машин: Учеб. для вузов 2-е изд. / О. Д. Гольдберга, Я.С. Гурина, И.С. Свириденко.– М.: Высшая школа. – 2001. – 430 с.
2. Копылов, И.П. Проектирование электрических машин: Учеб. для вузов. – В 2-х кн.: кн. 1 / И.П. Копылов, Б.К. Клоков, В.П. Морозкин, Б.Ф. Токарев; Под ред. И.П. Копылова. – 2-е изд., перераб. и доп. – М.: Энергоатомиздат. – 1993. – 464с.
3. Иванов-Смоленский, А.В. Электрические машины / А.В. Иванов-Смоленский. – М.: Энергия. – 1980. – 928 с.
4. Чиликин, М.Г. Общий курс электропривода: Учебник для вузов/ М.Г. Чиликин, А.С. Сандлер.– М.: Энергоиздат. – 1981. – 576 с.
5. Вольдек, А.И. Электрические машины: Учебник для вузов /А.И. Вольдек.– Л: Энергия. – 1978. – 832 с.
6. Парсентьев, О.С. Обеспечение качества очистки немагнитных сыпучих сред в транспортных системах комбинированным железоотделителем: автореф. дис. ... канд. тех.н. 05.22.01. Луганск. 2021.

Polovinka D.V., Parsentev O. S.

REDUCING STARTING CURRENTS IN ELECTRIC DRIVES OF AC BELT CONVEYORS BY CHANGING THE GEOMETRY OF ROTOR SLOTS

Electric drives of belt conveyors with asynchronous motors, when starting at a rated voltage of industrial frequency, have high starting currents in the stator and rotor windings, low energy performance and develop a small starting torque.

An increase in the starting current in the electric drive of an induction motor (AM) in excess of the nominal value leads to large electrical losses in its stator and rotor windings, overheating and delamination of the winding insulation and premature failure of the latter.

The paper proposes a method that allows reducing the starting current in the stator and rotor windings, which is based on changing the geometry of the slots and the rotor winding.

This development can be used in electromechanical devices, namely in electric drives of conveyors.

Key words: electric drive, belt conveyor, three-phase asynchronous motor, starting current, stator, rotor, slots, active resistance, slip, magnetic field, yoke.

Парсентьев Олег Сергеевич, кандидат технических наук, доцент кафедры «Электроэнергетика» ФГБОУ ВО «Луганский государственный университет имени Владимира Даля», г. Луганск.
E-mail: parsentev@mail.ru

Parsentev Oleg Sergeevich, docent, candidate of technical science of the Department of «Electrical Power Engineering», Federal State Budgetary Educational Institution of Higher Education «Lugansk State University named after Vladimir Dahl».

Половинка Дмитрий Васильевич, кандидат технических наук, доцент, заведующий кафедрой «Электроэнергетика» ФГБОУ ВО «Луганский государственный университет имени Владимира Даля», г. Луганск.
E-mail: pdv-ese@mail.ru

Polovinka Dmitri Vasilevich, Candidate of technical Sciences, a docent of the Chair «Electrical Power Engineering» Federal State Budgetary Educational Institution of Higher Education «Lugansk State University named after Vladimir Dahl».

Рецензент: Витренко Владимир Алексеевич, доктор технических наук, профессор, проректор по научной работе и инновационной деятельности ФГБОУ ВО «Луганский государственный университет имени Владимира Даля», г. Луганск.

Статья подана 09.06.2023

УДК 94(470+571): 330.34 «18/19»

РЕАЛИЗАЦИЯ ПЛАНОВ ЭКОНОМИЧЕСКОГО РАЗВИТИЯ РОССИИ В КОНЦЕ XIX – НАЧАЛЕ XX ВВ.

Полуденко С.В.

IMPLEMENTATION OF THE PLANS OF ECONOMIC DEVELOPMENT OF RUSSIA IN THE END OF THE XIX – BEGINNING OF THE XX CENTURIES

Poludenko S.V.

Экономическое и промышленное развитие России в конце XIX – начале XX века представляет собой крупнейший качественный скачок на пути развития капитализма. За короткий срок, а точнее за 50 лет целенаправленного развития, Российская империя из аграрной державы превратилась в индустриально-аграрную. Она заняла одно из 5 (пяти) главных мест среди ведущих капиталистических стран мира. Благодаря комплексной координации усилий царя, царского правительства, привлечения иностранного капитала и технологий, самоотверженному труду народа Россия смогла сделать такой огромный прорыв в своем развитии.

Ключевые слова: модернизация, тяжелая промышленность, железные дороги, банки, иностранный капитал, металлургия, угольная промышленность, аграрное производство, крестьяне, экономика.

Актуальность темы объясняется тем, что в переломный момент развития России требуется огромное напряжение сил всего народа для реализации глобальных проблем в развитии экономики и промышленности страны как в конце XIX – начале XX веков, так и сейчас в 2023 году. И тогда, и сейчас народ, понимая всю сложность стоящей перед ним исторической задачи, проявлял невиданную до этого консолидацию и уверенно решает выдвинутые жизнью проблемы.

Цель работы состоит в том, чтобы полнее изучить сам процесс экономической модернизации в промышленности, сделать обобщение и попробовать применить данный опыт сегодня.

Историография данной научной работы чрезвычайно велика, поэтому проанализируем наиболее интересные, на наш взгляд, публикации. В научном отношении работа А.А. Бессолицына вызывает повышенный интерес, т.к. посвящена социальному развитию русской буржуазии в 1861 – 1913 годах, главному участнику развития экономики и промышленности страны [1].

Показательна в этом же плане и статья И.В. Князева, которая затрагивает проблему генезиса и конкуренции в экономике России [2]. Четкий анализ второй половины XIX в. и начала XX века видим в очень насыщенной экономическими данными и фактами статье Муравьевой [3]. Убедительно рассматривает причины развала экономики Н.П. Обухов [4]. Особую роль иностранного капитала в модернизации России затрагивают Г.Г. Попов и С.Г. Давыдов [5]. А.С. Славянов удивительно хорошо применяет метод исторических аналогий для показа стратегии инновационно-ориентированного роста российской экономики [6]. В своей «Истории России» В.А. Федоров убедительно показывает все плюсы и минусы экономического и промышленного развития страны [7].

Российское государство и общество в конце XIX – начале XX вв.

Во II половине XIX – начале XX века Россия входила в состав второго эшелона технологической и машиностроительной модернизации. Ее отставание от передовых стран объяснялось тяжелым поражением в Крымской (1853-1856 гг.) войне, наличием феодальных пережитков, долгим господством крепостного права, огромными размерами территории, порождающими проблему эффективного управления.

Россия, имея значительный потенциал, оставалась среднеразвитой аграрно-индустриальной страной на уровне своего социально-экономического развития. В 5-10 раз Россия уступала передовым капиталистическим странам по уровню производительности труда и по объему производства на отдельного человека. В 5-8 раз был меньше национальный доход в перерасчете на индивида, и он составлял 89 рублей в год. По

качественным показателям в экономике Россия значительно отставала от мировых держав.

В России государству принадлежала телеграфия и почтовая связь, свыше 2/3 (более 75%) железнодорожной сети, огромные земельные и лесные угодья. Государству принадлежали и 30 крупнейших промышленных заводов: Тульский, Обуховский, Ижорский, Ижевский, Сестрорецкий и др. Владельцем, заказчиком и покупателем их промышленной (прежде всего военной) продукции являлось исключительно государство российское. Таким образом, наличие крупного государственного сектора экономики было главной особенностью России.

Около 40% всех капиталовложений в экономику России приходилось на долю иностранных инвестиций. Все это не привело Россию к зависимости от иностранных государств и компаний. Зарубежные банки и компании в императорской России не имели возможности повлиять на принятие экономических решений и вести самостоятельную экономическую компанию без ведома нашего государства.

В России был характерен не вывоз капитала, а ввоз. Без стадий ремесла и мануфактуры в России строилась система фабрично-заводского производства.

Крымская война 1853-1856 гг. имела глобальное значение для дальнейшей исторической судьбы России. Она показала всей России и всему миру превосходство капиталистического строя в лице Франции и Англии, главнейших союзников Турции, против отсталой феодальной страны, каковой на тот момент являлась Россия.

Перед новым главой Российской империи Александром II, вступившим на престол в феврале 1855 года, встала огромная экономическая проблема: либо Россия в специальном порядке проводит экономические и другие реформы и догоняет передовые капиталистические страны, либо Российская империя полностью теряет статус европейской державы.

В начале Крымской войны, когда Россия воевала с еще более отсталой, чем она, Турцией, победы были на стороне России. Но когда на стороне Турции в войну вступили две самые передовые для того времени капиталистические страны – Англия и Франция, то ситуация кардинально для России изменилась.

Во-первых, стало очевидно превосходство нарезного англо-французского оружия над русским гладкоствольным. Русская гладкоствольная винтовка стреляла хорошо на 400-600 метров, очень редко попадала на 700-750 метров. В то же самое

время нарезные английские и французские винтовки имели дальность поражения 1200-1500 метров.

До вступления в войну Франции и Англии Россия гордилась победами своего парусного флота над турецким парусным флотом, но против английских и французских парусных кораблей русский парусный флот оказался практически неэффективным. И командующий обороной города Севастополь адмирал Нахимов вынужден был затопить весь русский парусный флот в месте входа в Севастопольскую бухту, что недало возможности англичанам и французам подойти близко к городу и обстреливать Севастополь прямой наводкой из своих первоклассных корабельных орудий и высадить свой десант.

В результате такого неординарного решения город Севастополь так долго и продержался. Сегодня каждый, кто посещает город Севастополь, видит в бухте города Памятник погибших кораблей. Обелиск засвидетельствовал подвиг и героизм матросов, солдат и жителей, которые не жалея своей жизни защищали свой город.

Подвоз патронов, оружия, пушек, боеприпасов Англии и Франции благодаря паровозам и пароходам осуществлялся гораздо быстрее, несмотря на более значительное расстояние, чем в России.

В России в то же время практически отсутствовали не только пароходы, но и мощные камни дороги, а железных дорог на Юг к Черному морю вообще не было. Все грузы военного снаряжения и продовольствие перевозилось гужевым транспортом из Москвы, Петербурга и других промышленных центров центра, севера и Урала страны в условиях осенне-зимне-весенней распутицы.

Ко всем трудностям необходимо добавить нерасторопность, бюрократизм, воровство, кумовство и покровительство в среде чиновников и неповоротливость феодальной государственной машины.

Война – это не только поле сражений, но и соревнование способов производства воюющих стран, их сырья, эффективности управления и т.д. В этом соперничестве феодальная Россия очень далеко отстала от передовых капиталистических стран Запада, а именно Англии и Франции. В результате Берлинской конференции и Берлинского мирного договора Россия получила такие унижительные условия мира, которые не знала еще история дипломатии. Россия надеялась на поддержку Австрии, которая, по мнению нашей страны, должна была помнить чрезвычайную помощь 1848 года во время Венгерской революции,

но Австрийская империя воспользовалась беспомощностью России и присоединила к себе ряд спорных территорий на Балканах и в Европе.

Что впоследствии вынудило следующего императора России Александра III сказать предельно ясно: «У России есть два постоянных союзника – сильная армия и флот».

В результате по окончании Крымской войны Россия больше не имела своего (парусного) Черноморского флота, все крепости и укрепления на побережье Азовского и Черного моря должны быть разрушены, сухопутная армия от морей отводилась на 150-200 км.

Естественно, что такого унижения ни император, ни русский народ долго терпеть не могли. В России начали создаваться условия для сформированной капиталистической индустриализации для быстреего выхода из такой кризисной ситуации.

Первым делом российский император начал строить железные дороги для быстрой переброски войск, провианта, орудий, снарядов, пуль на юг к морям к Черноморскому и Азовскому бассейну. 26 января 1857 года император Александр II подписал указ о создании сети железных дорог. Вскоре была построена Николаевская (Московская ход. дорога названа так в честь императора Николая I, позже знаменитая Октябрьская ж/д. дорога).

С 1865 по 1868 годы было построено на 26 линий ж/д дорог. В качестве первоочередной задачи ставилось освоение Донецкого угольного и промышленного и Криворожского горнорудного бассейнов. Были построены ж/д дороги: Курск – Харьков – Таганрог; Курск – Киев.

Развитие ж/д дорог связано с такими славными именами министров ж/д дорог, как П.П. Мельникова и С.Ю. Витте. В 1865 году началось строительство ж/д дороги Одесса – Балта (уездный город Подольской губернии, центр мукомольной промышленности и перегрузки муки на железную дорогу). В 1869 году железная дорога от Одессы достигла реки Днепр и соединила станцию Крюков (в районе нынешнего Кременчуга)

Воронежская ветвь в 1871 году была продлена до Ростова-на-Дону и дальше Таганрог, Горловка, Славянск, Лозовая, Харьков, Белгород. С 1893 по 1899 гг. в российской империи накопился небывалый экономический подъем. За это время легкая промышленность возросла в 1,6 раза, а тяжелая промышленность в 2 раза. По добыче нефти за это время Россия вышла на 1-е место в мире, после США и Германии Россия вышла на 3-е место по выковке чугуна, машиностроение и производство

металлов увеличилось в 3 раза, добыча каменного угля увеличилась на 200%.

Сельскохозяйственный кризис 1898-1903 гг. и промышленный кризис 1900-1903 гг. оказали негативное влияние на темпы промышленного развития в России. Однако общий рост промышленного производства замедленными темпами продолжался и в этот сложный период. В 1900-1908-е гг. производство стали возросло на 24%, а производство чугуна сократилось на 3%. Добыча каменного угля возросла на 150%, а добыча нефти упала на четверть. Численность работающих выросла на 21%, а рост промышленной продукции возрос на 37%.

Экономический подъем России в 1909-1913 гг. показал следующие результаты: добыча угля достигла 150%, стали поднялось на 82%, чугуна стали выплавлять на 64% больше, тяжелое машиностроение возросло на 15%, прирост продукции составил не менее 9% [7, с. 15-17].

Для ликвидации последствий Крымской войны необходимо было прежде всего приблизить строительство новых промышленных предприятий поближе к Азовскому и Черному морям. Именно в середине XIX в. начинается и бурно развивается освоение немецкого промышленного района (Донбасса), чрезмерно богатого коксующимся углем, и богатого железной рудой Криворожского бассейна.

В новом промышленном регионе накапливалось производство и прокат рельсов, чтобы обеспечить бесперебойное обеспечение Черноморских и Азовских портов оружием и продовольствием, необходимым войскам для реванша за унижительное поражение в Крымской войне [3, с. 1275].

Все крупные промышленные предприятия Донбасса находились в концепции капиталистов в Бельгии, Франции, Англии и Германии. Исключение составлял завод Юза, который занимался выпуском рельсов на государственные займы и официально принадлежал государству. Англичанин Юз на эти цели получил 500 тыс. рублей ссуды.

Все это привело к тому, что к концу XIX в. Русско-японская война (1904-1905) усилила внимание царского правительства к развитию Донбасса. Быстрыми толчками развивалось транспортное машиностроение. Лидером по производству паровозов стал г. Луганск. Акционерная форма предпринимательства стала преобладающей на крупнейших предприятиях Донбасса в последнее десятилетие XIX века.

Наряду с бурным развитием капитализма в России существенным тормозом промышленного и

экономического развития являлись существенные остатки феодализма, такие как этатизм, сословное деление общества, помещичье землевладение, феодальная форма правления страной в виде царя, главы российского феодального строя [3, с. 1276].

Вывод. Таким образом, в начале XX века Россия достигла самых высоких показателей прироста своего экономического потенциала по сравнению с другими передовыми странами Запада. Индустриализация страны в конце XIX – начале XX столетия привела страну к созданию монополий типа синдикатов, трестов и концернов. Однако начавшаяся Первая мировая война прервала уверенное наступательное движение России на капиталистическом пути. Все это подтверждает ту истину, что данная научная проблематика требует дальнейшего научного исследования и научной публикации по теме.

Литература

1. Бессолицын, А. А. Социальное развитие русской буржуазии 1861–1913 (Краткий исторический очерк): монография / А. А. Бессолицын. – М. : РУСАЙНС, 2021. – 158 с.
2. Князева, И. В. Историко-экономический экскурс: генезис монополизма и конкуренции в экономике России // Современная конкуренция. – 2016. – № 5 (59) – С. 23–29.
3. Муравьева, Л. А. Экономическое развитие России во второй половине XIX – начале XX // Международный бухгалтерский учет. – 2017. – Т. 20 – № 21. – С. 1271–1286.
4. Обухов, Н. П. Российская экономика в начале XX века: причины развала / Н. П. Обухов // Вестник института экономики РАН. – 2009. – С. 321–332.
5. Попов, Г. Г. Роль иностранного капитала в модернизации России в эпоху Великих реформ / Г. Г. Попов, С. Г. Давыдов // Историко-экономическое исследование: Научный журнал. – 2015. – Т. 16. – № 3. – С. 579–596.
6. Славянов, А. С. Метод исторических аналогий в формировании аналогий в формировании стратегии инновационно ориентированного роста российской экономики / А. С. Славянов // Национальные интересы: приоритеты и безопасность. – 2015. – № 18 (303). – С.11–19.
7. Федоров, В. А. История России (1861–1917) / В. А. Федоров. – М. : Юрайт, 2016. – 376 с.

Poludenko S.V.

IMPLEMENTATION OF THE PLANS OF ECONOMIC DEVELOPMENT OF RUSSIA IN THE END OF THE XIX – BEGINNING OF THE XX CENTURIES

The economic and industrial development of Russia at the end of the 19th and the beginning of the 20th century represented an enormous qualitative leap on the road to the development of capitalism. In a short period of time, or rather, in 50 years of purposeful development, the Russian Empire turned from an agrarian power into an industrial-agrarian one. It took one of the 5 (five) main places among the leading capitalist countries of the world. Thanks to the complex coordination of the efforts of the tsar, the tsarist government, the attraction of foreign capital and technology, the selfless work of the people, Russia was able to make such a huge breakthrough in its development.

Keywords: modernization, heavy industry, railways, banks, foreign capital, metallurgy, coal industry, agricultural production, peasants, economy.

Полуденко Сергей Васильевич, кандидат исторических наук, доцент, доцент кафедры истории Отечества ФГБОУ ВО «Луганского государственного педагогического университета», г. Луганск.

E-mail: serg040256@mail.ru

Poludenko Sergey Vasilievich, Candidate of Historical Sciences, Associate Professor, Associate Professor of the Department of the History of the Fatherland, Lugansk State Pedagogical University, Lugansk.

Рецензент: Муртузалиев Сергей Ибрагимович, доктор исторических наук, профессор, профессор кафедры всемирной истории и международных отношений ФГБОУ ВО «Луганского государственного педагогического университета», г. Луганск.

Статья подана 09.06.2023

УДК: 378

МЕЖКУЛЬТУРНАЯ КОММУНИКАЦИЯ В КОНТЕКСТЕ ПРЕПОДАВАНИЯ РУССКОГО КАК ИНОСТРАННОГО

Резвая Ю.В.

INTERCULTURAL COMMUNICATION IN THE CONTEXT OF TEACHING RUSSIAN AS A FOREIGN LANGUAGE

Rezvaia Yu.V.

Вопросы межкультурной коммуникации и преодоления барьеров, возникающих в процессе межкультурной коммуникации, являются важной проблемой в преподавании русского языка как иностранного. В статье проанализировано влияние барьеров межкультурной коммуникации, возникающих в процессе изучения русского языка как иностранного. Выделены лингвометодические принципы преподавания русского языка как иностранного. Указаны методы проведения занятий, позволяющие вовлечь студентов в процесс межкультурной коммуникации и, тем самым, повышающие эффективность преподавания русского языка как иностранного.

Ключевые слова: межкультурная коммуникация, барьеры межкультурной коммуникации, русский язык как иностранный, лингвометодические принципы, интерактивные методы обучения, лингвострановедение.

Введение. Межкультурное общение в современном глобализованном мире является неотъемлемой частью нашей жизни.

Межкультурная коммуникация – это общение между представителями разных культур.

И, хотя межкультурная коммуникация всегда происходила между представителями различных культур, данный термин появился в середине 20-го века. Автором этого термина стал американский антрополог Э.Холл, который описал межкультурную коммуникацию как «идеальную цель, к которой должен стремиться человек в своем желании как можно лучше и эффективнее адаптироваться к окружающему миру» [14].

Межкультурная коммуникация как термин и как научное направление обязана своим возникновением американским дипломатам, которые в силу незнания местных обычаев, языка и национальных особенностей не пользовались симпатией и популярностью в тех странах, в которые они приезжали. Курс межкультурной

коммуникации был разработан психологами, лингвистами и культурантропологами специально для американских дипломатов. Это был пример того, как теоретические знания ученых нашли свое реальное применение на практике. В ситуации расширения международных связей и увеличения мобильности представителей различных стран и культур теория межкультурной коммуникации нашла свое дальнейшее применение на практике. В условиях межкультурного общения нередко возникают барьеры коммуникации, вызванные разницей в культурных традициях. Преодоление этих барьеров требует специальной целенаправленной работы и особых знаний в этой области. В рамках преподавания русского языка как иностранного, проблемы межкультурной коммуникации и межкультурных барьеров имеют особое значение, поскольку влияют на эффективность преподавания и изучения языка.

Среди отечественных исследователей проблемам межкультурной коммуникации посвящены работы Н.Д.Арутюновой [1], Е.М.Верещагина и В.Г.Костомарова [4], В.В.Красных [7], В.В.Леденёвой [9], А.П.Садохина [10], С.Г.Тер-Минасовой [11].

Цель работы – определить влияние межкультурной коммуникации на процесс преподавания русского языка как иностранного, выявить проблемы межкультурной коммуникации, возникающие в процессе изучения русского языка как иностранного и наметить пути решения этих проблем.

Актуальность работы заключается в необходимости разработки методов по преодолению барьеров межкультурной коммуникации в процессе преподавания русского языка как иностранного.

Межкультурная коммуникация – это вербальное и невербальное общение представителей разных культур. Однако следует отметить, что контакт с чужой культурой происходит уже тогда, когда мы начинаем изучать иностранный язык, еще не контактируя с носителями языка, поскольку язык является инструментом культуры.

О том, что слово является отражением окружающей действительности, говорил еще один из основоположников диалектики древнегреческий философ Гераклит Эфесский (6-5 вв. до н.э.). Гераклит называл слово «седалищем» знания, т.е. слово не просто называет предмет или понятие, но содержит знание о нем. Впоследствии Платон в диалоге «Кратил, или о правильности имен» рассуждает о связи слова с внеязыковой действительностью. Рассуждения Платона о слове были продолжены его учеником Аристотелем, который представляет язык как отражение окружающего мира, однако различие языков для Аристотеля заключалось лишь в различии слов. Обсуждение философами связи языка и мышления, языка и культуры продолжилось на протяжении последующих периодов истории.

И сегодня уже нет сомнения в том, что различия языков заключаются не только лишь в словах, обозначающих одни и те же понятия, но также и в самих понятиях, которые могут отсутствовать в той или иной культуре, а значит, и в языке.

Российский лингвист и специалист в области методики иноязычного образования Е.Пассов считает язык частью культуры, а факты языка – фактами культуры. Таким образом, язык не отделим от культуры, в нем отражена картина мира целого народа.

В соответствии с гипотезой Сепира-Уорфа «Язык определяет мышление и способ познания».

Каждый язык формировался в течение длительного времени. Категории языка складывались под влиянием различных условий и факторов. А каждое слово в языке – это не просто набор звуков, а понятие, сложившееся в сознании и пропущенное через сознание. Сложившиеся понятия и категории каждого языка детерминируют сознание, отражающее мир. Как отмечает Л.Вайсбергер, в каждом языке заложена своя картина мира, или культурно-специфическая модель.

Выходя за рамки своей культуры, человек сталкивается с другой картиной мира, с другим мировоззрением. И эти культурные различия, по мнению С.Г.Тер-Минасовой, опаснее языковых, т.к. они не лежат на поверхности и скрыты за завесой

уверенности в том, что своя культура единственно возможна и правильна [11]. Такая уверенность влечет за собой ряд ошибок, препятствующих восприятию чужой культуры.

Ошибки межкультурной коммуникации могут носить различный характер:

- лингвокультурологический характер: неуместное употребление лексических единиц, неадекватное ситуации общения речевое поведение,
- социокультурный характер: незнание фактов социокультурного поведения в повседневных типичных ситуациях общения, неадекватное фольклористическое восприятие русской культуры,
- личностный характер: низкий уровень личной культуры, в целом отсутствие опыта межкультурного общения, в частности отсутствие опыта общения с носителем русского языка, восприятие русской культуры через призму ценностей своей культуры, неадекватное толкование несовпадающих фактов своей и иной культуры, чувство и пропаганда превосходства своей культуры над культурой изучаемого языка [12, с. 561].

Таким образом, изучая чужой язык, мы непременно сталкиваемся не просто с другими словами и грамматическими конструкциями, но соприкасаемся с новым видением мира. И это видение мира, безусловно, предполагает знакомство с новой культурой. А.Н.Щукин утверждает, что обучение языку во взаимодействии с культурой позволяет участникам межкультурного общения видеть в чужой культуре не только то, что нас отличает от представителей другой культуры, но и то, что нас объединяет [13], а факты, которые нас объединяют, безусловно, вызывают интерес и повышают мотивацию к изучению языка.

Преподавание русского языка как иностранного не может ограничиваться знакомством студентов с языковыми единицами. Без знакомства с русской культурой невозможно сформировать полные знания о языке. Изолированное изучение языка и культуры не имеет смысла, следовательно, необходимо расширение межкультурного пространства, являющегося средой, в которой происходит взаимодействие языковых систем и культур, этими системами транслируемых.

Формирование национального характера и национальной психологии происходит под влиянием различных культурно-исторических факторов. Русский менталитет формировался под влиянием общинного уклада хозяйства и принятия православия, что отличает Россию от пути развития Западной Европы. Влияние данных факторов сближает Россию с восточными коллективистскими культурами, в которых человек ощущает себя

частью социального субъекта. Черты менталитета отражаются в языке. Так, применение пассивных конструкций, неопределенно-личных, безличных, обобщенно-личных предложений указывает на отсутствие личной ответственности за действия либо наличие людей или обстоятельств, оказавшихся сильнее говорящего. По мнению исследователей, «безличные предложения являют собой национально специфичную черту русской грамматики, в которой отражается своеобразие национального характера русского народа» [3]. Разговорная русская речь более экспрессивна и лаконична, здесь чаще используются инфинитивные конструкции. Эти и другие особенности русского менталитета, отраженные в русском языке, должны познавать студенты, изучающие русский язык как иностранный.

Одной из основных задач при обучении русскому языку как иностранному является выведение обучающихся на уровень коммуникации – формирование коммуникативной компетенции, что не может быть выполнено в полной мере без погружения в культуру и вовлечения в межкультурную коммуникацию.

Однако не следует забывать о том, что любое вовлечение в межкультурную коммуникацию будет связано с возникновением межкультурных коммуникационных барьеров и их преодолением.

На сегодняшний день изучение барьеров межкультурной коммуникации идет довольно активно, однако единого мнения исследователей по данному вопросу не существует. А существуют различные точки зрения и классификации барьеров межкультурной коммуникации. Так, исследователи Л.И.Гришаева и М.К.Попова выделяют шесть типов барьеров межкультурной коммуникации [8]:

- допущение сходства (люди полагают, что все они одинаковы в реализации общения);
- языковые различия (люди думают, что слова и фразы имеют только то значение, которое они хотели бы передать);
- ошибочные интерпретации невербальной коммуникации;
- влияние стереотипов и предрассудков на культуру общения;
- бессознательное стремление давать оценку всем незнакомым культурным явлениям;
- тревога и напряжение из-за неопределенности поведения партнеров по межкультурной коммуникации.

По мнению А.П.Садохина [10], межкультурные барьеры относятся к четырем основным сферам: языковой (смысловой), этнокультурной, коммуникативной и психологической.

Несмотря на то, что авторы по-разному классифицируют межкультурные барьеры, они, тем не менее, сходятся в том, что возникновение барьеров межкультурной коммуникации не может не влиять на усвоение иностранными обучающимися русского языка. Влияние барьеров межкультурной коммуникации будет проявляться в снижении эффективности обучения, поэтому, с одной стороны, актуальной проблемой сегодня является разработка методов адаптации иностранных студентов, с другой – активное вовлечение иностранных студентов в межкультурную коммуникацию.

Результаты исследований. Уже отмечалось ранее, что при изучении русского языка как иностранного студенты могут получить полноценные знания о языке и его особенностях лишь при условии вовлечения в межкультурную коммуникацию, что может быть осуществлено в том числе при помощи использования различных информационных и познавательных электронных ресурсов. Различная языковая информация представлена в электронной библиотеке «Кругосвет» в разделе «Лингвистика», «Институт русского языка». Информационные и познавательные электронные ресурсы могут способствовать усвоению особенностей русской культуры и русской речи.

В преподавании русского языка как иностранного межкультурная коммуникация реализуется в лингвокультурологическом аспекте преподавания, что влияет на лингвометодические особенности образовательного процесса.

С учетом расширения межкультурной коммуникации и коммуникативной направленности процесса обучения выделяют лингвометодические принципы преподавания русского языка как иностранного:

- 1) принцип практической коммуникативной направленности обучения при опоре на сознательность;
- 2) принцип функциональности, ситуативности, комплексности и концентричности в отборе языкового материала;
- 3) принцип рационального учета родного языка обучающегося;
- 4) принцип выделения уровней владения языком;
- 5) принцип учета конкретных целей обучения и психологических особенностей обучающихся;
- 6) принцип учета социокультурного аспекта [2].

Расширение межкультурного пространства с использованием лингвометодического подхода

предполагает вовлечение студентов в активную языковую деятельность посредством погружения их в культурную и языковую среду для включения студента в процесс культурно-языкового развития. Данная цель может быть достигнута как на занятиях, так и при организации самостоятельной внеаудиторной работы.

Для реализации лингвострановедческого аспекта преподавания русского языка как иностранного целесообразно применять различные интерактивные игры с лингвокультурной и лингвострановедческой составляющей.

Игра «Угадай писателя»: на доске слева преподаватель пишет название произведения художественной литературы, справа – фамилию писателя (буквы расположены в неправильном порядке). Студентам необходимо восстановить последовательность букв так, чтобы получилась фамилия. Такой же формат игры может использоваться для разгадывания фамилий художников и композиторов [5].

Эффективными формами проведения занятий по лингвострановедению являются урок-презентация и учебная экскурсия.

Перед подготовкой презентации студент выбирает достопримечательность, о которой хочет рассказать, и готовит доклад с презентацией на русском языке.

Перед проведением учебной экскурсии, например, по городу, в котором студенту придется жить во время обучения, со студентами необходимо провести предварительную лексико-грамматическую работу, прочитать тексты о том, что они увидят на экскурсии. Во время экскурсии проговаривается изученная лексика и повторяется то, что было изучено на предварительном уроке. Урок-экскурсия может быть дополнен «путевой картой», в которой содержатся вопросы, связанные с той или иной достопримечательностью. Каждый участник экскурсии получает «карту» и вносит в нее ответы по ходу экскурсии [6].

Как показывает практика, применение интерактивных методов с лингвокультуроведческим компонентом значительно повышает вовлеченность студентов в процесс изучения языка, повышает мотивацию и стимулирует интерес к дальнейшему изучению языка. Кроме того, процесс взаимодействия студентов друг с другом и с преподавателем значительно улучшает психологический климат в группе, что также положительно влияет на дальнейшее изучение русского языка иностранными обучающимися.

Выводы. Таким образом, межкультурная коммуникация и барьеры, возникающие в процессе

межкультурной коммуникации, являются важными факторами, влияющими на эффективность преподавания русского языка как иностранного. Для преодоления барьеров межкультурной коммуникации и эффективного изучения русского языка необходимо активное вовлечение иностранных обучающихся в межкультурную коммуникацию, что может быть достигнуто за счет сочетания традиционных и современных интерактивных методов обучения.

Литература:

1. Арутюнова Н.Д. Язык и мир человека; 2-е изд. испр. – М.: Языки русской культуры, 1999. – 896 с.
2. Балыхина Т.М. Методика преподавания русского как неродного (нового): учеб. пособие для преподавателей и студентов. – М.: Издательство Российского университета дружбы народов, 2007.
3. Барамыгина И.Б. Личные значения безличных предложений / И.Б.Барамыгина. – URL: <http://ruslang.isu.ru/about/group/baramygina/statel/> (Дата обращения: 24.04.2023).
4. Верещагин Е.М., Костомаров В.Г. Язык и культура. Три лингвострановедческие концепции: лексического фона, и рече-поведенческих тактик и сапientesмы. – М.: Индрик, 2005. – 1040 с.
5. Дзюба Е.В. Игровые интерактивные технологии на уроках РКИ в системе профессионально ориентированного обучения // Педагогическое образование в России. – 2019. – №3.
6. Дудкина А.С., Заседателева М.Г. Интерактивные формы обучения иностранным языкам в вузе в условиях реализации ФГОС ВО // Вестник Шадринского государственного педагогического университета. – 2019. – №2.
7. Красных В.В. Этнопсихоллингвистика и лингвокультурология. – М.: Гнозис, 2002. – 284 с.
8. Культура взаимопонимания и взаимопонимание культур: в 2 ч. / ред. Л.И. Гришаева, М.К. Попова. – Воронеж: Воронеж. гос. ун-т, 2004. – Ч. 1. – 219 с.; Ч. 2. – 234 с.
9. Леденёва В.В. О словах-индикаторах нравственной позиции // Русский язык в славянской межкультурной коммуникации: история и современность: сборник научных трудов. Вып. III / Редколл.: В.В.Леденёва, Т.М.Фадеева, Е.Д.Звукова. – М.: ИИУ МГОУ, 2015. – С. 135-140.
10. Садохин А.П. Межкультурные барьеры и пути их преодоления в процессе коммуникации // Обсерватория культуры: Журнал – обозрение. – 2008. – № 2. – С. 26-32.
11. Тер-Минасова С.Г. Война и мир языков и культур: учебное пособие. – М.: Слово/Slovo, 2008. – 344 с.
12. Ткач Т.Г., Забровский А.П. Межкультурная коммуникация в аспекте РКИ (русского языка как иностранного): ментально-ориентированные средства обучения // Большая Евразия: развитие, безопасность, сотрудничество. – 2018. – №. 1-2. – С. 561-563
13. Щукин А.Н. Обучение речевому общению. – М., 2015.
14. Hall E. T. Hidden differences: studies in international communication. – grunder & jahr, 1983. – P. 24.

Rezvaya Yu. V.

**INTERCULTURAL COMMUNICATION IN THE
CONTEXT OF TEACHING RUSSIAN AS A FOREIGN
LANGUAGE**

The issues of intercultural communication and overcoming barriers that arise in the process of intercultural communication are an important problem in teaching Russian as a foreign language. The article analyzes the impact of barriers to intercultural communication that arise in the process of learning Russian as a foreign language. The linguo-methodological principles of teaching Russian as a foreign language are highlighted. The author indicates the teaching methods are that allow students to be involved in the process of intercultural communication and, thereby, increase the effectiveness of teaching Russian as a foreign language.

Key words: *intercultural communication, barriers of intercultural communication, Russian as a foreign language, linguistic and methodological principles, interactive teaching methods, linguistic and regional studies.*

Резвая Юлия Владимировна, к.пед.н., доцент, доцент кафедры лингводидактики и межкультурной коммуникации, ФГБОУ ВО «Российский государственный социальный университет», г. Москва.

Rezvaya Yulia Vladimirovna, Candidate of Pedagogical Sciences, docent of Department of Linguodidactics and Intercultural Communication, FSBEE HE «Russian state social university», Moscow.

Рецензент: Черных Ирина Александровна, доктор философских наук, заведующий кафедрой философии, правоведения, социальных и гуманитарных наук ФГБОУ ВО «Луганский государственный медицинский университет имени святителя Луки».

Статья подана 24.05.2023

УДК 658.5

АНАЛИЗ ИСПОЛЬЗОВАНИЯ ERP СИСТЕМ В ЭКОНОМИКЕ ПРЕДПРИЯТИЯ

Ромашова О. Н., Чигрина А. Н.

ANALYSIS OF USING ERP SYSTEMS IN THE ECONOMY OF ENTERPRISE

Romashova O. N., Chigrina A. N.

В статье рассмотрены основные преимущества автоматизации бизнес-процессов, а также доступные на российском рынке ERP-системы, основные критерии их выбора. Особое внимание сфокусировано на эффективности использования ERP-систем, их анализе и воздействии на управление ресурсами и производительность предприятий. Результаты исследования показывают преимущества автоматизации бизнес-процессов и помогают понять, как использовать ERP-системы для достижения бизнес-целей.

Ключевые слова: Система планирования ресурсов предприятия (ERP), 1С ERP, Турбо ERP, Галактика ERP.

Введение. В настоящее время большинство компаний в России сталкиваются с необходимостью вести несколько видов учёта одновременно, включая оперативный, бухгалтерский, налоговый и международный учёт. Ведение нескольких видов учёта является сложным процессом, который требует использования IT-технологий. Отсюда возникает проблема выбора правильного программного обеспечения для этих целей.

Система планирования ресурсов предприятия (ERP) — это программное обеспечение, помогающее предприятиям автоматизировать основные бизнес-процессы и управлять ими для достижения оптимальной производительности [1]. ERP-система обеспечивает согласование потоков данных между бизнес-процессами внутри компании, создает единую точку доступа к достоверной информации и оптимизирует работу бизнес-процессов внутри предприятия. Она позволяет объединить различные области работы, такие как финансы, логистика, бизнес-процессы, коммерция, отчетность, производство и управление персоналом на единой платформе.

Целью данной работы является анализ рынка программного обеспечения для управления предприятием и определение наиболее востребованных в России ERP-систем.

Результаты исследований. Исходя из анализа [2] российский рынок ERP-систем активно растет.

При выборе ERP-системы в первую очередь определяют, какие процессы и департаменты необходимо автоматизировать, чтобы найти

систему, способную решить соответствующие задачи. Важно обращать внимание на функциональность системы и наличие модулей, необходимых для конкретного бизнеса. Кроме того, учитывается скорость и лёгкость внедрения системы, её стоимость и взаимодействие с другими системами, используемыми на предприятии, а также соответствие системы местным законодательным нормам и требованиям. Немаловажными являются такие критерии как функционал, дополнительные возможности, форматы поставки программного обеспечения, длительность и особенности тестового периода, кроссплатформенность, стоимость решений.

С учётом выше перечисленных критериев анализ [3] показывает, что на первом месте ERP-система 1С от компании 1С. 1С: Предприятие считается одной из наиболее популярных систем, так как она разработана специально для российского рынка и учитывает местное законодательство. Кроме того, 1С: Предприятие имеет широкий функционал и доступна по различным ценам, что позволяет её использование как малыми, так и крупными предприятиями. Наибольшее количество баллов она набрала благодаря своему полному функционалу, длительному тестовому периоду и универсальности.

На втором месте – Турбо ERP от компании «Консист Бизнес Групп». Из особенностей стоит отметить, что данная ERP-система имеет обширный набор функций, доступный по относительно низкой цене, а также предоставляет возможность пройти индивидуально согласованный пробный период.

На третьем месте – Галактика ERP. Данная ERP-система предоставляет возможность бесплатного использования в течение полугода с полным функционалом, а также доступна по достаточно низкой цене. Рейтинг топ-5 ERP-систем 2022 года приведен на рис. 1.

Одним из ключевых и значимых показателей для оценки решений является функционал, предоставляемый ERP-системой. В рейтинге учитывалось наличие шести различных модулей, и результаты исследования представлены на рис. 2 [3].

Место	Компания	ERP-система	Сумма баллов
1	1С	1С: ERP	562
2	Консист Бизнес Групп	ТУРБО ERP*	509
3	Корпорация «Галактика»	Галактика ERP	487
4	Монолит-Инфо	ERP Монолит	479
5	Лексема	Lexema-ERP	470

Рис. 1 Топ-5 ERP-систем 2022

ERP-система	Бухгалтерия	Управление проектами	Казначейство	Управление персоналом	Логистика	Производство
SBC-Enterprise	+	+	+	+	+	+
MacroERP	+	+	+	-	+	+
ERP МОНОЛИТ	+	+	+	+	+	+
Галактика ERP	+	+	+	+	+	+
Lexema-ERP	+	+	+	+	+	
Visary ERP	+	+	-	+	+	-

Рис. 2 Наличие функционала в ERP-системах по шести критериям

Дополнительные возможности ERP-систем не менее важны при отборе и представлены на рис. 3 [3].

ERP-система	Аналитика данных BI	Работа с большими данными BigData	Управление складом	Управление продажами	Управление закупками
SBC-Enterprise	+	-	+	+	+
MacroERP	+	+	+	+	+
ERP МОНОЛИТ	+	+	+	+	+
Галактика ERP	+/-	+/-	+	+	+
Lexema-ERP	+	+	+	+	+
Visary ERP	+	+	+	+	+
Турбо ERP	+	+	+	+	+

Рис. 3 Наличие дополнительных возможностей в ERP-системах

Для успешного использования ERP-системы нужно выполнить ряд требований. ERP-решения требуют опытного персонала для сопровождения и эксплуатации системы. Кроме того, для управления данными системами необходимы высококвалифицированные руководители. Внедрение ERP-системы требует значительных финансовых затрат и времени, что препятствует их использованию на многих предприятиях. При этом, внедрение ERP-системы следует рассматривать как стратегическую инвестицию, которая не принесёт прибыль сразу, но будет приносить дополнительные доходы в будущем. Однако, внедрение ERP-системы на предприятии может быть сложным и длительным процессом, так как может потребоваться пересмотр бизнес-процессов компании. Поэтому для обеспечения получения прибыли в будущем

рекомендуется провести предварительное независимое исследование предприятия консалтинговой компанией. Если консультационная компания подтверждает, что бизнес-процессы предприятия готовы к внедрению ERP-системы, можно начинать планирование процесса внедрения. В данном случае руководство предприятия должно определить, какие функциональные области и типы производства должны быть покрыты, а также какие отчёты будут требоваться. Только после этого можно выбирать систему и методы её внедрения.

Важно учитывать изменения в налоговой и бухгалтерской отчётности, так как многие ERP-разработчики не успевают модернизировать свои системы под новые требования. Это может вызвать негативную реакцию эксплуатирующего персонала, и снизить работоспособность бухгалтеров и

экономистов. Однако, несмотря на эти недостатки, внедрение ERP-систем продолжает расширяться.

Выводы. Проанализировав вышеизложенное, следует отметить, что ERP-платформы предоставляют управляющему составу широкий спектр возможностей для эффективного управления основными ресурсами компаний. С помощью них можно добиться сокращения издержек производства путём мониторинга всех затрат компании. Функционал ERP-систем дает возможность руководству организации осуществлять планирование, анализ и оценку прибыльности производства. Используя ERP-систему, возможно в режиме реального времени контролировать деятельность всех внутренних подразделений, выполнение поставленных задач и достижение ключевых показателей. Программы данного типа призваны упростить процесс принятия верных управленческих решений, предоставляя управленческому составу актуальную, подробную, полную, полезную и сравнимую информацию. Для эффективной работы с ERP-системой, которая предполагает активное и грамотное использование инструментов, заложенных в программу, требуется наличие персонала, прошедшего специальный курс обучения работе с ERP-системой. Только в этом случае ведение управленческого учёта с помощью автоматизированной информационной системы будет иметь хороший результат. С внедрением ERP-систем руководители разных уровней получают эффективный инструмент определения наиболее перспективных направлений развития предприятия и рационального распределения имеющихся ресурсов.

Л и т е р а т у р а

1. Нужны ли ERP-системы [Электронный ресурс]. – Режим доступа : <https://medata.org/meditsina/nuzhny-li-erp-sistemy.html> (дата обращения: 08.05.2023).
2. Обзор российского рынка ERP-систем [Электронный ресурс]. – Режим доступа : <https://wiseadvice-it.ru/o-kompanii/blog/articles/obzor-rossiiskogo-rynka-erp-sistem/> (дата обращения: 11.05.2023).

3. Рейтинг ERP систем 2022 [Электронный ресурс]. – Режим доступа : https://market.cnews.ru/research/erp_2022/table (дата обращения: 08.05.2023).

Romashova O.N., Chigrina A.N. **ANALYSIS OF USING ERP SYSTEMS IN THE ECONOMY OF ENTERPRISE**

The article discusses the main advantages of business process automation, as well as the available ERP systems on the Russian market and the main criteria for their selection. Special attention is focused on the efficiency of using ERP systems, their analysis, and their impact on resource management and enterprise productivity. The research results show the advantages of automating business processes and help understand how to use ERP systems to achieve business goals.

Keywords: *Sistema planirovaniya resursov predpriyatija (ERP), IS ERP, Turbo ERP, Galaktika ERP.*

Ромашова Ольга Николаевна, старший преподаватель кафедры «Информатика и программная инженерия» ФГБОУ ВО «Луганский государственный университет имени Владимира Даля».
E-mail: romashova_olga@mail.ru

Romashova Olga Nikolaevna, senior lecturer of the department "Computer science and software engineering", Federal State Budgetary Educational Institution of Higher Education «Lugansk State University named after Vladimir Dahl».

Чигрина Анастасия Николаевна, ассистент кафедры «Информатика и программная инженерия», ФГБОУ ВО «Луганский государственный университет имени Владимира Даля».
E-mail: nastya.lady.anastasiya@mail.ru

Chigrina Anastasiya Nikolaevna, assistant of the department "Computer science and software engineering", Federal State Budgetary Educational Institution of Higher Education «Lugansk State University named after Vladimir Dahl».

Рецензент: Витренко Владимир Алексеевич, доктор технических наук, профессор, ФГБОУ ВО «Луганский государственный университет имени Владимира Даля».

Статья подана 13.06.2023 г.

УДК 621.73.043

ТЕХНОЛОГИЯ ИЗГОТОВЛЕНИЯ КОРПУСОВ ПНЕВМОГИДРОАККУМУЛЯТОРОВ

Семеняка Л.И., Матусевич И.И.

TECHNOLOGY FOR MANUFACTURING PNEUMOHYDRAULIC CYLINDER BODES

Semenjaka L.I., Matusevich I.I.

В статье представлены технология и штамповая оснастка получения корпуса пневмогидроаккумулятора пластическим деформированием.

Ключевые слова: пневмогидроаккумулятор, пластическое деформирование, штамповка, гильза, сборно-сварная конструкция, горячекатаная труба, ковкая заготовка.

Введение. Тенденция научно-технического прогресса отчетливо проявляется в обеспечении производства конкурентоспособной продукции. Эта задача решается за счет эффективности и интенсификации производства, рационального использования металла и других материалов. Экономия материала и сокращение трудовых затрат при изготовлении продукции в машиностроении начинается с заготовительных операций. То есть ставится задача замены технологических процессов, основанных на резании металла, экономичными методами пластического формообразования.

Прогрессивные технологические процессы обработки металлов давлением, обеспечивающие экономию материалов, позволяют получить высокие показатели точности размеров и шероховатости поверхности изделия. Операции пластического деформирования могут усложнять формы деталей и заменять сборно-сварные конструкции цельноштампованными.

В работе рассматривается технология изготовления цельноштампованных корпусов пневмогидроаккумуляторов.

Одним из основных узлов гидропривода современных машин являются пневмогидроаккумуляторы. Их используют в качестве основных, дополнительных и аварийных источников энергии, обеспечивающих надежность и долговечность работы гидропривода. Они применяются в гидравлических системах

металлорежущих станков, манипуляторов, горно-шахтного оборудования, кузнечно-прессовых, подъемно-транспортных, сельскохозяйственных и других машин для сглаживания пульсации.

Ведущими странами, в которых занимаются разработкой и изготовлением пневмогидроаккумуляторов, являются США и Германия [1]. В Германии пневмогидроаккумуляторы производит фирма «HydacTechnology».

Большая часть технологического процесса производства пневмогидроаккумуляторов выполняется на автоматических линиях с широким применением сварочных и сборочных роботов, а также приборов автоматического контроля качества сварного шва [1].

В России одним из ведущих предприятий по производству гидравлики для всех отраслей промышленности является ПАО «Агрегатный завод» [2]. Используется сборно-сварная конструкция изделия: гильза-дно. Внутренняя поверхность гильзы подвергается доводочным операциям (раскатке, хонингованию) для получения требуемых показателей по точности размеров и шероховатости поверхности.

Целью работы является разработка и исследование технологии пластического деформирования заготовок корпусов пневмогидроаккумуляторов.

Методика исследования. Производство корпусов пневмогидроаккумуляторов базируется на обработке металлов резанием с использованием в качестве исходной заготовки трубы. Корпус представляет собой сборную конструкцию, состоящую из трубы и дна, соединенных сваркой.

Высокие требования по точности и шероховатости внутренней поверхности

обуславливают недостатки существующей технологии, основными из которых являются высокая трудоемкость и большой расход металла.

Замена технологии изготовления корпусов пневмогидроаккумуляторов с обработкой резанием на пластическое деформирование обеспечит получение заготовки с дном. Цельноштампованные корпуса имеют благоприятное расположение волокон в месте перехода от дна к стенке, что повышает прочность и надежность конструкции изделия. Кроме того, улучшается товарный вид и снижается масса корпуса пневмогидроаккумулятора.

На рис. 1, а представлена сборно-сварная конструкция корпуса пневмогидроаккумулятора. Исходной заготовкой для него является горячекатаная труба, для дна – кованая заготовка.

Наиболее трудоемким в изготовлении является корпус детали, так как к нему предъявляются высокие требования по точности и шероховатости поверхности полости. Отверстие трубы выполняется по 9 квалитету точности и шероховатостью поверхности – 0,32 мкм. Поэтому трудоемкость механической обработки отверстия составляет 12% трудоемкости изготовления корпуса пневмогидроаккумулятора.

В результате исследований создан технологический процесс штамповки точных заготовок корпусов пневмогидроаккумуляторов из алюминиевого сплава АК-6. Цельноштампованный корпус пневмогидроаккумулятора представлен на рис. 1, б.



Рис. 1

При этом его размеры (диаметр и толщина стенки) приняты такими же, как и в сборной конструкции из стали. Проведенные испытания пневмогидроаккумуляторов из сплава АК-6 показали их работоспособность. Достигнуты требуемые точность размеров и чистота поверхности полости. Как видно из чертежа, штампованная заготовка корпуса требует небольшой механической доработки для получения готовой детали.

При исследовании технологии пластического деформирования была разработана технология комбинированной штамповки.

Этот технологический процесс представляет собой сочетание двух операций, осуществляемых в режиме горячей штамповки, и одной операции –

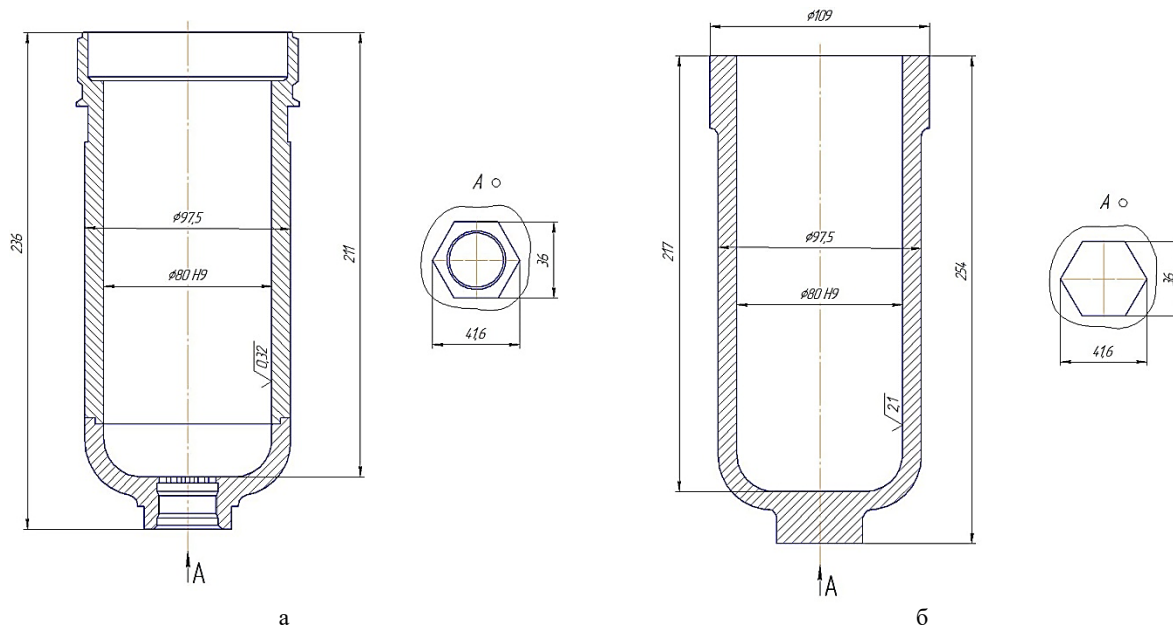
холодной вытяжки с утонением стенки. Вытяжка заготовки при комнатной температуре обеспечивает получение полости заготовки с точностью размеров по 9 квалитету и шероховатостью поверхности – 0,32 мкм.

Разработанный техпроцесс четырехпереходный. Исходным материалом служат мерные заготовки из алюминиевого сплава АК-6, которые калибруются на первой штамповочной операции с образованием наметки. Оформление толстостенного стакана и конфигурации донной части происходит на второй операции – обратном выдавливании. Эти операции осуществляются в режиме горячей штамповки. Следующие два перехода – в холодном состоянии. На первой операции, вытяжке с утонением стенки,

оформляется стакан с наружным диаметром, соответствующим диаметру верхнего утолщения штампованной заготовки корпуса пневмогидроаккумулятора. На второй вытяжке происходит окончательное оформление заготовки корпуса.



Рис. 2

Реализация технологического процесса осуществлялась на универсальном штамповом блоке с направляющими колонками. Сменным рабочим инструментом являлись матрицы (поз. 1), пуансоны (поз. 3), выталкиватели (поз. 4).

На рис. 2 и 3 представлена наладка для калибровки заготовки и обратного выдавливания.

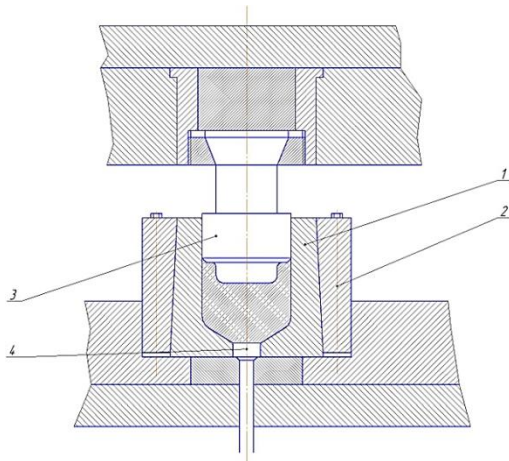

Рис. 3

На рис. 4 и 5 показаны схемы двух вытяжек с утонением стенки. Матрицы на всех операциях выполнены бандажированными.



Рис. 4

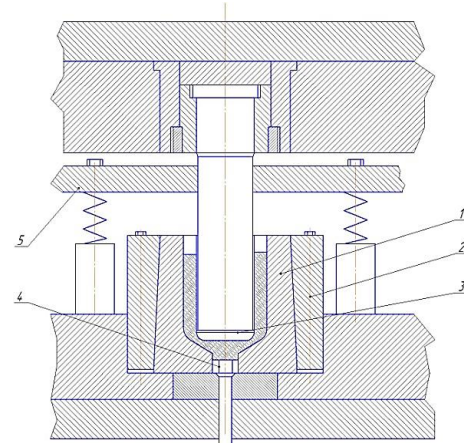

Рис. 5

Выводы. Разработаны чертеж цельноштампованного корпуса пневмогидроаккумулятора и технология его изготовления пластическим деформированием.

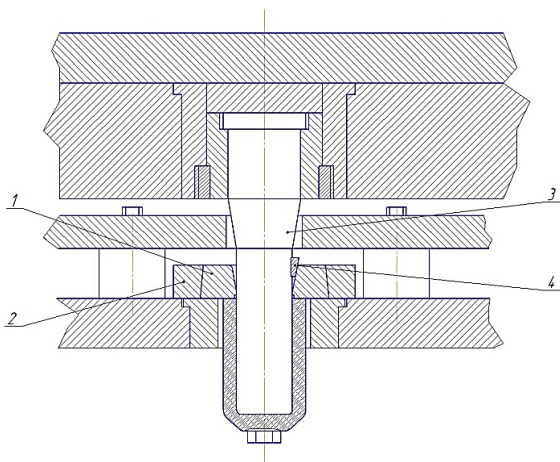
Представлены схемы штамповой оснастки для реализации технологического процесса изготовления корпусов пневмогидроаккумуляторов.

Литература

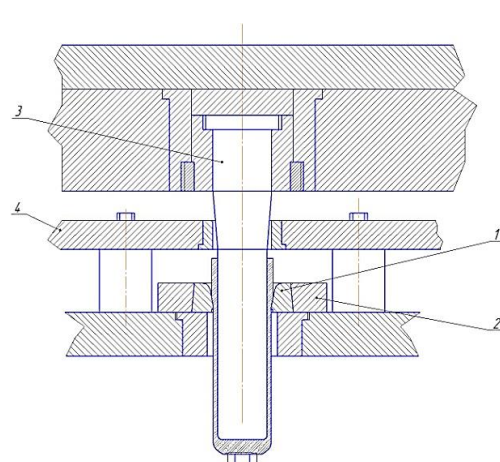
1. Пневмогидроаккумуляторы – основа гидропривода. [Электронный ресурс]. – Режим доступа: https://www.hydac.com.ru/art_pga.html.

2. Официальный сайт ПАО «Агрегатный завод». [Электронный ресурс]. – Режим доступа: <https://www.agregat-pro.ru/>.

3. Семеняка Л.И. Штамповка корпусов гидроцилиндров. / Л.И.Семеняка // Ресурсосберегающие технологии производства и обработки давлением материалов в машиностроении: Сб. науч. тр. – Луганск: изд-во ЛНУ им. В.Даля, – 2017. – №2(19). – С. 40-45.

4. Семеняка Л.И. Технология и конструкция инструмента для изготовления корпусов гидроцилиндров. / Л.И.Семеняка, И.И.Матусевич // Вестник Луганского национального университета имени Владимира Даля, – 2022. – №5 (59). – С. 238-241.

Semenjaka L.I., Matusevich I.I.
TECHNOLOGY FOR MANUFACTURING
PNEUMOHYDRAULIC CYLINDER BODES

The article presents technologies for manufacturing and stamp tooling pneumohydraulic cylinder bodies by plastic deformation.

Keywords: *pneumohydraulic cylinder bodies, plastic deformation, stamping, sleeve, prefabricated-welded construction, hot-rolled pipe, rolled billet.*

Семеняка Людмила Ивановна, кандидат технических наук, доцент ФГБОУ ВО «Луганский государственный университет имени Владимира Даля».
E-mail: oomdis@yandex.ru

Semenjaka Ludmila Ivanovna, is candidate of technical sciences, associate professor Federal State Budgetary

Educational Institution of Higher Education «Lugansk Vladimir Dahl State University».

Матусевич Инна Ивановна, старший преподаватель ФГБОУ ВО «Луганский государственный университет имени Владимира Даля».

Matusevich Inna Ivanovna, senior lecturer Federal State Budgetary Educational Institution of Higher Education «Lugansk Vladimir Dahl State University».

Рецензент: Витренко Владимир Алексеевич, доктор технических наук, профессор, проректор по научной работе и инновационной деятельности ФГБОУ ВО «Луганский государственный университет имени Владимира Даля».

Статья подана 09.06.2023

УДК 621.742.22

ПРИМЕНЕНИЕ МЕТОДОВ МАТЕМАТИЧЕСКОГО МОДЕЛИРОВАНИЯ ПРИ ПОИСКЕ АЛЬТЕРНАТИВНЫХ РЕШЕНИЙ ДЛЯ ЗАМЕНЫ ЭКОЛОГИЧЕСКИ ОПАСНЫХ ЛИТЕЙНЫХ СВЯЗУЮЩИХ НА ФЕНОЛЬНОЙ ОСНОВЕ

Свинороев Ю.А, Гутько Ю.И.

APPLICATION OF MATHEMATICAL MODELING METHODS IN THE SEARCH FOR ALTERNATIVE SOLUTIONS TO REPLACE ENVIRONMENTALLY HAZARDOUS FOUNDRY BINDERS ON A PHENOLIC BASIS

Svinoroev Yu .A, Gutko Yu.

Связующие материалы в литейном производстве, являясь сложными по химическому составу комплексами, состоящими из потенциально опасных веществ, определяют не только санитарно-гигиенические условия труда в литейных цехах, но и ответственны за качественные характеристики экологического состояния всего производства. Особую опасность представляют связующие материалы на фенольной основе, на которых работает подавляющее большинство современных технологических процессов производства литья. Это определяет актуальность проблемы поиска альтернативных решений – связующих материалов, которые бы, обеспечивая технически необходимый уровень качества литья, являлись бы экологически чистыми материалами, при относительно низкой их стоимости. Рассмотрена задача процесса отверждения на моделях регулярных фракталов. Среда рассматривается как нелинейная динамическая иерархическая система, эволюционирующая по законам синергетики.

Ключевые слова: литейное производство, связующие материалы, смоляные связующие на фенольной основе, технические лигносульфонаты, токсикологические свойства, процессы литья, модифицирование, холоднотвердеющие смеси, фрактал, кластер.

Введение. Современные тенденции развития литейного производства, не только в России, но и в странах Европейского Союза характеризуются постоянным ужесточением экологических требований. Анализ экологических опасностей технологических процессов литья показывает, что наибольшая угроза исходит от технологических этапов смесеприготовления, формовки, заливки и выбивки отливок. Во всех перечисленных случаях главным компонентом, несущим потенциальные угрозы, являются органические связующие материалы. Как правило, это синтетические смолы на фенольной основе. Они ответственны за выбросы бензапирена, фенола, формальдегида, акролеина и других высокотоксичных веществ [1,2]. Примерно

80%, современных технологических процессов литья в разовые песчаные формы построены на применении именно этих материалов, поскольку они обеспечивают возможность получения литейных форм и стержней на основе холоднотвердеющих смесей (ХТС) [3,4]. В то же время, последние решения комиссии Евросоюза по вопросам экологии, свидетельствуют об ужесточении экологических требований к производственным процессам, особенно к тем, где применяются смолы на фенольной основе [5]. Такие обстоятельства требуют поиска эффективных альтернативных решений по их возможной замене другими экологически чистыми связующими материалами.

Цель и задачи исследований. Исследования проводились с целью определения возможностей применения лигносульфонатных материалов в качестве альтернативы фенольным связующим материалам, как наиболее экологически безопасных материалов.

Изложение результатов исследования. Рассмотрим технические лигносульфонаты (ЛСТ), как альтернативный вариант применению связующих материалов на фенольной основе.

В многочисленных научных информационных источниках [6, 7, 8, 9 10, 11, 12, 13] они характеризуются как: технологичные, экологически безопасные, не дорогие по стоимости, и что существенно, не склонные к удорожанию, не дефицитные связующие материалы. На рынке связующих, в настоящее время, этот класс материалов представлен техническими лигносульфонатами, однако их применение в качестве связующих материалов в литейном производстве сдерживается не удовлетворительностью, показателей качества (низкая связующая способность, не стабильность

свойств, высокая гигроскопичность стержней и форм изготовленных на основе ЛСТ) [9, 14].

Противоречие между комплексом перечисленных положительных характеристик и свойств ЛСТ, с одной стороны, и неудовлетворительностью технологических показателей прочности, с другой – определяет главную причину сдерживающую их применение в литейном производстве в качестве связующего материала.

Типичным представителем лигносульфонатных связующих материалов на современном рынке связующих является марка «Лигносульфонаты технические», которые выпускаются в соответствии ТУ 13-0281036-029-94,

ТУ 2455-064-05711131-03 и ТУ 2455-028-00279580-2004, соответственно, порошкообразные, модифицированные (с улучшенными связующими свойствами) и жидкие. Производителем ЛСТ являются целлюлозно-бумажные комбинаты (ЦБК) Российской Федерации. Технические характеристики этого материала представлены в таблице 1.

Лигносульфонаты технические жидкие и порошкообразные – это побочный продукт переработки древесины. ЛСТ представляют собой смесь солей лигносульфоновых кислот (с примесью редуцирующих и минеральных веществ), получаемых из щелоков бисульфитной варки целлюлозы.

Таблица 1

Лигносульфонаты технические
(состояние поставки ТУ 13-0281036-029-94, ТУ 2455-064-05711131-03 и ТУ 2455-028-00279580-2004)

№п/п	НАИМЕНОВАНИЕ ПОКАЗАТЕЛЕЙ	ЛСТ	ЛСМ	ЛСТП
1	Массовая доля сухих веществ, %, не менее	47	92 (порошкообразные)	53 (жидкие)
2	рН водного раствора, не менее	4,4	4,4	4,5
3	Предел прочности при растяжении высушенных образцов, МПа, не менее	0,6	0,6	0,69
4	Влажность, %, не более	–	–	4,0
5	Массовая доля золы к массе сухих веществ, %, не более	18	22,0	18,0
6	Вязкость условная, с	50-320	50-320	–
7	Массовая доля редуцирующих веществ к массе сухих веществ, %, не более	–	15	10
8	Плотность, кг/м ³ , не менее	1230	1260	–

С точки зрения требований безопасности лигносульфонаты технические порошкообразные – горючие вещества, пожаро- и взрывобезопасны, и по степени воздействия на организм относятся к веществам 4-го класса опасности (инертные не опасные для человека). В литейном производстве они применяются в жидком состоянии: ЛСТ марки «А» и марки «С». Первые «для литейного производства», вторые – «общетехнического назначения». По физической природе ЛСТ – это водный раствор лигносульфоновых кислот с натриевым, кальциевым или аммониевым основанием, имеющий темно-коричневый цвет, со слабым специфическим запахом.

Первичным сырьём для производства ЛСТ (рис. 1) является древесина – возобновляемый естественным путем ресурс, в отличие от фенольных смол, производящихся из углеводородного, постоянно дорожающего продукта.

ЛСТ производят путем переработки крупнотоннажного отхода целлюлозно-бумажной промышленности (сульфитного щелока), при сульфитной переработке древесины на целлюлозу. Годовой объём генерирования сульфитного щелока, из которого упариванием получают ЛСТ, составляет 3,2 – 3,5 млн тонн, что предопределяет их низкую стоимость и не дефицитность. При этом объёмы производства ЛСТ составляют всего лишь 350 – 380 тыс. тонн в год (примерно 0,1 от

возможного объёма производства), что свидетельствует об огромном ресурсном потенциале для наращивания их производства в случае решения проблем, связанных с повышением связующей способности.

Примечательна характеристика связующей способности, приводимая производителем, для разных разновидностей ЛСТ, представленных в таблице 1: для ЛСТ - 0,60 МПа, для ЛСМ - 0,60 МПа, для ЛСТП (порошкообразных) - 0,69 МПа – она фактически находится в пределах 0,6 МПа, хотя декларируется «повышенная связующая способность ЛСМ».

Практика применения показывает, что указанные различия, в пределах 5-7% регламентируемого показателя прочности, находятся пределах статистической погрешности. Что касается жидких ЛСТ марок «А» и «С», технические условия регламентируют разницу в связующей способности 0,6МПа для первой, и 0,4МПа для второй, однако на практике эти различия так же находятся на уровне статистической погрешности.

Это не позволяет говорить о том, что производитель не может существенным образом увеличить связующую способность ЛСТ, а предлагаемый продукт, по показателям связующей способности, является не достаточным и требует дополнительных усилий по улучшению этих характеристик.

С этой целью проведены исследования по повышению связующей способности ЛСТ [15, 16].
выявлению наиболее действенных способов



Рис. 1. Схема производства и показатели качества ЛСТ

В работах [16, 17] показано, что инструментом решения данного вопроса. Оно модифицирование является наиболее эффективным заключается в целенаправленном вводе в состав

ЛСТ химических модификаторов, которые, вступая во взаимодействие с исходным связующим материалом, изменяют его связующую способность с 0,39 МПа до 3,00 МПа в абсолютном выражении. Такой результат прочности соответствует уровню смоляных связующих: удельная связующая способность – прочность на один процент связующего в смеси увеличивается с 0,03 МПа/% до 0,5 – 0,7 МПа/%, для смол этот показатель колеблется в пределах от 0,5 – 1,2 МПа/%.

Применение в практике литейного производства предложенных способов [17, 18] повышения связующей способности, позволяют ЛСТ конкурировать с наиболее широко применяемыми, в настоящее время синтетическими смолами на фенольной основе.

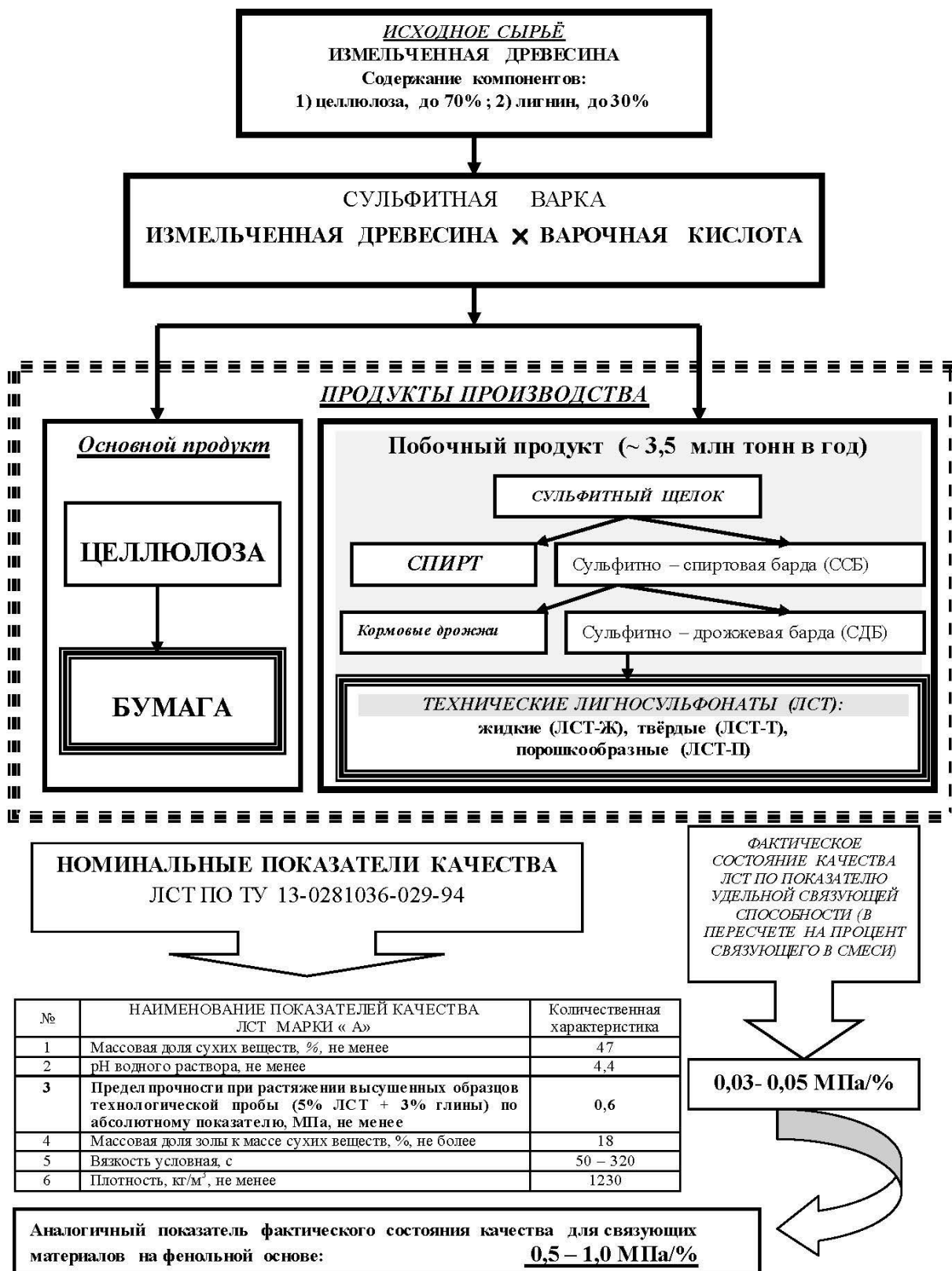
Техническая простота реализации предложенных способов обработки обуславливает возможность, мобильного развертывания подобных технологий для их широкого применения в практике литейных технологий на Украинских предприятиях. Полученные результаты, приобретает особую актуальность в свете перспектив ужесточения экологических требований к технологическим процессам литья где в качестве связующих материалов применяют смолы на

фенольной основе, что особо актуально для стран европейского союза [5].

Решение задачи повышения связующей способности ЛСТ, показанное в работах [15, 16, 17, 18], потребовало проверки экологических характеристик полученных результатов. Результаты исследования по проверке токсикологических характеристик модифицированных ЛСТ, с повышенной связующей способностью подтвердили их безопасность [15].

Результаты показывают, что использование составов смесей со сниженным содержанием связующих материалов, привело к существенному снижению объемов валовых выбросов [15, 16, 17, 18, 19].

Выбросы по всем показателям сократились до уровней ПДК.

Зафиксировано снижение вредных выбросов по всем контролируемым ингредиентам: формальдегиду, акролеину, окиси углерода, сернистому ангидриду, но главное снижение бензапирена, выброс которого превышал ПДК рабочей зоны в 4,5 раза, сократился до уровня ПДК.

Экологическая эффективность оцениваемая по сокращению валового выброса каждого из ингредиентов приведена в табл. 2 [15].

Таблица 2

Экологическая эффективность, достигаемая за счет уменьшения использования связующих являющихся источниками токсичных газовыделений при сушке стержней [15].			
Токсины	Базовый вариант состава смеси (ЛСТ- 4,5 % , КО – 4,0 %)	Предлагаемый вариант состава смеси (ЛСТ- 4,0 % , КО – 0,8%)	Эффективность, снижение выбросов, разы
Формальдегид (класс опасности – 2, ПДК _{рз} – 0,5 мг/м ³), CH ₂ =O, мг/м ³	0,83 превышение ПДК в 1,66 раза	0,31	2,7
Акролеин (класс опасности – 2, ПДК _{рз} – 0,2 мг/м ³), CH ₂ =CHCHO, мг/м ³	0,77 превышение ПДК в 3,85 раза	0,14	5,5
Окись углерода (класс опасности – 3, ПДК _{рз} – 20 мг/м ³), CO, мг/м ³	30,21 превышение ПДК в 1,51 раза	10,49	2,9
Бенз а пирен* (класс опасности – 1, канцероген, ПДК _{рз} – 0,00015 мг/м ³), C ₂₀ H ₁₂ , мг/м ³	0,00098 превышение ПДК в 6,53 раза	0,00007	14

Полученные результаты показывают, что на основе созданных литейных связующих разработаны составы стержневых смесей позволяющих снизить объем токсичных газовых выбросов по сравнению со смесями на основе известных и применяемых связующих типа КО и УСК в 2,7 -14 раз, ввести содержание вредных веществ в газовых выбросах до уровня ПДК.

Это стало возможным за счет использования в составе смеси экологически чистых связующих материалов на основе ЛСТ, с повышенной связующей способностью.

Полученные результаты проводились для составов стержневых смесей для производства

фасонного чугуна литья. Стержни отверждались методом конвективной сушки при температуре 180 – 200 °С.

В странах Европейского союза для производства литья, главным образом используются холоднотвердеющие смеси (ХТС), на основе фенольных смол. Предварительные поисковые эксперименты, по возможности применения разработанных лигносульфонатных связующих к условиям применения ХТС, дали положительные результаты. Однако для практического их применения требуется дополнительная технологическая (составы смесей) и

техническая (оборудование для модифицирования) адаптация к условиям производства литья.

Следует учитывать при этом, что создание новых технологических процессов изготовления литейных форм и стержней по ХТС процессов требует ясного понимания закономерностей формирования конечного продукта с заданными физико-механическими и структурными характеристиками. Одна из важных составляющих этой проблемы – формализация процесса эволюции макроскопической структуры материала в ходе технологического процесса. Существенным здесь является и математическое моделирование структурных изменений среды с учетом широкого спектра тепловых, диффузионных, кинетических и реодинамических факторов.

Рассмотрим пространственную топологию исследуемого процесса как иерархического процесса. Согласно гипотезе универсального подобия Уидома-Каданова [20] вблизи критической точки (точки фазового перехода) всю систему можно разбить на отдельные блоки и считать, что корреляция частиц внутри блока приблизительно такая же как и между блоками.

Решающая роль в теории фазовых переходов принадлежит понятию структуры системы, что вызывает необходимость оперировать с функциями распределения, как раз определяющими структуру системы, и предопределяет необходимость кинетического подхода [21]. Все это указывает на то, что мы должны исследовать поведение системы под влиянием локальных неустойчивостей.

Поставленная задача находится в русле современных исследований, охватывающих широкий круг математических моделей отверждения структурированных текучих систем, в которых течение сопровождается взаимным превращением структурных составляющих и связанным с этим изменением свойств системы. Процесс структурных превращений при этом оказывается ответственным за явления самоорганизации в таких средах – появление и развитие некоторой пространственно неоднородной структуры (автоколебания, автоволны, диссипативные структуры и т.д.) в первоначально однородной среде. То есть для структурированных систем характерно явление самоорганизации с потерей устойчивости однородного стационарного состояния и формированием при этом пространственно неоднородных стационарных состояний – диссипативных структур [22] – фракталов.

Перспективность использования фрактальных моделей в рассматриваемом случае соотносится с тем, что фрактальность присутствует практически во всех реальных процессах, ответственных за фазовые превращения, имеющие место в сложных системах. Ставя задачу выработки адекватных динамических моделей исследуемого процесса, отметим, что большинство моделей, имитирующих

образование и развитие объектов разной природы, можно свести или к перколяционной модели, или к моделям ограниченной диффузией агрегации (ОДА), ограниченной диффузией кластерной агрегации (ОДКА) или кластер-кластерной агрегации (ККА), сформированных ограниченной диффузией и случайным блужданием без пересечения.

Случайное блуждание является математической моделью, имитирующей смещение частицы под действием случайных сил. Модели большинства неупорядоченных процессов, базирующиеся на представлениях случайного блуждания и динамического хаоса, демонстрируют свойства фракталов. В данном случае фрактальными являются траектории частиц. Фактически, это означает, что во фрактальных представлениях обнаруживается математическое выражение для общего правила, относящегося к геометрическим свойствам исследуемой системы [23].

Имитационная модель самоорганизации структурирования среды, рассматриваемая нами в настоящей статье, представляет собой некоторый относительно универсальный «конструктор», который интегрирует несколько масштабных уровней среды.

В рамках фрактального подхода модель среды рассматривается как объединение частиц разного уровня иерархии. При этом возникают эффекты масштабной инвариантности, т.е. геометрического подобия, для которых характерно наличие универсальных связей между физическими свойствами и фрактальной размерностью [23].

В основе метода моделирования лежит предположение, что фрактальная размерность структуры системы может быть точно охарактеризована математически, и что математически определенные параметры могут быть скоррелированы с экспериментально установленными свойствами среды. Такая эволюция системы может быть представлена как движение к аттрактору.

Представим исследуемый процесс моделью случайного процесса с приращениями случайной величины [22].

Формальная задача нахождения плотности вероятности $p_N(R, T)$ того, что частица, испытав N прыжков, окажется от места старта на расстоянии от R до $R + \Delta R$ в определенный момент времени, для рассматриваемого процесса накопления повреждаемости в системе имеет прямой смысл. Здесь исследуемая случайная величина реализуется, когда подчиненная случайная величина принимает некоторое определенное значение, т.е. топологически это выглядит, как случайные блуждания в пространствах нецелой размерности (фрактальных пространствах) [21], т.е. характер случайных блужданий (прыжков) имеет особенности, как выяснено выше, состоящие в том,

что имеет место субординация случайных процессов [24].

Если $p_x(x, T)$ — условная вероятность произойти событию x , если произошло событие T , а плотность распределения этого события есть $p_T(T, t)$, тогда безусловная вероятность найти случайную величину в состоянии x равна

$$p(x) = \int_0^\infty p(x, T) p_T(T, t) dt. \quad (1)$$

Имеет смысл рассматривать $p_x(x, T)$, как функцию распределения классических гауссовых случайных блужданий, где истинное время t заменено на условное время T . Последнее имеет место, например, для броуновской диффузии, если частица подвергается ударам не равномерно по времени, а через случайные временные промежутки, функция распределения которых и есть $p_T(T, t)$, т.е. диффузия происходит на фракталах.

Наша цель — получить функцию для безусловного распределения случайных блужданий радиус вектора $R = \sum_{i=1}^N r_i$ при условной вероятности распределения Гаусса $p_x(x, T)$, т.е. найти функцию $p_T(T, t)$. Решение этой задачи формулируется в обобщенных двухпараметрических функциях Леви [22]:

$$L(x; \alpha, \gamma) = \frac{1}{\pi} \operatorname{Re} \int_0^\infty \exp \left[-ixz - z^\alpha \exp \left(\frac{i\pi\gamma}{2} \right) \right] dz. \quad (2)$$

$$W(\varphi) = \frac{1}{2\pi} \int_{-\infty}^\infty dK \int_V \dots \int_V P_N(r_1 \dots r_N) dr_1 \dots dr_N \exp \left[iK \left(\varphi - \sum_{i=1}^N \frac{q}{r_i^\alpha} \right) \right]. \quad (9)$$

Пусть любой прыжок может быть произведен в любую точку пространства равновероятно, тогда

$$P_N(r_1 \dots r_N) = \frac{1}{V^N} \quad (10)$$

Теперь плотность вероятности (9) удобно представить в виде

$$W(\varphi) = \frac{1}{2\pi} \int_{-\infty}^\infty dK \exp(iK\varphi) \prod_{i=1}^N \left\{ 1 - \frac{1}{V} \int_V \left[1 - \exp \left(iK \frac{q}{r_i^\alpha} \right) \right] dr_i \right\}, \quad (11)$$

и задача сводится к нахождению единственного интеграла [22]

$$I_{\alpha, G} = \frac{1}{V} \int_V \left[1 - \exp \left(-iK \frac{q}{r^\alpha} \right) \right] dr \cong \frac{d(Kq)^{\frac{G}{\alpha}}}{V} \int_0^\infty (1 - \cos y) \frac{dy}{y^{\frac{G}{\alpha}+1}}. \quad (12)$$

Здесь α — показатель степени в законе (3), G — число пространственных измерений, d — результат интегрирования по углам.

Интеграл (12) сходится, если $0 \leq \frac{G}{\alpha} \leq 2$, т.е. в окне определения распределения Леви [25].

Будем искать распределение случайной величины в следующем классе функций:

$$\varphi(0) = \frac{q}{r_N^\alpha} - \frac{q}{r_1^\alpha} \quad (3)$$

если радиус-вектор r случайно перемещается из положения l в положение N после N -го прыжка. Здесь q — некоторый параметр, который у всех частиц будем считать одинаковым (в (3) это просто коэффициент пропорциональности), а показатель степени α определим позднее.

Введем тот же скаляр $\varphi(0)$ по несколько измененной формуле [22]:

$$\varphi(0) = \sum_{i=1}^{N-1} \frac{q}{r_N^\alpha} - \frac{q}{r_1^\alpha} = \sum_{i=2}^N \frac{q}{r_i^\alpha} - \sum_{i=1}^{N-1} \frac{q}{r_i^\alpha}. \quad (8)$$

В это выражение входит сумма двух случайных величин, где просто перегруппированы слагаемые. Если каждое из них имеет функцию распределения Леви, то сумма (разность) случайных величин в силу устойчивости также имеет функцию распределения Леви [25].

По определению плотность вероятности распределения $\varphi(0)$ равна

$$\varphi(0) = \int \delta(\varphi - \varphi(0)) P_N(r_1 \dots r_N) dr_1 \dots dr_N,$$

где $\delta(x)$ — дельта-функция, а $P_N(r_1 \dots r_N)$ — вероятность найти частицу после первого прыжка в точке r_1 , после второго — в точке r_2 и т.д. Введем Фурье-образ дельта-функции, тогда

Интеграл в правой части (12) вычисляется по частям:

$$I_{\alpha, G} = \frac{\pi d(Kq)^{\frac{G}{\alpha}}}{2GV \sin \left(\frac{\pi G}{2\alpha} \right) \Gamma \left(\frac{G}{\alpha} \right)} = BK^{\frac{G}{\alpha}},$$

где B – константа, $\Gamma(x)$ – гамма-функция Эйлера.

В (11) все интегралы одинаковы, поэтому можно перейти к экспоненциальному пределу при $N \rightarrow \infty$:

$$(1 - I_{\alpha,G})^N = (1 - \frac{NBK^{\alpha}}{N})^N \rightarrow \exp(-NBK^{\alpha}).$$

В соответствии с [21], считая, что скачки происходят равномерно, т.е. с постоянной скоростью $N = \gamma T$, вводим обозначения

$$\phi(0) = B^{\alpha/G} = \frac{q}{V^{\alpha/G}} \left[\frac{\pi d}{2D \sin(\frac{\pi G}{2\alpha}) \Gamma(G/\alpha)} \right]^{\alpha/G},$$

$$x = K\phi_0, \beta = \phi / \phi_0.$$

В результате из (11) следует выражение для плотности распределения вероятности случайной величины $\phi(0)$ (3) в виде зависящего от времени распределения Леви

$$W(\beta) = \pi^{-1} \int_0^{\infty} \cos(\beta x) \exp(-\gamma x^{G/\alpha}) dx.$$

То есть схема случайных блужданий скаляра, функционально связанного с радиус-вектором, дает вероятность распределения случайных блужданий Леви.

Закон распределения блужданий Леви характерен медленно спадающей асимптотикой, т.е. значительным количеством больших флуктуаций [22].

Численное моделирование исследуемого процесса посредством прыжков Леви [26, 27] показывает, что посещенные во время диффузии точки объединяются в кластеры, хорошо разделенные в пространстве. При более подробном рассмотрении оказывается, что каждый из кластеров, в свою очередь, состоит из совокупности кластеров. Таким образом, образуется иерархическая структура из самоподобных кластеров. Особенностью прыжков Леви является возможность частицы на каждом шагу смещаться на сколь угодно большие расстояния, так что среднеквадратичное смещение за единичный промежуток времени оказывается бесконечным, а функция распределения вероятности в Фурье-представлении имеет вид [28]

$$P(k, t) = \exp(-A|k|^D t), \quad (13)$$

где A и D – положительные величины, $1 < D < 2$.

Обратимся к полевой трактовке и введем в рассматриваемую задачу о диффузии поле. Это вызвано двойкой ролью поля в задаче о диффузии [28]. С одной стороны оно индуцирует дрейф в направлении поля, с другой, – порождает «захваты» энергии. Ими являются «тупики» на острове перколяционного кластера. Конкуренция указанных эффектов может привести к немонотонной зависимости скорости отверждения от поля.

Рассмотрим в этой связи пространственную иллюстрацию прыжков Леви [29].

Для иллюстрации качественного описания картины образования фрактальной топологии процесса отверждения перейдем от дискретного описания к непрерывному в рамках турбулентной феноменологии. Реальная пространственная структура описывается в рамках решения уравнения Навье-Стокса

$$\frac{\partial v}{\partial t} + (v \nabla) v = -\nabla(P/\rho) + \nu \nabla^2 v + F$$

известном как ABC-течение [26, 30].

На рис. 2 представлено поведение линий тока ABC-систем.



Рис. 2. Визуализация путей линий ABC-течения в последовательные интервалы времени и в проекции на координатные плоскости

Стохастическая динамика линий тока проявляется в возникновении в пространстве инвариантных поверхностей (трубок тока), ориентированных в пространстве в нескольких направлениях, сечения которых образуют окна в стохастической структуре линий тока (рис. 3). Вся остальная область является фрактальным множеством.

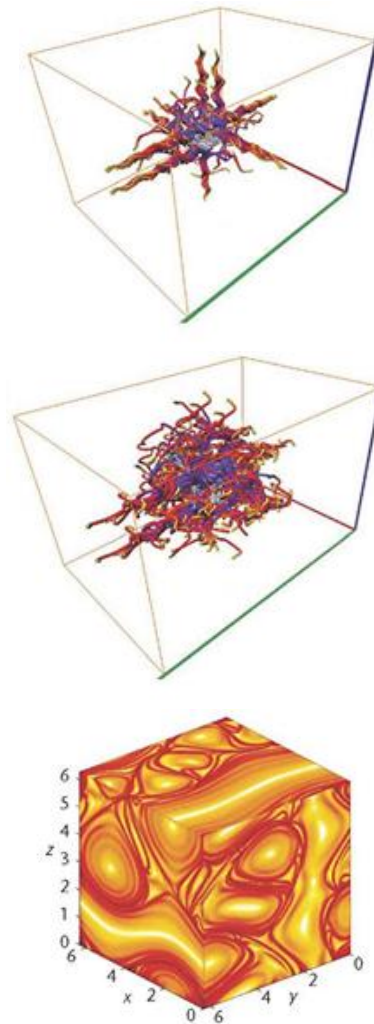

Рис. 3. Сечение Пуанкаре линий тока ABC-течения при $z=0$

Образующиеся при этом фигуры являются типичными фракталами. Действие различных сил в уравнениях движения приводит к своеобразной кластеризации диффузии, и пространство оказывается кластеризовано, т. е. поделено на фрактальные области. Таким образом, мы имеем дело не с реакциями на аддитивные возмущения в среде, а со сложной многомасштабной нелинейной системой. При этом происходит перестройка структуры – появление больших корреляций и образование когерентных структур в виде струй, обеспечивающих перенос энергии [26].

Линия тока по случайному закону выбирает направление своего дальнейшего движения. В результате возникает пространственный диффузионный процесс, что аналогично фрактальному процессу, подчиняющегося статистике Леви, описанному выше.

Не вдаваясь в математические выкладки, изложенные в обширных исследованиях [26 – 28, 30, 34], ограничимся важным выводом, устанавливающим универсальность проявления таких различающихся физических объектов, как фазовый портрет динамической системы в фазовом пространстве и геометрическая структура течений в координатном пространстве, отражающих такое отличительное свойство хаотических систем, как перемежаемость. Оно заключается в том, что фазовые траектории динамической системы могут представлять собой реализацию случайных временных процессов, хотя никаких случайных источников в уравнениях нет [31, 32]. Локальное нарушение устойчивости в элементах структуры системы, вызывающие перемежаемость, не описывается классическим (нормальным) законом дисперсии [34]. Из самых общих теоретических представлений следует, что динамика такого процесса может описываться степенными законами распределения и многомасштабностью, т.е. спектром характерных

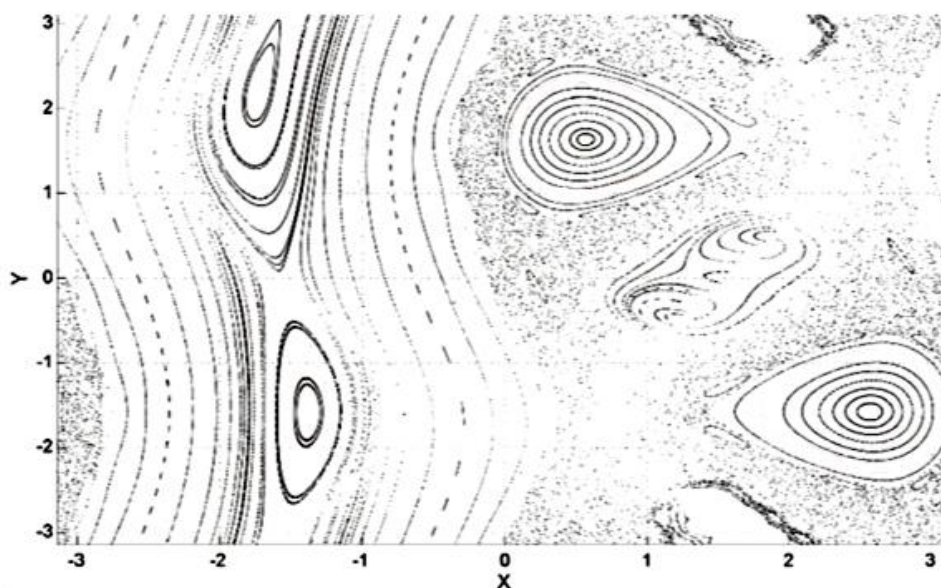
масштабов. Дальние корреляции, формируемые свойством многомасштабной инвариантности и негауссовой статистикой, вызывают повышенный турбулентный перенос – аномальную диффузию [28, 30].

Существование подобной связи является очень эффективным и дает возможность глубже проникнуть в природу исследуемого процесса и позволяет применить методы нелинейной динамики с возможностью включения в процесс исследования принципиально нового элемента, которым является детерминированный хаос.

Рассмотрим, следуя [28], одномерный дискретный аналог прыжков Леви на фрактальной решетке, моделируемой остовом фрактала Мальдерброта-Гивена, используемого в теории перколяции [23]. Обозначим вероятность частицы оказаться на l узле после n шагов $P_n(l)$ и распределение вероятности прыжков по длинам $f(l)$:

$$P_{n+1}(l) = \sum_{m=-\infty}^{\infty} f(l-m)P_n(m) \tag{14}$$

В качестве функции $f(l)$ выберем следующую функцию:

$$f(l) = \sum_{n=0}^{\infty} a^{-n} (\delta_{l,-b^n} + \delta_{l,b^n}), \tag{15}$$

где $\delta_{n,m}$ – символ Кронекера. Тогда структурная функция для такого случайного блуждания равна

$$\lambda = \int f(l) \exp(ikl) dl = \sum_{n=0}^{\infty} a^{-n} \cos(kb^n).$$

Заметим также, что структурная функция λ удовлетворяет функциональному уравнению

$$\lambda(k) = a\lambda(kb).$$

Следовательно, при $k \rightarrow 0$ она должна вести себя степенным образом с показателем $D = \ln a / \ln b$. Поскольку на каждом шагу диффундирующая частица покидает узел, постольку сумма вероятностей движения по W_+ и против W_- поля, должна равняться единице: $W_+ + W_- = 1$. Отсюда выражение для вероятностей движения по и против поля:

$$W_{\pm} = (1 \pm \alpha)^{b^n} / \left[(1 + \alpha)^{b^n} + (1 - \alpha)^{b^n} \right]$$

$$V = i \partial \lambda(k; RE) / \partial t \Big|_{k \rightarrow 0} = \sum_{n=0}^{\infty} (b/a)^n \times \\ \times \left\{ (1 + \alpha)^{b^n} - (1 - \alpha)^{b^n} \right\} / \left[(1 + \alpha)^{b^n} + (1 - \alpha)^{b^n} \right] \cong \sum_{n=0}^{\infty} (b/a)^n th(ab^n), \quad (18)$$

где $th(y)$ – гиперболический тангенс. Для вычисления скорости воспользуемся формулой Пуассона:

$$\sum_{n=0}^{\infty} f(n) = 1/2 f(0) + \int_0^{\infty} f(t) dt + 2 \sum_{m=1}^{\infty} f(t) \cos(2mt).$$

В нашем случае $f(t) = (b/a)^t th(\alpha b^t)$. Сделаем две замены $t' = t \ln b$ и $z = \exp t'$, получим для функции $f(z)$:

$$f(z) = z^{-D} th(\alpha z).$$

Следовательно,

$$V(E) = \alpha / 2 + \alpha^{(d-1)} \left[\sum_{m=-\infty}^{\infty} \int_1^{\infty} th(z) z^{-\gamma_m} dz + \int_0^{\alpha} th(z) z^{-\gamma_m} dz \right],$$

где показатель $\gamma_m = D + 2\pi m i / \ln b$.

Нетрудно видеть, что второе слагаемое в скобках мало по сравнению с первым по параметру α . Таким образом, получаем нелинейную зависимость: $V \sim R^{1-D}$.

Этот результат можно пояснить следующим образом [28].

Основные результаты работы. Показано, что введение фрактального ландшафта в задачу о диффузии сильно усложняет проблему и это связано с двойкой ролью фрактала как феноменологического представления «проводящих путей», по которым происходит распространение активности среды – он создает препятствия диффузии в направлении поля. Фрактальный ландшафт порождает тупиковые участки на фрактальном острове, обуславливающие сопротивление распространению активности среды, «запирая» (диссипируя) энергию в этих тупиковых ветвях.

Конкуренция указанных эффектов во фрактальной схеме процесса отверждения приводит к немонотонной зависимости параметра, характеризующего способность среды релаксировать возмущения (сопротивление протеканию в терминах теории перколяции) от потенциала поля, характеризуемой фрактальной размерностью.

Следовательно, структурная функция $\lambda(k; E)$ при диффузии посредством прыжков Леви в деформационном поле равна

$$\lambda(k; E) = \sum_{n=0}^{\infty} a^{-n} \left[\cos(kb^n) + i \sin(kb^n) (W_+ - W_-) \right]$$

Как и при обычной диффузии, второе слагаемое при малых $k \rightarrow 0$ содержит дрейфовую скорость:

Практическое значение полученных результатов математического моделирования состоит в том, что оно даёт более глубокие результаты о закономерностях и особенностях процесса ХТС и взаимосвязи этого процесса с процессом структурных превращений в материале для решения разных технологических задач. Такое моделирование открывает широкую возможность регулирования напряженного состояния в изделии и направленного влияния на эксплуатационные свойства формируемых изделий, регулировать сам процесс формования, выбирать необходимый режим проведения отверждения, тем самым влиять на эксплуатационные свойства готового изделия.

Выводы. В результате проведенных исследований установлено, что с экологической точки зрения альтернативой смол на фенольной основе могут быть лигносульфонатные связующие материалы.

Определено, что модифицирование является наиболее эффективным инструментом решения вопроса повышения связующей способности ЛСТ. Оно позволяет повысить их прочностные характеристики с 0,39 МПа до 3,00 МПа в абсолютном выражении. Это соответствует уровню смоляных связующих (удельная связующая способность – прочность на один процент связующего в смеси увеличивается с 0,03 МПа/% до

0,5 – 0,7 МПа/%, для смол этот показатель колеблется в пределах от 0,5 – 1,2 МПа/%).

Фрактальный подход позволил детально исследовать с получением количественных характеристик временную эволюцию процесса отверждения. Дискретность процесса моделируется с помощью фрактального дерева, которое позволяет обеспечить масштабно-инвариантный механизм. Проведенный анализ показывает, что подобный эмпирический подход является обоснованным в том случае, когда задача сформулирована как эволюционная, а условия процесса обеспечивают достижение управляемыми параметрами пороговых значений, при превышении которых в системе наблюдается фазовый переход.

Установлена связь кинетики механизма с принципами неравновесной термодинамики. Теоретическая и практическая ценность полученного результата связана с возможностью получения информации о динамике состояния системы по характеристикам вероятностного описания самоходных изменений определяющего признака.

Полученные результаты, открывают возможность для расширения применения лигносульфонатных связующих в литейном производстве, где используют технологии ХТС.

Практическое применение разработки требует дополнительной технологической (составы смесей) и технической (оборудование для модифицирования) адаптации к условиям производства литья с применением ХТС.

Литература

- Инженерная экология литейного производства : Учебное пособие / [А. Н. Болдин, А. И. Яковлев, С. Д. Тепляков] ; под общ. ред. А.Н. Болдина. – М.: Машиностроение, 2010. – 352 с.
- Экология литейного производства : Учеб. пособие для вузов / Под ред. А.Н. Болдина, С.С. Жуковского, А.Н. Поддубного, А.И. Яковлева, В.Л. Крохотина: - Брянск: Изд-во БГТУ, 2001. – 315 с.
- Литейные формовочные материалы. Формовочные, стержневые смеси и покрытия : справочник / [Болдин А. Н. , Давыдов Н. И. , Жуковский С. С. и др.] – М.: Машиностроение, 2006. – 507 с.
- Холоднотвердеющие связующие и смеси для литейных стержней и форм: справочник / [Жуковский С. С.]. – М : Машиностроение, 2010. – 256 с.
- Шинский О. И. Экология, техника и экономика литейного производства Украины / Шинский О. И. // 3-ий Международный промышленный инвестиционный форум : инвестиционный бюллетень – Запорожье: изд. Торгово-промышленная палата, 2012 г. – 34-36 с.
- Формовочные материалы и смеси / [Дорошенко С. П., Авдокушин В. П., Русин К. , Мацишек И.]. – К. : Вища школа, 1990; Прага: СНТЛ, 1990. – 415 с.
- Жуковский С.С. Прочность литейной формы / Жуковский С. С. – М.: Машиностроение, 1989. – 288с.
- Берг П.П. Формовочные материалы / Берг П.П. – М.: Машгиз, 1963. – 408 с.
- Семика А. П. Формовочные и стержневые смеси со связующими материалами на основе технических лигносульфонатов. : дис. доктора техн. наук : спец. 05.16.04 «Литейное производство» / Семика А. П. – К., 1987. – 225 с.
- Евстифеев Е.Н. Разработка малотоксичных связующих материалов и ресурсосберегающих смесей на их основе для усовершенствования технологий изготовления литейных стержней и форм при производстве отливок : автореф. на соискание уч. степени доктора техн. наук : спец. 05.16.04 «Литейное производство» / Е. Н. Евстифеев. – Ростов на Дону, 2007г. – 20 с.
- Литейные связующие в массовом производстве : каталог / [Суворов Б. Л., Оглоблина Р. И., Коравов Е.С. и др.] – Свердловск : ВНИИОТ ВЦСПС, – 1987. – 36 с.
- Yu. Svinoroev New ecological binder materials based on vegetative raw aterials processintg products / Yu. Svinoroev, V. Kostrub, O. Klimova // Teka commission of motorization and power industry in agriculture Lublin university of technology Volodymyr Dal East-Ukrainian national university of Lugansk. – Lubin : Volume XB, 2010 – p. 227-231.
- Yr. Gutko Theoretical aspects and practical recommendations for use of methods of binding materials modification and mechanical treatment to solve technological and ecological production problems / Yr. Gutko, Yu. Svinoroev, V. Kostrub. // Teka commission of motorization and energetic industry in agriculture Lublin university of technology Volodymyr Dal East-Ukrainian national university of Lugansk. – Lubin : Vol. 12. №3, 2012 – p. 51 - 57.
- Свинороев Ю. А. Лигносульфонатные материалы как перспективное сырьё для разработки новых связующих материалов для литейного производства / Свинороев Ю. А., Гутько Ю. И. // Литейное производство: технологии, материалы, оборудование, экономика и экология : международная научно-практическая конференция выставка, 12 - 14 декабря 2011 г. : материалы. – К.: ФТИМС НАН Украины. 2011. – С. 241-243.
- Діагностика безпеки розвитку потенціалу підприємства: монографія / О.В. Родіонов, Ю.С. Свинороев та ін. – Луганськ: Вид-во «Ноулідж», 2012. – 292 с.
- Свинороев Ю. А. Способ повышения связующей способности технических лигносульфонатов для создания новых высокоэффективных и экологически чистых связующих материалов / Свинороев Ю. А. // Вісник східноукраїнського національного університету імені Володимира Даля. – Луганськ: вид-во СНУ ім. В. Даля, 2010. – № 1 (143) Частина 1. – с. 304 - 310.
- Свинороев Ю. А. Использование модифицированных технических лигносульфонатов для решения экологических проблем в литейном производстве / Свинороев Ю. А. // Экология промышленного региона Донбасса: Материалы 3-й региональной научно-технической конференции молодых ученых и специалистов. – Луганск: 1993. – С. 118-119.
- Свинороев Ю.А. Оценка возможностей расширения применения лигносульфонатных веществ в качестве связующих материалов как пример ресурсосбережения и рационального использования вторичного сырья производимого из возобновляемого источника / Свинороев Ю. А. // Вісник східноукраїнського національного університету імені Володимира Даля.- Луганськ: вид-во СНУ ім. В. Даля, 2012. - № 12 (183) – С. 235– 240.
- Смолко В.А. Физико-химические процессы формирования структуры и прочностных свойств литейных форм и стержней из песчаных смесей : Автореф диссертации на соискание ученой степени д-ра техн. наук:

05.16.04 «Литейное производство» / Смолко В.А. – Челябинск, 1996. - 31 с.

20. Kadanoff L.P., Nagel S.R., Wu L., Zhou S. Scaling and universality in avalanches// Phys. Rev. A. 1989. V.39, N12, p.6524-6537.

21. Зеленый М.Л., Милованов А.В. Фрактальная топология и странная кинетика// УФН. – Т.174. - №8. – 2004. – С.809-852.

22. Романовский М.Ю. Функциональные блуждания Леви// Тр. Ин-та общей физики РАН. – Т.65. – 2009. – С.20-28.

23. Fractals / Jens Feder. - New York; London : Plenum press, 1989. - 283 с.

24. Олемской А.И., Хоменко А.В. Синергетика конденсированной среды. – Сумы: Изд-во СумДУ, 2002. – 373 с.

25. Математика: Энциклопедия/Под ред. Ю.В. Прохорова. — М.: Большая Российская энциклопедия, 2003. — 845 с.35.

26. Заславский Г.М. Физика хаоса в гамильтоновых системах. – М-Ижевск: Ин-т комп. Исслед., 2004, 288 с.

27. Bartelemy P., Bertolotti J., Wiersma D. A Levy ight for light // Nature. 2008. V. 453. P. 495-498.

28. Архинчев В.Е. О релаксации заряда на фрактальных структурах// Письма в ЖЭТФ. – Т.52. – вып.7. – С.1007-1009.

29. Visualizing Transport Structures of Time-Dependent Flow Fields. Kuangyu Shi, Hans-Peter Seidel, Holger Theisel, Tino Weinkauff, Hans-Christian Hege\\ Published by the IEEE Computer Society. 2008.

30. Белоцерковский О.М., Опарин А.М., Четкин В.М. Турбулентность. Новые подходы. М.: Наука, 2002. 286 с.

31. Ruelle, David. Hasard et chaos / David Ruelle. - Paris : Jacob, 1991. - 247 с.

32. Lorenz E. N. Deterministic nonperiodic flow // J. Atmos. Sci. – Т. 20. – (1963) С. 130–141.

33. В.П. Будаев, С.П. Савин, Л.М. Зеленый. Наблюдения перемежаемости и обобщенного самоподобия в турбулентных пограничных слоях: на пути к определению количественных характеристик переноса.\\УФН, т.181, №9. 2011.

Svinoroev Yu .A, Gutko Yu.

APPLICATION OF MATHEMATICAL MODELING METHODS IN THE SEARCH FOR ALTERNATIVE SOLUTIONS TO REPLACE ENVIRONMENTALLY HAZARDOUS FOUNDRY BINDERS ON A PHENOLIC BASIS

Binding materials in foundry production, being complex in chemical composition complexes consisting of potentially

hazardous substances, determine not only sanitary and hygienic working conditions in foundries, but are also responsible for the qualitative characteristics of the ecological state of the entire production. Phenolic-based binding materials, on which the vast majority of modern casting production processes operate, are particularly dangerous. This determines the urgency of the problem of finding alternative solutions – binding materials that, while providing the technically necessary level of casting quality, would be environmentally friendly materials at a relatively low cost. The problem of the curing process on models of regular fractals is considered. The environment is considered as a nonlinear dynamic hierarchical system evolving according to the laws of synergetics.

Keywords: foundry, binding materials, phenolic resin binders, technical lignosulfonates, toxicological properties, casting processes, modification, cold-hardening mixtures, fractal, cluster.

Свинороев Юрий Алексеевич, кандидат технических наук, доцент кафедры «Промышленного и художественного литья» ФГБОУ ВО «Луганский государственный университет имени Владимира Даля», г. Луганск.

E-mail: desna.us@yandex.ru

Svinoroev Yuri Alekseevich, candidate of technical Sciences, associate Professor kafedri "Industrial and artistic casting" Federal State Budgetary Educational Institution of Higher Education «Lugansk State University named after Vladimir Dahl».

Гутько Юрий Иванович, доктор технических наук, профессор, первый проректор ФГБОУ ВО «Луганский государственный университет имени Владимира Даля», г. Луганск.

Gutko Yuri, Doctor of Technical Sciences, Professor, First Vice-Rector of the Federal State Budgetary Educational Institution of Higher Education «Lugansk State University named after Vladimir Dahl».

Рецензент: Витренко Владимир Алексеевич, д.т.н., проф., проректор ФГБОУ ВО «Луганский государственный университет имени Владимира Даля», г. Луганск.

Статья подана 09.06.2023

ТРЕБОВАНИЯ

к оформлению статей для публикации в
«ВЕСТНИК: НАУЧНЫЙ ЖУРНАЛ»
ФГБОУ ВО «Луганский государственный университет имени Владимира Даля»

ПУБЛИКАЦИЯ СТАТЕЙ

1. Документы и материалы собираются на кафедрах (факультетах/институтах), ответственных за сборник, затем передаются в издательство университета.
2. К публикации принимаются статьи, материалы которых соответствуют научному направлению сборника.
3. Статьи, не соответствующие научному направлению журнала или Требованиям к оформлению статей, редакцией не принимаются.
4. Для принятия решения о публикации статьи в журнале необходимо предоставить:

АВТОРЫ, которые не являются сотрудниками университета:

1. Рецензия (подписанная проф. или чл.ред.кол)
2. Сопроводительное письмо (с указанием, что статья ранее нигде не публиковалась) от организации, где работают авторы, и сведения об авторах статьи, рецензию (подписанная отделом кадров университета).
3. Заявка автора(ов)
4. Анкета автора(ов)
5. Проверка на антиплагиат (распечатка)
<https://xn----7sbbaar5acc1ard1a0beh.xn--plai/spravka-antiplagiat>
<https://text.ru/antiplagiat>
<https://content-watch.ru/text/>
<https://advego.com/antiplagiat/>

ДЛЯ СОТРУДНИКОВ УНИВЕРСИТЕТА:

1. Рецензия (подписанная проф. или чл.ред.кол)
2. Заявка автора(ов)
3. Анкета автора(ов)
4. Проверка на антиплагиат (распечатка)
<https://xn----7sbbaar5acc1ard1a0beh.xn--plai/spravka-antiplagiat>
<https://text.ru/antiplagiat>
<https://content-watch.ru/text/>
<https://advego.com/antiplagiat/>

– электронный вариант статьи (первая фамилия автора статьи):

Название файла статьи: <фамилия автора_город> например – Петров_Луганск.doc.

Название английского файла Petrov_Lugansk.doc.

Статья сохраняется в форматах *.doc, *.docx, *.rtf.

– рецензия *.doc, *.docx.

Внимание! Убедительная просьба, проверить получение редакцией материалов.

Внимание! Редакция оставляет за собой право возвращать статьи авторам на доработку в следующих случаях: правка ошибок после вычитки, статья небрежно оформлена и не соответствует требованиям редакции.

ДЛЯ ВЫЧИТКИ текст статьи распечатывают в соответствии требованиями:

- формат А4 (поля по 20 мм с каждой стороны);
- шрифт Times New Roman,
- размер –14 пт,
- межстрочное расстояние – 1,5 строки.
- четкая печать на лазерном или струйном принтере.

Статьи подаются в одном экземпляре, напечатанные на лазерном (струйном) принтере, с подписями всех авторов, **e-mail: izdat.lguv.dal@gmail.com**, а также предоставляются данные на английском языке (авторы статьи, заглавие статьи; наименование организации, ведомства, должность, электронный адрес автора); аннотация; ключевые слова; список литературы латиницей).

СТРУКТУРА СТАТЬИ

УДК

НАЗВАНИЕ СТАТЬИ (на языке текста)**Фамилии, инициалы авторов (на языке текста статьи)****НАЗВАНИЕ СТАТЬИ (на английском языке)****Фамилии, инициалы авторов (на английском языке)***Аннотация на языке статьи***Ключевые слова:**

Основной текст статьи, включающий следующие разделы:

Введение**Изложение основного материала****Результаты исследований****Выводы****Л и т е р а т у р а на языке текста статьи****Фамилии, имя, отчество (ПОЛНОСТЬЮ), название статьи (на английском языке)***Аннотация (на английском языке)**Ключевые слова (на английском языке)***Сведения об авторах (на русском и английском языке), e-mail:** (каждого автора)**Рецензент***Статья подана***ПРИМЕЧАНИЕ:****1. Место работы писать ПОЛНОСТЬЮ для сотрудников****ФГБОУ ВО «Луганский государственный университет имени Владимира Даля», г. Луганск.
«LSU named after V. Dahl», Lugansk.****2. E-mail ОБЯЗАТЕЛЬНО** (если свою автор не указывает, то почту кафедры).**3. В сведениях об авторах статьи ФИО указывать ПОЛНОСТЬЮ (на русском и английском языках).****4. Рецензент ФИО полностью ТОЛЬКО профессор или член ред. коллегии журнала (полное название место работы рецензента).****5. Распечатка на антиплагиат.**

ВЕСТНИК: НАУЧНЫЙ ЖУРНАЛ
«ЛУГАНСКИЙ ГОСУДАРСТВЕННЫЙ УНИВЕРСИТЕТ
имени ВЛАДИМИРА ДАЛЯ»
№ 6 (72) 2023

Оригинал-макет

Коломиец-Кириллова Е.А.

Подписано к печати 18.08.2023.
Формат 60x84/8. Бумага офсетная. Гарнитура Times
Условных печатных стр. 35,77. Тираж 100 экз. Изд. № 01403.

ИЗДАТЕЛЬСТВО
Луганского государственного университета
имени Владимира Даля

Свидетельство о регистрации серия МИ-СГР ИД 000003 от 20.11.2015 г.

Адрес издательства: 291034, г. Луганск, кв. Молодежный, 20,а.
Тел.: 7(959) 138-34-80

E-mail: izdat.lguv.dal@gmail.com

http://izdat.dahluniver.ru/