

**МИНИСТЕРСТВО ОБРАЗОВАНИЯ И НАУКИ
ЛУГАНСКОЙ НАРОДНОЙ РЕСПУБЛИКИ
ЛУГАНСКИЙ НАЦИОНАЛЬНЫЙ УНИВЕРСИТЕТ
имени ВЛАДИМИРА ДАЛЯ**

ВЕСТНИК

**ЛУГАНСКОГО
НАЦИОНАЛЬНОГО УНИВЕРСИТЕТА
имени ВЛАДИМИРА ДАЛЯ**

**№ 1 (19)
2019**

НАУЧНЫЙ ЖУРНАЛ

Луганск 2019

ВЕСТНИК

ЛУГАНСКОГО НАЦИОНАЛЬНОГО
УНИВЕРСИТЕТА
ИМЕНИ ВЛАДИМИРА ДАЛЯ

№ 1 (19) 2019

НАУЧНЫЙ ЖУРНАЛ
ОСНОВАН В 2015 ГОДУ
ВХОДИТ В БАЗУ
РИНЦ

ОСНОВАТЕЛЬ

Луганский национальный университет
имени Владимира Даля

Журнал зарегистрирован в Министерстве
информации, печати и массовых коммуникаций
Серия № ПИ 000108 от 08 июня 2017 г.

Свидетельство о государственной регистрации
Издателя, изготовителя и распространителя
средства массовой информации

МИ-СРГ ИД 000003 от 20 ноября 2015г.

VESTNIK

LUGANSK VLADIMIR DAHL
NATIONAL UNIVERSITY

№ 1 (19) 2019

THE SCIENTIFIC JOURNAL
WAS FOUNDED IN 2015
INCLUDED INTO THE BASE OF
RISC

Founder

Lugansk Vladimir Dahl
National University

Journal is registered by the Ministry of Information,
Publishing and Mass Communications
Series № PI 000108 of June, 08 2017

State Registration Certificate of Publisher,
Producer and Distributor of means of mass
information

MI-SRG ID 000003 of November, 20 2015

Журнал включен в перечень научных изданий ВАК ЛНР (Приказ № 8-ОД от 8.01.19) в котором могут публиковаться результаты диссертационных работ на соискание ученой степени доктора и кандидата физико-математических, химических, технических, экономических, исторических, философских, филологических, юридических, педагогических, психологических, социологических наук.

ISSN 2522-4905

Главная редакционная коллегия :

Рябичев В.Д., докт. техн. наук, (главный редактор),
Гутько Ю.И., докт. техн. наук, (зам. главн. редактора),
Витренко В.А., докт. техн. наук (зам. главн. редактора),
Авершин А.А., канд. техн. наук,
Андрійчук Н.Д., докт. техн. наук,
Атоян А.И., докт. филос. наук,
Белых А.С., докт. пед. наук,
Бельдюгин В.А. канд. ист. наук,
Болдырев К.А., докт. экон. наук,
Будиков Л.Я., докт. техн. наук,
Губачева Л.А., докт. техн. наук,
Дейнека И.Г., докт. техн. наук,
Дрозд Г.Я., докт. техн. наук,
Ерошин С.С., докт. техн. наук,
Замота Т.Н., докт. техн. наук,
Исаев В.Д., докт. филос. наук,
Клименко А.С., докт. филол. наук,
Коваленко А.А., канд. техн. наук, проф,
Кривоколыско С.Г., докт. хим. наук,
Крохмалева Е.Г., канд. пед. наук,
Корсунов К.А., докт. техн. наук,
Куликов Ю.А., докт. техн. наук,
Лазор В.В., докт. юридич. наук,
Лазор Л.И., докт. юридич. наук,
Лустенко А.Ю., докт. филос. наук,

Ляпин В.П., докт. биол. наук,
Максимова Т.С., докт. экон. наук,
Максимов В.В., докт. экон. наук,
Мечетный Ю.Н., докт. мед. наук,
Мирошников В.В., докт. техн. наук,
Мортиков В.В., докт. экон. наук,
Нечаев Г.И., докт. техн. наук,
Панайотов К.К., канд. техн. наук,
Родионов А.В., докт. экон. наук,
Рябичева Л.А., докт. техн. наук,
Санжаров С.Н., докт. ист. наук,
Свиридова Н.Д., докт. экон. наук,
Семин Д.А., докт. техн. наук,
Скляр П.П., докт. психол. наук,
Слащев В.А., канд. техн. наук, проф,
Старченко В.Н., докт. техн. наук,
Тарарычкин И.А., докт. техн. наук,
Тисунова В.Н., докт. экон. наук,
Утутов Н.Л., докт. техн. наук,
Фесенко Ю.П., докт. филол. наук,
Харьковский Р.Г. канд. ист. наук,
Шамшина И.И., докт. юридич. наук,
Шелюто В.М., докт. филос. наук,
Яковенко В.В., докт. техн. наук

Ответственный за выпуск: Пробейголова Н.В.

Рекомендовано в печать Ученым советом Луганского национального университета имени Владимира Даля (Протокол № 5 от 25.01.2019 г.)

Материалы номера печатаются на языке оригинала.

© Луганский национальный университет имени Владимира Даля, 2019
© Lugansk Vladimir Dahl National University, 2019

СОДЕРЖАНИЕ

РЕЛИГИЯ КАК ОПЫТ СОЦИОКУЛЬТУРНОЙ НЕОПРЕДЕЛЁННОСТИ <i>Артёмов Ю.А.</i>	9
ФОЛКЛЕНДСКАЯ ВОЙНА, КАК ОБРАЗЕЦ ВЕДЕНИЯ ВОЕННЫХ ДЕЙСТВИЙ В ВЕЛИКОБРИТАНИИ <i>Бабик А.О.</i>	18
ГЕНЕЗИС ИДЕИ СУВЕРЕННОЙ ДЕМОКРАТИ В РЕСПУБЛИКЕ БЕЛАРУСЬ В КОНТЕКСТЕ СОВРЕМЕННОЙ ПОЛИТИКО-ТЕОРЕТИЧЕСКОЙ ТРАДИЦИИ <i>Бузила А.И., Кульпин А.Б.</i>	21
КОНЦЕПЦИЯ «SOFT POWER» ВО ВНЕШНЕПОЛИТИЧЕСКОЙ СТРАТЕГИИ США <i>Вакуленко А.В., Сироткин Я.К.</i>	26
ОПРЕДЕЛЕНИЕ КОЛИЧЕСТВА ХРАНИМЫХ ЗАПАСНЫХ ЧАСТЕЙ НА АВТОПРЕДПРИЯТИЯХ С УЧЕТОМ ОГРАНИЧЕННОСТИ ОБОРОТНЫХ СРЕДСТВ <i>Верительник Е.А., Панайотов К.К., Таращанский М.Т.</i>	30
ФИЛОСОФСКОЕ НАСЛЕДИЕ И ЛИЧНОСТЬ Н.А. БЕРДЯЕВА В ЗЕРКАЛЕ ФИЛОСОФИИ И ЛИТЕРАТУРЫ СЕРЕБРЯНОГО ВЕКА <i>Володина О.О.</i>	35
ДЕМОКРАТИЧЕСКИЙ ТРАНЗИТ И «БЛУЖДАЮЩИЕ» ФОКУСЫ ВОЗДЕЙСТВИЯ МЕЖДУНАРОДНЫХ ЭКОНОМИЧЕСКИХ СИСТЕМ <i>Грицких И.В.</i>	41
СИСТЕМНЫЙ АНАЛИЗ ПРИЧИН ПРОВАЛОВ ПРОДУКТОВЫХ ПРОЕКТОВ <i>Калюжный В.В.</i>	47
МОДЕЛЬ ОБЕСПЕЧЕНИЯ КОНКУРЕНТОСПОСОБНОСТИ АГРАРНОГО ПРЕДПРИЯТИЯ <i>Кизлик Т.А.</i>	58
РОЛЬ СМИ В ПРЕДУПРЕЖДЕНИИ И ДЕЭСКАЛАЦИИ ПОЛИТИЧЕСКОГО КОНФЛИКТА <i>Леонова О.В., Леонов Я.А.</i>	64
ПУТИ СОЦИАЛИЗАЦИИ МИТРОФАНУШКИ, ИЛИ РЕФОРМЫ ОБРАЗОВАНИЯ В РОССИИ XVIII ВЕКА <i>Лустенко А.Ю.</i>	69
ИЗМЕРЕНИЕ УДЕЛЬНОГО ЭЛЕКТРОСОПРОТИВЛЕНИЯ ГРАДИЕНТНОГО КРИСТАЛЛА ТВЕРДОГО РАСТВОРА Sb-VI ОДНОЗОНДОВЫМ МЕТОДОМ <i>Луцкий Д.В., Третьяк А.Е.</i>	77
ИННОВАЦИОННОЕ РАЗВИТИЕ КАК ЭЛЕМЕНТ СТРАТЕГИЧЕСКОГО УПРАВЛЕНИЯ ПРЕДПРИЯТИЕМ <i>Максимова Т.С.</i>	81

СОВРЕМЕННЫЕ ПРЕДСТАВЛЕНИЯ ОБ ОПРЕДЕЛЕНИИ СУЩНОСТИ ПРОЦЕССА ВИБРООБРАБОТКИ С УЧЕТОМ МЕХАНИКИ СОУДАРЕНИЯ ГРАНУЛ РАБОЧЕЙ СРЕДЫ И ДЕТАЛЕЙ <i>Мицьк В.Я., Рубаненко В.Ю., Захаров Т.Г.</i>	86
О НЕКОТОРЫХ ТЕНДЕНЦИЯХ В ИЗМЕНЕНИЯХ ⁹³ СОЦИАЛЬНЫХ ПРОЦЕССОВ <i>Нагорный Б.Г.</i>	93
«ИННОВАЦИОННЫЙ СОЮЗ», ЕГО ИНСТРУМЕНТЫ И МЕСТО ГЕРМАНИИ В РАМКАХ ЭТОЙ ПРОГРАММЫ <i>Пилавов Г.П.</i>	97
О НЕКОТОРЫХ АСПЕКТАХ СОВРЕМЕННОГО ОБРАЗА РОССИЙСКОГО ПОСЛА ДОБРОЙ ВОЛИ (НА ПРИМЕРЕ МАРЬЯНЫ НАУМОВОЙ) <i>Писаный Д.М.</i>	100
ФОРМИРОВАНИЕ ИМИДЖА И ОБРАЗА ПОЛИТИЧЕСКОГО ЛИДЕРА <i>Пробейголова Н.В., Колундаев М.В.</i>	106
ВОЗДЕЙСТВИЕ ПОЛИТИЧЕСКОГО МИФА НА МОТИВАЦИЮ ПОЛИТИЧЕСКОГО ДЕЙСТВИЯ ЛИЧНОСТИ <i>Пробейголова Н.В.</i>	111
ПОЛИТИЧЕСКАЯ КУЛЬТУРА УКРАИНЫ В КОНТЕКСТЕ ПОЛИТИЧЕСКОГО ПРОЦЕССА «РЕВОЛЮЦИИ ДОСТОИНСТВА»: ТРАГЕДИЯ РАЗОРВАННОЙ НИТИ <i>Проскурина Е.А.</i>	119
ЦВЕТНЫЕ РЕВОЛЮЦИИ КАК ТЕХНОЛОГИИ И ДЕКОНСТРУКЦИИ ПОЛИТИЧЕСКОЙ ВЛАСТИ <i>Проценко А.В., Сундуков Д.Д.</i>	125
СООТНОШЕНИЕ ПОНЯТИЙ «ГОСУДАРСТВЕННЫЙ ТЕРРОР» И «ГОСУДАРСТВЕННЫЙ ТЕРРОРИЗМ» В КОНТЕКСТЕ АНАЛИЗА СОВРЕМЕННОГО ПОЛИТИЧЕСКОГО РЕЖИМА УКРАИНЫ <i>Проценко А.В.</i>	128
ДЕТИ С НАРУШЕНИЯМИ РЕЧИ: СОЦИАЛЬНЫЕ, ТЕХНОЛОГИЧЕСКИЕ И МОРАЛЬНЫЕ АСПЕКТЫ ПРОБЛЕМЫ <i>Серикова Т.Е.</i>	134
ВЛИЯНИЕ МОДЕРНИЗАЦИИ СОВРЕМЕННОГО ОБРАЗОВАТЕЛЬНОГО ПРОСТРАНСТВА НА СВОЕОБРАЗИЕ ФОРМИРОВАНИЯ МЕТОДИЧЕСКОЙ КОМПЕТЕНТНОСТИ <i>Симоненко Л. Ю., Машкович И.А.</i>	140
УСОВЕРШЕНСТВОВАНИЕ МЕТОДИКИ ФОРМИРОВАНИЯ ПРОФЕССИОНАЛЬНОЙ КОМПЕТЕНТНОСТИ СТУДЕНТОВ-ФИЛОЛОГОВ <i>Симоненко Л.Ю.</i>	144
ОСОБЕННОСТИ РАЗВИТИЯ ЭКОНОМИЧЕСКОГО ПОТЕНЦИАЛА В УСЛОВИЯХ НЕПРИЗНАНОСТИ <i>Сподарева Е.Г., Гребенюк В.А.</i>	147

ПРОБЛЕМЫ УПРАВЛЕНИЯ БИЗНЕСОМ В УСЛОВИЯХ КРИЗИСА <i>Старикова О.С.</i>	154
РОЛЬ СРЕДСТВ МАССОВОЙ ИНФОРМАЦИИ В ФОРМИРОВАНИИ МИРОВОЗЗРЕНИЯ МОЛОДЕЖИ <i>Татаринев И.Е., Терещенко Д. А.</i>	158
«РУССКИЕ ИДУТ!»: НЕКОТОРЫЕ ОСОБЕННОСТИ РУСОФОБИИ КАК ГЕОПОЛИТИЧЕСКОЙ СТРАТЕГИИ ЗАПАДНОГО МИРА <i>Татаринев И.Е.</i>	161
КОРНИ ГИБРИДНОЙ ВОЙНЫ <i>Тищенко И.Н., Махиня С.Е.</i>	166
ИНТЕГРАЦИОННЫЕ ПРОЦЕССЫ НА ПОСТСОВЕТСКОМ ПРОСТРАНСТВЕ: ТЕОРЕТИЧЕСКИЕ ПРОЕКТЫ И РЕАЛЬНЫЕ МОДЕЛИ <i>Цыбаков Д.Л.</i>	174
СРАВНИТЕЛЬНЫЙ АНАЛИЗ МЕТОДОВ УПРАВЛЕНИЯ ТЕМПЕРАТУРОЙ В УСЛОВИЯХ ТЕХНОЛОГИЧЕСКОГО ПРОЦЕССА ГОМОГЕНИЗАЦИИ МОЛОКА <i>Аверьянов И.Н., Шульгин С.К.</i>	179
ИССЛЕДОВАНИЕ ПРОЦЕССА УПРАВЛЕНИЯ ЗВЕНОМ МАНИПУЛЯТОРА С ИСПОЛЬЗОВАНИЕМ НЕЙРОСЕТЕВЫХ ТЕХНОЛОГИЙ НА ОСНОВЕ КОМПЬЮТЕРНОЙ МОДЕЛИ <i>Шульгин С.К., Синепольский Д.О.</i>	186
ИССЛЕДОВАНИЕ СПОСОБА НАСТРОЙКИ КОЭФФИЦИЕНТОВ ОБРАТНЫХ СВЯЗЕЙ В СИСТЕМЕ УПРАВЛЕНИЯ ЗВЕНОМ МАНИПУЛЯТОРА ПО МЕТОДУ ВЫЧИСЛЯЕМОГО МОМЕНТА С ИСПОЛЬЗОВАНИЕМ НЕЙРОСЕТЕВЫХ ТЕХНОЛОГИЙ <i>Шульгин С.К., Юрков В.А.</i>	193
РЕАЛИЗАЦИЯ ГОСУДАРСТВЕННОЙ ПОЛИТИКИ БОЛЬШЕВИКОВ В ОТНОШЕНИИ ЦЕРКВИ НА ТЕРРИТОРИИ ДОНЕЦКОЙ ОБЛАСТИ В 1920-1930-е ГОДЫ <i>Рощина Л.А., Борбачева Л.В.</i>	200
ФОРМИРОВАТЕЛЬ СЧЕТНЫХ ИМПУЛЬСОВ ОТ ТАХОГЕНЕРАТОРА ТГС-12 ДЛЯ ПРОВЕДЕНИЯ ТОРМОЗНЫХ ИСПЫТАНИЙ ПОДВИЖНОГО СОСТАВА ЖЕЛЕЗНЫХ ДОРОГ <i>Соколов И.А., Быкадоров В.В., Клюев А.С.</i>	206
ЛОЖЬ В СИСТЕМЕ СОЦИАЛЬНЫХ ОТНОШЕНИЙ <i>Яковенко А.В.</i>	209

CONTENTS

RELIGION AS THE EXPERIENCE OF THE SOCIOCULTURAL INCERTITUDE Artemova J.A.....	9
FOLKLAND WAR AS A SAMPLE OF MILITARY ACTIONS IN THE GREAT BRITAIN Babik A.O.....	18
GENESIS OF THE IDEA OF SOVEREIGN DEMOCRACY IN THE REPUBLIC OF BELARUS IN THE CONTEXT OF MODERN POLITICAL AND THEORETICAL TRADITION Buzila A.I., Kulpin A.B.....	21
THE CONCEPT OF "SOFT POWER" IN THE US FOREIGN POLICY STRATEGY Vakulenko A.V., Sirotkon YA. K.	26
DETERMINATION OF THE AMOUNT OF STORED SPARE PARTS FOR AUTO ENTERPRISES, CONSIDERING THE LIMITED WORKING CAPITAL Veritelnik E.A., Panayotov K.K., Tarashchanskii M.T.....	30
PHILOSOPHICAL HERITAGE AND PERSONALITY OF N.A. BERDYAEV IN THE MIRROR OF PHILOSOPHY AND LITERATURE OF THE SILVER AGE Volodina O.O.	35
DEMOCRATIC TRANSITION AND "THE WANDERING" FOCUS OF THE IMPACT OF INTERNATIONAL ECONOMIC SYSTEMS Grytskykh I.V.	41
SYSTEM ANALYSIS OF REASONS FAILURES OF PRODUCTS PROJECTS Kalyuzhnyy V.V.....	47
MODEL ENSURE THE COMPETITIVENESS OF AGRICULTURAL ENTERPRISES Kizlik T.A.....	58
THE ROLE OF THE MEDIA IN PREVENTING AND DE-ESCALATING POLITICAL CONFLICT Leonova O.V., Leonov I.A.	64
THE SOCIALIZATION WAYS OF MITROFANUSHKA OR EDUCATION REFORMING IN RUSSIA EIGHTEENTH-CENTURY Lustenko A.J.....	69
MEASUREMENT OF THE ELECTRICAL RESISTIVITY OF THE GRADIENT CRYSTAL SOLID SOLUTIONS SB-BI SINGLE-PROBE METHOD Lutskiy D.V., Tretyak A.E.	77
INNOVATIVE DEVELOPMENT AS AN ELEMENT STRATEGIC MANAGEMENT OF THE ENTERPRISE Maksimova T.S.	81

MODERN VIEWS ON THE DETERMINATION OF VIBRATION PROCESSING NATURE TAKING INTO ACCOUNT THE MECHANICS OF THE COLLISION OF THE WORKING MEDIUM GRANULES AND THE PARTS Mitsyk V. Y., Rubanenko V. Yu., T. G. Zakharov	86
SOME TRENDS IN CHANGES OF SOCIAL PROCESSES Nagorniy B.G.	93
«INNOVATION UNION», AND THE PLACE OF GERMANY IN THE FRAMEWORK OF THIS PROGRAM Pilalov G.P.	97
ABOUT SOME ASPECTS OF THE MODERN IMAGE OF THE RUSSIAN'S AMBASSADOR OF GOOD WILL (ON EXAMPLE OF MARYANA NAUMOVA) Pisanyi D.M.	100
IMAGE FORMATION AND THE IMAGE OF A POLITICAL LEADER Probejgolova N.V., Kolundaev M.V.	106
THE IMPACT OF POLITICAL MYTH ON THE MOTIVATION OF POLITICAL ACTIONS OF INDIVIDUALS Probejgolova N.V.	111
POLITICAL CULTURE OF UKRAINE IN THE CONTEXT OF THE POLITICAL PROCESS OF THE "REVOLUTION OF DIGNITY": THE TRAGEDY OF THE BROKEN THREAD Proskurina E. A.	119
«COLOR REVOLUTIONS AS TECHNOLOGIES AND DECONSTRUCTIONS OF POLITICAL POWER» Protsenko A.V., Sundukov D.D.	125
RELATIONSHIP CONCEPTS "STATE TERROR" AND "STATE TERRORISM" IN THE CONTEXT OF ANALYSIS OF THE MODERN POLITICAL REGIME IN UKRAINE Protsenko A.V.	128
CHILDREN WITH SPEECH DISORDERS: SOCIAL, TECHNOLOGICAL, AND MORAL ASPECTS OF THE PROBLEM Serikova T.E.	134
THE IMPACT OF MODERNIZED EDUCATIONAL SPACE MODERNIZATION ON THE SPECIFICITY OF FORMATION OF METHODOLOGICAL COMPETENCE Simonenko L.Yu., Mashkovich I.A.	140
IMPROVEMENT OF THE TECHNIQUE OF FORMATION OF PROFESSIONAL COMPETENCE OF STUDENTS-PHILOLOGISTS Simonenko L.Yu.	144
FEATURES OF THE DEVELOPMENT OF ECONOMIC POTENTIAL IN THE CONDITIONS OF UNRECOGNIZED Spodareva E.G., Grebenyuk V.A.	147

PROBLEMS OF BUSINESS MANAGEMENT IN THE CRISIS OUTSIDE Starikova O.S.....	154
THE ROLE OF THE MEDIA IN SHAPING THE OUTLOOK OF YOUTH Tatarinov I.E., Tereshchenko D.A.....	158
«THE RUSSIANS ARE COMING!»: SOME FEATURES OF RUSSOPHOBIA AS A WESTERN GEOPOLITICAL STRATEGY Tatarinov I.E.....	161
THE ROOTS OF HYBRID WAR Tishchenko I.N., Mahinya S.E.	166
INTEGRATED PROCESSES ON POSTSOVETSK SPACE: TERETIC PROJECTS AND REAL MODELS Tsybakov D.L.	174
COMPARATIVE ANALYSIS OF METHODS OF CONTROL OF TEMPERATURE IN THE CONDITIONS OF TECHNOLOGICAL PROCESS OF HOMOGENIZATION OF MILK Aver'yanov I.N., Shul'gin S.K.	179
STUDY OF MANIPULATOR LINK CONTROL PROCESS USING NEURAL NETWORK TECHNOLOGY WITH COMPUTER BASED MODEL Shul'gin S.K., Sinepol'sky D.O.....	186
THE INVESTIGATION OF THE WAY OF THE SETTING OF THE COEFFICIENTS OF THE FEEDBACKS IN THE CONTROL SYSTEM FOR A MANIPULATOR LINK WITH THE HELP OF THE COMPUTED MOMENT METHOD AND NEURAL NETWORK TECHNOLOGIES Shul'gin S.K., Yurkov V.A.....	193
IMPLEMENTATION OF THE STATE POLICY OF THE BOLSHEVIKS WITH REGARD TO THE CHURCH IN THE TERRITORY OF THE DONETSK REGION IN THE 1920-1930 s. Roshchina L.A., Borbachova L.V.	200
SHAPER COUNTING PULSES FROM TGS-12 TACHOGENERATOR FOR BRAKE TESTING OF ROLLING STOCK OF MAIN RAILWAYS Sokolov I.A., Bykadorov V.V., Kluev A.S.	206
LIES IN A SYSTEM OF SOCIAL RELATIONS Yakovenko A.V.	209

УДК 130.2:572

РЕЛИГИЯ КАК ОПЫТ СОЦИОКУЛЬТУРНОЙ НЕОПРЕДЕЛЁННОСТИ

Артёмова Ю.А.

RELIGION AS THE EXPERIENCE OF THE SOCIOCULTURAL INCERTITUDE

Artemova J.A.

Статья посвящена проблеме интерпретации социокультурной неопределённости в религии как в комплексном духовно-социальном феномене. В исторических, политических, общественных, экономических процессах обострения неопределённости, неуверенности социума в основных гарантиях ценностного, управленческого, культурного, этического порядка религия выступала последним прибежищем в сознании и поведении человека. Статья представляет попытку ответа на вопрос: как понимается социокультурная неопределённость самой религией, внутри её когнитивных и поведенческих доминант. Рассматриваются религиозное понимание идеи человеческого бытия, его связи с сакральным, векторы социализации, действующие в системе религиозного миропонимания и институциональной практики.

Ключевые слова: *социокультурная неопределённость, религия, экзистенция, социальный институт, духовность, антропоцентризм, социализация, сакральность, трансцендентное, Откровение.*

Введение. Логичным и закономерным шагом в исследовании проблемы социокультурной неопределённости является анализ её значения и модификации в религии. Религия как социальный институт и как область человеческой духовности в рамках условий и целей своего дискурса ставит в своём конкретном ключе проблему социокультурной неопределённости, и задача данного исследования – определить характерные черты и предметность этой постановки проблемы.

Для нас актуальность такой задачи выражается в ряде существенных исследовательских мотивов. Религия, как и мифология, принадлежит области сакрального и трансцендентного. Благодаря вневременному и абсолютному статусу своего содержания для человеческого сознания и

поведения, эти области должны с формальной точки зрения на уровне «банальной эрудиции» в корне отрицать всякую неопределённость, полагая взамен её – незыблемость, авторитет, предначальность, онтологическую и ценностную первичность, святость, могущество, иначе говоря, определённость, данную в своих различных модификациях. И всё же при этом и миф, как было обосновано в статье «Социокультурная неопределённость в системе антропологических координат мифа», и религия существуют в процессе проработки собственными, имманентными для них средствами и силами, реальности неопределённого, и оказываются немислимыми при её полном удалении как из их собственной духовной конституированности, так и из мира, в котором в них испытывается потребность.

Кроме того, выражение неопределённости в религии обладает научным интересом не только *вместе с* её интерпретацией в мифе, но и *в отличие от* основных смысловых моментов, онтологических и эпистемологических, которые порождают миф. В сравнение с ними, рождение религий, даже в самых ранних своих формах, знаменовало радикальный поворот к антропологизму, к постановке реальности человека в качестве осевого момента во всяком вообще искании духа. В отличие от мифа, религия представляет собой общественный институт, развивается в контексте становления и усложнения экономических и стратификационных отношений. И, наконец, о мифе в реальности сегодняшнего дня мы можем говорить как об универсальных для него эпистемических и экзистенциальных принципах, сохраняющих свою потребность для человека от самой ранней истории до современных политических коллизий, то само содержание мифа,

сюжетный, образный, символичный контент его ушёл в прошлое, и это случилось именно ради того, чтобы миф как способ человеческого миропонимания продолжал жить и быть мифом. Тогда как религия, в лице основных конфессиональных образований, а также её побочных девиантных форм продолжает существовать в современном обществе, оставляя инвариантной систему своих основных функций, идей, персон. И, обеспечивая для современного человечества осуществление основных форм понимания и проживания социокультурной неопределённости, религия сохраняет здесь не только значимость, но и качественное отличие от мифа.

Изложение основного материала. Тема связи социокультурной неопределённости и религии никак не может быть названа новой. Ведь в условиях наблюдения жизни человеческого общества, в традиции её историографического запечатления, её философской рефлексии на протяжении всей цивилизации стала привычной и даже банальной констатация прямой зависимости, существующей между религией и неопределённостью, неуверенностью в завтрашнем дне, а зачастую – и в дне сегодняшнем.

Действительно, привычным фактом является то, что религиозные настроения и формы религиозной самоидентификации резко активизируются в обществе в эпохи кризисов, когда социокультурная неопределённость наиболее радикально ощущается, проживается на личном опыте и осознаётся его субъектами, а также объективно характеризует саму историческую, политическую, общественную ситуацию. Доля влияния религии как общественного института возрастает, когда привычные, казавшиеся неизменными и логичными причинно-следственные связи, объединяющие людей в общественное целое, когда рациональный баланс мотивов, целей и средств, позволяющий человеку предпринимать разумные и целесообразные шаги в достижении желаемых результатов, разрываются или искривляются до неузнаваемости.

Эсхатологические ожидания, предчувствия грядущих глобальных катастроф, трагически переживаемый и выражаемый в апокалиптических терминах конец вполне конкретной исторической эпохи, от которого цепочка ассоциаций, символов и выводов протягивается к идее конца света, имеют возможность выступать как симптом массового когнитивного шока. Помимо «призрака Апокалипсиса», перерастающего во вполне

очевидный псевдорелигиозный соблазн, осуждаемый Церковью (диакон Андрей Кураев выражает сарказм в отношении такой духовной ситуации: «Мои размышления... могут огорчить людей. Ведь я буду пояснять... что сейчас ещё не последние дни» [4]), спонтанные массовые всплески религиозной активности могут иметь и более конструктивные выходы, более плодотворные с точки зрения здравого смысла, самосознания и философской рефлексии. Ибо другим процессом, что пролегает в глубинах «религиозного ренессанса», сопровождающего «минуты роковые», является кризис рациональных форм понимания общества и его тенденций существования, кризис оптимистических моделей понимания его законов, в которых выводы оптимистического характера связывают с возможностями, мотивами и средствами рационального решения человеком проблем своего бытия. И тогда рост религиозности в обществе выражается как кризис абсолютизированных идей практицизма, прогрессизма, позитивизма, этих старинных и одновременно «вечно молодых» соблазнов рационального сознания.

То есть, коротко формулируя всё, что изложено выше, социум обращается к религии в периоды социокультурной неопределённости. Религия сама «в тяжёлую годину» выступает содержательной, смысловой, поведенческой, онтологической средой, гарантирующей людям «социокультурную определённость». Но способна ли констатация этого факта ответить на другой вопрос: чем же является социокультурная неопределённость внутри самой религии, исходя из её феноменологических, ценностных и деятельностных условий?

В начале второго десятилетия XXI века Институтом социологии Российской Академии Наук было проведено комплексное социологическое исследование, посвящённое процессам модернизации российского общества, понимания российскими гражданами требований современной модернизации в целом и различных её аспектов. Весной 2012 г. Институт социологии РАН также провёл общенациональное исследование мечтаний и жизненных целей россиян. Результаты исследований были отображены в изданиях «Готово ли российское общество к модернизации?» (2010 год) и «О чём мечтают россияне: идеал и реальность» (2013 год). В виде таблиц 1 – 4 мы представим здесь некоторые из опубликованных на их страницах показатели, касающиеся динамики

изменения религиозной идентичности российского общества.

Таблица 1

Число граждан, идентифицирующих себя как православные

Год	1995	2000	2003	2009	2010	2012
Процент	33	57	61	72	75	79
Источник	«Готово»	«Готово»	«Готово»	«О чём»	«Готово»	«О чём»

Таблица 2

Число граждан, идентифицирующих себя как мусульмане

Год	2009	2010	2012
Процент	3	4	4
Источник	«О чём»	«Готово»	«О чём»

Таблица 3

Число граждан, идентифицирующих себя как верующие, не принадлежащие какой-либо конфессии конкретно («вера в высшую силу» и пр.)

Год	2003	2009	2010	2012
Процент	9	11	9	9
Источник	«Готово»	«О чём»	«Готово»	«О чём»

Таблица 4

Число граждан, идентифицирующих себя как атеисты

Год	1995	2000	2003	2009	2010	2012
Процент	28	38	26	12	12	7
Источник	«Готово»	«Готово»	«Готово»	«О чём»	«Готово»	«О чём»

Вполне закономерно, что, опираясь на эти данные, учёные Института социологии РАН делают вывод о десекуляризации российского общества. «Религия как глубинный фактор, более долговременный, чем политические и идеологические пристрастия, определяет наиболее устойчивые формы и основания социального устройства, его цивилизационную специфику, ментальные структуры» [4, с. 240]. Констатируется заметная и постоянная тенденция всё большего распространения различных форм религиозного сознания и самоидентификации в свете разнообразных доминант религиозной жизни или отнесения к определённой классической конфессии. Если делать «негатив» от показателей, представленных в таблице 4, то число россиян,

идентифицирующих себя с какой-либо формой религиозного сознания и практики, за период от 1995 по 2012 годы растёт от 72 до 93 %. «Все традиционные для России (конфессии. – Ю.А.) укрепили своё положение, религиозная идентичность стала одной из достаточно устойчивых идентификационных форм в целом, в общеобразовательные государственные школы вернулось изучение религиозной догматики и истории и, как достойное завершение процесса десекуляризации общественного сознания, правящая партия страны заговорила о православной церкви как важном субъекте модернизации» [2, с. 190].

Исследователями из Института социологии эта тенденция ставится в противоречие с возможностями модернизации. В этом они вполне однозначно солидарны с исходными положениями классической современной цивилизационной парадигмы, для которой процесс модернизации, «осовременивания» просто невозможен без роста рациональности научного образца, веры в интеллектуальный прогресс и секуляризации как отходе от форм, норм, идентичностей, связанных с религией как образом духовности и общественным институтом. «Культурная модернизация подразумевает под собой секуляризацию общественного сознания» [2, с. 190] – совершенно априорно определяют российские социологи. Заметим здесь, что в отношении современной Российской Федерации одним из важных факторов увеличения доли религиозной самоидентификации среди населения следует признать увеличение временной дистанции, отделяющей текущий момент от начала эпохи перестройки или от распада Советского Союза, дат, которыми знаменовался отход массового сознания от форм советской идеологии вместе с необходимыми для неё ориентациями на идею единства научного и социального прогресса, атеизм и прочие необходимые структурные компоненты советской идеологии.

Налицо также происходящая трансформация модели религиозного сознания из неопределённых, аморфно-мистических представлений к идентификации себя с определённой конфессиональной системой. «Постепенный процесс отождествления представителями данных групп россиян (внеконфессиональных верующих – Ю.А.) неких абстрактных сверхъестественных сил с Богом, персонификации в нём этих высших сил. Именно за счёт плавного и постепенного

превращения неких мифологических «сверхъестественных сил» в Бога мифологические по сути своей верования постепенно превращаются в верования религиозные» [2, с. 193].

Всему этому процессу в целом можно предложить классическое объяснение, связывающее рост религиозности с нестабильностью, кризисными явлениями в обществе и общественном сознании. И в этом плане реальность социокультурной неопределённости имеет совершенно прозрачную и очевидную связь с религией, подтверждаемую данными современных социологических опросов. Однако, как демонстрируют эти же данные, такое объяснение оказывается верным лишь отчасти. Ведь период стабилизации и дальнейшего развития российского общества также оказывается совпадающим с дальнейшим ростом религиозности, как и «лихие девяностые».

На наш взгляд, если рассматривать причины роста религиозной идентификации вообще и динамику осознания индивидом собственной связи с определённой конфессией, следует разделить эти процессы надвое. Рост религиозности, которой присущи аморфный, парарелигиозный, внеконфессиональный характер, сопровождает эпоху социальных потрясений. Это объясняется тремя факторами, обладающими, на наш взгляд, основной ролью: главенством во всём этом процессе эмоциональных, иррациональных компонент деятельности и сознания индивида, экспансией зарубежных оккультно-мистических сект на постсоветском пространстве и падением религиозной грамотности значительной части населения Советского Союза в последние десятилетия его существования. Тогда как время государственной и общественной стабилизации Российской Федерации, роста влияния почвеннических ценностных и культурных установок в идеологии и различных уровнях и формах общественного сознания совпадает с движением в направлении более чёткой религиозной самоидентификации. Характерно, что с этим соглашаются сами авторы исследования «О чём мечтают россияне: идеал и реальность». Произошедший с 2009 по 2012 годы рост на 7 % числа россиян, идентифицирующих себя как православные, по их мысли, «свидетельствует как о потребности в форме солидарности, основанной на православии, чьё воздействие во многом сформировало российскую культурную традицию, так и о вовлечении всё большего числа россиян в смыслообразующий с помощью

институализированных конфессиональных институтов социальный и политический контекст» [4, с. 242-243]. Добавим здесь в качестве комментария, что русский философ и богослов С.Н. Булгаков указывает на подобные процессы как на имманентную логику, определяющую жизнь и судьбу религии как таковой. «Религия основывается не на смутном и неопределённом ощущении Божества вообще или трансцендентного мира вообще..., но на некотором, вполне определённом знании этого мира, самооткровении Божества. *Всякая религия догматична*, она устанавливает отношение не к Божеству вообще, но к определённому, имеющему своё 'имя' Богу». [1, с. 56].

Результаты исследований. Чтобы понять и определить, в какой степени проблема социокультурной неопределённости соотносится с миром религии, каким является то конкретное содержание, которое она получает в религии, следует начать с ответа на вопрос о самой исходной предметности религии, её конституировании посредством определённых начал человеческого существования. Речь, иными словами, об экзистенциальной конституированности религии, которая существует одновременно с её, религии, бытием в качестве Откровения, то есть одновременно с её трансцендентной, сакральной онтологией.

В истории человечества и человеческого общества религия как сложный, многоплановый, разновекторный феномен появляется тогда, когда в человеческом духовном мире, познании и практике на место космоса, вопросов его происхождения, законов, им управляющих, становится человек в качестве самостоятельной и самоценной единицы и вопроса. В этом смысле религиозная картина мира в той же мере теоцентрична, как и антропоцентрична. В своём социокультурном, имманентном, «земном», тварном бытии религия порождается в толще мифологического мировосприятия, питается его энергией, никогда не уходит далеко от мифа, но при этом отвечает на вопросы и запросы, которые радикально отличаются по своему качеству от тех, ответы на которые человек ищет в мифе. В социальном смысле религия появляется тогда, когда весь комплекс экономических, общественных, организационных условий человеческого существования приходит к насущной необходимости социальной структуризации, дифференциации, унификации, институализации, и не может далее существовать без постоянного и

целенаправленного внимания, направленного на осуществление этих факторов. Это и имеется прежде всего в виду под расхожим тезисом историков, социальных философов, исследователей XIX века, связывающих появление феномена религии с государственным общественным устройством и классовым обществом. Это же напрямую относится к областям духовного и сакрального в человеческом мышлении и поведении. В духовном, экзистенциальном смысле феномен религии необходимо связан с глубинной и радикальной переориентацией в отношении человека и его места в Универсуме.

Религия имеет в качестве своей вершины и сверхцели – собственно, самого Бога, во всём свете и напряжении диалектики Его безусловности и обусловленности; безусловности – Его реальности, обусловленности – Его познания, установления правильных, верных, должных путей связи с Ним, распространения их в качестве практики, общей и обязательной для всей общины верующих. В этих различных плоскостях, с различной степенью интенсивности и успеха, реализующихся в истории каждой из отдельных конфессий, но комплексно и синергично осуществляющих процессуальность бытия религии как духовности и как общественного института.

Однако основным конструкционным элементом, на котором оказывается «замешанной» та башня, на вершину которой Бог ставится, является не космос и его незыблемые законы, как было в мифе, но Человек. Об этом говорит один из величайших деятелей Сербской Православной Церкви архимандрит Иустин (Попович): «чем меньше Бога в человеке, тем меньше человека в человеке» [7, с. 15]. Человеческая реальность ставится в религии во всём комплексе предельных вопросов человеческого существования: его, человека, происхождения и специфического значения, которые сущностно отличаются от происхождения и значения любого другого элемента, принадлежащего этому самому космосу, нахождения в человеческом существовании определённой задачи и определённого смысла, которые должны быть реализованы в ходе его жизни, конкретности и неотменяемости этой задачи для каждого отдельного человека, а не для «людей вообще», вопроса об участии человека после смерти, связи телесного и духовного, конечного и бесконечного, утверждаемой самим человеком, причём каждым, в ходе своей жизни.

В системе выдвижения сущностных вопросов, которые человек задаёт сам себе относительно предельных граней своего бытия, вопрос о посмертной участи ставился и решался и в условиях мифа. Но в мифе посмертное бытие человека гармонично вписывалось в отведенное ему место в целостной и неразрушаемой системе космоса. В религии же эта участь ставится в неразрывную зависимость от конкретного решения этим данным человеком фундаментальных вопросов, налагаемых его, человеческой, ролью в мироздании: отношений конечного и бесконечного, реализации его, человеческого, то есть одновременно универсально-человеческого и единично-личностного, смысла жизни. Та постановка реальности человеческой смерти и человеческой участи, которая действует в религии, есть разрыв, соблазн и «форменный скандал» для мифологического миропонимания. Если для мифа вопрос загробной участи человека есть не более чем гармонический акт в бесконечном и беспроблемном функционировании космоса, то для религии он представляет одно глобальное нарушение, разрыв этой самой гармонии – нарушение, произведенное человеческими усилиями и фокусирующее в себе личностное, экзистенциальное начало. В христианстве эта постановка человеческой экзистенции дана в феномене покаяния, в таинстве исповеди, в средневековом обычае принятия перед смертью монашеского чина, в схождении Христа во ад и выведении праведных, в словах, сказанных разбойнику на кресте: «Аминь, глаголю тебе, днесь со мною будеши в рай».

Мы уделяем здесь такое внимание вопросам связи и отличия религии и мифа именно ввиду того, что их родство – феноменологическое, в свете когнитивных процессов, и онтологическое, в свете реальности сакрального, их социально-историческое преемство, их эмоциональное, образное, символическое взаимодействие позволяет определить многое в специфике религии как личностного опыта и как институциональной деятельности, в том числе и её собственное понимание социокультурной неопределённости.

Обратимся с этим вопросом к концепции А.Ф. Лосева, который в своей «Диалектике мифа» уделил также немало внимания и специфике религии. А.Ф. Лосев сопоставляет миф и религию в качестве двух сфер самоутверждения бытия личности [5, с. 91]. Религия осуществляет и выражает исконные бытийственные корни личности, всякая религия есть попытка утвердить

личность в бытии вечном, связать её навсегда с бытием абсолютным. От того религия одержима идеей греховности, неабсолютности человека и стремлением разорвать пути этого несовершенства. Для мифа же это совершенно необязательно. Миф – энергичное, а не субстанциональное самоутверждение личности, её выразительное утверждение. Поэтому миф по сути своей эпичен и предполагает эпическую как своё закономерное продолжение и разворачивание энергичных содержаний фигурирующих в нём мифических образов, то есть поражает размахом, масштабами происходящего, силой и решимостью героев. Это, в частности, исторически, психологически, феноменологически объясняет и раскрывает противоречие и конфликт между ожиданиями от Христа – иудейского мессианского могущества, воцарения во славу над своим народом, ожиданиями, в которые окрашивалось отношение к Нему Его «эпически-мыслящих» современников, и действиями Христа, как они поведаны в Евангелии. Это по существу своему есть противоречие между самоутверждением мифическим и самоутверждением религиозным, подвигом выразительного деяния и подвигом Спасения. Религия есть субстанциональное утверждение человека в вечности, она есть не слово о таком утверждении (слово о таком утверждении есть миф, когда он выступает компонентом религии), религия есть акт такого утверждения, действие по такому утверждению. А действие по утверждению, предметному, субстанциональному, человека в вечности есть таинство как неотъемлемая составляющая религии [5, с. 166]. По-другому эту же идею выражает и архимандрит Иустин: «Через религию человек всеми силами пробует выстроить мост над пропастью между посясторонним и потусторонним, между видимым и невидимым, между чувственным и сверхчувственным, чтобы стало возможным органическое единство этого мира с иным. Через религию человек пытается найти своё равновесие во вселенной, чтобы не переоценить потустороннее в ущерб посястороннему. Это не роскошь, не самая необходимая необходимость; это не нечто неестественное, а, напротив, составляющее саму сущность природы человека» [7, с. 23].

Состояние экзистенции, с вопроса о котором, проблематизацией которого начинается всякая религия, состоит в не-данности, не-наличествовании, не-определённости реальности сакрального как предельно-высшего и реальности трансцендентного как предельно-непознаваемого в

отношении мира и человека как познающего и действующего субъекта. В религии такая неопределённость задаётся как главный вопрос человеческого бытия в целом и субъективно-личного, единичного человеческого бытия, то есть конкретно-данной и конкретно-живой личности. Вопрос вывода сакрального и трансцендентного из безусловной и «глухой» не-данности, не-наличествования, не-определённости проблематизируется как главный вопрос существования человека, без которого реальность человека просто отменяется, сбрасывается в ничто.

Одной из широко распространённых моделей интерпретации социокультурной неопределённости, которую мы можем увидеть в различных образах религиозного миропонимания, является противопоставление внешней субъекту неопределённости как области испытаний, искушений, страданий, мытарств – собственной, личностной, определённости, которая по своему содержанию конституируется в религиозном либо религиозно-моральном ключе. Но при этом такая, личностная, определённая не выступает в качестве самодостаточного начала – её источником и опорой является Бог. Другим пространством неопределённости в системе религиозного миропонимания выступает смерть и вопрос загробной участи, то есть предельного решения вопроса судьбы личности в отношении бытия Сакрального Абсолюта. Как известно, в своём учении об изначальной избранности человека к спасению или к вечным мукам Жан Кальвин выступил наиболее острым выразителем этого вопроса, абсолютно элиминировав его от предметности морали и моральных заслуг отдельного человека. Однако здесь для нас важно то, что даже обе эти тематические сферы, безусловно представляя собой вечные темы, над которыми бьётся человеческий дух и которые представляют социокультурную неопределённость в рамках религиозного института и опыта, являют собой несомненную вторичность в отношении неопределённости и не-данности сакрального.

В определении специфики как самой религии в качестве области духовности, так и места в ней социокультурной неопределённости, путеводную нить нам даёт перевод самого унифицирующего слова «религия»: «связь». В протягивании связи человека с Богом религия не только не уничтожает антиномизм и двуполность сил, начала, каналов, в которых человек взаимодействует с сакральным: одновременно это и рациональный процесс

(опознание Бога, формирование догматики, богословского канона и религиозной философии) и чувственно-духовный, жизненно-практический (житейский опыт переживания связи с Богом), реальность человека и реальность Бога, чувство и практика соединения с Ним, чувство и практика отторгнутости, несоизмеримости, дальности, непознаваемости (отрицательное, апофатическое богословие). Религия как таковая не просто не снимает этот антиномизм, и даже не только не способна его уничтожить, но и, наоборот, даёт ему слово и процессуальное динамическое осуществление. Этот антиномизм, его принципиальный характер для в самом конституировании религии неоднократно подчёркивал в своём учении С.Н. Булгаков. «В религии устанавливается и переживается *связь*, связь человека с тем, что выше человека. В основе религиозного отношения лежит поэтому основной и неустранимый дуализм: в религии, какова бы она ни была в своей конкретной форме, всегда есть два начала, два полюса» [1, с. 12]. «Религия знаменует собой не только связь, но и удалённость человека от Бога. Она и сама в этом смысле есть, до известной степени, выражение греховного отпадения мира от Бога, ущербного богосознания» [1, с. 30].

Феномен актуализации в обществе религиозных настроений в периоды социокультурной нестабильности и неопределённости, с указания на что начиналась данная статья, способен быть осмысленным глубже и сущностнее, чем «просто» иррационально-хаотическое шатание людских масс в направлении «вечных ценностей» и желания за ними укрыться. И здесь мы снова обращаемся к религиозно-философской системе Сергея Николаевича Булгакова. Помимо других духовно-практических, эпистемических, экзистенциальных оснований и функций, религия представляется как наиболее глубинная и сущностная социализация. «Если в вере для меня открывается сама истина, если я выхожу из скорлупы своей субъективности и соприкасаюсь с чем-то неизмеримо огромным, то, очевидно, соприкасаюсь я не с тем, что во мне индивидуально и особо, но тем, что универсально, всеобще, кафолично. Как *родовое* существо, как *человек*, предстаю я перед Божеством; человеческая сущность, *человек* вообще, ощущает себя во мне в этом акте. В этом своеобразная парадоксия религиозного восприятия: будучи из всех жизненных актов наиболее индивидуальным, наиболее выстраданным, лично обусловленным, оно

в то же время оказывается и наиболее универсальным – явный знак того, что между индивидуальным и универсальным нет противоположности; истинно индивидуальное и есть истинно универсальное, или же наоборот, истинно универсальное существует и познаётся лишь как индивидуальное» [1, с. 52]. Религия аккумулирует силы – индивидуальных, коллективные, сакральные – не только на преодоление разрыва, существующего между человеком и Богом, но и на утверждение сродственности, соборности, глубокого метафизического единства человека с человеком в свете их истинной сущности и природы (то есть онтологически), и в свете их истинной духовной деятельности, которая раскладывается на когнитивный и практический векторы (то есть эпистемически) – в их вере. «Религия, *religio*, есть связь не только человека с Божеством, но и человека с человечеством, или последнее и предельное его утверждение в своей человечности, притом связь эта крепче, онтологичнее, нежели всякая иная» [1, с. 52].

Выводы. Обращения массового сознания к религиозным практикам, аргументациям, системам ценностей в глобальном состоянии социокультурной неопределённости, детерминированном теми или иными причинами политического, экономического, исторического плана является инвариантным феноменом существования человеческой цивилизации. Спонтанно-эмоциональный элемент в массовых обострениях религиозных настроений не требует доказательств, очевиден уже в виде самого словосочетания, чаще всего мелькающего в данных обстоятельствах: «религиозные чувства». Но такие процессы активизации религиозности не были бы способны на какие-либо более значительные результаты в бытии общественном и личностном, чем суррогаты массового сознания, вырастающие как грибы в «эпоху перемен»: оккультизм и магия, апокалиптические истерии, ток-шоу и разнообразные формы культурной деградации, если бы они исчерпывались только своим эмоциональным генезисом.

Однако многие очевидные тенденции из современной общественной жизни и из истории минувших дней опровергают это: и развитие религиозного самосознания, конфессиональной самоидентификации в современном российском социуме, весьма далёком от кризисно-эмоциональных шатаний, и религиозный Ренессанс

начал XX века, и рост религиозного сознания в России эпохи Смутного времени. Религия оставалась в качестве последнего прибежища и столпа, когда уже все остальные нравственные твердыни оказывались павшими, уничтоженными, предавшими, когда все прочие инстанции, с которыми связывалась надежда, оказывались развееваемыми по ветру – и в аду сталинского ГУЛАГа и гитлеровских Заксенхаузена и Дахау, в вихре большевистского шабаша безбожной пропаганды двадцатых годов. Она выступала единственным источником утешения и надежды не только в системе своего психо-эмоционального воздействия, но как целостная, неразрывная духовная, ценностная, поведенческая данность. Всё это было бы необъяснимо, если не понимать, вслед за С.Н. Булгаковым, что религия направляет свои усилия глубже тех пластов социального существования, на которых может господствовать социокультурная неопределённость. «Только религия подлинно социальна и в этом качестве есть основа социальности, хотя, как самая глубокая основа, она всего реже в этом значении усматривается. Даже когда сознательно хотят от неё освободиться, всё-таки сохраняют её созданный и её принадлежащий идеал ‘человека’, чтобы получить из него и ‘гражданина’» [1, с. 52].

Неопределённость в религии – это неопределённость сакрального и трансцендентность, «неданность» Бога, несводимость Его ни к какому наличному существу, невозможность заключить истину о Нём ни к какой статичной теоретической констатации. Именно об этом говорит своим сочным и образным языком богослов и историк Церкви А.В. Карташев: «Догматы вечны и неисчерпаемы. Этапы их раскрытия в сознании и истории Церкви – определения, «оросы» Вселенских Соборов – не есть могильные плиты, приваленные к дверям запечатанного гроба навеки закристаллизованной и окаменелой истины. Наоборот, это верстовые столбы, на которые начертаны руководящие безошибочные указания, куда и как уверенно и безопасно должна идти живая христианская мысль, индивидуальная и соборная, в её неукротимых и беспредельных поисках ответов на теоретически-богословские и прикладные жизненно-практические вопросы» [3, с. 3].

Можно было бы возразить здесь, что такая социокультурная неопределённость, будучи тесно связанной с религиозной тематикой, сама пребывает вне религии, порождает её и остаётся за её

границами, тогда как религия как область духовности и как институт разворачивают своё смысловое поле и осуществляют своё историческое становление уже, наоборот, находясь в области, в которой царит определённая сакрального и трансцендентного. Но эта же самая неопределённость остаётся пребывать как вопрос, как трагедия, как источник жизни, в самой религии. Она живит религиозное действо, культ, догмат, ритуал, одухотворяет религиозную жизнь, поиски богословов и муки праведников, на высочайших ступенях святости уверенных в том, что они-то и есть наипервейшие грешники.

Литература

1. Булгаков С.Н. Свет Невечерний: Созерцания и умозрения. – М.: Республика, 1994. – 415 с. – (Мыслители XX века).
2. Готово ли российское общества к модернизации? / Под ред. М.К. Горшкова, Р. Крумма, Н.Е. Тихоновой. – М.: Весь мир, 2010. – 344 с.
3. Карташев А.В. Вселенские соборы. – Клин: АТЛАС-ПРЕСС «Христианская жизнь», 2004. – 686 с.
4. Кураев Андрей, диакон. Христианство на пределе истории (о нашем поражении) – М.: Паломникъ.– 848с.
5. Лосев А.Ф. Диалектика мифа С.21-186 / Лосев А.Ф. Философия. Мифология. Культура. – М.: Политиздат, 1991. – 525 с. – (Мыслители XX века).
6. О чём мечтают россияне: идеал и реальность / Под ред. М.К. Горшкова, Р. Крумма, Н.Е. Тихоновой. – М.: Весь Мир, 2013. – 400 с.
7. Преподобный Иустин (Попович). Философские пропасти. Философские пропасти. М.: Издательский совет Русской Православной Церкви, 2004. – 288 с.

References

1. Булгаков С.Н. Свет Невечерний: Созерцания и умозрения. – М.: Республика, 1994. – 415 с. – (Мыслители XX века).
2. Готово ли российское общества к модернизации? / Под ред. М.К. Горшкова, Р. Крумма, Н.Е. Тихоновой. – М.: Весь мир, 2010. – 344 с.
3. Карташев А.В. Вселенские соборы. – Клин: АТЛАС-ПРЕСС «Христианская жизнь», 2004. – 686 с.
4. Кураев Андрей, диакон. Христианство на пределе истории (о нашем поражении) – М.: Паломникъ.– 848с.
5. Losev A.F. Dialektika mifa S. 21-186 / Losev A.F. Filisofiya. Mifologiya. Cultura. – М.: Politizdat, 1991. – 525 s. – (Mislijeli XX veka).
6. О чём мечтают россияне: идеал и реальность / Под ред. М.К. Горшкова, Р. Крумма, Н.Е. Тихоновой. – М.: Весь Мир, 2013. – 400 с.
7. Преподобный Иустин (Попович). Философские пропасти. Философские пропасти. М.: Издательский совет Русской Православной Церкви, 2004. – 288 с.

Artemova J.A.
**RELIGION AS THE EXPERIENCE OF THE
SOCIOCULTURAL INCERTITUDE**

The article deals with the problematic of sociocultural incertitude in religion as complex spiritual and social phenomenon. In the historical, political, social, economical processes of aggravation of incertitude, disappointment in fundamental fulfillment of moral, administrative, culture order the religion has become as the last refuge in the humanity conscious and behavior. The article presents the try to answer the question: how the religion treats the sociocultural incertitude according to confess and faith cognitive and behavior main points. It's worked out the religious understanding of human being, its links with the Sacral, the intentions of socialization in the religion outlook system and institutional practice.

Key words: *socioculture, sociocultural incertitude, religion, existence, social institute, spiritual, anthropology, socialization, Sacral, transcendent, Revelation.*

Артёмова Юлия Александровна – старший преподаватель кафедры социологии ГОУ ВПО ЛНР «Луганский национальный университет имени Владимира Даля».

E-mail: aspdok@mail.ru

Artemova Juliya Aleksandrovna – senior lecturer of Department of Sociology State Educational Establishment of Higher Professional Education «Lugansk Vladimir Dahl National University».

E-mail: aspdok@mail.ru

Рецензент: Шелюто Владимир Михайлович, доктор философских наук, профессор, директор Института философии и социально-политических наук ГОУ ВПО ЛНР «Луганский национальный университет имени Владимира Даля».

Статья подана 9.01.2019 г.

УДК 3[32:(321+327):327.5]

ФОЛКЛЕНДСКАЯ ВОЙНА, КАК ОБРАЗЕЦ ВЕДЕНИЯ ВОЕННЫХ ДЕЙСТВИЙ В ВЕЛИКОБРИТАНИИ

Бабик А.О.

FOLKLAND WAR AS A SAMPLE OF MILITARY ACTIONS IN THE GREAT BRITAIN

Babik A.O.

Авантюра проводимая, Великобританией, осуществляющая при прямой поддержке США и при содействии стран ЕЭС, НАТО, ясно показала огромнейшую пропасть, лежащую между интересами ведущих стран капиталистических и развивающихся государств. Несмотря на определенное недовольство тактикой Англии в ходе конфликта и то, что у власти в ряде западноевропейских стран находились социал-демократические правящие верхушки, все эти государства на деле оказывали поддержку агрессивному курсу консервативного кабинета Великобритании тори. Эта позиция была продиктована общностью классовых интересов ведущих держав на мировой арене, а также страхом ослабить ЕЭС и НАТО, с помощью которых империализм пытался сохранить свои экономические, политические и военные позиции в мире.

Ключевые слова. Великобритания, США, Аргентина, военные действия, Фолклендская война.

Введение. Фолклендская война, по выражению западной печати, – «война между подданными одной империи», то есть между странами капиталистического мира, который перечеркнул навязанную США концепцию обороны Западного полушария, нацеленную против мнимой угрозы «коммунистических подрывных действий». В этот период в Латинской Америке заговорили о кризисе ОАГ и фактически полном развале межамериканской системы из-за действий США в ходе фолклендского конфликта. Звучали призывы пересмотра отношений с Вашингтоном и создания новой региональной организации – без США, которая бы служила на деле интересам Латинской Америки, и перенести штаб-квартиры ОАГ из Вашингтона в любую латиноамериканскую страну [1, с. 10-12].

С резкой критикой политики Вашингтона выступили деятели Венесуэлы, Эквадора,

Никарагуа. Представитель Венесуэлы в ОАГ заявил, что поддержав британский колониализм, США вытолкнули себя из межамериканской системы.

В ООН было распространено письмо представителя из Коста-Рики президенту США Р. Рейгану, содержащее осуждение позиции Вашингтона в англо-аргентинском конфликте. Министр иностранных дел Боливии обвинил США в использовании организации в своих захватнических целях и заявил, что США в конфликте ставят под вопрос их дальнейшее участие в Межамериканском договоре.

В Гондурасе раздавались высказывания о том, что Вашингтон может бросить своего союзника Англию в любой момент. Собравшиеся политические деятели в Коста-Рике по поводу вступления на пост нового президента этой страны руководители Венесуэлы, Колумбии, Панамы, Гондураса и Никарагуа заявили, что США нарушили региональные обязательства и создали «серьезную проблему для межамериканской системы».

Был поднят вопрос о создании новой системы обороны латиноамериканских стран, поскольку пакт Рио-де-Жанейро оказался по действиям США неэффективным. После боя в Южной Атлантике высшие военные чины Бразилии заявили, что генштабом их страны рассматривается новая теория о возможности столкновения с более могущественным в экономическом отношении государством, принадлежавшим к западному блоку и расположенным в Северном полушарии. Бразилия, Венесуэла, Уругвай, Эквадор вместе с Аргентиной отказались в 1982 году участвовать в военно-морских маневрах под эгидой США. Аргентина не приняла участия в аналогичных маневрах и в последующие годы [2, с. 189-205].

В ходе живых дискуссий по фолклендскому вопросу латиноамериканские государственные деятели постоянно наталкивались на проблему неравноправности отношений с ведущими странами капитализма. Вновь стала сильно ощущать экономическая, финансовая, политическая и военная зависимость от капиталистических стран, что очень сильно противоречит Латинской Америке и даже угрожает безопасности на примере фолклендского конфликта. **Цель настоящей работы** – разобраться в сложившейся ситуации.

Происходившие события на Фолклендских островах вызвали активную реакцию не только у соседей Аргентины, но и у многих других развивающихся стран. В поддержку требования Аргентины выступило движение неприсоединения. В 1979 году страны – участницы движения одобрили резолюцию, в которой указывалось, что Фолклендские острова принадлежат Аргентине, и призывали Великобританию вернуть острова законным владельцам [2, с. 189-205].

В Гаване во время кризиса было собрано координационное бюро неприсоединившихся стран, которые осудили военные действия Англии и выражали поддержку требования Аргентины о восстановлении суверенитета над Фолклендами. Около 90 неприсоединившихся стран осудили аргентинские экономические санкции, которые были предприняты членами ЕЭС и США [4].

В разгар конфликта Лондон обратился за поддержкой к своим союзникам по Европейскому экономическому сообществу, рассчитывая при этом с их помощью оказать влияние через экономику и политику на Аргентину. Но обращение было направлено именно только к странам Европы, а не к Североатлантическому блоку, а обусловлено это было тем, что США на начальном этапе конфликта пытались создать видимость некоего нейтралитета в споре между Англией и Аргентиной. В результате основной организацией, с которой союзники Великобритании обсуждали проблемы начатого фолклендского кризиса, было не НАТО, а Европейское экономическое общество. В свою очередь Европейские страны начали довольно – таки решительно выступать против «вызова» латиноамериканского государства и вслед за Великобританией стали активно обвинять аргентинцев в нарушении норм международного права и в агрессивных действиях. Главным доводом было то, что Аргентина первая применила свою «военную мощь», а европейские союзники Лондона всячески пытались обойти и затуманить суть проблемы, а именно справедливое требование об

отказе Англии от колониальных притязаний, о признании исторических прав Аргентины на Фолклендские (Мальвинские) острова [3, с. 69].

Миру нужна уверенная, мощная Британия, которая выступает в качестве страны-воина в защите свободы и западной цивилизации. В сущности, Британия и Америка ведут глобальную войну против злого врага и идеологии, которая стремится к их уничтожению.

Британия должна предпринять ряд шагов, чтобы укрепить свои позиции в качестве мировой державы и обеспечить ей возможность противостоять угрозам, с которыми она сталкивается, и победить их. Потребуется те же самые жертвы и дальновидное руководство, которое сформировало британскую нацию в течение нескольких недель после вторжения Аргентины на Фолклендские острова в 1982 году.

Выводы. 1. Будущее британское правительство должно взять на себя обязательство восстановить военный потенциал. Великобритания тратит только 2,2 процента ВВП на оборону – самый низкий уровень с 1930-х годов.

Меньше денег должно быть потрачено на огромное государство всеобщего благосостояния и больше ресурсов выделено на национальную безопасность. Великобритания должна потратить не менее 3 процентов ВВП на оборону и стремиться к достижению цели в 4 процента ВВП, если она хочет проецировать военную мощь во всем мире [2, с. 189-205].

Британия должна быть способна бороться с опасными мошенническими режимами, такими как Иран, и иметь возможность побеждать их военным путем. Никогда больше британский персонал не должен подвергаться такому ритуальному публичному унижению, которое он получил от рук тиранического режима в Тегеране.

2. Британия должна отстаивать свой национальный суверенитет и отказаться от Общей внешней политики и политики безопасности Европейского союза (CFSP), Европейской политики безопасности и обороны (ESDP) и Европейской конвенции о правах человека, которые ослабляют способность Великобритании формировать свое будущее и защищаться.

Как леди Тэтчер рекомендовала в своем оригинальном документе «Государственное управление: стратегии для меняющегося мира» [4], Великобритания должна пересмотреть основные договоры с ЕС и вернуть полномочия, которые были переданы Брюсселю, включая контроль над собственными морями. Как обнаружил Тони Блэр,

Британия не может быть как ближайшим союзником Америки, так и частью политически и экономически интегрированной Европы. В конечном счете, выбор должен быть сделан.

3. Британия должна защищать и устанавливать приоритеты англо-американских особых отношений. Союз между США и Великобританией является наиболее успешным партнерством современности, и в интересах как Лондона, так и Вашингтона обеспечить его долгосрочную жизнеспособность.

Британская военная слабость и растущий антиамериканизм угрожают будущим отношениям, поэтому решение проблемы обеих сторон имеет решающее значение для выживания альянса. Особые отношения действуют как улица с двусторонним движением, которая усиливает способность Америки и Британии выходить на международный уровень и защищаться от глобальных угроз. Его крах значительно ослабит и Соединенные Штаты, и Великобританию, и мир, лишенный англо-американского лидерства, будет гораздо более опасным местом [4].

Таким образом, Британия одержала победу в Фолклендской войне, потому что она была свободна в определении своей собственной судьбы и желала использовать военную мощь для агрессивной защиты своих интересов.

Сегодня перед Великобританией стоит сложный выбор между тем, чтобы погрузиться в посредственность во все более централизованном Европейском Союзе в значительной степени пацифистским подходом к международным делам, или выступать в качестве влиятельного глобального лидера наряду с Соединенными Штатами и другими англоязычными странами, такими как Австралия и Канада. Для будущей безопасности свободного мира должен быть сделан выбор.

Л и т е р а т у р а

1. Алехандро Л. С. Солдаты во время Мальвинской / Фолклендской войны (1982) / Л. С. Алехандро. - Буэнос-Айрес: Факультет политических наук, Университет Universidad del CEMA, 2004. - 23 с.
2. Рони Джон С. "Зерновое эмбарго как дипломатический рычаг: опора или глупость?" SAIS Review, Summer, 1982. - 189-205.
3. Снайвли Дж. Д. Советская и Фолклендская войны: возможности в Латинской Америке / Джон Д. Снивли. - Монтерей: Военно-морская аспирантура, 1985. - 97 с.
4. Ставридис С. Хилл Кристофер. Внутренние источники внешней политики: Западноевропейская реакция на Фолклендский конфликт. - Лондон, 1996.

R e f e r e n c e s

1. Alejandro L. C. Soldiers during the Malvinas/Falklands War (1982) / L. C. Alejandro. - Buenos Aires: Department of Political Science Universidad del CEMA, 2004. - 23 p.
2. Roney, John C, "Grain Embargo as Diplomatic Lever: Fulcrum or Folly?" SAIS Review, Summer, 1982.- 189-205.
3. Snively J. D. The Soviet and The Falklands War: Opportunity in Latin America / John D. Snively. - Monterey: Naval Postgraduate School, 1985. - 97 p.
4. Stavridis S. Hill Christopher Domestic Sources of Foreign Policy: West European Reactions to the Falklands Conflict. — London, 1996.

Babik A.O.

FOLKLAND WAR AS A SAMPLE OF MILITARY ACTIONS IN THE GREAT BRITAIN

The British adventure, carried out with the direct support of the United States and with the assistance of the EEC and NATO countries, very clearly showed a huge gulf between the interests of the leading countries of the capitalist and developing countries. Despite a certain dissatisfaction with the tactics of England during the conflict and despite the fact that the government in a number of Western European countries were the social democratic ruling elites, all of these states actually supported the aggressive course of the British conservative Tories. This position was dictated by the commonness of the class interests of the leading powers on the world stage, as well as the fear of weakening the EEC and NATO, through which imperialism tried to maintain its economic, political and military positions in the world

Keywords. Great Britain, USA, Argentina, military operations, Falklands war.

Бабик Алена Олеговна, магистр «Всемирной истории», старший преподаватель кафедры политологии и международных отношений ГОУ ВПО ЛНР «Луганский национальный университет имени Владимира Даля», г.Луганск.

E-mail: alyona.babik@yandex.ua

Babik Alena Olegovna, master of "World History", Senior Lecturer of the Department of Political Science and International Relations, State Educational Establishment of Higher Professional Education «Lugansk Vladimir Dahl National University».

E-mail: alyona.babik@yandex.ua

Рецензент: Шелюто Владимир Михайлович, доктор философских наук, профессор кафедры мировой философии и теологии ГОУ ВПО ЛНР «Луганский национальный университет имени Владимира Даля».

Статья подана: 20.01.2019

УДК 323.2

ГЕНЕЗИС ИДЕИ СУВЕРЕННОЙ ДЕМОКРАТИИ В РЕСПУБЛИКЕ БЕЛАРУСЬ В КОНТЕКСТЕ СОВРЕМЕННОЙ ПОЛИТИКО-ТЕОРЕТИЧЕСКОЙ ТРАДИЦИИ

Бузила А.И., Кульпин А.Б.

GENESIS OF THE IDEA OF SOVEREIGN DEMOCRACY IN THE REPUBLIC OF BELARUS IN THE CONTEXT OF MODERN POLITICAL AND THEORETICAL TRADITION

Buzila A.I., Kulpin A.B.

В статье проанализировано понятие суверенной демократии, рассмотрены черты, характерные для образа политической жизни государств суверенной демократии. Рассмотрены принципы суверенной демократии применительно к государственному строительству современной Республики Беларусь.

Ключевые слова: суверенная демократия, суперпрезидентская республика, суверенитет, политический режим, постсоветское пространство.

Конец XX – начало XXI вв. ознаменовались тем, что в условиях глобализации мира многие державы оказались перед необходимостью коренной модернизации национальной государственности. Если в конце прошлого века такая процедура была обусловлена распадом Советского Союза и поиском новых форм политико-правовой организации общественного бытия, то сейчас речь идёт о сознательном и свободном выборе стратегического курса государственно-правового развития на десятилетия вперёд.

Перед политическими элитами, гражданским обществом России, Белоруссии и некоторых других стран стала важнейшая проблема решительными действиями нейтрализовать прямые угрозы территориальной целостности и сформировать предпосылки для политической и социально-экономической стабилизации в государстве.

Обозначенные процессы привели к своеобразной операционализации и инструментализации политического дискурса в современной политологии.

Востребованными оказались те проекты, которые предлагали конкретные рецепты решения насущных задач внутренней и внешней политики

страны в новых цивилизационных реалиях. Одним из таковых оказалась концепция суверенной демократии, введённая в широкий оборот заместителем руководителя Администрации президента Российской Федерации Владиславом Сурковым в 2005-2006 гг.

Следует отметить, что после распада СССР в Белоруссии сформировался специфический политический режим, который по определённым критериям соответствует суверенной демократии.

Концепция суверенной демократии находится в фокусе внимания многих экспертов, политиков, журналистов, учёных, но в последнее время на смену откровенно пропагандистским, причём как апологетическим, так и, напротив, остро полемическим работам всё чаще приходят более взвешенные публикации [3, 7]. Их авторы пытаются, с одной стороны, разобраться в том предметном поле, отражением которого стало появление идеологии суверенной демократии, а с другой – критически оценить тот теоретико-методологический и политико-правовой фундамент, на который она сама опирается.

Цели данного исследования:

- проанализировать политико-теоретические идеи суверенной демократии;
- систематизировать основные институционально-политические модели легитимации суверенной демократии;
- уточнить содержание понятия «суверенная демократия» применительно к политико-правовому и политико-культурному контексту в Белоруссии.

На данный момент среди экспертной среды нет единого мнения, что стоит подразумевать под суверенной демократией. Это даёт право говорить о

том, что подобная концепция, с одной стороны, находится в стадии формирования, с другой – является предметом дискуссий.

«Суверенная демократия» – понятие, широко распространенное и признанное практикующими политиками. Государственный секретарь США У. Кристофер заявлял в 1994 г., что «успешная трансформация новых независимых государств в суверенные демократии является центральным звеном европейской стабильности». В 2004 г. председатель Европейской комиссии Р. Проди утверждал, что Европейский Союз «хранит сущность федерации суверенных демократий».

Все основные демократические ценности напрямую увязывались с приоритетом суверенитета еще в фундаментальном договоре Евросоюза «Конвенции о защите прав человека и основных свобод» (Рим, 1950 г.), где в ст. 16 однозначно разрешается странам Евросоюза вводить ограничения на политическую деятельность иностранцев, а в ст. 9–11 увязываются права и свободы с интересами общественного спокойствия, порядка, здоровья и нравственности [6].

На сегодняшний день политический курс, названный суверенной демократией, был заявлен в том или ином виде в рамках теоретической концепции отдельной политической силой или же политическим лидером высшего звена лишь в одном государстве мира – Российской Федерации. Тем не менее даже в России официальной концепцией государственного строительства суверенная демократия не признаётся.

Отметим, что исторически первой территорией, которая провозглашала идеологию суверенной демократии в качестве базисной, является Китайская Республика (более известная под наименованием одноимённого острова Тайвань), непризнанное государство, отколовшееся от материкового Китая в ходе гражданской войны. Концепция суверенной демократии здесь заключалась в признании особой специфики построения демократического политического режима под руководством партии «Гоминьдан».

Сложившаяся в островном непризнанном государстве политическая модель в большей степени напоминала суперпрезидентскую республику, учитывавшую местную особую специфику. Тем не менее ввиду ограниченной признаваемости Тайваня, второстепенности тайваньской проблемы в мировой политике концепция не нашла широкой популяризации в экспертной среде.

Значительный вклад в разработку концепции «суверенная демократия» в ее российской модификации внесли такие авторы, как Д. Булин, Н. Гараджа, С. Марков, А. Мигранян, В. Никонов, Д. Орлов, Г. Павловский, Л. Поляков, М. Соколов, В. Третьяков, М. Фадеев, А. Филиппов, В. Холмогоров, С. Чернышев, А. Чадаев [8] и др., большинство из которых работает в рамках проекта так называемого национал-либерализма (консервативного либерализма). Значительный объем научно-исследовательской, редакционно-издательской и популяризаторской работы в этом направлении был проведен Фондом эффективной политики (ФЭП), медиахолдингом «Эксперт», Институтом общественного проектирования, издательством «Европа», которые способствовали организации широкой дискуссии вокруг суверенной демократии в формате гражданского общества.

Идея суверенной демократии обрела «второе дыхание» в Российской Федерации в начале президентского правления Владимира Путина. Архитектором этой идеологии был высокопоставленный чиновник из ближайшего окружения Путина Владислав Сурков, занимавший и занимающий до сих пор различные высокопоставленные посты – от заместителя главы Администрации президента до вице-премьер-министра.

«Допустимо определить суверенную демократию как образ политической жизни общества, при котором власти, их органы и действия выбираются, формируются и направляются исключительно российской нацией во всем ее многообразии и целостности ради достижения материального благосостояния, свободы и справедливости всеми гражданами, социальными группами и народами, ее образующими» [2].

Схожей идеи придерживается другой эксперт, директор Института политики и государственного права Виталий Иванов:

«Суверенной демократией можно назвать и политический режим, и применяемую режимом политическую технологию. С технологической точки зрения суверенная демократия предполагает самостоятельный отбор демократических институтов, их форматов, сроков внедрения и реформирования и т. д. Суверенно-демократический тот режим, который, развивая демократию, одновременно отстаивает собственную самостоятельность и, соответственно, самостоятельность государства настолько,

насколько это целесообразно и возможно в современном мире. Владислав Сурков противопоставляет суверенную демократию управляемой демократии. И это логично, если рассматривать управляемую демократию как практикуемую западными государствами технологию решения конкретных политических, экономических и пр. задач посредством «демократизации» внедрения или прямого навязывания определённого набора западных институтов. Управляемой демократией также можно называть политический режим в стране, успешно подвергнутой "демократизации"».

Отметим, что впоследствии ряд политологов стали причислять сюда и другие постсоветские политическим режимы со схожей политической системой. В частности, подобного рода политические режимы сложились в Белоруссии, Казахстане, Армении, Узбекистане, Азербайджане, в непризнанном Приднестровье и ряде других государств. При этом, в отличие от России, идеология суверенной демократии никогда не провозглашалась в качестве официальной ни непосредственно властями этих государств, ни отдельными политическими силами и движениями.

Если систематизировать концептуальную и практическую основы суверенной демократии, можно выделить следующие критерии:

- сильная президентская власть, конституционная неограниченность сроков пребывания одного лица у власти при обязательном наличии прямой всенародной выборной процедуры у такого лица;

- наличие «партии власти» – политической силы, пользующейся подавляющей поддержкой населения, имеющей конституционное или же простое большинство в парламенте и большинстве региональных советов (в таком случае партийную систему можно охарактеризовать как систему с доминирующей партией);

- наличие системной оппозиции, партий, которые критикуют частные моменты, отдельные решения и действия правительства, но не государственное развитие в целом;

- высокий избирательный барьер для попадания в парламент и другие органы власти;

- наличие высокой поддержки действующей власти и её курса среди населения.

Отметим, что все перечисленные критерии не являются строго обязательными для определения политического режима как суверенной демократии,

однако присущи таким режимам в большинстве своём.

Критика идеи суверенной демократии звучит прежде всего со стороны представителей политического и научного истеблишмента западных государств. В данной критике, безусловно, присутствует рациональное зерно, однако в большинстве своём подобные выпады обусловлены нежеланием правительств западных держав смириться с выбором самостоятельного пути развития России и постсоветских государств, нежеланием подчиняться чужим, написанным под копирку политическим доктринам [5].

Тем не менее в целом идеология суверенной демократии не нарушает общепринятых демократических норм – избираемости высшей власти, свободы мысли и выражения, роли местного самоуправления, вовлеченности граждан в политические процессы. Наконец, даже в развитых демократических государствах существуют различные взгляды на демократию – либеральный взгляд, социал-демократический, консервативный, христианско-демократический и т.п., что обеспечивает необходимую среду для обновления политических элит.

Сложившийся в Беларуси политический режим по многим внешним признакам можно отнести к режимам с суверенной демократией. Это отмечают и в экспертных кругах России и Беларуси.

«Если понимать" суверенную демократию" именно так, то Беларусь – это давным-давно "суверенная демократия". Весь конфликт между РБ и остальным миром – это конфликт не относительно каких-то глубинных ценностей или интересов. Это конфликт между нацией, которая желает управлять сама собою всерьез, и догмами "мирового либерализма" с его требованиями стандартных реформ при переходе к "рынку и демократии", конфликт между самостоятельной нацией со своими интересами и интересами руководимого США североатлантического сообщества "демократических наций", которые в некоторых пунктах конфликтуют друг с другом. Сейчас тем же путем идет Россия» – пишет белорусский политолог Юрий Шевцов [1].

Во-первых, политическая система практически исключает, даже в ограниченном виде, зарубежные лекала – со времён прихода к власти президента Александра Лукашенко не было принято ни одного законодательного акта под давлением или по требованию Европейского Союза, ОБСЕ, НАТО или других международных организаций или

государств. Примером может служить смертная казнь как высшая мера наказания за уголовные преступления – норму неоднократно призывали отменить руководящие круга США, Евросоюза и других государств.

Во-вторых, сложившаяся политическая система содержит в себе многие необходимые для суверенной демократии перечисленные выше элементы. Высшая власть в государстве почти полностью сосредоточена в руках президента, при наличии полноценного Совета министров во главе с премьер-министром конституционные полномочия президента дают право характеризовать Беларусь как президентскую республику. При этом количество сроков переизбрания президента не ограничено.

В-третьих, в парламенте и в местных советах присутствуют системные оппозиционные партии, поддерживающие курс действующего руководства в целом, но не в частностях. К таким партиям можно отнести Республиканскую партию труда и справедливости, Коммунистическую партию, Либерально-демократическую партию, Белорусскую патриотическую партию, Социал-демократическую партию народного согласия, Белорусскую социально-спортивную партию, Белорусскую аграрную партию и другие.

При этом в парламенте отсутствует партия власти. Де-факто же таковой «партией» является общественное движение «Белая Русь», члены которой имеют конституционное большинство в нижней палате белорусского парламента, Палате представителей.

Выводы. Идеология суверенной демократии, несмотря на дискуссионность самого определения, является используемой и применимой на практике политической идеологией, нашедшей свою актуальность в государствах постсоветского пространства, прежде всего России и Беларуси. При этом, как и любая из общепринятых политических доктрин и идеологий, в различных государствах она может быть реализована исходя из местной специфики. При этом в научных и экспертных кругах постепенно вырабатывается концептуальная сводка, необходимая для определения политического режима, характерного для суверенной демократии.

В целом суверенную демократию как концепцию можно охарактеризовать как симбиоз президентской республики с широкими полномочиями главы государства, широкой поддержкой со стороны населения, высокой

степенью легитимности, учётом местной политической специфики, ориентации на собственные силы, при соблюдении общепринятых демократических норм.

Согласно вышеуказанным критериям, политический режим, сложившийся в Республике Беларусь после 1994 года с избранием на президентский пост Александра Лукашенко и сформированный на сегодняшнее время соответствует понятию суверенной демократии в целом.

Л и т е р а т у р а

1. Шевцов Ю.В. Универсалии белорусской «суверенной демократии» // Русский журнал. № 30.08.2006.
2. Сурков В.Ю. Национализация будущего // Эксперт №43(537).
3. Матвиенко, Я. Ю. // Институционально-правовые модели легитимации суверенной демократии в современной России // Ростов-на-Дону, 2008. – 25 с. – Библиограф. с. 25.
4. «Суверенная демократия и sovereign democracy» // Электронный ресурс. URL: <http://suverenitet.ru/>
5. Доклад фонда Open Democracy // Сурков: Тайный правитель Кремля // Электронный ресурс. URL: <https://inosmi.ru/politic/20110413/168353700.html>
6. Конвенция о защите прав человека и основных свобод (измененная и дополненная Протоколом № 11 в сопровождении текстов Протоколов №№ 1, 4) // Рим, 1950 // Электронный ресурс. URL: <http://irs.in.ua>
7. Грачёв Н.Д. Суверенная демократия: социально-философский взгляд // Журнал «Власть», 2011.
8. Сборник статей. Суверенная демократия. От идеи к доктрине // Европа. – Москва, 2007.

R e f e r e n c e s

1. Shevcov YU.V. Universalii belorusskoj «suverennoj demokratii» // Russkij zhurnal. № 30.08.2006
2. Surkov V.YU. Nacionalizaciya budushchego // EHkspert №43(537)
3. Matvienko, Ya. Yu. // Institucional'no-pravovye modeli legitimacii suverennoj demokratii v sovremennoj Rossii // Rostov-na-Donu, 2008. -25 s.-Bibliogr.: s. 25.
4. «Suverennaya demokratiya i sovereign democracy» // EHlektronnyj resurs. URL: <http://suverenitet.ru/>
5. Doklad fonda Open Democracy // Surkov: Tajnyj pravitel' Kremlya // EHlektronnyj resurs. URL: <https://inosmi.ru/politic/20110413/168353700.html>
6. Konvenciya o zashite prav cheloveka i osnovnyh svobod (izmenennaya i dopolnennaya Protokolom № 11 v soprovozhdenii tekstov Protokolov №№ 1, 4) // Rim, 1950 // Elektronnyj resurs. URL: <http://irs.in.ua>
7. Grachyov N.D. Suverennaya demokratiya: socialno-filosofskij vzglyad // Zhurnal «Vlast» 2011

8. Sbornik statej. Suverennaya demokratiya. Ot idei - k doktrine // Evropa. - Moskva 2007

Buzila A.I., Kulpin A.B.

GENESIS OF THE IDEA OF SOVEREIGN DEMOCRACY IN THE REPUBLIC OF BELARUS IN THE CONTEXT OF MODERN POLITICAL AND THEORETICAL TRADITION

The article analyzes the concept of a sovereign problem. The principles of the sovereign policy of state building of the modern Republic of Belarus are considered

Key words: *sovereign democracy, super-presidential republic, sovereignty, political regime, post-Soviet space.*

Бузила Артём Игоревич – магистр политологии, ассистент кафедры политологии и международных отношений ГОУ ВПО ЛНР Луганского национального университета имени Владимира Даля.

E-mail: art.glazunoff@gmail.com

Buzila Artyom Igorevich – master of political science, assistant of the Department of political science and international relations of State Educational Establishment of

Higher Professional Education «Lugansk Vladimir Dahl National University».

E-mail: art.glazunoff@gmail.com

Кульпин Александр Борисович – старший преподаватель кафедры политологии и международных отношений ГОУ ВПО ЛНР «Луганского национального университета имени Владимира Даля».

E-mail: severnataa@gmail.com

Kul'pin Aleksandr Borisovich – senior lecturer of the Department of political science and international relations of State Educational Establishment of Higher Professional Education «Lugansk Vladimir Dahl National University».

E-mail: severnataa@gmail.com

Рецензент: Исаев Владимир Данилович, профессор, доктор философских наук, заведующий кафедрой мировой философии и теологии ГОУ ВПО ЛНР «Луганского национального университета имени Владимира Даля».

Статья подана 20.01.2019

УДК 327

КОНЦЕПЦИЯ «SOFT POWER» ВО ВНЕШНЕПОЛИТИЧЕСКОЙ СТРАТЕГИИ США

Вакуленко А.В., Сироткин Я.К.

THE CONCEPT OF "SOFT POWER" IN THE US FOREIGN POLICY STRATEGY

Vakulenko A.V., Sirotkon YA. K.

Данная статья рассматривает место «Soft Power» во внешней политике США как в плане теории, так и конкретного внешнеполитического механизма. Стоит отметить, что за последние два десятилетия «Soft Power» стала более востребованным инструментом в международных отношениях, так как по разным причинам использование военной силы («Hard Power») сегодня имеет множество ограничений.

Особенно интенсивно инструменты американской «мягкой силы» применяются на постсоветском пространстве и территориях, где общественно-политическая жизнь, культура все еще остаются определенной идейной и ценностной защитой, которые представляют угрозу для США в распространении своей «Soft Power».

Ключевые слова: основы «мягкой силы» внешняя политика США, «мягкая сила», США, механизм внешней политики.

В 21 веке, в век современных межгосударственных отношений категория «сила» имеет множество вариативных значений.

Практически все существование человечества сила традиционно отождествлялась с военной мощью, которая для многих видных политических исследователей (Г. Моргентау, К. Уолц, Р. Арон) была и остается основным показателем престижа государства на международной арене.

Однако с середины 1980-х гг. в теорию международных отношений на смену традиционному (военному) пониманию силы приходит ее новое (невоенное) переосмысление.

Этот подход впервые был сформулирован на научно – теоретическом уровне профессором Гарвардского университета Дж. Наем, который в своих научных исследованиях разделял свою

концепцию «Soft Power» на две составляющих: «Hard power» (жесткая сила) и «Soft power» (мягкая сила). «Жесткая» сила, или «жесткое» могущество, – это способность к принуждению, обусловленная военной и экономической мощью страны. Мягкое могущество возникает, когда страна привлекает своей культурой, политическими идеалами и программами. Жесткая сила не теряет ключевого значения в мире, где государства стремятся оградить свою независимость, а внегосударственные группы, такие как террористические организации, готовы прибегать к насилию. Но «мягкая сила» обретает все большее значение для сужения круга новых сторонников терроризма, а также для решения вопросов, требующих многостороннего сотрудничества» [5, с.25].

По его мнению, «сила государства заключается в возможности добиваться от других желаемых результатов. Эта возможность зависит от наличия у политического режима тех или иных ресурсов осуществления власти и умения их эффективно использовать, и достигать желаемых результатов во многих случаях можно при помощи таких факторов, как духовная и материальная культура, общественные и политические принципы, качество проводимой внешней и внутренней политики и т.д. Эти дополнительные факторы в идеальном исполнении безотказно работают на повышение привлекательности имиджа страны, формируют особый ресурс, определяемый Дж. Наем мягкой сила» [5, с.30].

Проще говоря, в поведенческих понятиях, «мягкая сила» – это «привлекательная сила», которая, согласно Дж. Наю, характеризуется тремя основными компонентами: во-первых, культурой

(определяемой как набор значимых для общества ценностей, несводимый к массовой культуре), во-вторых, политической идеологией, в-третьих, внешней политикой (понимаемой как дипломатия в широком смысле слова).

Хотелось бы остановиться более подробно на каждом фундаментальном компоненте функционирования концепции «Soft Power» в отдельности.

Ее первый компонент – привлекательность американской культуры и образа жизни. Опросы общественного мнения показывают, что почти 80% респондентов из 43-х стран мира восхищаются достижениями США в области науки и технологий (высокая культура), а около 60% – любят американскую музыку и телевидение [4, с.20]. Подтверждается это и первенством США по таким показателям, как численность принимаемых эмигрантов, объем выпускаемой телепродукции, численность иностранных студентов в США и количество американцев среди нобелевских лауреатов в области физики, химии и экономики.

Второй компонент «мягкой силы» США – политическая идеология: полностью или частично ей симпатизирует половина опрошенных. Среди путей наращивания потенциала американской «мягкой мощи» наиболее эффективный путь – публичная дипломатия (public diplomacy). Политолог также указывал на то, что «когда наша политика представляется в глазах общественности легитимной, наша «мягкая сила» возрастает» [6, с.55]. Легитимность в данном контексте можно рассматривать как одобрение международным сообществом действий актёра на мировой арене.

Центральная роль в ее осуществлении принадлежит информационному ресурсу и контролю над информационными потоками. Дж. Най выделяет три измерения публичной дипломатии: 1) ежедневное направленное освещение американских внешнеполитических акций; 2) «стратегическое общение», под которым подразумевается фокусированное обсуждение наиболее важных для США политических тем; 3) развитие прямых контактов с иностранной аудиторией посредством системы обменов, программ научных стипендий, что позволяет зарубежным гражданам лично знакомиться с Соединенными Штатами.

По данным, приводимым в разных источниках, из общего числа 600–700 тыс. чел. (более точные цифры привести вряд ли возможно), участвовавших в международных образовательных

программах госдепартамента США в период конфронтации, около 200 были или являются главами государств (в том числе ставшие явно «проамериканскими» политики, такие как М. Тэтчер, А. Садат и Г. Шмидт), еще 600 – представителями правительств, парламента и различных министерств. Наиболее широко выпускники американских обменных программ представлены в политической элите Южной Кореи, Аргентины, Чили, Германии, Великобритании, Израиля и Японии [6, с.70].

К 50-летию юбилею деятельности Программы им. Д. Эйзенхауэра в 2003 г. были опубликованы данные, согласно которым среди ее выпускников насчитывалось 4 главы правительств иностранных государств, 110 министров, 43 посла, 37 руководителей государственных компаний и банков [6, с.72].

В качестве иллюстрации «вращения» в университетах США прозападной элиты для последующего продвижения интересов Америки на постсоветском пространстве можно привести пример бывшего президента Грузии Михаила Саакашвили, бывшего президента Украины Виктора Ющенко, женатого на американской гражданке (этнической украинке) Екатерине Чумаченко, с которой он познакомился во время участия в одной из обменных программ [4, с.25].

Неудивительно в этой связи, что волна «цветных революций» 2004–2005 гг. привела к росту подозрительности в России по отношению к западным обменным программам. Таким образом, говоря о природе «мягкой силы» применительно к Соединенным Штатам, Дж. Най прежде всего обращает внимание на роль американских образовательных центров, служащих точками притяжения для студентов из разных государств. Значительное количество выпускников американских университетов, составляющих государственные элиты других стран, формирует крайне важный ресурс благожелательного отношения к Америке за ее рубежами.

Кроме того, по мнению Дж. Най, не меньший вклад в формирование «мягкой силы» США по-прежнему может внести и американская массовая культура, в лучших образцах которой присутствуют «послания свободы, раскрепощения и демократизма», что, так или иначе, находит отклик у жителей разных стран и представителей различных культурных традиций.

При этом американцы не настолько наивны, чтобы полагаться исключительно на «мягкую

силу», чего Дж. Най, собственно, и не скрывает: «Конечно, мягкая сила не может решить всех проблем. Даже если северокорейский диктатор Ким Чен Ир любит смотреть голливудские фильмы, это вряд ли скажется на его программе по созданию ядерного оружия. Точно так же с помощью «мягкой силы» не удалось добиться отказа правительства Талибан от поддержки «Аль-Каиды» в 90-х гг. XX в. Чтобы положить конец этому альянсу, пришлось применить грубую военную силу. Но таких наших целей, как содействие развитию демократии и прав человека, легче достичь с помощью «мягкой силы». У принудительной демократизации есть свои пределы» [2, с.31].

Дж. Най в своей книге «Мягкая сила. Слагаемые успеха в мировой политике» отмечает, что «Soft Power» - это не только собственное влияние «influence», но и «привлекательность» (attractive power). По сути, в глобальном смысле ресурсами «мягкой силы» в мировой политике выступает все то, что «вдохновляет и привлекает» к источнику воздействия, позволяя тому, кто его контролирует, добиваться желаемого результата [5, с.40].

Таким образом, в трактовке Дж. Най «мягкая сила» – это способность управлять поведением и сознанием противника путем воздействия в «центральное ядро» любого государства. Это культура, система ценностей, мировоззрение. «В итоге «Soft power» можно рассматривать как набор особых инструментов и средств, за счет которых происходит добровольное подчинение граждан иным и чуждым им ценностям, и установкам. Развитию данного феномена поспособствовало зарождение мультикультурализма, дипломатии, и культурного сотрудничества между странами (особенно программы обмена студентами между странами)» [2, с.10].

«Можно сказать, что именно на эти факторы и опирается «мягкая сила» коллективного Запада, когда работает с сознанием человека, а точнее человеческих масс посредством информации, знаний и культуры...» [1, с.160].

Именно «ядро мягкой силы» напрямую связано с ее гибким комплексом манипуляции сознанием общества, ценностных ориентаций и культурных аспектов.

Также стоит отметить, что витком развития концепции «Soft Power» стала другая концепция «Smart Power» (умная сила), которая закреплена в

США на государственном уровне и является публичной дипломатией.

«Согласно словарю Госдепартамента, публичной дипломатией называют финансируемые правительством программы, направленные на информирование и влияние на граждан зарубежных стран посредством публикаций, выпуска кинопродуктов, обмена в области культуры, радиовещания и телевидения» [3, с.99]. То есть «публичная дипломатия – собирательный термин, обозначающий некие усилия правительства, направленные на разъяснение миру проводимой им внешней политики и более глубокое и детальное ознакомление с ней народов мира» [3, с. 103].

Таким образом, США всегда обладали существенной «мягкой силой»: очень многим людям в мире импонирует американская идея личной свободы, равенства возможностей, американский образ жизни, идеализм, массовая культура, экономические достижения и глобальная военная мощь.

Очевидно, что еще не одно десятилетие США будут активно использовать «мягкие методы», вести пропаганду своих идей и ценностей, формировать в зарубежных обществах социальные группы, ориентированные на США, формировать благоприятное для себя общественное мнение в зарубежных странах.

Л и т е р а т у р а

1. Бегун В.Я. Вторжение без оружия / В.Я. Бегун. – М.: МГ, 2007. – 250 с.
2. Берзин Л.Б. Филантропические фонды и спонсорские организации США / Л.Б. Берзин. – М.: ИСКРАН, 1997. – 53 с.
3. Козырев Г.И. Политология: Учеб. пособие / Г.И. Козырев. – М.: ФОРУМ: ИНФРА-М, 2009. – 367 с.
4. Леонова О.Г. «Мягкая сила»: инструменты и коэффициенты влияния / О.Г. Леонова // Обозреватель. – 2014. – № 3. – С. 18-28.
5. Най Джозеф С. Мягкая сила. Слагаемые успеха в мировой политике / Джозеф С. Най. – Нью-Йорк: Паблик афферз, 2004. – 192 с.
6. Нарочницкая Н. А. Американские «аналитические институты» глаза, уши и совесть Америки / Н.А. Нарочницкая // Оранжевые сети: от Белграда до Бишкека. – Спб.: Алетейя, 2008. – 150 с.

R e f e r e n c e s

1. Begun V.YA. Vtorzhenie bez oruzhiya / V.YA. Begun. – M.: MG, 2007. – 250 s.
2. Berzin L.B. Filantropicheskie fondy i sponsorskie organizacii SSHA / L.B. Berzin. – M.: ISKRAN, 1997. – 53 s.

3. Kozyrev G.I. Politologiya: Ucheb. posobie / G.I. Kozyrev. – M.: FORUM: INFRA–M, 2009. – 367 s.

4. Leonova O.G. «Myagkaya sila»: instrumenty i koehfficienty vliyaniya / O.G Leonova // Obozrevatel'. – 2014. – № 3. – S. 18-28.

5. Naj, Dzhozef S. Myagkaya sila. Slagaemye uspekha v mirovoj politike / Dzhozef S. Naj. – N'yu-Jork: Pablik afferz, 2004. – 192 s.

6. Narochnickaya N. A. Amerikanskie «analiticheskie instituty» glaza, ushi i sovest' Ameriki / N.A. Narochnickaya // Oranzhevye seti: ot Belgrada do Bishkeka. – Spb.: Aletejya, 2008. – 150 s.

Vakulenko A.V., Sirotkon YA.K.

THE CONCEPT OF "SOFT POWER" IN THE US FOREIGN POLICY STRATEGY

This article examines the place of "Soft Power" in US foreign policy both in terms of theory and specific foreign policy mechanism. It is worth noting that over the past two decades, "Soft Power" has become a more popular tool in international relations, as for various reasons, the use of military force ("Hard Power" today has many restrictions.

Especially intensively tools of the American " soft power "are applied in the post-Soviet space, and territories where public and political life, culture still remain a certain ideological and valuable protection which pose threat to the USA in distribution of the "Soft Power".

Key words: *fundamentals of "soft power" US foreign policy, "soft power", USA, foreign policy mechanism*

Вакуленко Анна Викторовна, ассистент кафедры политологии и международных отношений ГОУ ВПО

ЛНР «Луганский национальный университет имени Владимира Даля»

E-mail: anya.vakulenko.1993@mail.ru

Vakulenko Anna Viktorovna, assistant of the Department of political science and international relations of State Educational Establishment of Higher Professional Education «Lugansk Vladimir Dahl National University».

E-mail: anya.vakulenko.1993@mail.ru

Сироткин Ярослав Константинович, студент группы ГТ - 371м, второго курса магистратуры, кафедры политологии и международных отношений ГОУ ВПО ЛНР «Луганский национальный университет имени Владимира Даля».

E-mail: kafedra.politimo@mail.ru

Sirotkin Yaroslav Konstantinovich, student of the group GT-371m, second year master's degree, Department of political science and international relations of the State Educational Establishment of Higher Professional Education «Lugansk Vladimir Dahl National University».

E-mail: kafedra.politimo@mail.ru

Рецензент: Исаев Владимир Данилович, профессор, доктор философских наук, заведующий кафедрой мировой философии и теологии ГОУ ВПО ЛНР Луганского национального университета имени Владимира Даля.

Статья подана 20.01.2019 г.

УДК 629.113.004

ОПРЕДЕЛЕНИЕ КОЛИЧЕСТВА ХРАНИМЫХ ЗАПАСНЫХ ЧАСТЕЙ НА АВТОПРЕДПРИЯТИЯХ С УЧЕТОМ ОГРАНИЧЕННОСТИ ОБОРОТНЫХ СРЕДСТВ

Верительник Е.А., Панайотов К.К., Таращанский М.Т.

DETERMINATION OF THE AMOUNT OF STORED SPARE PARTS FOR AUTO ENTERPRISES, CONSIDERING THE LIMITED WORKING CAPITAL

Veritelnik E.A., Panayotov K.K., Tarashchanskii M.T.

В статье рассмотрена методика определения количества и перечня запасных частей, которые необходимо закупать для обеспечения эффективной работы автотранспортного предприятия в условиях недостаточной суммы оборотных средств. Предложенная методика учитывает законы распределения отказов, стоимость запасных частей, а также остаток на складе. Приведены результаты применения данной методики на предприятиях региона.

Ключевые слова: оборотные средства, затраты, отказ, вероятность отказа, доставка.

Введение. Формирование склада запасных частей – важная составляющая экономической эффективности работы автотранспортного предприятия. Избыток запасных частей приводит к замораживанию значительного количества оборотных средств, а обратная ситуация приводит к увеличению простоя автомобилей в ремонте, когда приходится ждать доставки требуемых запасных частей [1]. Особенно это важно в условиях, когда сроки доставки могут достигать 30 - 60 дней, что не редкость для автомобилей иностранного производства.

Поэтому вопросу методик определения количества и номенклатуры хранимых запасных частей уделяется много внимания [2-5]. Однако в ситуации ограниченности финансовых средств необходимо предусматривать необходимость корректировки склада с обеспечением минимизации простоя автомобилей в ожидании ремонта.

Изложение основного материала.
Эффективность работы предприятия, характеризующаяся коэффициентом технической

готовности, зависит от времени простоя автотранспорта в течение рассматриваемого периода времени эксплуатации T . Это время простоя определяется как сумма времени проведения ремонтных работ и времени доставки необходимой детали, если она отсутствует на складе. Уменьшить время простоя можно, только если необходимая деталь уже имеется на складе предприятия. Определить необходимость хранения, как было показано в [6], можно на основании критерия, определяемого как:

$$\mu_i^N \leq \frac{p_i (0,14t_{\text{рабоч}} - 0,86t_{\text{ремонт}}^*)}{0,86}, \quad (1)$$

где $t_{\text{рабоч}}$ – время нахождения автомобиля в исправном состоянии, ч; $t_{\text{ремонт}}$ – время простоя автомобиля в ремонте, ч; p_i – вероятность отказа i -ой детали за пробег, соответствующий времени планирования.

Расчет критерия дает лишь возможность определить типы деталей, которые необходимо хранить на складе, но не позволяет определить количество хранимых деталей.

Поэтому также необходимо определить количество деталей i -го типа, которые будут храниться на складе в течение времени T .

Обозначим через c_i , $i=1,2,\dots,n$ стоимость одной детали i -го типа, а через m_i – количество деталей i -го типа, которые необходимо хранить на складе. И пусть, кроме того, C – объем средств,

которые предприятие может истратить на закупку деталей для хранения на складе.

Тогда в указанных условиях будет ограничение вида

$$\sum_{i=1}^n c_i m_i \leq C, \tag{2}$$

где c_i – стоимость одной запасной части i -го типа, руб.; m_i – количество хранимых на складе запасных частей i -го типа, шт.; C – объем средств, которые предприятие может истратить на закупку деталей для хранения на складе, руб.

Следовательно, время простоя будет наименьшим, если каждый запрос на наличие детали i -го типа (отказ детали i -го типа) удовлетворяется существующим запасом m_i , $i = 1, 2, \dots, n$ деталей на складе. Даже если ресурс C настолько велик, что предприятие может держать на складе достаточно большой запас деталей, не исключена ситуация, когда очередной запрос не будет удовлетворен. Поэтому задачу минимизации времени простоя нужно ставить как задачу минимизации вероятности того, что количество отказов деталей i -го типа превзойдет количество m_i , $i = 1, 2, \dots, n$ деталей, хранящихся на складе.

Пусть k_i – количество отказов детали i -го типа за время T и $A_i = \{k_i \geq m_i\}$.

Важным допущением во всех дальнейших рассуждениях является допущение о независимости отказов деталей различных типов. Оно основывается на том, что если выход детали некоторого типа с вероятностью, близкой к единице, влечет за собой выход из строя детали другого типа, то объединив эти детали в один узел, можно считать этот узел деталью нового типа, а объединенные в этот узел детали исключим из рассмотрения.

Поэтому, предполагая отказы деталей разного типа независимыми, искомую вероятность того, что произойдет хотя бы одно из событий A_i , $i = 1, 2, \dots, n$, запишем как

$$\mathbf{P}\left(\bigcup_{i=1}^n A_i\right) = 1 - \prod_{i=1}^n \mathbf{P}(\bar{A}_i),$$

где \bar{A}_i – событие, противоположное A_i .

Если известен закон распределения отказов, а следовательно, известны и вероятности $\mathbf{P}(\bar{A}_i)$, $i = 1, 2, \dots, n$, тогда задачу минимизации времени

простоя для единичного автомобиля можно сформулировать как целочисленную задачу на условный экстремум:

$$\begin{cases} \mathbf{P}\left(\bigcup_{i=1}^n A_i\right) = 1 - \prod_{i=1}^n \mathbf{P}(\bar{A}_i) \rightarrow \min; \\ \sum_{i=1}^n c_i m_i \leq C. \end{cases} \tag{3}$$

Рассмотрим сначала случай, когда закон распределения отказов деталей является пуассоновским с интенсивностью λ_i , $i = 1, 2, \dots, n$. Тогда

$$\mathbf{P}(\bar{A}_i) = e^{-\lambda_i T} \sum_{s=1}^{m_i} \frac{(\lambda_i T)^s}{s!}.$$

Отсюда получаем, что

$$\mathbf{P}\left(\bigcup_{i=1}^n A_i\right) = 1 - \exp\left(-T \sum_{i=1}^n \lambda_i\right) \prod_{i=1}^n \sum_{s=1}^{m_i} \frac{(\lambda_i T)^s}{s!},$$

и, значит, задача (3) может быть записана в виде:

$$\begin{cases} 1 - \exp\left(-T \sum_{i=1}^n \lambda_i\right) \prod_{i=1}^n \sum_{s=1}^{m_i} \frac{(\lambda_i T)^s}{s!} \rightarrow \min; \\ \sum_{i=1}^n c_i m_i \leq C. \end{cases} \tag{4}$$

Учитывая, что на разных автомобилях детали одного типа отказывают независимо, получаем, что суммарный поток отказов детали i -го типа также будет пуассоновским, но с параметром $N\lambda_i$. Поэтому для всех N автомобилей система (3) приобретает вид:

$$\begin{cases} 1 - \exp\left(-TN \sum_{i=1}^n \lambda_i\right) \prod_{i=1}^n \sum_{s=1}^{m_i} \frac{(\lambda_i TN)^s}{s!} \rightarrow \min; \\ \sum_{i=1}^n c_i m_i \leq C. \end{cases} \tag{5}$$

Поскольку в предыдущем расчетном периоде T на складе могли остаться невостребованными некоторые детали в количестве a_i , $i = 1, 2, \dots, n$, то задачу необходимо рассматривать как задачу «докупки» необходимого количества m_i , $i = 1, 2, \dots, n$ деталей i -го типа. Тогда необходимо рассматривать события $A_i = \{k_i \geq a_i + m_i\}$, и, значит,

система (5) должна быть записана в следующем виде:

$$\left\{ \begin{array}{l} 1 - \exp\left(-TN \sum_{i=1}^n \lambda_i\right) \prod_{i=1}^n \sum_{s=1}^{a_i+m_i} \frac{(\lambda_i TN)^s}{s!} \rightarrow \min; \\ \sum_{i=1}^n c_i m_i \leq C. \end{array} \right. \quad (6)$$

Если закон распределения отказов деталей является пуассоновским или если из-за очень малой вероятности отказов невозможно набрать репрезентативную статистику для определения распределения отказов, то в силу независимости отказов деталей i -го типа на различных автомобилях вероятность $\mathbf{P}(A_i) = \mathbf{P}\{k_i \geq a_i + m_i\}$ можно записать как

$$\mathbf{P}(A_i) = \sum_{k=a_i+m_i}^N C_N^k p_i^k (1-p_i)^{N-k}.$$

Учитывая, что в рамках статистических данных $\beta_i = Np_i < 1$, $i = 1, 2, \dots, n$, можно воспользоваться пуассоновским приближением, т.е.

$$\mathbf{P}(A_i) = \sum_{k=a_i+m_i}^N e^{-\beta_i} \frac{\beta_i^k}{k!} = e^{-\beta_i} \sum_{k=a_i+m_i}^N \frac{\beta_i^k}{k!}.$$

Следовательно,

$$\mathbf{P}\left(\bigcup_{i=1}^n A_i\right) = 1 - \exp\left(-\sum_{i=1}^n \beta_i\right) \prod_{i=1}^n \sum_{k=1}^{a_i+m_i} \frac{(\beta_i)^k}{k!}.$$

Поэтому система (3) в этом случае может быть записана как

$$\left\{ \begin{array}{l} 1 - \exp\left(-\sum_{i=1}^n \beta_i\right) \prod_{i=1}^n \sum_{k=1}^{a_i+m_i} \frac{(\beta_i)^k}{k!} \rightarrow \min; \\ \sum_{i=1}^n c_i m_i \leq C. \end{array} \right. \quad (7)$$

Поскольку не все n деталей имеют пуассоновский закон распределения отказов, для записи общей задачи обозначим через n_1 количество деталей, имеющих пуассоновский закон распределения отказов. Тогда систему (3) в общем виде можно записать как

$$\left\{ \begin{array}{l} 1 - \exp\left(-\sum_{i=1}^{n-n_1} \beta_i - TN \sum_{j=1}^{n_1} \lambda_j\right) \times \\ \times \prod_{i=1}^{n-n_1} \sum_{k=1}^{a_i+m_i} \frac{(\beta_i)^k}{k!} \prod_{j=1}^{n_1} \sum_{s=1}^{a_j+m_j} \frac{(\lambda_j TN)^s}{s!} \rightarrow \min; \\ \sum_{i=1}^n c_i m_i \leq C. \end{array} \right. \quad (8)$$

Определение количества m_i хранимых на складе деталей i -го типа из первого соотношения в (7) представляет собой задачу поиска минимума многомерной функции с целочисленными переменными, эффективного алгоритма решения которой не существует. В связи с этим представляется целесообразным рассмотреть упрощенный подход к решению задачи.

Поскольку детали одного типа на различных автомобилях отказывают независимо, то наиболее вероятное количество отказавших деталей вычисляется как целое число, лежащее в интервале $[(N+1)p_i - 1; (N+1)p_i]$. Тогда выбираем такие целые m_i , чтобы $m_i \in [(N+1)p_i - 1; (N+1)p_i]$, и требуем, чтобы выполнялось ограничение

$$\sum_{i=1}^n c_i m_i \leq C.$$

Если к концу предыдущего расчетного периода T на складе остались невостребованными некоторые детали в количестве a_i , $i = 1, 2, \dots, n$, то задачу необходимо рассматривать как задачу «докупки» необходимого количества m_i^* . Ясно, что $m_i^* = m_i - a_i$, где m_i определяется из соотношения $m_i \in [(N+1)p_i - 1; (N+1)p_i]$.

Даже если объем средств C , которые предприятие может истратить на закупку деталей для хранения на складе на расчетный период T , позволяет закупить все детали в необходимых количествах m_i (или m_i^*), то те типы деталей, для которых выполняется неравенство (1), также подвержены поломкам и их также необходимо закупать. Кроме того, для найденных значений m_i может нарушаться неравенство (2) и возникает задача выбора тех типов деталей, которые не нужно хранить на складе, несмотря на требование, диктуемое нарушением (1).

Выводы. Для определения потребности в запасных частях на определенный период необходимы следующие данные:

- 1) сумма доступных оборотных средств;
- 2) имеющиеся на данный момент количество и номенклатура запасных частей;
- 3) вероятности отказов деталей;
- 4) время доставки деталей;
- 5) стоимость деталей;
- 6) пробег автомобилей на планируемый период.

Сумма доступных оборотных средств – это сумма денег, доступных для закупки запасных частей на планируемый период, за вычетом расходов на закупку деталей на плановые работы по замене масел, фильтров, шин и других плановых замен.

Так как на начало периода на складе имеется какое-то количество некоторых деталей, их наличие также необходимо учитывать.

Вероятности отказов деталей определяются на основании имеющихся данных по отказам с учетом собранной статистики. Для определения необходимо также знание пробега автомобилей на планируемый период.

Время доставки деталей зависит от наличия деталей у поставщиков, перечень деталей, имеющихся у них в наличии или поставляемых только под заказ, имеется и является постоянным.

Использование данной методики для формирования склада на планируемый период на предприятиях г. Краснодона позволило повысить качественные показатели работы предприятий, а именно коэффициент технической готовности до приемлемого значения 0,86 за счет уменьшения простоя автомобилей в ожидании запасных частей, и уменьшить сумму нормируемых оборотных средств на 24,6% в месяц, что в денежном эквиваленте составляет 31070 руб.

Л и т е р а т у р а

1. Шрайбфедер, Дж. Эффективное управление запасами / Джон Шрайбфедер; пер. с англ. – 2-ое изд. – М.: Альпина Бизнес Букс, 2006. – 304 с.
2. Дидманидзе, О.Н. Обеспечение надежности техники путем проведения комплексной оценки качества поставок запасных частей при организации технического сервиса / О.Н. Дидманидзе, Б.С. Дид-манидзе, В.В. Варнаков, Д.В. Варнаков, Е.А. Варнакова, Л.Л. Хабиева // Международный технико-экономический журнал. М.: ООО «Спектр», 2014. № 5. С. 31–40.
3. Варнаков, В.В., Дежаткин М.Е., Турайкин П.А. Теоретические основы оптимизации управления поставок запасных частей при техническом сервисе // Сборник трудов международной научно-технической конференции

«Автоматизация: проблемы и решения». — Тула: ТГУ, 2008. — С. 119–121.

4. Дорошкевич, Д.В. Формування системи управління ресурсами автотранспортного підприємства: дис. ... канд. економ. наук: 08.00.04 / Дорошкевич Дар'я Вячеславовна. – Київ, 2009. – 186 с.

5. Арифиллин, И. В. Комплексная оценка качества доставки запасных частей для технического обслуживания автотранспортного парка // Вестник Московского автомобильно-дорожного государственного технического университета. 2016. № 2 (45). С. 37-41.

6. Верительник, Е.А. Оптимизация склада запасных частей грузовых автотранспортных предприятий на основе критерия хранения детали / Е.А. Верительник, М.Т. Тарашанский, К.К. Панайотов // Вестник Луганского национального университета имени Владимира Даля – Луганск. – 2017. – №1 (3). – С. 125-130.

References

1. Shrajbfeder, Dzh. Jeffektivnoe upravlenie zapasami / Dzhon Shrajbfeder; per. s angl. – 2-oe izd. – M.: Al'pina Biznes Buks, 2006. – 304 s.
2. Didmanidze, O.N. Obespechenie nadezhnosti tehnikii putem provedeniya kompleksnoj ocenki kachestva postavok zapasnyh chastej pri organizacii tehničeskogo servisa / O.N. Didmanidze, B.S. Did-manidze, V.V. Varnakov, D.V. Varnakov, E.A. Varnakova, L.L. Habieva // Mezhdunarodnyj tehniko-jekonomičeskij zhurnal. M.: ООО «Spektr», 2014. № 5. S. 31–40.
3. Varnakov, V.V., Dezhatkina M.E., Turajkina P.A. Teoreticheskie osnovy optimizacii upravlenija postavok zapasnyh chastej pri tehničeskom servise // Sbornik trudov mezhdunarodnoj nauchno-tehničeskoj konferencii «Avtomatizacija: problemy i reshenija». — Tula: TGU, 2008. — S. 119–121.
4. Doroshkevich, D.V. Formuvannja sistemi upravlinnja resursami avtotransportnogo pidpriemstva: dis. ... kand. jekonom. nauk: 08.00.04 / Doroshkevich Dar'ja Vjacheslavovna. – Kiiv, 2009 – 186 s.
5. Arifullin, I. V. Kompleksnaja ocenka kachestva dostavki zapasnyh chastej dlja tehničeskogo obslužhivanija avtotransportnogo parka // Vestnik Moskovskogo avtomobil'no-dorozhnogo gosudarstvennogo tehničeskogo universiteta. 2016. № 2 (45). S. 37-41.
6. Veritel'nik, E.A. Optimizacija sklada zapasnyh chastej gruzovyh avtotransportnyh predprijatij na osnove kriterija hranenija detali / E.A. Veritel'nik, M.T. Tarashhanskij, K.K. Panajotov // Vestnik Luganskogo nacional'nogo universiteta imeni Vladimira Dalja – Lugansk. – 2017. – №1 (3). – S. 125-130.

Veritelnik E.A., Panayotov K.K., Tarashchanskii M.T. DETERMINATION OF THE AMOUNT OF STORED SPARE PARTS FOR AUTO ENTERPRISES, CONSIDERING THE LIMITED WORKING CAPITAL

The article describes the method of determining the number and list of spare parts that need to be purchased to ensure the effective operation of the autotransport enterprise in conditions of insufficient working capital. The proposed method takes into account the laws of distribution of failures, the cost of spare parts, as well as the balance in the warehouse. Results of application of this technique at the enterprises of the region are given.

Keywords: *working capital, costs, failure, probability of failure, delivery.*

Верительник Евгений Анатольевич – ст. преподаватель кафедры инженерных дисциплин ГОУ ВПО ЛНР «Луганский национальный университет имени Владимира Даля»

E-mail: jenver@yandex.ru

Veritelnik Evgen Anatolievich – lecturer in «Engineering disciplines» of State Educational Establishment of Higher Professional Education «Lugansk Vladimir Dahl National University».

E-mail: jenver@yandex.ru

Панайотов Константин Константинович – к.т.н., доцент кафедры инженерных дисциплин ГОУ ВПО ЛНР «Луганский национальный университет имени Владимира Даля».

E-mail: k.panayotov@mail.ru

Panayotov Konstantin Konstantinovich – Cand.Sci(Tech.), Associate Professor in «Engineering disciplines» of State Educational Establishment of Higher Professional Education «Lugansk Vladimir Dahl National University».

E-mail: k.panayotov@mail.ru

Тарашанский Марк Танкумович – к.т.н., доцент кафедры «Прикладная математика» ГОУ ВПО ЛНР «Луганский национальный университет имени Владимира Даля».

E-mail: mark.tarashchanskii@gmail.com

Tarashchanskii Mark Tankumovich – Cand.Sci(Tech.), Associate Professor in «Applied mathematics» of Vladimir Dahl Lugansk National University.

E-mail: mark.tarashchanskii@gmail.com

Рецензент: Замота Т.Н., доктор технических наук, профессор кафедры «Промышленный и гражданский транспорт» ГОУ ВПО ЛНР «Луганский национальный университет имени Владимира Даля»

Статья подана 14.01.2019

УДК 1(091):2-335

ФИЛОСОФСКОЕ НАСЛЕДИЕ И ЛИЧНОСТЬ Н.А. БЕРДЯЕВА В ЗЕРКАЛЕ ФИЛОСОФИИ И ЛИТЕРАТУРЫ СЕРЕБРЯНОГО ВЕКА

Володина О.О.

PHILOSOPHICAL HERITAGE AND PERSONALITY OF N.A. BERDYAEV IN THE MIRROR OF PHILOSOPHY AND LITERATURE OF THE SILVER AGE

Volodina O.O.

В статье анализируются творческое наследие и личность Н.А.Бердяева как одного из значимых представителей русской философии Серебряного века. Большое внимание уделяется мнениям современников Н.А.Бердяева, в которых раскрываются их взгляды на философию мыслителя, а также на его личность. Выявляются свойственные ему особенности характера и специфические черты его религиозно-философского учения.

Ключевые слова: личность, философ, мыслитель, христианство, мировоззрение, свобода.

Введение. Философия Н.А.Бердяева тесно связана не только с духовной культурой России, но и с мировой культурой. В основе его философии лежат темы свободы и творчества, души и духовности, смысла жизни, рождения и смерти. Мыслитель защищает истину, что христианство – религия любви, свободы, терпимости, отстаивает абсолютную ценность личности, её право на духовную свободу.

Актуальность темы состоит в расширении и пополнении традиции исторического и философского исследования творчества русских философов.

Целью исследования является попытка раскрыть во мнениях современников Н.А.Бердяева личность и творчество философа.

Большое количество работ посвящено наследию и жизненному пути Н.А. Бердяева. Философское творчество мыслителя начали исследовать ещё современные ему авторы, такие как: В.А. Кувакин, В.В. Зеньковский, Ф.А. Степун, Н.О.Лосский, Н.Полторацкий. В дальнейшем этот список пополнился и постбердяевскими

исследователями: Н.К. Дмитриева, А.П.Моисеева, А.А. Ермичев, Л.И. Новикова, И.Н. Сиземская, П.П. Гайдено, С.А. Титаренко.

С помощью мнений о Николае Александровиче, высказанных его друзьями и современниками, мы предпримем попытку раскрыть его внутренний мир. Собрав материалы, в которых выражены мнения современников Н.А.Бердяева о нём как о личности, о его философии, мы попытаемся составить наиболее более полное представление о нём.

Изложение основного материала. Мы рассмотрим мнения некоторых современников Бердяева, таких как: Л. Шестов, В.В. Розанов, Б.Зайцев, Ф.А.Степун, М.М.Тареев. Далее мы проанализируем мнение каждого из указанных выше авторов.

Л.Шестовым рассматривались философские воззрения Бердяева. Автор говорит о том, что философия Бердяева берёт начало в мистике Я.Бёме, а также в немецком идеализме. Особенно важным для Бердяева являлось положение о Богочеловечестве, именно в нём, как он полагал, в наибольшей степени раскрывало себя христианство. По мнению Л.Шестова, в Богочеловечестве Бердяев перемещает внимание на человечество, тем самым сужая и ограничивая место Бога, и видоизменяя его, перевоплощает в человекобожество.

Л. Шестов отмечает, что все труды Бердяева провозглашают свободу – одну из его ключевых идей, и эта тема свободы «во всех его произведениях развивается с огромной страстностью и с неподдельной искренностью» [6]. Основой творения является свобода, помещённая в «Ничто», до сотворения мира. Добро,

существовавшее до происхождения зла, менее значительно, чем добро восторжествовавшее над злом. В основании мировой жизни лежит зло. Без зла не мог родиться новый Адам, а пребывал бы в первозданных условиях рая.

По поводу несотворённости свободы у Бердяева Л.Шестов пишет, что Священное писание ничего не говорит о первичности свободы и допустимости выбирать из свободы добро или зло. Л.Шестов полагает, что несотворённая свобода – это вымысел и Бог сотворил человека свободным, но эта свобода кроется в том, что Адаму не было надобности разграничивать добро и зло, но незнание это фундаментально отличается от всех человеческих знаний, оно принципиально иное, ценнее и богаче по своему содержанию. Никаких преимуществ нет у человека, обретшего опыт добра и зла, в сравнении с райским незнанием, считает Л.Шестов.

Также вызывают возражение со стороны Л.Шестова и все ссылки Бердяева на гнозис, т.е. духовный опыт. Он пишет, что знание как таковое ещё не содержится в опыте, и в любое время осуществим другой опыт, отвергающий или пересматривающий прежний. У каждого из людей опыт подтверждает разное, как же узнать в таком случае, чей опыт истинный, спрашивает Л.Шестов. Бердяев не задаётся вопросом, пишет Л.Шестов, какой и чей именно опыт выбрать и кому отдать приоритет управлять этими предпочтениями, а просто «...выбирает тот опыт, который почему-либо больше говорит ему лично... и на этом строит свой гнозис» [6].

Ещё Л.Шестов отмечает неясность позиции Бердяева в вопросе о преодолении несотворённой свободы. По Бердяеву, свобода не создана Богом, она пребывает в Ничто, и Бог не в силах одержать победу над несотворённой свободой. Л.Шестов задаётся вопросом: как удастся человеку то, что невозможно для Бога? Как заверяет Бердяев, только Богочеловек в состоянии одолеть несотворённую свободу. Л.Шестов указывает на то, что Богочеловек единственен Богу, а Бог не может победить несотворённой свободы.

Ознакомившись с теодицей Бердяева, Л.Шестов пишет, что прославление Бердяевым несотворённой свободы не позволяет разглядеть трагичность прозорливости Достоевского о том, что познание добра и зла вовсе не облагораживает человека, а наоборот «в нём нужно видеть роковое падение» [6]. Тема, поднятая Достоевским, его рассказ устами Карамазова о гибели детей, ставит

вопрос: для чего постигать добро и зло, раз цена познания так высока? Отсюда образуется парадокс – «один из самых человеческих философов» [6] вынужден выдвигать на первый план разум, говорящий, что ни Бог, ни люди ничего тут изменить не могут. Поэтому Л.Шестов считает несотворённую свободу, благословляющую необходимость, свободой закреплённой, скованной гнозисом.

Л. Шестов указывает на то, что истину нельзя раскрыть разумом, можно лишь призывать Бога, но обретение Бога возможно, если превозмочь разум. Разнятся их позиции и в понимании свободы. Л.Шестов полагает, что свобода – это беспредельная возможность, и она является от веры, а не от знания. Всё, что невозможно для обычного мышления, становится возможным благодаря сотворённой Богом свободе, и в ней сосредоточено и то, что в нашей власти, и то, что неподвластно человеку.

Однако значение Бердяева, подчёркивает Л.Шестов, в том, что он, прежде всего философ культуры и его цель – повысить планку сознания человека и устремлять людей к возвышенным идеалам. Предостережения и наставления Бердяева оказывают влияние на людей и имеют большое значение, а также существенно и важно его открытое сопротивление враждебному отношению к просвещению и науке, и старания прекратить всяческое подавление духа. Л.Шестов акцентирует внимание на том, что известность Бердяева во многом помогает в его борьбе: «его слушают и ему любовно поклоняются тысячи» [6].

В статье «Похвала глупости» Л.Шестов высказывает замечания относительно быстроты смены воззрений Бердяева. Л.Шестов полагает, что формирование концепции – процесс долгий, а быстрые изменения вызывают сомнения в основательности духовных перемен. У Бердяева, пишет Л.Шестов, новая идея вытесняет полностью предыдущую. Когда у Бердяева произошла трансформация воззрений от марксизма к идеализму и от идеализма к метафизике, и далее в глубину религии, на каждом этом этапе он оставлял все прежние убеждения и без всякой ноши следовал к новому, загодя убеждённый, что обнаружит там всё необходимое.

Наиболее характерную особенность Бердяева как писателя Л.Шестов видит в дерзости и считает это лучшим его свойством. Дерзость служит основанием для творческого подъема его духа: «в его дерзости – его дарование, его философский и литературный талант» [7]. Стоит только исчезнуть

дерзости, как истощается вдохновение, теряется способность рассуждать и он становится не похожим на себя. Также Л.Шестов обращает внимание на любовь Бердяева к торжественным, исполненным величия словам.

Практически все статьи Бердяева, пишет Л.Шестов, составлены им по одной схеме. Вначале Бердяев обрушивается на здравый смысл («никто из наших писателей не умеет так свысока и пренебрежительно разговаривать со здравым смыслом, как Бердяев» [7]), затем становится более благосклонным и частично возвращает права, признанные за ним. В конце статьи Л.Шестов одобряет книгу Бердяева «и воспетую в ней Глупость» [7], замечая, что, несомненно, нужно обладать даром для того, чтобы восславлять Глупость и запятнать здравый смысл.

Как понятно из вышесказанного, Л.Шестов критически относится к воззрениям Бердяева и не разделяет их. Отвергает и признание Бердяевым необязательности логических законов. Указывает на противоречивость определений «адогматический догматизм, или догматический адогматизм» [7].

Ещё один из современников Бердяева, мнение которого мы рассмотрим, – Б.Зайцев. Он описывает Бердяева как общительного человека и пылкого собеседника, всегда щёгольски одетого. Из воспоминаний Б.Зайцева Бердяев предстаёт перед нами красивым человеком с тёмными волосами, страдающим нервным тиком, временами искажавшим его лицо. По темпераменту в нём сразу угадывался южанин, пламенный, стремительный, кипучий: «натура прямая и благородная, иногда меры не знающая» [2, с. 489]. По внешнему облику Бердяев производил впечатление видного человека и всегда выделялся из окружающей толпы. Б.Зайцев также отмечает деятельную натуру Бердяева, чтения и собрания, философские споры, происходившие в его доме.

Интересны для нас высказывания Б.Зайцева, где он характеризует Бердяева как писателя. Философские убеждения Бердяева имели влияние на Б.Зайцева, но, тем не менее, он указывал на то, что не может воспринимать Бердяева как литератора. Его произведения слишком монотонны, назидательны, повелительны: «Станным образом деспотизм сквозил в самой фразе писания его. Фразы-заявления; почти предписания» [2, с. 488]. Б.Зайцев высказывает предположение о том, что книги таких писателей, как Бердяев, тяжело переводить, но они «выходят хорошо на иностранных языках» [2, с. 489] и только

выигрывают при переводе. Возможно, этим и объясняется успех Бердяева, принесший ему мировую известность и его признание в европейских философских кругах.

Таким образом, из вышесказанного понятно, что Б.Зайцев увидел Бердяева благородным и прямым человеком, темпераментным, иногда не в меру вспыльчивым. Б.Зайцев признавался, что не избежал влияния философских воззрений Бердяева, но в то же время не признавал за ним литературного дара, его отталкивал повелительный и предписывающий стиль. Тем не менее Б.Зайцев полагал, что в иностранном переводе книги Бердяева больше выигрывают, чем в оригинале.

Следующий современник Бердяева, мнение которого мы рассмотрим, – Ф.А.Степун. Повествуя о Бердяеве, Ф.А.Степун упоминает, что он был хорош собой, «облик его на редкость живописен и когда его голова прекращает подёргиваться из-за нервного тика, его лицо напоминает изысканные портреты Тициана». Своим внешним обликом Бердяев был похож на европейского аристократа, а не русского помещика: «во всей природе его нарядности есть что-то романское» [5]. Ф.А.Степун подчёркивает нехарактерную для русского барина наружность Бердяева, придававшую ему некоторую необычность и выделявшую его.

Говоря о характере, Ф.А.Степун пишет, что Бердяев обладал воинственным нравом. Этот боевой характер проявлялся и во всех его произведениях: «Все его статьи и даже книги – атаки. Он и с Богом разговаривает так, как будто атакует его в небесной крепости» [5]. Воинственность характера Бердяева проявлялась также в спорах. Бердяев был «мастер радикальных формулировок» [5]. Отражать это словесное нападение было трудно, пишет Ф.А.Степун. Бердяев одновременно пленял мощью своей мысли и отталкивал предвзятостью и неточностью, когда с непостижимым самовольством перевоплощал кантианство в «полицейскую философию» или превращал Гегеля в «чистого рационалиста» [5]. Манера философствования Бердяева в одно и то же время увлекала воодушевлённостью своими наставлениями и задевала своей умышленной антинаучностью.

Интересен для нас отзыв Ф.А.Степуна о Бердяеве как о литераторе. Он пишет, что Бердяев – писатель-однодум, он постоянно сосредоточен на идее свободы и всегда оставался верен этой главной теме. Будучи марксистом, Бердяев отстаивал экономическую и социальную свободу, а перейдя к идеализму – защищал свободу творчества и, как

христианин, боролся за свободное взаимодействие Бога и человека. Эта приверженность свободе приводила Бердяева подчас к недозволительной горячности и была вызвана покушениями духовенства на независимость пророчески-философского духа в христианстве. И Бердяев, как замечет Ф.А.Степун, несмотря на всю свою веру и принадлежность к христианству, вполне мог бы быть отнесен к еретикам.

Далее, критикуя Бердяева как философа, автор пишет, что в его философии «нет ни плоти, ни истории» [5]. Автор полагает, что неверно относиться к истории с позиций морали, так как всё святое и великое появлялось из взаимодействия добра и зла и Христос исторически неотъемлем от Иуды. Но, тем не менее, говорит Ф.А.Степун, Бердяев всегда безошибочно предвидел переломные периоды и повороты истории.

Таким образом, Ф.А.Степун отмечает аристократический облик Бердяева, его воинственный нрав, проявлявшийся в спорах и выливавшийся в его творчестве. Ф.А.Степун называет Бердяева писателем-однодумом, который сосредоточен на идее свободы.

Интересно мнение М.М.Тареева, ещё одного современника Бердяева. М.М.Тареев отмечает литературный талант Бердяева, его философскую эрудицию. Особо подчёркивает автор такие качества, как отзывчивость и впечатлительность Бердяева. Автор указывает, что Бердяев внимательно вслушивается в существующие тенденции: «Он как бы перевоплощается в того философа, публициста, художника, которого он излагает...» [3, с. 197]. Произведения Бердяева, пишет М.М.Тареев, не образуют единую систему, а показывают его продвижение по пути от марксизма к христианству.

Несмотря на, казалось бы, лестные слова в адрес Бердяева, автор вовсе не разделяет его убеждений. М.М.Тареев не понимает, как можно верить все надежды и положиться на сверхъестественную любовь нерождающих, не принимая естественного государства, естественной любви, отрицая род и рождение, отклоняя альтруистическую любовь и моральный долг. Только эта загадочная любовь нерождающих придаёт книге Бердяева «Новое религиозное сознание и общественность» некоторый интерес, полагает автор, но в целом вся книга написана «общечеловеческим языком» [3, с. 209].

В размышлениях о государстве, пишет М.М. Тареев, в начале Бердяев стоит на религиозно

отрицательной позиции в отношении государства, затем придерживается противоположной точки зрения, то есть религиозно утверждает государство, что является философской софистикой. Поддерживает же автор Бердяева в тех случаях, когда им используется нейтральная концепция государства, так как М.М.Тареев полагает, что религиозно-общественный абсолютизм и религиозный анархизм одинаково губельны. Верным, считает автор, был бы метод, используемый Бердяевым в рассуждениях о национализме, если приложить его семье и государству.

Итак, М.М.Тареев признаёт за Бердяевым литературный дар и философскую эрудицию, отмечает такие писательские особенности, как отзывчивость и впечатлительность, способность внимать существующим философским направлениям и течениям, но не разделяет в целом философских воззрений Бердяева и обвиняет последнего в философской софистике.

С.Л.Франк – ещё один из современников Бердяева, мнение которого мы рассмотрим. С.Л.Франк критикует Бердяева за использование ницшевских терминов «большой» и «малый» разум в изменённом смысле. В этом же недостатке упрекает Бердяева также и З.Н.Гиппиус: «...нельзя с лёгкостью под старое слово подставлять новое понятие» [1], критикуя беспечность, с которой Бердяев опрометчиво наделяет известное понятие новым смыслом.

Также С.Л.Франк говорит о расплывчатом двоемыслии в рассуждениях Бердяева о знании и вере. И эта раздвоенность не снимается, а лишь углубляется противопоставлением веры («большой разум») знанию («малый разум»). Бердяев, считает автор, склоняется скорее к вере, нежели знанию, но в его рассуждениях нет определённости, и этот вопрос по-прежнему остаётся расплывчатым и неясным. Далее приводится следующая цитата: «Мир знания и мир веры, прежде всего, даны нам как совершенно разные порядки, которые могут быть сведены в одну плоскость, но на почве веры, а не знания» [3, с. 218]. В этом предложении, пишет С.Л.Франк, заключается пример высказывания двух несовместимых суждений. Отсюда понятно, что автор упрекает Бердяева за отсутствие логики при построении фраз. Ещё одна литературная особенность, которую заметил автор, состоит в употреблении повторов.

С.Л.Франк указывает на то, что Бердяева нельзя причислить к философам в том смысле, если

понимать под философией планомерное, построенное на основе доказательств и логики мировоззрение. Тем не менее автор признаёт за Бердяевым статус «настоящего мыслителя» [3, с. 225], имеющего собственный взгляд на мир, характеризующегося «редкими свойствами правдолюбия и внутренней независимости» [3, с. 225]. Бердяев, пишет автор, обладает способностью подсознательно распознавать правду и ложь и верно оценивает моральную и общественную современность.

Таким образом, С.Л. Франк указывает на использование Бердяевым терминов в изменённом смысле, расплывчатость в рассуждениях, нелогичность. Бердяев, полагает автор, является мыслителем, ищущим правды, а не философом.

Следующий современник Бердяева – В.В. Розанов, интересен нам своими воспоминаниями о Бердяеве как о лекторе.

Автор упоминает о том, что повсюду, где собирается выступать Бердяев, аудитории заполнены слушателями. Мы узнаём, что на В.Розанова лекции произвели хорошее впечатление: «в целом что-то умное и задумчивое» [4]. Пришлись ему по вкусу и контингент посетителей и их позиция по поводу доклада. Атмосфера в зале спокойная, без шиканья и топанья ногами. Чтение лектора он оценивает как хорошее, но не отличное, потому что речь его не раскрашена, как у умудрённого опытом оратора.

В.Розанов отмечает «живую мысль» Бердяева. Далее, сравнивая чтения Булгакова и Бердяева, указывает на то, что у Бердяева чтения «одухотвореннее, умственно разработаннее, тоньше» [4]. Эстетическая натура Бердяева, созерцательная и размышляющая, более располагает к себе. Бердяев более пластичен, склонен лавировать, ему известен закулисный мир философии и морали.

Слушать Бердяева увлекательно, пишет В.Розанов, среди ординарных мыслей проносятся значительные по содержанию мысли, возбуждающие интерес недомолвки. Он сравнивает мысли Бердяева с испещренной узорами изысканной тканью. Но, несмотря на все вышеперечисленные достоинства, В.Розанов полагает, что слушать его надо «попридерживаясь» [4], то есть не принимать всё разом как есть, а остановиться и подумать.

Из воспоминания В.Розанова о чтениях Бердяева можно сделать вывод о том, что Н.Бердяев пользовался успехом как лектор, о чём

свидетельствуют переполненные залы слушателей. И ещё о присущих ему таких качествах, как созерцательность и склонность к размышлениям, гибкость и тонкость ума, одухотворённость. Бердяева можно назвать хорошим оратором, но совсем не использующим при выступлениях приёмы красноречия.

Выводы. Таким образом, почти все современники Бердяева, мнения которых мы рассмотрели, признавали его личное обаяние, благородство, прямоту и откровенность мысли, творческую работоспособность и устремлённость философа.

Б. Зайцев описывает Бердяева как прямого и благородного человека с пылким южным темпераментом, немного вспыльчивого, но общительного. Как писатель Бердяев не был близок Б.Зайцеву, он считал повелительно однообразными писания Бердяева, но признавал, что при их переводе они хорошо выходят на других языках.

Л. Шестов полагает, что в основании литературного дара Бердяева лежит дерзость. В его книгах содержится множество поучений и наставлений. Л. Шестов не поддерживает идеи Бердяева о несотворённой свободе и о свободе воли человека выбирать добро или зло, а также отмечает все его ссылки на гнозис. Отмечая значимость идеи о Богочеловеке, Л. Шестов говорит о склонности Бердяева к смещению центра тяжести из Богочеловечества на человекобожество.

Экзистенциальная философия, полагает Шестов, основывается на абсурде, когда неосуществимое становится осуществимым, а традиционная философия допускает наличие для Бога невыполнимого. Бердяев же, выдвигая вперёд разум и прославляя необходимость, тем самым парализует гнозисом несотворённую свободу. Таким образом, не разделяя философских убеждений Бердяева, Л.Шестов всё же признаёт значительность его вклада в русскую философию, называет Бердяева философом культуры, который устремляет людей к высоким идеалам, указывает на такие качества Бердяева, как отзывчивость и человечность.

Ф.А.Степун отмечает воинственный характер Бердяева, демонстрируемый им в диспутах и в его произведениях. Бердяев принадлежит к писателям, поглощённым одной основной идеей, и это идея свободы. В целом критически относясь к философии Бердяева, Ф.А. Степун всё же указывает на способность философа предвидеть повороты истории.

М.М. Тареев находит, что Бердяев, несомненно, обладает писательским талантом, а также выделяется философской эрудицией. Особо указывает на крайнюю отзывчивость и впечатлительность как на черты, присущие его литературному характеру. Характерной для Бердяева является способность внимательно прислушиваться к существующим философским системам. М.М.Тареев отрицательно относится к воззрениям Бердяева, поддерживая только нейтральную концепцию государства, и полагает, что верным было бы приложить к государству и семье метод, используемый Бердяевым в рассуждениях о национализме.

С.Л. Франк перечисляет следующие литературные недостатки Бердяева: изменение смысла терминов, неясность суждений, нелогичность. А также считает, что Бердяев – мыслитель-правдоискатель, но не философ, потому что его мировоззрению недостаёт систематичности и объективного обоснования.

В. Розанов описал Бердяева как хорошего оратора, пользующегося успехом у слушателей, чтения которого увлекательны, одухотворены, умственно разработаны. Но, тем не менее, В.Розанов считал, что, слушая его, нужно сдерживать первое впечатление и не спеша разбираться во всём.

Литература

1. Гиппиус З.Н. Декаденты и сознание. Режим доступа: http://az.lib.ru/g/gippius_z_n/text_1908_dekadenty.shtml
2. Зайцев Б. Далёкое. – М.: Советский писатель, 1991. – 512 с.
3. Н.А.Бердяев: pro et contra. Антология. Кн. 1/Сост., вступ. ст. и прим. А.А.Ермичева. – СПб.: РХГИ, 1994. – 573. (Русский путь т.1).
4. Розанов В.В. На чтениях г.Бердяева Режим доступа: http://az.lib.ru/r/rozanow_w_w/text_1907_na_chteniah_berdy_aeva.shtml
5. Степун Ф.А. «Бывшее и несбывшееся». Бесплатная электронная библиотека Royallib.ru. Режим доступа: <http://royallib.ru>
6. Шестов Л.И. Николай Бердяев (Гнозис и экзистенциальная философия). Библиотека Якова Кротова. Режим доступа: http://krotov.info/library/02_b/berdyae/shestov.html
7. Шестов Л.И. Похвала глупости (по поводу книги Н.Бердяева «С точки зрения вечности») Библиотека Якова Кротова. Режим доступа:

http://az.lib.ru/s/shestow_l_i/text_1907_pohvala_gluposti.shtml

References

1. Gippius Z.N. Dekadenti I soznanie. http://az.lib.ru/g/gippius_z_n/text_1908_dekadenty.shtml
2. Zaicev B. Dalekoe. – M.: Sovotcij pisatel1991. – 512 s.
3. N.A. Berdjev: pro et contra. Antologij. Kn.1/ Sost.,c vstup.st. i prim. A.A. Ermicheva. – SPb.: PHGI, 1994. – 573.
4. Rozanov V.V. Na chtenijh g. Berdjeva. http://az.lib.ru/r/rozanow_w_w/text_1907_na_chteniah_berdy_aeva.shtml
5. Stepun F.A. Bivvshee i nesbivvsheesj. <http://royallib.ru>
6. Chestov L.I. Nikolaj Berdjev (Gnozis I ekziatencialnaj). http://krotov.info/library/02_b/berdyae/shestov.html
7. Chestov L.I. Pohvala gluposti. http://az.lib.ru/s/shestow_l_i/text_1907_pohvala_gluposti.shtml

Volodina O.O.

PHILOSOPHICAL HERITAGE AND PERSONALITY OF N.A. BERDYAEV IN THE MIRROR OF PHILOSOPHY AND LITERATURE OF THE SILVER AGE

N.A. Berdyaev is one of the significant representatives of the Russian philosophy of the Silver age. His creative heritage and personality are analyzed in the article. Great attention is paid to the opinions of N.A. Berdyaev's contemporaries where their views on a thinker's philosophy as much as on his personality are revealed. His typical traits of character and peculiar features of his religious philosophical doctrine are manifested.

Key words: *personality, philosopher, thinker, christianity, world view, freedom.*

Володина Ольга Олеговна – аспирант кафедры философии, ГОУ «Луганский национальный аграрный университет».

E-mail: olga.volodina.1978@bk.ru

Volodina Olga Olegovna – a postgraduate student at the department of the philosophy, State Educational Establishment of «Lugansk National Agrarian University»,

E-mail: olga.volodina.1978@bk.ru

Рецензент: **Лустенко Андрей Юрьевич**, доктор философских наук, профессор, зав. кафедрой социологии ГОУ ЛНР «Луганский национальный университет имени Владимира Даля».

Статья подана 06.01.2019

УДК [321 + 327.2 + 339.91] (94)

ДЕМОКРАТИЧЕСКИЙ ТРАНЗИТ И «БЛУЖДАЮЩИЕ» ФОКУСЫ ВОЗДЕЙСТВИЯ МЕЖДУНАРОДНЫХ ЭКОНОМИЧЕСКИХ СИСТЕМ

Грицких И.В.

DEMOCRATIC TRANSITION AND "THE WANDERING" FOCUS OF THE IMPACT OF INTERNATIONAL ECONOMIC SYSTEMS

Grytskykh I.V.

В статье разрабатываются основания историко-политологической концепции, в соответствии с которой демократизация (демократический транзит) выступает побочным эффектом закономерного развития международных экономических систем. Исследование опирается на основные положения школы мир-системного анализа (И. Валлерстайн, Ф. Бродель), которые развиваются для объяснения логики взаимосвязи между характером мирохозяйственных связей и динамикой локальных политических режимов. Впервые в научный оборот вводится понятие «блуждающие фокусы воздействия международных экономических систем». Исторически складывается так, что изменения в структуре мировой экономики приводят к перемещению центров концентрации ресурсов и характерному распределению ролей в международной специализации и разделении труда. Это по-разному отражается на экономической и социальной структуре центральных и периферийных сегментов миров-экономик, порождая в одних демократию на фоне накопления социальных благ, а в других авторитаризм, сопровождающийся догоняющим (отстающим) типом экономического развития.

Ключевые слова: демократия, мир-экономика, мир-империя, политическая модернизация, демократический транзит, международные системы.

На протяжении многих веков исследователи пристально изучают демократию, настолько же востребованную, насколько и труднодостижимую форму государственного устройства. Ее «прорывы» в мир людей, равно как и исход, происходил неравномерно в различные исторические эпохи, в различных историко-культурных и административных координатах. Поэтому в литературе содержится немало «политических биографий» различных версий демократии – начиная от древних и средневековых и заканчивая современными ее модификациями [1].

Уже в конце XIX – начале XX века трезво мыслящим исследователям было совершенно ясно, что демократия не является неизбежным и закономерным этапом в развитии любого общества [2-4]. Она также не является и финальным его состоянием, т.н. «высшей точкой» политического развития. На наш взгляд, она всегда являлась результатом влияния обстоятельств международного экономического порядка – своеобразной реакцией на «блуждающие» фокусы воздействия международных экономических систем, а значит – была и остается явлением ситуативным, временным и преходящим.

Демократия проявляла себя в истории различных народов в той же мере, в какой эти народы выступали частью более широкого социального пространства, будучи центральными сегментами локальных, транзитных или глобальных миров-экономик.

Поэтому будут неизбежно малоэффективными поиски причин успехов или неудач в построении демократии путем анализа государственных, историко-культурных (цивилизационных), этнопсихологических факторов в отрыве от мировой или региональной экономики. В равной степени несостоятельной приходится признавать и «генетическую» интерпретацию распространения демократии. Многие видят демократическую традицию единожды зародившейся в своей колыбели (допустим – на историческом Западе), и проецирующей себя всюду, где укоренились «зерна» классической культуры. Но достаточно привести в качестве примера государство Тлашкала, создавшее паразитарную демократию в Доколумбовой Америке, чтобы при желании убедиться, что «западные традиции» не настолько

важны, как об этом принято думать. Демократия рождается и умирает зачастую наперекор этим традициям [11]. И одновременно «унаследованные» или «воспринятые» номинально демократические установления в самобытных государственных системах народов мира – не более чем явления из категории организационной мимикрии [5, 16].

Наиболее продуктивный подход, способный дать твердые основания для объяснения механизма возникновения и угасания демократии, предлагает школа мир-системного анализа. В центр внимания данной школы попадает *экономическая система*, обладающая собственными законами развития и во многом определяющая судьбы иных акторов исторического процесса. Мир хозяйственных связей, транспортных и торговых коммуникаций, который пронизывает государства и цивилизации – вот подлинное содержание исторического процесса и единственная социальная реальность в концепциях школы [6-9].

Критерием выделения мира-системы стали его относительная автономность и наличие центра и периферии, что выступает стержневым – смыслообразующим – звеном концепции И. Валлерстайна. Мировые системы делятся на три категории: мини-системы, миры-империи и миры-экономики. *Мини-системы* соответствуют общественным организациям того этапа развития человечества, который предшествует эпохе государств. *Миры-империи* И. Валлерстайна в обычном своем качестве выглядят как государства, в которых экономическое единство территории усиливается политической системой с высокой степенью административной централизации (империя). Их социальная альтернатива – *миры-экономики* – это социально-экономические системы, обладающие собственными границами, центром и периферией, несущие атрибуты сравнительной автономии (наподобие локальной цивилизации), но пока еще (*И.Г.*) мало связанные политически. В мире-экономике реальные хозяйственные коммуникации освобождены от диктата политической власти.

Следует сразу же отметить, что открытый Ф. Броделем в ходе исторических изысканий данный подход был развит И. Валлерстайном в несколько одностороннем варианте – в целях анализа перспектив развития современной капиталистической цивилизации. Его основной труд (в задумке – пятитомное произведение «Современный мир-система») – ярчайшее тому подтверждение. И. Валлерстайн вслед за латиноамериканскими

теоретиками периферийного капитализма и отстающего развития обращается к социальной проблематике, предмету споров конца XIX – начала XX века. Его в первую очередь волнует объяснение феномена хронического отставания стран т.н. «третьего мира» несмотря на все их попытки развивать капитализм и гражданское общество. Природа этого отставания И. Валлерстайном видится в самой сути мира-экономики, которая складывается из ядра, полупериферии и периферии. Эта разновидность социально-географического разделения труда фатальным образом обрекает центр мира-экономики на прогрессирующее процветание, а периферию – на систематическое отставание. Таким образом, оставаясь лишь частью (периферией) мировой экономической системы, отсталые страны и народы обречены «на своих плечах» нести процветающую «вершину мира».

Если опираться на предложенную методологию, исходной средой социального взаимодействия является мир-экономика. На ранних стадиях социального развития она представлена мини-системами – первобытными общинами и прочими формами примитивной социальной организации. Однако на определенном этапе мир-экономика начинает продуцировать и современные нам социальные формы. С развитием локальных миров-экономики, к примеру, непосредственным образом связано возникновение многих средневековых городов. Города традиционно возникали на пересечении торговых путей и всегда господствовали над определенной аграрно-ремесленной периферией сначала как источники экономической власти, а со временем и как политический гегемон. С мирами-экономиками, которые можно разделить на замкнутые (вписанные в социоэколандшафт) и транзитные (устоявшиеся торговые пути), во всемирной истории связано не только возникновение средневековых городов, но и целых государств. Так, торговый путь «из варяг в греки» связал в единый политический организм разрозненные племена и стал стержнем для ранней русской государственности. Позднее торговая артерия, связующая Балтику с Каспием, обеспечила устойчивость и политическую самостоятельность Северо-Восточной Руси, предопределила на столетия основные векторы развития Московского государства. В погоне за новыми источниками богатства – «ясачными землями» – русскими «авантюристами» была подчинена Сибирь, покорен Дальний Восток и Аляска.

«Великий шелковый путь» неоднократно

порождал целые плеяды варварских государственных образований (государство Эфталитов, Великий Тюркский каганат, Уйгурский каганат и многие другие) и даже поддерживал великие империи (Империя Ахеменидов, Парфянское царство, Сасанидский Иран и т.д.). В низовьях Волги торговый мир некогда вдохнул жизнь в Хазарское царство. Некоторые государства Западного Судана существовали как «политические оболочки» над системой международной торговли золотом и солью. Важное влияние международная торговля (южная (морская) ветка Великого шелкового пути) оказала на развитие и политический облик бедуинских обществ в доисламской Аравии [10].

Подобная комбинация послужила хозяйственной основой и для Запорожской Сечи, которая существовала как за счет набегов на вражеские земли, так и благодаря налогам (поборам) на транзитную торговлю по Днепру. Разрушение спонтанно сложившегося замкнутого мира-экономики привело к кризису и гибели этого удивительного общественного образования [13].

Замкнутые миры-экономики также были связаны с великими событиями в мировой истории. Средиземноморская мир-экономика стала вместилищем для последовательно сменивших друг друга торговых империй финикийцев и греков, обеспечила величие Афинского государства. Изначально земледельческое, внутренне ориентированное традиционное общество Аттики, спонтанно оказавшись в центре развивающихся мирохозяйственных связей, вскоре потеряло свой традиционный хозяйственный облик. Причем произошло это без продуманного плана, можно сказать – вследствие слепой игры объективных тенденций развития средиземноморской социальной системы. Включившись в международный обмен, Афины стали извлекать из него материальные блага в объемах, позволивших отстранить традиционную аграрную аристократию от единоличной власти в полисе. Мир-экономика, по определению И. Валлерстайна – хозяйственное пространство, освобожденное от диктата политической власти – стал противником авторитаризма и опорой плюралистического общественного устройства как в Афинах, так и в некоторых других греческих полисах. Отметим при этом, что греческие государства, находящиеся на периферии средиземноморского мира-экономики, не отличались особой демократичностью и склонялись в массе своей к монархии. Средиземноморская

экономика предопределила неудержимую экспансию Рима, столетиями подпитывала римскую Республику. А когда экспансия достигла своих естественно-исторических пределов и остановилась, республика стремительно преобразилась в империю.

Еще одним примером демократического транзита служит история Великого Новгорода. Это государство-купец было рождено в лоне циркумбалтийского мира-экономики и процветало за счет эксплуатации угро-финского населения в форме сбора дани (пушнины и других ресурсов, высоко ценимых в Европе).

Примеры из древности и средневековья свидетельствуют о том, что мир-экономика неизбежно обретает черты политического целого. Новое время также содержит немало иллюстраций. Открытие Америки и возникновение атлантического мира-экономики через несколько столетий обернулись возникновением колониальных империй, охвативших весь мир. Пропорционально выросли и масштабы демократий. В конце концов, мир вызвал к жизни настоящую демократию-титана, расположившуюся внутри масштабной восьмерки, объединившей Трансатлантический и Тихоокеанский миры-экономики [12]. На наш взгляд, есть все основания полагать, что феноменальный расцвет демократии и экономики в США произошел именно благодаря закономерностям развития мирохозяйственных связей, «сфокусировавшихся» на данной территории и превративших ее в центр Мира XX и обозримой части XXI века.

Комплексы экономических коммуникаций внутри государств являются подчиненными подсистемами - некими «кровеносными артериями». В мире-экономике же они имеют самостоятельное значение и рассматриваются как подлинное содержание исторического процесса. Таким образом, развитие хозяйственных связей, которые подчиняются объективным законам деловой целесообразности, играло значительную и вместе с тем все возрастающую роль в мировой истории.

Следует отметить и еще одну фундаментальную черту мира-экономики: его самодостаточность и способность деформировать и кардинально перестраивать общества, находящиеся в зоне ее развития – как центра, так и на периферии [12].

Так, Великобритания, долгое время находившаяся на периферии средиземноморского мира-экономики, решительным образом преобразилась, оказавшись (вследствие сделанных

изобретений и географических открытий) в центре новых – более богатых – торговых связей в Атлантике. По существу, все достижения Великобритании Нового Времени в области развития промышленности, торговли, мореплавания и имперского строительства соотносятся с перенесением наиболее богатых торговых путей в бассейн Атлантического океана, что позволило развернуть официальное пиратство, а позже – установить господство над существующими торговыми путями [15].

Таким образом, если наши оценки верны, мир-экономика способен практически произвольно распоряжаться судьбами народов, включенных в цикл его развития. Сам И. Валлерстайн говорит о том, что существование отдельных обществ (государств) может расцениваться как явления вторичного характера, имеющее свою основную природу в соответствующем мирохозяйственном контексте.

Итак, мир-экономика – подлинное содержание исторического процесса и единственная социальная реальность. В ряде случаев она кардинально меняет внутреннее устройство обществ, заставляя их специализироваться на отдельных видах деятельности. Фрагменты, оказавшиеся (волею судеб) в центре развивающегося мира-экономики, имеют огромные шансы утратить свою традиционно авторитарную природу и «мутировать», обретая черты плюралистического социального устройства (в политическом аспекте - демократию).

В соответствии с собственным хозяйственным потенциалом, реагируя на вызовы международного социально-экономического (мирохозяйственного) окружения, целевое общество внутренне меняется. Центральный элемент мира-экономики, в соответствии с принципом хозяйственной целесообразности, постепенно специализируется на функциях обмена, торговли и товарного производства – посреднического обслуживания периферийных фрагментов мира-экономики. Благодаря этому социальная структура на время, в течение которого происходит хозяйственное освоение периферии (в процессе внешней экономической экспансии), унифицируется. Вследствие экономической трансценденции социального организма в процесс усвоения ресурсов мира-экономики привлекаются все новые прослойки подданных центрального фрагмента международной системы. Так, постепенно формируется категория приблизительно одинаково состоятельных граждан с большим уровнем социально-экономической (а

следовательно – и политической) автономии (свободы), которую можно назвать средним классом. В результате общество оказывается на пороге демократии.

Описанный процесс, по идее, должен реализовываться тем проще, чем беднее центральный сегмент на фоне подчиненной периферии. Здесь вполне уместна ссылка на библейские мотивы: «проще верблюду пройти сквозь игольное ушко, чем богатому попасть в рай» (при условии, что мы признаем раем систему, основанную на систематическом ограблении экономически зависимых территорий). Для богатого континентального государства, коим, к примеру, является и Российская Федерация, затруднительно будет найти пространство, способное не просто превратиться в экономическую периферию, но и оказаться источником таких богатств, которые могли бы сформировать контрэлиты, равную по социально-экономическим возможностям действующему истеблишменту. Для этого должны произойти воистину эпохальные сдвиги в характере экономических связей Евразии и всего мира.

Тем не менее экспансия становится одной из ключевых предпосылок превращения бывшей авторитарной системы в демократическую. В соответствии с этим, прекращение экспансии и сокращение "пространства экономического обслуживания" негативно отражается на внутреннем климате целевого общества. Это приводит к сокращению количества субъектов хозяйствования, задействованных в усвоении ресурсов мира-экономики, а следовательно – размыванию социальной опоры плюрализма, затуханию демократии. Примеров масса - от перерождения Римской республики в империю до превращения «преддемократической» и активно расширяющейся Германии Вильгельма II через Веймарскую республику в Третий рейх.

Ко всему сказанному также следует добавить, что характер технологического развития отдельных сегментов человечества, сочетающийся с меняющимися природными условиями, приводит к перемещению «фокусов» воздействия международных экономических систем.

На сегодня наиболее пугающей и в то же время многообещающей выглядит ситуация, складывающаяся вокруг Арктики. Открытая для мореплавания в результате таяния ледников, она поступательно включается в мировую схематику товарообмена и производства. Страны-хозяева Северного морского пути, находящиеся ранее на

позициях полупериферии, займут позиции ближе к центру мировой экономической системы. Это может отразиться на их внутривнутриполитическом климате в пользу либерализации общественной жизни. Напротив, бывшие монополисты южных и экваториальных международных транспортных путей лишатся части возможностей, что сделает их несколько более авторитарными. В международных отношениях, таким образом, можно прогнозировать как ожесточенную схватку, так и сближение (на встречных трендах) ведущих держав северного полушария. И одновременно стоит ожидать возрастания роли их сотрудничества перед возрастающей угрозой с Юга. С высокой степенью вероятности перенаправление мировых коммуникаций в Северный ледовитый океан сделает Арктику Средиземноморьем XXII века со всеми вытекающими последствиями вплоть до рождения величайшей в мировой истории империи в границах развивающегося арктического мира-экономики.

Л и т е р а т у р а

1. Пивоваров Ю.С., Фурсов А.И. Размышления о демократии // Политическая наука. Проблема демократии в политической мысли XX столетия. Проблемно-тематический сборник. – М., ИНИОН РАН, 1999. – С. 17.
2. Новгородцев П.И. Демократия на распутье / П.И.Новгородцев // П.И.Новгородцев Сочинения. – М., 1994. – 388-406.
3. Панарин А.С. Политология. Мир политики на Востоке и на Западе / А.С.Панарин. – М., 1999. – 308 с.
4. Фромм Э. Бегство от свободы / Э.Фромм. – М., 1989. – 272 с.
5. Грицких И.В. Демократия и авторитаризм в общей схеме исторического процесса // Четверть века с философией. Философское Монтеневское общество – 2015. – Луганск, 2015. – С.77-91.
6. Hobson J.A. Imperialism. A Study / J.Hobson. – L., 1902. – 260 p.
7. Пребиш Р. Периферийный капитализм: есть ли ему альтернатива? / Р.Пребиш. – М., 1992. – 280 с.
8. Франк А.Г. Экономические парадоксы в мировой политике / А.Г.Франк // Восток. – 1992. – №6. – С.14-34.
9. Валлерстайн И. Анализ мировых систем и ситуация в современном мире. – СПб., 2001. – 210 с.
10. Утку, Нихаль Шахин. Общественный строй и социальное положение арабского общества доисламского периода // Портал последнийпророк.info / <http://www.posledniyprorok.info/araviya-doislamskogo-perioda> (Последнее обращение - 28.11.2018).
11. Грицких И.В. Транзитная торговля и предтечи демократии и доколумбовой Америке. Государство Глашкала // III Сиротенковские чтения: материалы Международной научной конференции. – Армавир: РИО АГПУ, 2015. – 248 с. – С.112-117.

12. Вульф, Ерик Р. Європа і народи без історії / Пер. з англ І. Пошивала. – К., 2004.

13. Грицких І.В. Запорізька Січ: вплив зовнішнього фактору на становлення демократичного режиму // Актуальні проблеми вітчизняної і всесвітньої історії. Збірник наукових праць. Матеріали І всеукраїнської конференції. – Луганськ, 2001. – С.42-46.

14. Грицких І.В. Еволюція міжнародних економічних систем і трансформації політичних режимів (заключительный научный отчет) / Узагальненні результати дослідження GP/F26/0146, що виконувалося відповідно до угоди № Ф26/416-2008 за підтримки Державного фонду фундаментальних досліджень України (Грант Президента України). Рукопис закінчено 26 листопада 2008 р. Робота зберігається за адресою: 252171, Київ-171, вул. Горького, 180, УкрІНТЕЛ. ОК № 0208U004671. РК № 0108 U009961. – 101 с.

15. Грицких І.В. Експансія і демократія: еволюція британського суспільства (друга половина XIX – початок XX століття) / Автореферат дисертації на здобуття наукового ступеня кандидата історичних наук за спеціальністю 07.00.02 – всесвітня історія. – Луганськ, 2004. – 37 с.

16. Закария, Фарид. Будущее свободы: нелиберальная демократия в США и за их пределами / Пер. с англ. под ред. В.Л. Иноземцева. — М.: Ладомир, 2004. — 383 с.

R e f e r e n c e s

1. Pivovarov Yu.S., Fursov A.I. Razmy'shleniya o demokratsii // Politicheskaya nauka. Problema demokratsii v politicheskoy my'sli XX stoletiya. Problemno-tematicheskij sbornik. – M., INION RAN, 1999. – S. 17.
2. Novgorodcev P.I. Demokratiya na rasput'e / P.I.Novgorodcev // P.I.Novgorodcev Sochineniya. – M., 1994. – 388-406.
3. Panarin A.S. Politologiya. Mir politiki na Vostoke i na Zapade / A.S.Panarin. – M., 1999. – 308 s.
4. Fromm E'. Begstvo ot svobody' / E'.Fromm. – M., 1989. – 272 s.
5. Griczikix I.V. Demokratiya i avtoritarizm v obshhej sxeme istoricheskogo processa // Chetvert` veka s filosofiej. Filosofskoe Montenevskoe obshhestvo – 2015. – Lugansk, 2015. – S.77-91.
6. Hobson J.A. Imperialism. A Study / J.Hobson. – L., 1902. – 260 p.
7. Prebish R. Periferijny`j kapitalizm: est` li emu al'ternativa? / R.Prebish. – M., 1992. – 280 s.
8. Frank A.G. E`konomicheskie paradoksy` v mirovoj politike / A.G.Frank // Vostok. – 1992. – №6. – S.14-34.
9. Vallerstajin I. Analiz mirovy`x sistem i situaciya v sovremennom mire. – SPb., 2001. – 210 s.
10. Utku, Nixal` Shaxin. Obshhestvenny`j stroj i social`noe polozhenie arabskogo obshhestva doislamskogo perioda // Portal poslednijprorok.info / <http://www.posledniyprorok.info/araviya-doislamskogo-perioda> (Poslednee obrashhenie - 28.11.2018).

11. Griczkix I.V. Tranzitnaya trgovlya i predtechi demokracji i dokolumbovoj Amerike. Gosudarstvo Tlaskala // III Sirotenkovskie chteniya: materialy` Mezhdunarodnoj nauchnoj konferencii. – Armavir: RIO AGPU, 2015. – 248 s. – S.112-117.

12. Vul`f, Erik R. Evropa i narodi bez istorii / Per. z angl I. Poshivala. – K., 2004.

13. Gricz`kix I.V. Zaporiz`ka Sich: vpliv zovnishn`ogo faktoru na stanovlennya demokratichnogo rezhimu // Aktual`ni problemi vitchiznyanoi i vsesvitn`oi istorii. Zbirnik naukovix pracz`. Materiali I vseukraïns`koï konferenczii. – Lugans`k, 2001. – S.42-46.

14. Gricz`kix I.V. Evolyucziya mizhnarodnix ekonomichnix sistem i transformaczii politichnix rezhimiv (zaklyuchitel`ny`j nauchny`j otchet) / Uzagal`nenni rezul`tati doslidzhennya GP/F26/0146, shho vikonuvalosya vidpovidno do ugodi № F26/416-2008 za pidtrimki Derzhavnogo fondu fundamental`nix doslidzhen` Ukraïni (Grant Prezidenta Ukraïni). Rukopis zakincheno 26 listopada 2008 r. Robota zberigaet`sya za adresoyu: 252171, Kiiiv-171, vul. Gor`kogo, 180, UkrINTEI. OK № 0208U004671. RK № 0108 U009961. – 101 s.

15. Gricz`kix I.V. Ekspansiya i demokratsiya: evolyucziya britans`kogo suspil`stva (druga polovina XIX – pochatok XX stolittya) / Avtoreferat disertaczii na zdobuttya naukovogo stupenya kandidata istorichnix nauk za speczial`nistyu 07.00.02 – vsesvitnya istoriya. – Lugans`k, 2004. – 37 s.

16. Zakariya, Farid. Budushhee svobody`: neliberal`naya demokratsiya v SShA i za ix predelami / Per. s angl. pod red. V.L. Inozemceva. — M.: Ladomir, 2004. — 383 s.

Grytskykh I.V.

DEMOCRATIC TRANSITION AND "THE WANDERING" FOCUS OF THE IMPACT OF INTERNATIONAL ECONOMIC SYSTEMS.

The article develops the foundations of the historical and political science concept, according to which democratization (democratic transit) is a side effect of the

natural development of international economic systems. The study is based on the main provisions of the school of world-system analysis (I. Wallerstein, F. brodel), which are developed to explain the logic of the relationship between the nature of world economic relations and the dynamics of local political regimes. For the first time the concept of "wandering focuses of the impact of international economic systems" is introduced into scientific circulation. Historically, changes in the structure of the world economy have led to a shift in the concentration of resources and a characteristic distribution of roles in international specialization and division of labour. This has a different impact on the economic and social structure of the Central and peripheral segments of the world-economies, generating democracy in some against the background of the accumulation of social benefits, and in others authoritarianism, accompanied by catching-up (lagging) type of economic development.

Key words: *democracy, world-economy, world-Empire, political modernization, democratic transit, international systems.*

Грицких Игорь Владимирович – кандидат исторических наук, доцент. Образовательное частное учреждение Армавирский социально-психологический институт, кафедра общих социальных и гуманитарных дисциплин.

E-mail: kafedra.politimo@mail.ru

Grickih Igor' Vladimirovich – candidate of historical Sciences, associate Professor. Educational private institution Armavir socio-psychological Institute, Department of General social and humanitarian disciplines.

E-mail: kafedra.politimo@mail.ru

Рецидент: Шелюто Владимир Михайлович, профессор доктор философских наук, профессор кафедры мировой философии и теологии ГОУ ВПО ЛНР «Луганского национального университета имени Владимира Даля».

Статья подана: 20.01.2019

УДК 331.5

СИСТЕМНЫЙ АНАЛИЗ ПРИЧИН ПРОВАЛОВ ПРОДУКТОВЫХ ПРОЕКТОВ**Калюжный В.В.****SYSTEM ANALYSIS OF REASONS FAILURES OF PRODUCTS PROJECTS****Kalyuzhnyy V.V.**

Глубокий анализ причин провалов продуктовых проектов наглядно показал наличие проблемы в проектном анализе. В нем отсутствует анализ продуктов проектов по их уникальности – важнейшего свойства любого продукта, определяющего его потребительскую привлекательность. Высказано мнение, что в методологию управления проектами необходимо ввести новый вид управления уникальностью продуктов проектов.

Ключевые слова: продуктовые проекты, провалы, причины, анализ, проектный анализ, методология, управление уникальностью, отсутствие.

Сразу же оговоримся: в процессе данного анализа причин провалов продуктовых проектов, речь будет идти только о таких проектах, в которых все проектные работы были тщательно спланированы и обоснованы, выполнены точно в установленные сроки и в рамках выделенного бюджета. Однако, ни эти позитивные моменты, ни профессиональное управление всеми проектными работами, так и не смогли спасти проект – он всё равно потерпел поражение из-за невостребованности продукта проекта – то есть объекта, ради которого был инициирован сам проект и в рамках которого он создавался. Поэтому, когда речь идёт о провале или крахе продуктового проекта, под этим следует понимать, по сути, что это разговор только лишь о никчемности продукта проекта и не про что иное. Ведь потребителя не интересует сам процесс создания или разработки продукта (то есть, проект), ему необходим только результат этого процесса (то есть, продукт). Следовательно, если продукт проекта не оправдал надежды потребителя, то и весь проект следует признать, по праву, неудачным.

Наличие большого количества источников негативной информации, касающейся появления

неудачных проектов, является бесспорным доказательством существования проблемы в управлении проектами на методологическом уровне, однако в чём она заключается – из констатации общих фактов невозможно понять, поскольку они лишь констатируют факты о чрезмерно высоком уровне провалов продуктовых проектов. Поэтому необходимо рассмотреть основные причины, приводящие проекты к краху.

Более конкретная информация в отношении неудачных проектов содержится в работах [1–2], а именно. Анализ неудачных продуктовых проектов показал, что, в целом, более 50 % проектных затрат приходится на создание и продвижение на рынок новых изделий, которые так и не нашли своего покупателя, ещё 30 % – приходится на нововведения, которые, хотя и получили признание на рынке, но быстро сошли с него [3, с. 196]. Однако, и эта информация, является также очень обобщённой, поскольку не раскрывает конкретных причин, обуславливающих такое положение дел, что затрудняет осуществление диагностики проблемы провалов продуктовых проектов.

Главные причины коммерческих неудач субъектов малого и частного бизнеса, пытавшихся реализовать и развить свой бизнес посредством проектов, перечислены в работе [4, с. 228], к которым авторы относят следующие: неправильная оценка потребностей рынка в продукте проекта (32 %), неправильно определена цена и политика сбыта (13 %), несвоевременный выход на рынок с продукцией (10 %), техническое несовершенство новых изделий (23 %). Приведенное распределение в процентах причин неудач продуктовых проектов – является также лишь констатацией негативных последствий, поскольку авторы в своей работе их никак не комментируют, а это не позволяет понять,

что именно привело к таким печальным последствиям.

Но об этом можно узнать из работы [5, с. 104], в которой представлен более глубокий анализ провалов продуктовых проектов.

Так, 28 % продуктов проектов были разработаны не на основе анализа рынка и потребностей покупателей, а вследствие креативности разработчиков. При таком подходе к разработке, только после выведения продукта проекта на потребительский рынок выявляется, что в нём вообще никто не нуждается (это соответствует причине «неправильная оценка потребностей рынка»).

Ещё 24 % продуктов проектов является радикальным усовершенствованием продукции успешных конкурентов, то есть продукции, уже заполнившей рынок, причём эта продукция пользуется повышенным спросом среди её потребителей. В этом случае, в рамках продуктового проекта планируется разработать, с одной стороны, нечто что-то подобное, а, с другого, – нечто такое, чтобы принципиально отличало новый продукт от других, однако потребители, чаще всего, оказываются неподготовленными к принятию настолько радикальных продуктов проектов (это соответствует причине «несвоевременный выход на рынок»).

Противоположная крайность заключается в том, что 13 % новых продуктов проектов терпят неудачу из-за их слишком высокой схожести с продуктами конкурентов, или из-за откровенного копирования такой продукции, практически, без изменений. Понятно, в этом случае потребитель практически не отличает новую продукцию от известной. Однако конкуренты, освоив выпуск своей продукции, с целью удержания лидирующего положения, имеют возможность несколько снизить на неё цену непосредственно перед выведением на рынок продукта проекта, что препятствует не только запуску, хотя и нового, но, всё же, «поддельного» продукта, следовательно, и проблемного при попытках его продать на той территории, где господствуют конкуренты (соответствует причине «неправильная политика сбыта»).

К этому перечню следует добавить ещё 15 % продуктов проектов, которые не способны удовлетворить потребности покупателей, в

основном, из-за своего технического несовершенства (плохо работают, быстро ломаются, неремонтопригодны, выглядят старомодно и проч.). Или такая продукция не может заинтересовать потребителя как морально или технически устаревшая (соответствует причине «техническое несовершенство или устарелость новой продукции»).

На следующую группу неудачных продуктов проектов – из-за ошибки в определении цены – приходится приблизительно 13 %. Такая ситуация наблюдается тогда, когда рынку предлагается продукция по цене, которую тот не может принять. Всегда существует такая цена, по которой рынок может принять продукт проекта, и это является важнейшей частью маркетингового анализа – правильно определиться с ценой, правильно её рассчитать, в конце концов, – угадать. Чаще всего производители определяют цену своей продукции по себестоимости плюс прибыль. Как показывает практика, это неприемлемый способ определения цены (соответствует причине «неправильная ценовая политика»).

И, наконец, 7 % приходится на продукцию, которую рынок просто игнорирует. Продукция почему-то не нравится покупателю (и довольно часто сложно понять, почему). У конкурентов имеется подобная продукция, однако она почему-то лучше воспринимается потребителем. Маркетинговые усилия оказываются недостаточными для продвижения продукта на рынок, возможно, целевой рынок выбран неправильно, возникают проблемы с внешним маркетинговым окружением, например, появилось что-то новое в законодательстве, возможно, сыграло роль усиление защиты животных или окружающей среды, выступления общественных организаций против продукта и т.д. Всё это, в целом, тормозит продажи продукта проекта, (соответствует причине «неправильная оценка потребностей рынка»).

Британский Центр изучения промышленных инноваций исследовал 53 проекта, работа над которыми была по разным причинам прервана на стадии разработки продукта проекта. Целью этого исследования, результаты которых представлены в табл. 1, было установление причин провалов этих продуктовых проектов [6, с. 56].

Т а б л и ц а 1

Причины провалов продуктовых проектов

Причины		Количество случаев
<i>Внешние факторы</i>		
1 _a	Непривлекательно маленький рынок (рыночная ниша)	19
2 _a	Неопределённость относительно того, кто будет покупателем	12
3 _a	Недоучёт конкурентных сил	11
4 _a	Неопределённость в отношении поставщиков	6
5 _a	Устаревшие инновации	3
Вместе		51
<i>Внутренние факторы</i>		
1 _b	Недостаток ресурсов и кадров для проведения маркетинга и экспертизы	14
2 _b	Недостаток производственных площадей или опыта	13
3 _b	Неудовлетворительные связи со смежными фирмами	7
4 _b	Непредвиденное, лавинообразное возрастание затрат на продолжение внедрения инноваций	6
5 _b	Недостаток ресурсов для внедрения инноваций	4
Вместе		44
Всего		95

Трудно не заметить, что внешние факторы обусловлены такими же причинами, о которых говорилось выше [5], а именно: неверные результаты исследование или оценки объёма рынка (1_a + 2_a + 3_a + 4_a) – 50,5 % от общего количества случаев, и техническое несовершенство новых изделий (5_a) – 3,2 %. Что касается внутренних факторов, то все они связаны с неправильной разработкой самого продуктового проекта, в частности, составом и профессионализмом команды проекта (1_b) – 14,7 %, определения производственных мощностей (2_b) – 13,7 %, коммуникаций (3_b) – 7,4 %, расчетом денежных потоков (4_b + 5_b) – 10,5 %.

Кэн Фриманн из Сассекского университета исследовал участь 29 пар похожих один на другой продуктовых проектов, причём в каждой паре один из проектов закончился успехом, а второй – либо был заметно менее успешным, либо вообще неудачным [6, с. 61]. Анализируя неудачников, Фриманн делает следующие выводы: 1) причины неудач могли быть следствием той информации, которую руководители проекта на самом деле имели в момент отбора и старта проекта. Однако ими эта информация или не была принята во внимание, или не анализировалась с помощью формальных признаков; 2) управленцы-неудачники с неохотой применяют общепризнанные методы, особенно те из них, которые связаны с большим количеством расчётов, или с неопределённостью некоторых данных (например, экспертную оценку). Отказавшись от разработки прогнозов, эти руководители в большей степени доверяют интуиции и собственным размышлениям, что, как

оказалось в итоге, приводит большинство продуктовых проектов к поражению.

Выше были представлены числовые показатели провалов продуктовых проектов. Но в литературе имеется множество и текстовой информации аналогичного плана. Так, в работе [7, с. 12], авторы, перечисляя факторы успеха, показывают процент успешности. Если взять разницу между 100 % и процентом успешных проектов, получим процент неудачных проектов. Итак, первым фактором успешности они считают существенные конкурентные преимущества продукта проекта. Когда продукт обеспечивает решение проблем потребителя, которые не могут решить аналоги, и имеют существенно меньшую цену, успех такого продукта достигается более чем в 95 % случаях. А если новый продукт мало чем отличается от существующих аналогов, успех составляет около 20 %. То есть, вероятность провала такого продукта на рынке составляет примерно 80 %. Во-вторых. Если нет ясной концепции нового продукта проекта, разработанной ещё до начала работ по его разработке, такой продукт ожидают неудачи в 75 % случаях. В-третьих. Если качество выполнения технических шагов по созданию нового продукта проекта находятся на среднем уровне (о низком уровне вообще не говорится) – 70 % из них терпят неудачу. Это также касается и качества выполнения этапов проекта, предшествующих разработке продукта. В-четвёртых. Технологический синергизм. При его отсутствии неудачу терпят 70 % нового продукта. Аналогичные пропорции – 70 % неудач – существуют и для маркетингового синергизма, и для маркетинговой активности, в-пятых. В-шестых. Если отсутствует рыночная

привлекательность, новый продукт постигнет неудача в 55 % случаях. В-седьмых. Если конкуренция слабая, то лишь 30 % продуктов ожидает крах, а если сильная – то этот показатель возрастает до 50 %.

Не явная информация подобного содержания найдена в работе [5, с. 129]. Она связана с затратами на реализацию проектов, как успешных, так и неуспешных и представлена в табл. 2.

Т а б л и ц а 2

Структура затрат компаний на реализацию продуктовых проектов

<i>Статьи затрат</i>	<i>Неуспешные проекты</i>	<i>Успешные проекты</i>
Первичный скрининг	15 %	4%
Анализ рынка, технический анализ, бизнес-планирование	3 %	3 %
Разработка	18,5 %	18,5 %
Тестирование	6 %	11 %
Производство и продажи	7 %	18 %

Анализируя приведенные данные, автор выделяет, по меньшей мере, три главных причины провалов проектов. Во-первых, существенно меньше уделяется внимание вопросам тестирования нового продукта (однако автор не поясняет, в чём именно оно заключается). Во-вторых, низкое качество производства вследствие использования устаревшего оборудования и с привлечением к работе низкоквалифицированных работников (в основном, для экономии заработной платы). В-третьих, затрат на организацию продаж явно недостаточно, вследствие чего имеет место неразвитая маркетинговая сеть продвижения продукта на рынок, недостаточная организация продаж.

В этом обзоре негативных причин, приведшим к неудачам продуктовых проектов, на первый взгляд, всё понятно, кроме одного... Ни один из авторов так и не показал, на какой же фазе жизненного цикла проекта проявляются те или иные причины. Следовательно, в этом случае, непонятно, на каком именно этапе необходимо максимально сосредоточить внимание для разрешения проблемы. Для уточнения этого вопроса, рассмотрим жизненный цикл продуктового проекта.

На протяжении жизненного цикла любой проект, независимо от сложности и объёма работ, обязательно проходит четыре фазы (это классика): прединвестиционную, инвестиционную, эксплуатационную и завершающую [8, с. 76]. Начинается проект с идейного замысла решения какой-то проблемы (задачи) и рождения проектной идеи [8, с. 77]. И сразу же перед командой проекта возникает главный вопрос: как обеспечить

эффективность этого проекта, когда время и ресурсы на его реализацию, как правило, достаточно ограничены? Понятно, ответ на этот вопрос должен быть найден ещё до начала инвестирования проекта, то есть до начала инвестиционной фазы. Из этого следует, что эффективность будущего проекта закладывается на его первой прединвестиционной фазе. Следовательно, начальной фазе проекта необходимо уделить самое пристальное внимание, поскольку эта фаза, и это не будет преувеличением, определяет успешность проекта, его судьбу.

Для обеспечения надлежащей эффективности необходимо тщательно исследовать все аспекты внешнего и внутреннего окружения проекта. И комплекс этих процедур оказался настолько сложным, что ещё в последней трети минувшего столетия, он выделился в самостоятельную область знаний, получившей название «проектный анализ» [8, с. 104]. Учитывая, поскольку в процессе проектного анализа закладывается эффективность будущего проекта, имеем все основания остановиться на проектном анализе более подробно.

Общепризнанный (классический) подход к проектному анализу предусматривает проведение следующих видов анализа, причём в той последовательности, в которой он здесь представлен (по Мазуру И.И.) [8, с. 108]: технический, финансовый, коммерческий (рыночный), экологический, организационный, социальный и экономический. И если перечисленные виды анализа дали положительный результат, то можно принимать решение об инвестировании проекта. Однако наличие большого количества провальных проектов свидетельствует о том, что в результатах

проектного анализа не оказалось каких-то показателей, которые бы предупредили, или, хотя бы, насторожили менеджера проекта, что эффективность проекта вызывает сомнение. Чтобы наглядно показать, где именно могла возникнуть

такая ситуация, сопоставим показатели провалов проектов, в частности, причин, с видами проектного анализа. Результаты этого исследования представлены в табл. 3.

Таблица 3

Сопоставление видов проектного анализа с причинами провалов продуктовых проектов

Виды проектного анализа	Процент провалов или неудач проектов (приблизительно) по источникам информации							В среднем	Рейтинг неудач проектов
	[3]	[3]	[2]	[5]	[6]	[7]	[5]		
Технический			33	52	3	80	60	45 %	1
Финансовый					11			11 %	3
Коммерческий	50	30	45	35	50	70	30	45 %	1
Экологический									
Организационный					36	70	35	45 %	1
Социальный									
Экономический				13			35	24 %	2

Приведенные в табл. 3 бескомпромиссно свидетельствуют о том, что главными причинами провалов продуктовых проектов является недостаточный технический, коммерческий и организационный анализы проектной идеи, положенной в основу будущего продукта проекта. Но тот факт, что именно указанные виды проектного анализа выполнены не качественно, кажется, по меньшей мере, удивительным: ведь проектный анализ, как самостоятельное научное направление, появившийся более полувека назад, за это время получил должное развитие, и на сегодня имеет довольно мощный инструментарий, в полной мере раскрытый даже в учебной литературе, например, в работах [9–11]. Поэтому нет оснований сомневаться в современных методик проведения перечисленных трёх видов проектного анализа. Без сомнения, во всех провальных проектах он был проведен профессионально со всех сторон и на всех этапах жизненного цикла – от концепции проекта до внедрения продукта проекта, – чтобы заблаговременно предотвратить принятие ошибочных решений, однако это, о чём упрямо свидетельствуют факты, так и не спасло довольно большое количество продуктовых проектов. Попытка объяснить неудачи проектов недостатком необходимой информации для проведения качественного проектного анализа – не приемлема. Среди провальных проектов есть и такие, которые вообще не нуждались в расширенной или специфической информации.

Это невольно наводит на мысль, что существует ещё одна какая-то компонента продукта проекта, на которую не обращают

внимание разработчики, но она существенно влияет на конечный результат проектного анализа, делая его ошибочным.

Для подтверждения этой гипотезы необходимо ещё раз вернуться к информации, касающейся причин провалов продуктовых проектов, и проанализировать её с другой точки зрения.

Итак, напомним, 24 % продуктов продуктовых проектов являются радикальным совершенствованием продукции посредством внесения в неё принципиальных изменений, к которым потребитель не подготовлен к восприятию [5, с. 104]. Продукт проекта оказывается внешне или конструктивно настолько уникальным, что он просто «не узнаётся» покупателем, а потому и не покупается им. Другая крайность – 13 % продуктов проектов слишком похожи на продукцию конкурентов и отличается от неё небольшими усовершенствованиями отдельных не основных элементов или узлов, а вследствие чего они имеют крайне низкий уровень уникальности. Ну а если продукт проекта – это откровенное копирование продукции конкурентов, то речь вообще не идёт о какой-либо уникальности – она просто отсутствует. И, последнее, если продукция технически или морально устаревшая, в результате чего терпят поражение 15 % проектов, то такие продукты проекта имеет негативную или, так называемую, минусовую уникальность.

Следует обратить внимание, что, несмотря на то, что в предыдущем абзаце речь шла о качественно разных продуктах проекта, все они

были охарактеризованы одним понятием, – «уникальность».

Такая возможность обобщения характеристик продуктов проектов посредством их уникальности заложена в самом определении проекта, приведенное, например, в Своде знаний по управлению проектами [12, с. 157]. Итак, проект – это временное действие, направленное на создание *уникального* продукта [вещи, процессы и материалы, т.е. имеющие физические параметры], или услуги [практические функции]. Тогда, исходя из определения, каждому продукту продуктового проекта, обязательно присуща такая компонента, как «уникальность».

Далее, в том же Своде знаний приведен короткий комментарий, что подразумевается, говоря об уникальности продукта проекта: «Уникальность означает, что продукт или услуга принципиально отличаются от других аналогичных продуктов или услуг. В проекте разрабатывается то, что ещё не разрабатывалось никогда, и в этом заключается его *уникальность*». Следовательно, в процессе реализации проекта рождаются *уникальные* продукты или услуги [12, с. 158]. Таким образом, любой продукт проекта может быть охарактеризован через его уникальность – одного из важнейших его свойств, которое, к тому же, является обязательной и неотъемлемой его компонентой. Из этого можно сделать важное заключение, что уникальность – это более важное свойство продукта проекта, чем это принято считать. Именно от неё в большинстве случаев зависит успешность продукта проекта на рынке товаров и услуг. Тот факт, что уникальность является важнейшей характеристикой продукта проекта, подтверждено в том же Своде знаний [12, с. 158], поскольку именно она определяет степень привлекательности или непривлекательности продукции для потребителей.

Однако, несмотря на то, что и в Своде знаний подчеркнута важность этого свойства продукта, и в наших примерах, показывающих, что любую продукцию можно охарактеризовать посредством её уникальности, в современном проектном анализе нет такого вида анализа, как по уровню уникальности продукта проекта, и это можно следует признать большим недостатком. Возможно, это связано с тем, что уникальность продукта проекта, как объект анализа, и сегодня встречается очень редко и то лишь в отдельных случаях, а потому и не было смысла разрабатывать методологические аспекты такого вида анализа и

соответствующего инструментария для него. И зря. Ведь каждую причину провала проекта, можно непосредственно связать с уникальностью продукта проекта. В подтверждение этого высказывания, сравним причины неудач продуктовых проектов с видами анализа и одновременно с уникальностью. Это соотношение приведено в табл. 4.

В таблице 4 сделаны ссылки на источники информации, которые были напечатаны в научной литературе 10 – 25 лет назад. Данных о причинах провалов проектов в более поздние периоды в литературе не выявлены. По нашему мнению, это связано с тем, что на протяжении указанного времени ничего нового в этом плане не произошло: причины остались такими же самыми. В противном случае о новых причинах сразу же заговорили бы в прессе. А говорить об одном и том же – уже всем надоело и неинтересно. Но ценность даже устаревших данных никоим образом не уменьшилась. В подтверждение такого вывода, представим те же самые данные в графическом виде (рис. 1), что позволит наглядно показать правомерность их использования.

На рис. 1 представлены эмпирические данные за 15 лет и лишь за последние 10 лет таких сведений о провалах проектов не выявлено. То есть в рассматриваемом периоде, продолжительностью 20 лет имеющаяся информация составляет примерно 70 %. Учитывая инерционность экономических процессов, можно констатировать, вряд ли за тот период, для которого данных нет, произошло скачкообразное уменьшение количества неудачных проектов. И для этого нет оснований: количество технически отсталых или чрезмерно креативных продуктов проектов не только не уменьшилось, а, наоборот, возросло на несколько процентов; организационные причины практически не изменились в количественном отношении; рыночные – несколько уменьшились, однако это естественно – ведь рыночная экономика не стоит на месте и развивается, причём, во всём мире, что даёт положительные результаты. Если подсчитать общий процент провалов по видам проектного анализа с начала периода (1990 год), то он составит: $87\% + 64\% + 73\% = 224\%$. А если подсчитать такой же процент провалов на конец периода, для которого имеются данные (2006 год), то он составит: $45\% + 63\% + 77\% = 185\%$. То есть за 17 лет состоялось убывание по указанным причинам, всего лишь, на 39 %, или на 2,29 % в год, что очень мало и является косвенным

доказательством вывода, о существовании научной проблемы в методологии управления проектами, которая пока остаётся нерешённой.

Напомним, проведенный ранее предварительный анализ отдельных фактов, касающихся провалов продуктовых проектов, позволяет различные причины объединить общим для всех них таким понятием, как «уникальность». Такое объединение позволяет высказать вполне обоснованный вывод, что главной причиной систематического появления большого количества неудачных проектов на протяжении длительного периода времени следует признать такое свойство

продукта проекта, как его уникальность, которая, во многом, и определяет успешность продукта на потребительском рынке, но которое не рассматривается.

Таким образом, сопоставление видов проектного анализа с уникальностью позволяет наглядно увидеть, что последняя, так или иначе, оказывает влияние практически на все причины неудач проектов. Поэтому указанный процент провалов продуктов можно считать, по сути, провалами из-за невнимания к уникальности продукта проекта.

Т а б л и ц а 4

Процент провалов продуктов проектов с причинами и видами проектного анализа

<i>Процент неудачных проектов</i>	<i>Причина провала проекта</i>	<i>Вид проектного анализа</i>	<i>Можно считать по уникальности</i>
32 %*	Неправильная оценка потребностей рынка [4]	рыночный	Да
13 %	Неправильная политика сбыта [4]	организационный	?**
10 %	Несвоевременный выход на рынок [4]	рыночный	Да
23 %	Техническое несовершенство [4]	технический	Да
50 %	Создание ненужных потребителю товаров [13]	рыночный	Да
30 %	Быстрый сход с рынка [13]	рыночный	Да
28 %	Разработка вследствие креативности [5]	технический	Да
24 %	Радикальные изменения в продукции конкурентов [5]	технический	Да
13 %	Высокая схожесть с продукцией конкурентов [5]	технический	Да
15 %	Техническое несовершенство [5]	технический	Да
13 %	Неправильно определена цена товара [5]	финансовый	?
7 %	Игнорирование товара потребителями [5]	рыночный	Да
80 %	Невысокая отличительность от аналогов [7]	технический	Да
75 %	Отсутствие концепции продукта проекта [7]	организационный	Да
70 %	Низкое качество [7]	технический	?
70 %	Технологический синергизм [7]	технический	Да
70 %	Маркетинговый синергизм [7]	рыночный	?
55 %	Отсутствие рыночной привлекательности [7]	рыночный	Да
20 %	Непривлекательно малый рынок [7]	рыночный	Да
13 %	Неопределённость с покупателями [7]	рыночный	Да
12 %	Недочёт сил конкуренции [7]	рыночный	Да
6 %	Неопределённость с поставщиками [7]	организационный	?
3 %	Устаревшие инновации [7]	технический	Да
87 %	Копирование аналогичной продукции [7]	технический	Да

* жирным шрифтом выделен % неудачных проектов из-за недооценки уникальности продукта проекта.

** знак «?» означает: непонятно, можно ли эту причину провала проекта связать с уникальностью, или нет?



Рис. 1. Процент причин провалов продуктов проектов по видам проектного анализа

Например, если бы во время технического анализа одновременно был бы сделан анализ и по уникальности, вряд ли могли появиться скопированные или технически отсталые или «неузнаваемые» покупателями продукты проекта. Но, даже, если были всё-таки разработаны очень оригинальные продукты проекта, наверное, необходимо было бы определить соответствующее время выхода с ними на товарный рынок, или изменить политику сбыта, характер рекламирования, ценовую политику и т.д. В данном случае уникальность определяет характер действий производителей для продвижения продукта проекта на рынок.

Ещё пример. Не редко в рекламе встречается фраза «товар реализуется по уникальной цене», имея ввиду, слишком низкую цену продукции. В большинстве случаев – это обычный рекламный трюк. Но в некоторых случаях уникальное снижение цены происходит за счёт использования в производстве данного вида продукции уникальной технологии, позволившей существенно снизить её себестоимость (уникальная технология оказала положительное влияние на цену продукции). Или уникальная цена назначается во время сезонной распродажи продукции, когда она, в конце сезона, уже никому не нужна и хорошо знакома покупателю, а потому в ней и нет ничего уникального. Или во время распродажи

морально или технически устаревшей продукции («минусовая» уникальность).

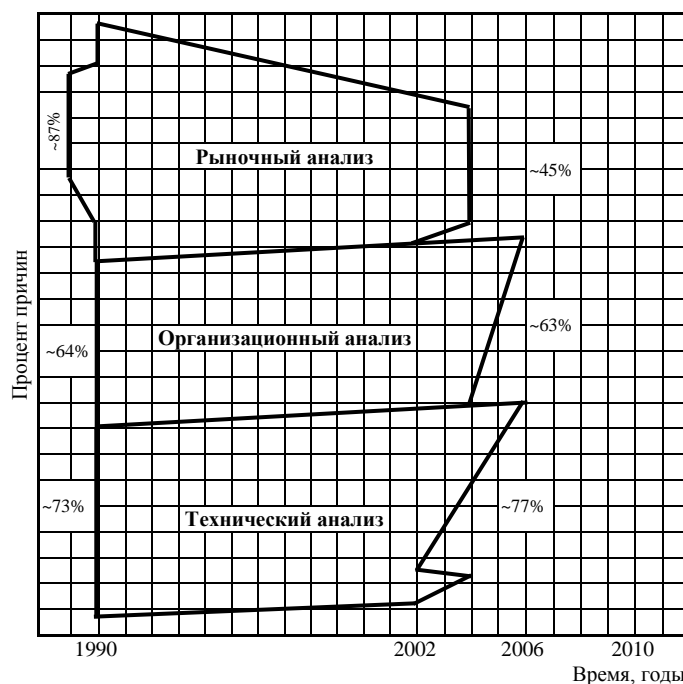
Если по данным таблицы 4 подсчитать средний процент провалов проектов по видам проектного анализа, связаны с уникальностью (эти данные выделены курсивом в первой колонке), то этот процент составит 34 %. Совпадение этого процента с данными о среднем количестве неудачных проектов, приведенных в предыдущем разделе (39,7 %), является неслучайным. Это является прямым подтверждением априорных рассуждений о том, что неуважительное отношение к уникальности продукта проекта в процессе его разработки приводит к неудачам.

Ещё одним подтверждением влияния уникальности на провалы проектом является факт, что по данным табл. 4 (третья колонка), на технические причины неудач проектов приходится 41,67 %, то есть уровень, который вновь совпадает с пресловутыми 40 % провальных проектов от общего их количества. Такой же процент (41,67 %) приходится на рыночный анализ, однако такие причины, как «неузнаваемость покупателями», «отсутствие рыночной привлекательности», «полное игнорирование продукции покупателями», «создание ненужной покупателю продукции», «несвоевременный выход на рынок» непосредственно связаны с уникальностью продукта проекта, как это было показано выше. И снова видим совпадение, разумеется, не случайное: указанные причины тесно связаны с техническим

анализом: технически устаревший продукт проекта (техническая причина) автоматически порождает рыночную причину – отсутствие рыночной привлекательности. Учитывая, что сегодня во всём мире выпускается более 20 миллионов только классов товаров (класс компьютеров, самолётов, мебели и проч.), от качества проведения технического анализа зависит успешность практически половины продуктовых проектов, что подтверждает попадание разных аналитических данных в один уровень. Это позволяет выдвинуть допущение, что именно во время технического и рыночного проектного анализа не обращают внимание на уникальность продукта проекта. И это естественно, поскольку для других показателей продукта проекта, в процессе проведения указанных видов проектного анализа, существуют соответствующие им методики и инструментарий, в которых об уникальности вообще, даже, не вспоминается. Всё изложенное можно представить в виде системной модели, изображенной на рис. 2, из которой следует, что главной причиной провалов продуктовых проектов является недооценка уникальности продукта проекта, несмотря на присутствия этого свойства буквально в каждом продукте проекта, разрабатываемого в рамках любого продуктового проекта. Эту гипотезу следует считать логично обоснованной и доказанной. Поскольку

отсутствие методологических подходов и методического инструментария для управления именно уникальностью продукта продуктового проекта и порождает сами неудачные проекты.

Но вернёмся к видам анализа (технический, коммерческий (рыночный), организационный – табл. 3), из-за которых терпит крах абсолютное большинство продуктовых проектов. Они также несовершенны, из чего следует несовершенство самих методик проведения названных видов анализов. Тогда справедливо возникает вопрос: почему современный проектный анализ оказался таким неэффективным?

По нашему мнению, ответ скрыт в следующем. Напомним, проектный анализ, как самостоятельное научное направление, появился в прошлом веке, то есть в эпоху господства экономики вещей. Но сегодня ситуация в мировой экономике кардинально поменялась – теперь господствующее положение занимает экономика знаний, вынуждающая всех активных субъектов экономической деятельности переходить на инновационную модель своего развития. А подходы к проведению проектного анализа остались прежними. Они не соответствуют современности. Очевидно, это и стало причиной снижения его эффективности. В нём чего-то не хватает. На наш взгляд, он не учитывает следующее.



Рис. 2. Системная модель проблемы управления уникальностью в проектах

В основе каждой инновации лежат новые знания, которые, в свою очередь, являются результатами целенаправленной творческой (интеллектуальной) деятельности человека. Однако, вопросы творчества, или креатологии, связанные, например, с оценкой уровня инновационности продукта проекта, в существующей схеме проведения проектного анализа не рассматриваются. Если бы рассматривались, то такие причины как несвоевременный выход на рынок и техническая отсталость вообще никогда бы не встречались.

Во время проектного анализа исследование рынка опирается, преимущественно, на экспертные оценки, которые, как известно, носят субъективный характер и становятся предпосылкой для возникновения таких причин провалов проектов, как неправильная оценка потребностей рынка, неправильная политика сбыта, высокая цена, создание ненужных продуктов и т.п. Всё это свидетельствует о том, что для повышения эффективности проектного анализа необходима какая-то дополнительная информация, причём объективная и безапелляционная, с помощью которой можно было бы перепроверить и оценить вероятность результатов маркетинговых исследований рынка.

Из сказанного следует, что для адаптации существующей методологии проектного анализа к настоящим экономическим условиям хозяйствования необходим новый, так называемый, креативный подход, который, с одной стороны, позволял бы разработать действительно прогрессивный продукт проекта, а, с иной стороны, – позволили бы принимать действительно обоснованное и однозначное управленческое решение об инвестировании проекта на основе дополнительной контролирующей информации, характеризующейся полнотой и бесспорностью.

На наш взгляд такой креативный подход к проектному анализу должен базироваться на новых технологиях обработки мегамассивов информации, позволяющих извлекать из неё дополнительные соответствующие прагматические знания. И если эти знания трансформировать в удобную и понятную форму, то они, смогут исключить принятие неверных управленческих решений на всех фазах жизненного цикла всего продуктового проекта, в целом.

Но информационное обеспечение продуктовых проектов, тем более, получение новых объективных знаний из чрезмерно больших массив

(мегамассивов) разнообразных публикаций, – это отдельный вопрос, требующий дополнительных глубоких исследований. Тем не менее, такие исследования необходимо инициировать, поскольку иных способов существенно снизить количество неудачных проектов, кроме как через обработку мегамассивов информации и новых подходов к информационному обеспечению продуктовых проектов, пока нет, и даже нет предположений, каким ещё способом это можно сделать.

Литература

1. Калюжный В. В. Виявлення причин провалів інноваційних проєктів, визначення та діагностування проблеми / В. В. Калюжный // Управління проектами та розвиток виробництва. Зб. наук. пр. – Луганськ : Вид-во СНУ ім. В. І. Даля, 2007. – № 1 (21). – С. 130 – 138.
2. Рач В. А. Инновации в проектной деятельности и закономерности «провалов» продуктов проектов / В. А. Рач, В. В. Калюжный // Управління проектами та розвиток виробництва. Зб. наук. пр. – Луганськ : Вид-во СНУ ім. В. І. Даля, 2007. – № 3 (23). – С. 31 – 41.
3. Медынский В. Г. Реинжиниринг инновационного предпринимательства [Учебное пособие для вузов] / В. Г. Медынский, С. В. Ильдеменов; Под ред. В.А.Ирикова. – М. : ЮНИТИ, 1999. – 414 с.
4. Вітлінський В. В. Ризикологія в економіці та підприємстві : [монографія] / В. В. Вітлінський, Г. І. Великоіваненко. – К. : КНЕУ, 2004. – 480 с.
5. Петруненок А. А. Организация разработки нового товара [Учебно-методическое пособие] / А. А. Петруненок. – М. : Монолит, 2002. – 288 с.
6. Бабаскин С. Я. Коммерциализация технологий: теория и практика [Учебно-методическое пособие] / С. Я. Бабаскин, В. Г. Зинов. – М. : Монолит, 2002. – 240 с.
7. Cooper R. G. New Products: The Key Factors in Success / R. G. Cooper, E. J. Kleinschmidt. AMA, Chicago, 1990.
8. Управление проектами : [учеб. пособие для студентов, обучающихся по специальности «Менеджмент организации»] / Мазур И. И., Шапиро В. Д., Ольдерогге Н. Г., Полковников А. В. / под общ. ред. И. И. Мазура и В. Д. Шапиро. – 5-е изд., перераб. – М. : Омега-Л, 2010. – 960 с. – (Современное бизнес-образование).
9. Чорна М. В. Проектний аналіз [Навчальний посібник] / М. В. Чорна. – Харків : Консум, 2003. – 228 с.
10. Богоявленская Ю. В. Проектний аналіз [Навчальний посібник] / Ю. В. Богоявленська. – К. : Кондор, 2004. – 336 с.
11. Бардиш Г. О. Проектний аналіз [Підручник] / О. Г. Бардиш. – 2-ге вид., стер. –К. : Знання, 2006. – 415 с.
12. Руководство к Своду знаний по управлению проектами (Руководство PMBOK®) / – 3-е изд. – Project Management Institute, Four Campus Boulevard Newtown Square? Pennsylvania, 19073-3299, USA, 2004. – 388 с.

13. Добров Г. М. Наука о науке. – 3-е изд., доп. и перераб. / Г. М. Добров; отв. ред. Н. В. Новиков. – К. : Наукова думка, 1989. – 304.

14. Джордж М. Стремительные инновации / Майкл Джордж, Джеймс Воркс, Кимберли Вотсон-Хемфилл. – пер. с англ. – К. : Companion Group, 2006. – 350 с.

References

1. Kalyuzhnyy V. V. Viyavleniya prichin provaliv innovatsionnykh proektiv, vizna-chennyya ta diagnostuvannya problemi / V. V. Kalyuzhnyy // Upravlinnya proektami ta rozvitok virobnictva. Zb. nauk. pr. – Lugansk : Vid-vo SNU im. V. I. Dallya, 2007. – № 1 (21). – S. 130 – 138.

2. Rach V. A. Innovatsii v proektnoy deyatelnosti i zakonovernosti «provalov» produktov proektiv / V. A. Rach, V. V. Kalyuzhnyy // Upravlinnya proektami ta rozvitok virobnictva. Zb. nauk. pr. – Lugansk : Vid-vo SNU im. V. I. Dallya, 2007. – № 3 (23). – S. 31 – 41.

3. Medynskiy V. G. Reinzhiniring innovatsionnogo predprinimatel'stva [Uchebnoe posobie dlya vuzov] / V. G. Medynskiy, S. V. Il'demenov; Pod red. V. A. Irikova. – M. : YUNITI, 1999. – 414 s.

4. Vitlinskij V. V. Rizokologiya v ekonomici ta pidpriemnicvi : [monografiya] / V. V. Vitlinskij, G. I. Velikoivanenko. – K. : KNEU, 2004. – 480 s.

5. Petrunenkov A. A. Organizatsiya razrabotki novogo tovara [Uchebno-metodicheskoe posobie] / A. A. Petrunenkov. – M. : Monolit, 2002. – 288 s.

6. Babaskin S. YA. Kommerzializatsiya tekhnologij: teoriya i praktika [Uchebno-metodicheskoe posobie] / S. YA. Babaskin, V. G. Zinov. – M. : Monolit, 2002. – 240 s.

7. Cooper R. G. New Products: The Key Factors in Success / R. G. Cooper, E. J. Kleinschmidt. AMA, Chicago, 1990.

8. Upravlenie proektami : [ucheb. posobie dlya studentov, obuchayushchihnya po special'nosti «Menedzhment organizatsii»] / Mazur I. I., SHapiro V. D., Ol'derogge N. G., Polkovnikov A. V. / pod obshch. red. I. I. Mazura i V. D. SHapiro. – 5-e izd., pererab. – M. : Omega-L, 2010. – 960 s. – (Sovremennoe biznes-obrazovanie).

9. CHorna M. V. Proektnij analiz [Navchal'nij posibnik] / M. V. CHorna. – Harkiv : Konsum, 2003. – 228 s.

10. Bogoyavlenskaya Yu. V. Proektnij analiz [Navchal'nij posibnik] / Yu. V. Bogoyavlenskaya. – K. : Kondor, 2004. – 336 s.

11. Bardish G. O. Proektnij analiz [Pidruchnik] / O. G. Bardish. – 2-ge vid., ster. – K. : Znannya, 2006. – 415 s.

12. Rukovodstvo k Svodu znaniy po upravleniyu proektami (Rukovodstvo PMBOK®) / – 3-e izd. – Project Management Institute, Four Campus Boulevard Newtown Square, Pennsylvania, 19073-3299, USA, 2004. – 388 s.

13. Dobrov G. M. Nauka o nauke. – 3-e izd., dop. i pererab. / G. M. Dobrov; отв. ред. Н. В. Новиков. – К. : Naukova dumka, 1989. – 304.

14. Dzhordzh M. Stremitel'nye innovatsii / Majkl Dzhordzh, Dzhajms Vorks, Kimberli Votson-Hemfill. – пер. с англ. – К. : Companion Group, 2006. – 350 s.

Kalyuzhnyy V. V.

SYSTEM ANALYSIS OF REASONS FAILURES OF PRODUCTS PROJECTS

In-depth analysis of the causes of failures of product projects clearly showed the existence of a problem in the project analysis. It lacks an analysis of the products of projects by their uniqueness - the most important feature of any product that determines its consumer appeal. It was suggested that a new type of project product management should be introduced into the project management methodology.

Keywords: product projects, failures, reasons, analysis, project analysis, methodology, uniqueness management, absence.

Калюжный Валерий Вилинович кандидат технических наук, доцент, заведующий кафедрой «Право интеллектуальной собственности и инноватика» ИЮиМП ГОУ ВПО ЛНР «Луганский национальный университет имени Владимира Даля».

E-mail: kvvkvkvv@mail.ru

Kalyuzhnyy Valery Ph. D., Associate Professor, Head of the Department "Intellectual Property Law and Innovation" IU&IL State Educational Establishment of Higher Professional Education «Lugansk Vladimir Dahl National University».

E-mail: kvvkvkvv@mail.ru

Рецензент: Витренко Владимир Алексеевич д.т.н., проф. ГОУ ВПО ЛНР «Луганский национальный университет имени Владимира Даля»

Статья подана 24.12.2018

УДК 339.137

МОДЕЛЬ ОБЕСПЕЧЕНИЯ КОНКУРЕНТОСПОСОБНОСТИ АГРАРНОГО ПРЕДПРИЯТИЯ

Кизлик Т.А.

MODEL ENSURE THE COMPETITIVENESS OF AGRICULTURAL ENTERPRISES

Kizlik T.A.

В данной работе обобщено понятие сущности конкурентоспособности предприятия. Определена главная цель управления конкурентоспособностью аграрного предприятия. Установлен объект, субъект и предмет управления конкурентоспособностью предприятия. Представлена сущность управленческих подходов в контексте формирования и поддержания конкурентоспособности предприятия, а также связанную с этим систему принципов. Раскрыта сущность системы и процесса управления конкурентоспособностью аграрного предприятия, а также оптимизирована модель обеспечения конкурентоспособности аграрных предприятий.

Ключевые слова: конкурентоспособность, управление, модель обеспечения, аграрное предприятие.

Введение. Современное состояние рынка характеризуется постоянными изменениями во внешней среде, изменчивостью потребительского спроса, наличием большого количества предприятий различных форм собственности, повышением неопределенности и риска и тому подобное. Следовательно, для того, чтобы выжить на рынке, предприятию необходимо постоянно отслеживать и реагировать на все изменения, происходящие в его конкурентной среде с целью сохранения и укрепления позиций на рынке и обеспечения эффективного управления конкурентными преимуществами.

Однако опыт последних лет показывает, что далеко не все отечественные предприятия готовы к ведению конкурентной борьбы. В качестве примера, даже владение конкурентоспособной сельскохозяйственной продукцией, что, безусловно, выступает важным условием, не позволяет многим

из предприятий эффективно реализовывать это преимущество из-за отсутствия практики использования целого комплекса маркетинга: гибкой ассортиментной и ценовой политики, адекватной организации каналов распределения, эффективных методов стимулирования продаж и т.д. Поэтому проблема управления конкурентоспособностью предприятий приобретает на современном этапе первостепенное значение.

Изложение основного материала. В разработке научных основ сферы управления конкурентоспособностью посвящены работы большого количества отечественных и зарубежных ученых, среди которых Азоев Г.А., Алексеев С.С., Балабанова Л.В., Бондаренко Г., Борисюк И.А., Еременно А.В., Василенко В.А., Карпенко Е.М., Кобылянский Л.С., Портер М., Фатхутдинов Р.А., Хенг Д. и др.

Но несмотря на значительное развитие теоретико-методических основ в сфере данной проблематики, на сегодняшний день не существует общепризнанного понимания терминов «конкурентное преимущество предприятия», «конкурентоспособность предприятия», отсутствует единое видение подходов как к оценке конкурентоспособности предприятия, так и управлению ею.

Разработка и внедрение механизма управления конкурентоспособностью в первую очередь зависят от понимания сущности данной экономической категории. Представим в таблице 1 некоторые из авторских видений сущности конкурентоспособности предприятия.

На основе приведенных утверждений можно сделать вывод, что конкурентоспособность предприятия как производственной системы является способностью предприятия к реализации им определенной совокупности конкурентных преимуществ, которые позволяют ему стабильно и эффективно развиваться в ходе рыночного противостояния с другими товаропроизводителями на рынках.

В соответствии с этим как главную цель управления конкурентоспособностью аграрного предприятия, можно отметить обеспечение условий успешного функционирования предприятия в конкурентной среде и создание конкурентных преимуществ, которые обеспечат рост аграрного производства в будущем.

Таблица 1

Основные подходы к определению понятия «конкурентоспособность предприятия» [1-4, 7-9, 12, 13]

Автор(ы)	Определение
Алексеев С.Б.	Это экономическая категория, которая дает возможность в условиях конкуренции представить на внутренний и внешний рынки продукцию, которая с точки зрения конкурентных преимуществ принимается потребителем как лучшая по сравнению с аналогичной продукцией конкурентов, и дает возможность предприятию получить плановый доход, реализовать стратегии конкурентной борьбы и обеспечить выживание и желаемое положение на рынке в долгосрочной перспективе.
Балабанова Л.В.	Это уровень его компетентности по сравнению с конкурентами по таким параметрам, как технология, практические навыки и профессиональные знания, уровень стратегического и текущего планирования, политика сбыта, уровень управления, коммуникации.
Борисюк И.А. Еременко А.В.	Это способность предприятия выпускать и реализовывать конкурентоспособную продукцию.
Валисенко В.А.	Это возможность его эффективной хозяйственной деятельности и его практической реализации в условиях конкурентного рынка.
Карпенко Е.М.	Это относительная характеристика, которая проявляется в условиях конкуренции как способность задействовать необходимые ресурсы и сделать из них конкурентоспособный товар.
Кобылянский Л.С.	Это состояние, которое определяют показатели, которые характеризуют эффективность производственной деятельности, финансовое состояние предприятия, эффективность организации сбыта и продвижения товара по сравнению с предприятиями- конкурентами, а также показатели конкурентоспособности продукции.
Левицкая А.О.	Это способность предприятия к реализации конкурентных преимуществ, которые дают возможность эффективно развиваться по сравнению с другими предприятиями на внешнем и внутреннем рынках.
Покропивный С.Ф.	Это способность к эффективной хозяйственной деятельности и обеспечению прибыльности при условии конкурентного рынка за счет обеспечения выпуска и реализации конкурентоспособности продукции.

Субъектами управления в данном случае выступает скоординированная группа лиц, участвующих в разработке и реализации управленческих решений в сфере формирования и обеспечения конкурентоспособности аграрного предприятия на основании использования факторов производства, а предметом - выступает процесс формирования и развития конкурентоспособности аграрных предприятия.

В свою очередь, объектом управления конкурентоспособностью становится не только продукция, а все факторы производства, а именно: финансовая, производственная, инновационная и

маркетинговая деятельность, персонал, технико-технологическая обеспеченность и организационно-управленческая структура аграрного предприятия, представлены на рис. 1.

Учитывая временной период достижения целей предприятия, управление конкурентоспособностью целесообразно рассматривать в контексте оперативного, тактического и стратегического уровней. Основные уровни обеспечения конкурентоспособности аграрных предприятий представлены на рис. 2 [9].

Управление конкурентоспособностью аграрного предприятия выступает приоритетным

направлением деятельности организационного менеджмента, поскольку обуславливает способность субъекта хозяйствования к существованию на рынке. На основе этого можно утверждать, что данный процесс предусматривает обязательное выполнение общеизвестных управленческих функций. Кроме того, он реализует с учетом традиционных подходов к управлению, а также требует учета ряда принципов менеджмента.

Рассмотрим сущность управленческих подходов в контексте управления конкурентоспособностью аграрных предприятий [10]:

- процессный – управление конкурентоспособностью это процесс, который реализуется в определенной последовательности и предусматривает выполнение ряда функций, среди которых планирование, организация, мотивация и контроль;

- системный – управление конкурентоспособностью является системой, функционирование которой невозможно без хорошо налаженных взаимосвязей между ее элементами;

- ситуационный – управление конкурентоспособностью должно учитывать изменения, происходящие во внешней и внутренней среде предприятия, в соответствии с которыми осуществляется корректировка стратегии субъекта рынка.

К принципам управления конкурентоспособностью в соответствии с основами менеджмента и теоретико-методическими основами в сфере конкуренции [6,11] можно отнести:

- единство – процесс обеспечения и поддержания конкурентоспособности должно осуществляться в контексте единства теории и практики в сфере менеджмента;

- научность – направленные на укрепление конкурентоспособности предприятия решения должны быть научно обоснованы;

- комплексность – предполагает обеспечение взаимосвязи всех элементов системы управления конкурентоспособностью предприятия при принятии управленческих решений и учете изменений как в отдельных объектах управления, так и в конечных результатах деятельности всего предприятия;

- системность – определяет необходимость представления управления конкурентоспособностью как системы, позволяет учесть все необходимые взаимосвязи и взаимодействия, позволяет при постановке целей всесторонне взвешивать факторы

и направлять механизмы на достижение поставленных целей;

- непрерывность – управление конкурентоспособностью предприятия является непрерывным процессом, требующим постоянного внимания;

- оптимальность – принятие оптимальных управленческих решений по формированию конкурентных преимуществ предприятия, достижение соответствующего уровня конкурентоспособности и обеспечение возможности его повышения;

- эффективность – максимально возможное использование потенциала для достижения надлежащего уровня конкурентоспособности предприятия, что позволит ему стабильно функционировать и расти;

- конструктивность – заключается в логической последовательности формирования стратегии и тактики обеспечения конкурентоспособности предприятия, обосновании их выбора направлений реализации в соответствии с условиями функционирования;

- целостность – управление конкурентоспособностью предприятия рассматривается, с одной стороны, как единая система, с другой – как подсистема для высших уровней;

- структурированность – предусматривает взаимосвязь элементов системы управления конкурентоспособностью предприятия в рамках конкретной организационной структуры;

- приоритетность – распределение ресурсов и реализация мероприятий основывается на ранжировании объектов управления по их важности;

- этапность – предполагает этапную выработку, реализацию стратегии и тактики формирования и поддержания конкурентоспособности предприятия;

- гибкость – возможность усовершенствования положений реализуемой конкурентной стратегии в случае изменения условий функционирования предприятия;

- законность – знание и использование в интересах предприятия правовых основ, регламентирующих осуществление предпринимательской деятельности и регулирующих отношения между субъектами хозяйствования на рынке;

- эквивинальность – предполагает существование различных путей достижения желаемых характеристик объектов управления

конкурентоспособностью предприятия, состояние которых меняется во времени;

- инкрементализм – предполагает достижение соответствующего уровня конкурентоспособности предприятия, ориентируясь на незначительные, постепенные, логически связанные организационные изменения, которые следует тщательно оценить в направлении согласования с изменениями рыночной среды;

- эмерджентность – заключается в достижении соответствующего уровня конкурентоспособности предприятия благодаря сочетанию основных элементов ее формирования в целостную систему.

Рассмотрим сущность функций управления конкурентоспособностью предприятия [6, 11]:

- анализ – предполагает исследование имеющегося уровня конкурентоспособности предприятия и его продукции, выявление наиболее существенных факторов влияния, определяющих позицию предприятия на рынке;

- планирование – предусматривает формирование стратегии и тактики реализации целей и задач, разработку программ, составление планов и графиков реализации отдельных мероприятий наращивания конкурентоспособности как в целом по предприятию, так и по отдельным структурным подразделениям;

- организация – предполагает практическую реализацию принятых планов и программ, в частности: распределение ресурсов между отдельными направлениями операционной деятельности, обеспечение необходимой согласованности действий операционных подразделений и отдельных специалистов при реализации принятых планов;

- мотивация – обеспечивает использование экономических и психологических мотивационных регуляторов активности субъектов управления конкурентоспособностью предприятия;

- контроль – обеспечивает надзор за реализацией предусмотренной конкурентной стратегией (исследования плановых показателей);

- регулирование – предусматривает внесение изменений в положения конкурентной стратегии для содействия достижению поставленной цели.

Процесс управления конкурентоспособностью в общем случае можно представить в виде следующих этапов:

1. Исследование конкурентоспособности предприятия.

2. Определение конкурентных преимуществ путем оптимизации факторов производства, которые обеспечат успех в конкурентной борьбе.

3. Разработка конкурентной стратегии и выработки тактики.

4. Внедрение положений стратегии в процессе осуществления предприятием хозяйственной деятельности.

5. Определение результатов реализации конкурентной стратегии и ее совершенствование в ходе выявления несоответствий.

На основе указанного, представим на рис. 3 модель обеспечения конкурентоспособности предприятия на основе управления факторами производства.

Данный процесс может быть реализован в случае формирования эффективного механизма управления конкурентоспособностью, который является совокупностью средств и методов создания системы целостного управления факторами производства предприятия и результатами его деятельности для долгосрочного обеспечения его конкурентных позиций на рынке.

В свою очередь, внедрение в жизнь механизма покажет надлежащую эффективность только при условии функциональности системы управления факторами производства, которая обеспечит повышение конкурентоспособности. Она является совокупностью подсистем, а также коммуникаций и процессов между ними, взаимодействие которых обеспечивает эффективное функционирование предприятия в конкурентной среде, его стабильное и безопасное развитие в будущем за счет постоянного развития потенциала предприятия.

Отрицать роль маркетингового подхода к формированию и поддержанию конкурентоспособности аграрного предприятия невозможно, но руководству предприятия нужно помнить, что управление конкурентоспособностью целесообразно рассматривать в значительно более узком контексте, то есть сначала необходимо создать благоприятные условия внутри предприятия, используя его макросреду, то есть все факторы производства, при их оптимальной структуре.

Проведенное исследование в полной мере позволяет сделать вывод, что управление конкурентоспособностью предприятия является сложным процессом. Для его эффективной реализации необходимы взвешенное построение системы управления и реализация механизма управления конкурентоспособностью предприятия

на основі оптимальної структури факторів виробництва. В свою чергу, функціональність системи управління в значительній ступені визначається здатністю менеджменту суб'єкта ринку застосовувати управлінські підходи і виконувати покладені функції з урахування набору оптимальної структури факторів виробництва.

Литература

1. Алексеев С. Б. Теоретические аспекты конкурентоспособности предприятий / С. Б. Алексеев // Экономика: проблемы теории та практики. – 2004. – №191. – Т.2. – С. 614-619.
2. Балабанова Л. В. Управление конкурентоспособностью предприятий на основе маркетинга: [монография] / Л. В. Балабанова, А. В. Кривенко. – Донецк: Дон ГУЕТ, 2004. – 147 с.
3. Борисюк И.А. Основные направления повышения конкурентоспособности предприятий / И. А. Борисюк, А. В. Еременко // Проблемы повышения эффективности инфраструктуры. – 2012. – № 33 [Электронный ресурс]. – Режим доступа: <http://jml.nau.edu.ua/index.php/PPEI/article/view/409>.
4. Василенко В. А. Стратегическое управление / В. О. Василенко. – К.: ЦУЛ, 2003. – 396 с.
5. Диденко Е. А. Управление конкурентоспособностью юридической компании на основе определения ключевых факторов успеха в условиях насыщенной конкурентной среды / Е. А. Диденко, А. Г. Ткаченко // Технологии та дизайн. – К.: КНУТД, 2014. – №4 (13). – Режим доступа: http://nbuv.gov.ua/j-pdf/td_2014_4_12.pdf.
6. Жовновач Р. І. Управління конкурентоспроможністю підприємств сільськогосподарського машинобудування : дис. док. ек. наук : 08.00.04 / Жовновач Руслана Іванівна ; Міністерство освіти і науки України, ДВНЗ «Приазовський державний технічний університет». – Маріуполь, 2016. – 462 с.
7. Карпенко Е. М. Методологические подходы к оценке уровня конкурентоспособности предприятий / Е. М. Карпенко [и др.] // Региональные перспективы. – 2000. – № 2-3. – С. 256-259.
8. Кобылянский Л. С. Управление конкурентоспособностью / Л. С. Кобылянский. – К.: Внешняя торговля, 2013. – 302 с.
9. Левицкая А. О. Исследование эволюции определения конкурентоспособности предприятия / А. О. Левицкая // Вісник Хмельницького національного університету. – 2011. – № 3. – Т.3. – С. 200-204.
10. Осовская Г. В. Менеджмент организаций: Учебное пособие / Г. В. Осовская, О. А. Осовский. – М.: Кондор. – 2005 – 860 с.
11. Павлова Т. В. Оцінка конкурентоспроможності підприємства переробної галузі і розробка рекомендацій щодо її підвищення: звіт про науково-дослідну роботу / Т.

В. Павлова, А. Л. Сабадирьова, Д. Е. Салавеліс. – Одеса, 2013. – 172 с.

12. Покропивний С. Ф. Экономика предприятий: Учебное пособие / С. Ф. Покропивний [та ін.] - Київський національний економічний університет. – К. : КНЕУ, 2011. – 457 с.

13. Репа Т.В. Характеристика конкурентоспособности предприятий торговли / Т.В. Репа // Глобальные та национальные проблемы экономики. – Донецк. – 2016. – № 10. – С. 474-477.

References

1. Alekseev SB Theoretical Aspects of Competitiveness of Enterprises / S. B. Alekseev // Economy: Problems of Theory and Practice. - 2004. - №191. - T.2. - P. 614-619.
2. Balabanova L.V. Managing the Competitiveness of Enterprises on the Basis of Marketing: [monograph] / L.V. Balabanova, AV Krivenko. - Donetsk: Don GUET, 2004 - 147 pp.
3. Borisjuk I.A. Main directions of increasing the competitiveness of enterprises / IA Borisjuk, AV Eremenko // Problems of increasing the efficiency of infrastructure. - 2012. - No. 33 [Electronic resource]. - Access mode: <http://jml.nau.edu.ua/index.php/PPEI/article/view/409>.
4. Vasilenko VA Strategic Management / VO Vasilenko. - K.: TsUL, 2003. - 396 pp.
5. Didenko EA. Managing the Competitiveness of a Law Company on the Definition of Key Success Factors in Enriched Competitive Environment / E. A. Didenko, A. G. Tkachenko // Technologies and Design. - K.: KNUITD, 2014. - No. 4 (13). - Access mode: http://nbuv.gov.ua/j-pdf/td_2014_4_12.pdf.
6. Zhovnovach R. I. Management of Competitiveness of Agricultural Machinery: Diss. doct. eq Sciences: 08.00.04 / Zhovnovach Ruslan Ivanivna; Ministry of Education and Science of Ukraine, State University "Priazovsky State Technical University". - Mariupol, 2016. - 462 pp.
7. Karpenko E.M. Methodological approaches to assessing the level of competitiveness of enterprises / E. M. Karpenko [and others] // Regional perspectives. - 2000. - No. 2-3. - P. 256-259.
8. Kobylansky L. S. Management of Competitiveness / L. S. Kobylansky. - K. : Foreign trade, 2013. - 302 p.
9. Levitskaya A.O. Investigation of the evolution of the determination of the competitiveness of the enterprise / A.O. Levitskaya // Bulletin of the Khmelnytsky National University. - 2011. - No. 3. - T.3. - P. 200-204.
10. Osovskaya G. V. Management of Organizations: Study Manual / G.V. Osovskaya, O. A. Osovsky. - M.: Condor. - 2005 - 860 p.
11. Pavlova T. The assessment of the competitiveness of the processing industry and the development of recommendations for its improvement: a report on research / T. Pavlov, A. L. Sabadirev, D. E. Salavelis. - Odessa, 2013. - 172 pp.
12. Pokropyvny SF Economics of Enterprises: Textbook / S.F. Pokropyvny [and others] - Kyiv National Economic University. - K.: KNEU, 2011. - 457 pp.

13. Repa T.V. Characteristics of the Competitiveness of Trade Enterprises / T. V. Rep // Global and national problems of the economy. - Donetsk - 2016 - №10. - P. 474-477.

Kizlik T.A.
MODEL ENSURE THE COMPETITIVENESS OF AGRICULTURAL ENTERPRISES

This paper summarizes the concept of the essence of the competitiveness of the enterprise. The main goal of managing the competitiveness of an agricultural enterprise has been determined. Established the object, subject and subject of management of competitiveness of the enterprise. The essence of management approaches in the context of the formation and maintenance of enterprise competitiveness, as well as the associated system of principles are presented. The essence of the system and process of managing the competitiveness of an agricultural enterprise is disclosed, and the model of ensuring the competitiveness of agricultural enterprises is optimized.

Keywords: *competitiveness, management, model of support, agricultural enterprise.*

Кизлик Татьяна Александровна – аспирант кафедры бухгалтерского учета, анализа и аудита ГОУ ЛНР «Луганский национальный аграрный университет».
E-mail: kizliktanya@gmail.com

Kizlik Tatyana - postgraduate student of the Department of Accounting, Analysis and Audit of the Lugansk National Agrarian University.
E-mail: kizliktanya@gmail.com

Рецензент: Гончаров Валентин Николаевич, д.э.н, проф. ГОУ ЛНР «Луганский национальный аграрный университет».

Статья подана 21.01.2019

УДК 323.1

РОЛЬ СМИ В ПРЕДУПРЕЖДЕНИИ И ДЕЭСКАЛАЦИИ ПОЛИТИЧЕСКОГО КОНФЛИКТА

Леонова О.В., Леонов Я.А.

THE ROLE OF THE MEDIA IN PREVENTING AND DE-ESCALATING POLITICAL CONFLICT

Leonova O.V., Leonov I.A.

Статья рассматривает роль СМИ в предупреждении и деэскалации политического конфликта. Информационной политике принадлежит ведущая роль в формировании социально-политических отношений в обществе. Её формирование и управление приобрели еще большую значимость. Разработка и осуществление форм и методов воздействия на средства массовой информации, составляющие одну из главных задач региональной информационной политики, облегчат формирование и распространение духовных ценностей, отвечающих интересам и культурно-историческим традициям общества.

Ключевые слова: СМИ, политический конфликт, новые медиа, деэскалация, предупреждение, медиация, цензура, объективное освещение, разрешение конфликта.

Постановка проблемы. В настоящее время изучение такого явления, как политический конфликт, приобрело чрезвычайную актуальность. Контент-анализ материалов, освещающих различные конфликты, позволяет оценить важность в них роли и места СМИ, что особенно значимо в сегодняшней крайне напряженной международной ситуации.

Анализ последних исследований и публикаций дает основания утверждать, что интерес к данной проблематике в мировой науке, отчетливо определившийся во второй половине XX века, не угасает до сих пор. Однако на постсоветском пространстве данная область исследована недостаточно. На русском языке издано всего несколько сборников и учебно-методических пособий. Например, подготовленная несколькими авторами «Прикладная конфликтология для журналистов» [5]. В своей же основной массе тема медиации СМИ в политических конфликтах исследуется в последнее десятилетие главным образом в научных работах, особенно в диссертациях [1].

В то же время — это направление активно разрабатывается зарубежными авторами, выходят

англоязычные публикации, создаются центры по изучению конфликтов и медиа [13]. В научной литературе появились специальные термины «conflict resolution journalism», «conflict sensitive journalism», «peace journalism», которые трактуются как «журналистика, способствующая разрешению конфликта», «журналистика, внимательная к конфликтам», «журналистика, способствующая миру».

Значительный вклад в изучение воздействия СМИ на процесс политического конфликта внесли такие западные ученые и исследователи как М. Вебер, Й. Галтунг, Э. Дюркгейм, Г. Зиммель, Т. Парсонс, Г. Алмонд, Д. Истон [3,6,8-11].

Однако роль СМИ в деэскалации и предупреждении политического конфликта в научном мире до конца пока еще не изучена. Также стоит выделить нерешенные ранее вопросы о том, какие же информационные факторы, способствуют эскалации и деэскалации взаимодействий субъектов конфликта и какова специфика использования в социальном конфликте разных типов массовой информационной деятельности – журналистики, общественных связей, рекламы и «новых медиа» для его предупреждения.

Именно этим обусловлена постановка задачи данной статьи как определение роли **СМИ в предупреждении и деэскалации политического конфликта.**

Изложения основного материала. Принимая во внимание ситуацию в мире, сегодня как никогда существует потребность в миротворческой журналистике. Поскольку существование и развитие социума невозможно без конфликта, стоит остановиться на его конструктивных функциях.

Большинство современных специалистов, исследующих политические конфликты, оценивают

их роль в социальной жизни как положительную, поскольку данное общественное явление сигнализирует властям о существующих разногласиях, расхождении позиций граждан и стимулирует действия, способные поставить ситуацию под контроль. Они считают, что дестабилизация власти и дезинтеграция возникают в обществе не потому, что существуют конфликты, а из-за неумения урегулировать политические разногласия или элементарного их игнорирования [3, с. 20].

При этом многое зависит также и от политической системы. В закрытых обществах конфликты служат причиной их раскола на два враждебных лагеря или класса, что приводит к революционному насилию. В открытых же обществах конфликтам дается выход. Само возникновение и развитие конфликтной ситуации в значительной мере зависит от способов сопоставления противоположных интересов и преодоления разногласий, которые возникают при этом [2, с. 172]. В демократических обществах интересы различных социальных групп представляют разные политические партии, и конкретный конфликт решается способом переговоров, благодаря реформированию общества, изменению господствующей элиты на выборах во время парламентской борьбы и другими цивилизованными методами. В результате происходит не разрушение общества, а его развитие.

Полученные научные результаты позволяют утверждать, что, объективный ход политического конфликта, как социального явления, может быть, как положительным, так и отрицательным. В политическом аспекте наиболее значимы те конфликты, которые охватывают все уровни социальной, экономической и политической структуры, активизируют и втягивают максимально возможное в конкретных условиях число участников. Такие конфликты происходят в сфере общественных отношений, связанных с проблемами сохранения или свержения власти, ее укрепления или подрыва.

По мнению В. А. Евдокимова [2, с. 99], именно на этапе перехода конфликта в информационное пространство общественной дискуссии происходит его преобразование из социального в политический.

В политической науке принято причислять к средствам массовой информации все те информационные средства, которые доносят её до широкой общественности. К традиционным относятся: печать, радио, телевидение и Интернет. Стремительное развитие интернет-технологий повлияло на изменение скорости, способов и количества источников распространения информации в современном мире, сделав «новые медиа» (электронные СМИ, блоги, новостные интернет-агрегаторы, социальные сети, мессенджеры и др.) важными акторами системы массовой коммуникации наравне с традиционными.

А поскольку журналистика всегда связана с политикой, СМИ, участвуя также и в формировании массового сознания, оказывают влияние на принятие в том числе и политических решений. Особенно отчетливо воздействие СМИ на аудиторию проявляется в конфликтах. Ведь именно на спорах, проблемах или любых беспорядках базируется большинство новостей масс-медиа.

И именно за счёт включения в конфликт глобальных медиа-ресурсов внутренние конфликты зачастую перерастают в международные.

В силу же того, что поток информации в современном мире непрерывен, широк, разнообразен и противоречив, самостоятельно разобраться в нем не в состоянии ни отдельный человек, ни даже группа специалистов. Вовлечение людей в процесс обмена информацией (достоверной или нет) порождает неоднозначные ситуации, поскольку, по справедливому замечанию российского шахматиста В. В. Крамника, «человеческая психика не в состоянии отличить реальную ситуацию от воображаемой. Она реагирует автоматически на информацию, поступающую из головного мозга, и то, что человек думает или воображает, для него – подлинно» [4, с.16]. Поступающую из окружающей реальности информацию постоянно приходится систематизировать и анализировать. Правильно идентифицировать значение какого-то определенного явления помогают СМИ, освещая, под определенным углом, различные актуальные социальные проблемы и события. Тем самым влияя на мнение и поведение людей в обществе, СМИ формируют определенные одинаковые эмоции и поступки [2, с.100]. Наиболее сильное влияние на общество оказывают аудиовизуальные СМИ: телевидение, Интернет и реклама. Данное явление связано с «эффектом присутствия», поскольку в этом случае в органическом единстве находятся звуко- и видеоряд и задействованы важнейшие типы рецепторов человека, что обеспечивает создание более прочных связей с аудиторией, воспринимающей информацию. Благодаря СМИ формируется общественное мнение как состояние массового сознания, заключающее в себе скрытое или явное отношение различных социальных общностей к событиям и проблемам действительности. Пропаганда в СМИ за многие годы отработала большое количество приемов для манипулирования общественным сознанием, они действительно эффективны и позволяют влиять на людей определенным образом.

А поскольку журналистика всегда связана с политикой, СМИ, участвуя также и в формировании массового сознания, оказывают влияние на принятие в том числе и политических решений. Особенно отчетливо воздействие СМИ на аудиторию проявляется в конфликтах. Ведь именно на спорах, проблемах и беспорядках базируется большинство новостей масс-медиа.

То есть, основным полем деятельности современных СМИ является освещение различных конфликтов, поэтому ни одно столкновение в современном мире не проходит без их участия. Более того, СМИ уже давно являются частью или даже одной из фронтовых линий конфликта. Медиа, без преувеличения, могут как раздуть конфликт своими материалами, так и поспособствовать его деэскалации.

Освещая проблему, СМИ имеют возможность не просто передать факт, а и повлиять на его восприятие аудиторией, сформировать конкретную мысль о событии или явлении, спровоцировать возникновение позитивных или негативных эмоций. И основная задача, возникающая перед каждым журналистом, который берется за освещение проблемной, конфликтной темы, похожа на основную профессиональную этическую норму врача – не навредить [5, с. 6].

И если к эскалации социального конфликта приводит несовершенство механизмов их предупреждения и урегулирования, то факторы, способствующие предупреждению и деэскалации социального конфликта и роль в них СМИ, должны быть не только осмыслены, но и учтены практически.

Следовательно, правильно организованная работа СМИ, освещающих тот или иной политический конфликт, играет ключевую роль в достижении примирения и обеспечении необходимого развития ситуации после урегулирования конфликта и предупреждения его в перспективе.

При подготовке материалов по информационному сопровождению конфликтов журналистам, как правило, предписывается соблюдать беспристрастность, сбалансированность. Их призывают к описанию реальных проблем, вызвавших конфликт, реалистичному отображению стадий конфликта, созданию объективного образа сторон конфликта. Рекомендуют отказаться от стереотипов, прибегая к полной ретроспективе конфликта с использованием альтернативных источников, точному и полному информированию о конфликтных событиях, воспроизводству всех реально существующих инициатив и шагов по урегулированию конфликта и др. [7, с.115]. В пособиях по освещению конфликтов зачастую описываются журналистские навыки, способствующие проявлению их конструктивных функций. Однако несмотря на это, активных действий СМИ по предупреждению конфликтов на сегодняшний день, к сожалению, не наблюдается. Невзирая на конкретность рекомендаций, далеко не все журналисты их соблюдают. Более того, каждый журналист, даже самый объективный, действует в определенном поле власти и зангажированности (политической, этнической или редакционно-бюрократической) [5, с.11].

Также во время освещения военных или политических конфликтов перед журналистами всегда встает проблема цензуры и самоцензуры. Приверженцы цензуры находят много примеров, когда репортажи в средствах массовой информации, особенно в реальном времени, привели к эскалации насилия. О роли цензуры бывший глава пресс-центра осетино-ингушского конфликта Андрей Черкизов говорил: "У свободы слова есть цена. Эта цена – человеческая жизнь и кровь. Цензура является нарушением всех законов. Но она спасает жизни людей, ненависть возрастает не без нашего участия, не без участия журналистов". Однако попытки властей вводить цензуру относительно точных, правдивых материалов или попытки самих журналистов замалчивать факты, лишь бы снизить уровень напряженности, могут возыметь обратный эффект. Попытки же обойти такие инциденты молчанием или представить их в другом свете могут лишь подорвать доверие к СМИ. Ведь замалчивание информации о конфликте только простимулирует аппетит публики. Цензура может вызвать рост влияния альтернативных источников информации: пропагандистских изданий или слухов, которые способны нанести еще больше вреда процессу урегулирования конфликта.

Деэскалация столкновения в зонах конфликтов посредством масс-медиа требует, прежде всего, большой деликатности от журналистов, которые освещают конкретную конфликтную ситуацию. Как правило, журналистам предъявляют обвинение в предубежденности обе стороны конфликта. Чтобы этого не произошло, СМИ-медиаторам для урегулирования конфликта стоит, прежде всего, проанализировать начальную и финальную ситуацию и, установив истинные причины конфликта, найти такие варианты его решения, при которых интересы сторон совпадут, создав, тем самым, основу для готовности сторон двигаться навстречу друг другу. Следовательно, искусство журналистики конфликта состоит в нахождении тех общих ценностей, которые могут и должны стать стартовой площадкой для миротворчества [5, с.41].

Роль СМИ и «новых медиа» в этом контексте очень важна: от качества и содержания их сообщений зависит, заметит ли общество возникновение противоречий, о наличии которых сигнализирует конфликт, либо будет эти противоречия игнорировать, позволив им укорениться, углубиться и превратиться в постоянно действующий фактор инициирования новых конфликтов, кризисов и расколов.

В качестве **вывода выше** проведенного исследования следует отметить, что в настоящее время средства массовой информации оказывают огромное психологическое влияние на сознание и формирование личности каждого отдельного индивидуума в обществе. Они играют не только вспомогательную информативную роль, но и становятся мощным фактором воздействия на

общество, способны влиять также на исторические судьбы народов, поскольку на основе полученной информации формируются политические, идеологические и геополитические взгляды у значительной части общества. Медиаобраз, фактически сосредоточивает в себе сразу несколько подходов: этнический, культурный, идеологический, политический. Информационный репортаж из любой горячей точки, о которой ничего не известно жителю любого другого населенного пункта, должен за максимально короткое время представить собой географический, исторический, религиозный, экономический, культурный и этнический профиль региона, а также расставить акценты на событиях.

В политических конфликтах СМИ способны играть не только негативную роль, формируя агрессивное отношение оппонентов друг к другу. Масс-медиа могут использовать определенные методы, которые нивелируют конфликт и будут способствовать его разрешению без материальных и человеческих потерь. Журналисты способны быть миротворцами во время конфликта. Для этого им нужно постараться найти общие ценности между оппозиционными сторонами, освещать события объективно и всесторонне, привлекая независимое экспертное мнение и акцентируя внимание оппонентов на надежде на лучшее, а не на противоборстве.

Роль СМИ должна заключаться в изучении конфликтных ситуаций изнутри и представлении их в своих материалах как можно объективнее и реальнее. Это поможет значительно снизить конфликтотенциал в «горячих точках» и кризисных регионах планеты.

Л и т е р а т у р а

1. Евдокимов В.А. Роль средств массовой информации в политизации социального конфликта: дисс. ... д-ра полит. наук. – Екатеринбург, 2007. – С. 145.
2. Евдокимов В. А. Специфика участия средств массовой информации в политических конфликтах / В.А. Евдокимов // Психологическая и педагогическая в правоохранительных органах. – Омск: Изд-во Омской юридической академии МВД РФ. – 2006. – № 2. – С. 98-100.
3. Зиммель Г. Избранное. Т. 1. Философия культуры — М., 1996. 671 с.
4. Мезенцев Д. Ф. Психология влияния средств массовой информации на формирование политических установок личности: дисс. ... канд. психол. наук. СПб. – 2000. – С. 16.
5. Михаил Мельников, Марк Григорян. Прикладная конфликтология для журналистов. – М.: Права человека, 2006. – 158 с.
6. Вебер М. Избранные произведения. – М.: Прогресс, 1990. – 805 с.
7. Дюркгейм Э. Социология. Ее предмет, метод, предназначение / Пер. с фр., ... послесловие и примечания А. Б. Гофмана. — М.: Канон, 1995. – 352 с.
8. Мбайран Т.Н. Французские газеты об урегулировании конфликта на африканском континенте (на примере Кот-д'Ивуара) / Т.Н. Мбайран // Вестник

Санкт-Петербургского ун-та. Сер. 9. Филология. Востоковедение. Журналистика. – 2008. – Вып. 3., Ч. 1. – С. 115-119.

9. Парсонс Т. О структуре социального действия. – М.: Академический Проект, 2000. – 880 с.
10. Almond G., Verba S. The Civil Culture: Political Attitudes and Democracy in Five Nations. Princeton, 1963. Published by: Princeton University Press. Pages: 574.
11. Easton D. The Analysis of Political Structure. N.Y., 1971.
12. Galtung, J. Reporting Conflict: New Directions in Peace Journalism / J.Galtung, J.Lynch. – UK.: U.Q.P., 2010. – 225 p.
13. Gilboa, E. Media and Conflict: Framing Issues, Making Policy, Shaping Opinions / E. Gilboa. – Hotei Publishing, 2002. – 362 p.; Lynch, J. Peace journalism / J. Lynch, A. McGoldrick. – Hawthorn Press, 2005. – 265 p.
14. Centre for Conflict Resolution Journalism [Electronic resource] / Centre for Conflict Resolution Journalism. – London, 2010. – Mode of access: <http://www.ccrj.org>.

References

1. Evdokimov V. A. Rol' sredstv massovoj informacii v politizacii social'nogo konflikta: dis. ... d-ra polit. nauk. Ekaterinburg, 2007. S. 145.
2. Evdokimov V. A. Specifika uchastiya sredstv massovoj informacii v politicheskikh konfliktakh / V. A. Evdokimov // Psiho-pedagogika v pravoohranitel'nyh organah. Omsk: Izd-vo Omskoj yuridicheskoy akademii MVD RF. 2006. № 2. S. 98-100.
3. Zimmel' G. Izbrannoe. T. 1. Filosofiya kul'tury — M., 1996. 671 s.
4. Mezencev D. F. Psihologiya vliyaniya sredstv massovoj informacii na formirovanie politicheskikh ustanovok lichnosti: dis. ... kand. psihol. nauk. SPb. 2000. S. 16.
5. Mihail Mel'nikov, Mark Grigoryan. Prikladnaya konfliktologiya dlya zhurnalistov. – M.: Prava cheloveka, 2006. – 158 s.
6. Veber M. Izbrannye proizvedeniya. M: Progress, 1990. – 805 s.
7. Dyrkgejm E.H. Sociologiya. Ee predmet, metod, prednaznachenie / Per. s fry, posleslovie i primechaniya A. B. Gofmana. — M.: Kanon, 1995. – 352 s.
8. Mbajran, T.N. Francuzskie gazety ob uregulirovanii konflikta na afrikanskom kontinente (na primere Kot-d'Ivuara) / T.N. Mbajran // Vestnik Sankt-Peterburgskogo un-ta. Ser. 9. Filologiya. Vostokovedenie. ZHurnalistika. – 2008. – Vyp. 3., CH. 1. – S. 115-119.
9. Parsons T. O strukture social'nogo dejstviya. M.: Akademicheskij Proekt, 2000. – 880 s.
10. Almond G., Verba S. The Civil Culture: Political Attitudes and Democracy in Five Nations. Princeton, 1963. Published by: Princeton University Press. Pages: 574.
11. Easton D. The Analysis of Political Structure. N.Y., 1971.
12. Galtung, J. Reporting Conflict: New Directions in Peace Journalism / J.Galtung, J.Lynch. – UK.: U.Q.P., 2010. – 225 p.
13. Gilboa, E. Media and Conflict: Framing Issues, Making Policy, Shaping Opinions / E. Gilboa. – Hotei Publishing, 2002. – 362 p.; Lynch, J. Peace journalism / J. Lynch, A. McGoldrick. – Hawthorn Press, 2005. – 265 p.
14. Centre for Conflict Resolution Journalism [Electronic resource] / Centre for Conflict Resolution

Journalism. – London, 2010. – Mode of access: <http://www.ccrj.org>.

Leonova O.V., Leonov I.A.

THE ROLE OF THE MEDIA IN PREVENTING AND DE-ESCALATING POLITICAL CONFLICT

The article considers the role of the media in the prevention and de-escalation of political conflict. Information policy plays a leading role in the formation of social and political relations in society. Its formation and management have become even more important. The development and implementation of forms and methods of influence on the media, which constitute one of the main objectives of regional information policy, will facilitate the formation and dissemination of spiritual values that meet the interests and cultural and historical traditions of society.

Keywords: *The MEDIA, political conflict, new media, de-escalation, prevention, mediation, censorship, objective coverage, resolution of the conflict.*

Леонова Ольга Валериевна, ассистент кафедры политологии и международных отношений ГОУ ВПО ЛНР «Луганский национальный университет имени Владимира Даля.»

E-mail: olga_leonova_2018@list.ru.

Leonova Olga Valer'evna, is undergraduate in the Department of political science and international relations State Educational Establishment of Higher Professional Education «Lugansk Vladimir Dahl National University».

E-mail: olga_leonova_2018@list.ru.

Леонов Ярослав Александрович, магистр группы ГТ-471м кафедры политологии и международных отношений ГОУ ВПО ЛНР «Луганский Национальный Университет имени Владимира Даля».

E-mail: kafedra.politimo@mail.ru

Leonov Yaroslav Aleksandrovich, master of GT-471 of Political Science and international relations State Educational Establishment of Higher Professional Education «Lugansk Vladimir Dahl National University».

E-mail: kafedra.politimo@mail.ru

Рецензент: Шелюто Владимир Михайлович, профессор, доктор философских наук, профессор мировой философии и теологии ГОУ ВПО ЛНР «Луганский национальный университет имени Владимира Даля».

Статья подана 20.01.2019 г.

УДК 130.2:572

ПУТИ СОЦИАЛИЗАЦИИ МИТРОФАНУШКИ, ИЛИ РЕФОРМЫ ОБРАЗОВАНИЯ В РОССИИ XVIII ВЕКА

Лустенко А.Ю.

THE SOCIALIZATION WAYS OF MITROFANUSHKA OR EDUCATION REFORMING IN RUSSIA EIGHTEENTH-CENTURY

Lustenko A.J.

Статья служит продолжением ранее опубликованной работы «Российская эпоха Просвещения и формирование государственной образовательной стратегии» и посвящается историческим, социально-аналитическим, философским аспектам процесса формирования образовательных институтов в России XVIII века. Организация учебных заведений различного интеллектуального и социального масштаба, формирование их ценностно-смысловых задач способствовали резкой и мобильной трансформации общественного сознания, в котором элементы косности, рутины, отторжения идей Просвещения причудливым образом переплетались с развитием научного, философского, социально-управленческого знания.

Ключевые слова: просвещение, образование, государственная образовательная политика, наука, образовательные методологии и технологии, управление, учебные заведения, элитарность, демократизм, педагогика, воспитание, литература.

Введение. Данная статья является продолжением опубликованной в ноябрьском выпуске «Вестника Луганского национального университета им. В.Даля» работы «Российская эпоха Просвещения и формирование государственной образовательной стратегии» и в этом качестве развивает поднятые в ней вопросы. Актуальность рассмотрения данного круга проблем и анализ исторической, культурологической информации, связанной с этой областью российской общественной действительности, очевидна. На всём протяжении XVIII века, начиная с реформ Петра Великого и заканчивая трагическим царствованием Павла I, образование как общественный институт, его цели и идеальный образ человека, ожидаемого в качестве результата работы образовательных практик, связь образования с другими началами, доминирующими в жизни российского человека этого времени, – государством, Церковью, семьёй, культурой – пребывают в фокусе усилий иерархии власти вплоть до её самого высокого уровня.

Эффект этих воздействий ранжируется по характеру своей содержательной значимости и модальности присутствующего в ней личного / сверхличного смысла по категориальной шкале «преходящее» – «эпохальное» – «универсально-историческое» – «вечное». «Преходящее» предстает перед взглядом историка и бывало судимо весьма нелицеприятно ещё современником, как шатания, противоречия, курьёзы, что обуревали процесс управления образованием в век Просвещения и абсолютизма, когда капризы, комплексы, предрассудки самодержца или фаворита могли находить выход в самодурстве или просто полном реверсе изначальных стратегических и ценностных установок, принятых в отношении связей между властью и институтом образования, а разумный процесс перенятия научно-технических навыков и знаний у европейской культуры вырождался в засилье иноземщины.

Тенденции и ценности образовательной политики, в области которых осуществлялось преломление целей государственного развития, идей и нравственных норм, напрямую связанных с процессом роста и развития России в XVIII веке, мы обозначим как уровень «эпохального». Его содержание составлялось сознаваемыми и утверждаемыми лучшими представителями эпохи моральными и административными интенциями и требованиями. В этом смысле оно объединяет безусловный положительный смысл в деле развития образования и России в целом с ограниченностью деятельности и интеллектуального кругозора, характеризующей специфику эпохи и населяющих её субъектов.

Планируя «универсально-исторического» составляют характеристики и закономерности процесса культурно-интеллектуального развития России XVIII века, относящиеся к полю деятельности законов истории и социума, развития индивидуального и коллективного субъекта. «Нецеленаправленно» и «бессознательно» в

отношении собственных мотивов и целей, «через голову» неабсолютности, неограниченности собственного миропонимания, представители своей эпохи реализуют неведомые их времени законы истории, спешествуют интеллектуальному, социальному, духовному улучшению и совершенствованию. Примеров такого рода явлений действительность XVIII столетия даёт предостаточно, и в первой статье мы уже останавливались на них, в частности, проследили обстоятельства, «неумышленного», спонтанного процесса возникновения и развития практик профессионально-технического и педагогического образования «на обочине» главных целей элитарного образования: кадетских корпусов и институтов благородных девиц. И лишь редким современникам и прозорливцам, обладателям широчайшего спектра мировидения удавалось заглянуть за горизонт, ограничивающий целевой и тактический кругозор века, и сказать в своём прозрении будущих путей: «науки юношей питают...» или «...нет, ты не будешь забвенно, столетье безумно и мудро...».

И, наконец, план «вечного» составляют сакральные, религиозные, нравственные содержания и смыслы образовательного процесса, их утверждение в ценностях, душах, действиях. Каналы осуществления этих содержаний и императивов, их победы в сознании отдельного человека, живущего в определённую историческую эпоху, отвоевание ими пространства в его мироотношении и совести, и далее – занятие ими здесь главенствующего места, может идти различными путями по характеру их наблюдаемости и координируемости со стороны. Правильнее было бы сказать, что в своём комплексном единстве процесса и результата путь их осуществления в человеке представляет симфонию, динамическое взаимопереплетение и утверждаемое согласие различных «инстанций»: воспитания, самосознания, нравственной работы над собой, религиозного миропонимания, веры, Божьей Благодати. Статус сакральной педагогики и, в свете нашей темы, содержательных сакральных аспектов государственной и общественной деятельности на уровне образования для России XVIII века представляет вопрос неоднозначный и дискуссионный. С одной стороны – секуляризационная деятельность власти в отношении Православной Церкви, осуществляемая с различной степенью интенсивности на протяжении всей эпохи Просвещения, безусловно дистанцировала образование от сакральных доминант. С другой – труды представителей Церкви, светских государственных, научных, культурных деятелей, развитие системы нравственных норм, связанных со внецерковной предметно-смысловой сферой – честь, честность, долг, верность Родине, самоотверженность, благородство, взаимопомощь – углубляли и

конкретизировали содержание сакрально-нравственного ядра личностного бытия для россиянина XVIII века.

Приведём пример. В прошлой статье мы обращались к теме появления, наряду с государственной образовательной политикой, феномена общественного мнения в отношении вопросов образования. Научная значимость его анализа определяется тем, что феномен общественного мнения об образовании разворачивает перед нами традицию осмысления знания, его целей и функций. И срез «вечного», сакрального, представленного в этом процессе, состоит в том, что при всей многогранности высказываемых позиций, фундаментальным личностным качеством, определяющим содержание их суждений, выступало одно – главное. При всём спектре возможных оценок, от восхищения до уничтожающей критики, что высказывали М.В. Ломоносов и Х.-Г. Манштейн, И.И. Бецкой и Е.Р. Дашкова, Д.И. Фонвизин и А.Н. Радищев, ими двигало одно: любовь к России, уважение к её прошлому и настоящему, речение об её общественном устройстве, жизнеспособности, о способности этого общества к соединению устойчивости и способности к развитию.

В качестве работ, в которых тема образования в России анализировалась в прежние эпохи, укажем на классиков российской историографии, таких как С.М. Соловьёв, В.О. Ключевский, Н.И. Костомаров, К. Валишевский, Н.И. Павленко. В капитальных трудах по русской истории, в разделах и подразделах, посвящённых процессам культурного состояния общества, в полной мере раскрываются как отдельные факты, так и процессуальные особенности, присущие движению образования в Российском государстве. Целый ряд тем, как основополагающих, так и частных, раскрытие которых даёт глубокий сущностный охват процессов социальной, духовной, культурной действительности России XVIII века, поднимают исследования таких историков, как Н.Я. Эйдельман, С.А. Арутюнов, А.С. Мыльников, Е.В. Анисимов. Замечательный вклад в процесс осмысления образования и общего пучка векторов культурного развития послепетровской России представляют работы Юрия Михайловича Лотмана в области знаковых систем и социально-ценностной интерпретации знаково-символьного кода отечественной культуры. В отношении к теме нашего исследования особо выделим книгу: «Беседы о русской культуре: Быт и традиции русского дворянства (XVIII – начало XIX века)» [7].

Изложение основного материала. В первой статье мы уже освещали вопрос о целях и приоритетах образовательной политики Петра I. Она была нацелена на создание поколения практически дееспособных субъектов укрепления военной и административной составляющих российской государственности, а также

промышленности и точных наук как областей, несущих прикладное значение. Такие цели и связанный с их реализацией пересмотр основных ценностей общественного устройства и порядка в державе необходимо предполагали резкую смену основных каналов и ускорение темпов социальной мобильности, циркуляцию элитных и социально активных слоёв, что должно было опираться в качестве своего базиса на наличие новых образовательных заведений и практик. Все они имели, разумеется, прикладной характер, строгую привязку к чётко очерченному кругу компетенций и наделятию своего конечного человеческого результата соответствующим стандартизированным статусом – чином офицера.

Первое специальное учебное заведение нового, прикладного типа открылось в Москве в 1698 году. Это была Пушкарская школа, руководство которой возлагалось на дьяка Пушкарского приказа А.А. Вейде. Известно имя человека, преподававшего «основной предмет», артиллерию, – Иван Зерцалов. В качестве сопроводительных дисциплин велось обучение «цыфири и землемерии», т.е. геометрии. Она просуществовала недолго, сгорев во время городского пожара в январе 1699 года. В это же самое время начинает работать артиллерийская школа при бомбардирской роте Преображенского полка [9, с. 298].

В 1700 году и до мая 1701 года выдающийся дипломат, математик, астроном, языковед, военный деятель и сподвижник Петра Яков Вилимович Брюс, увековеченный в народной фантазии как Брюс-колдун, работает над открытием в Москве математической навигационной школы, «Школы математических и навигацких наук» для подготовки специалистов морского флота и инженеров [9, с. 81, 98]. Она была открыта указом Петра от 14 января 1701 года [9, с. 299] и размещается в Сухаревой башне. За полгода до этого, в июне 1700 года [9, с. 78], Яковом Брюсом здесь, в Сухаревой башне, построенной в 1692-1695 годах на Земляном валу и имевшей собственную высоту в 64 метра, была организована первая в России обсерватория [9, с. 336]. Параллельно с Навигацкой школой в Москве действовала другая, в Петербурге. В 1731 года для Петербургской был определён штат в 150 человек, для Московской – в 100 человек.

В январе 1701 года почти одновременно с Навигацкой школой была взамен сгоревшей открыта обновлённая Московская пушкарская школа (по-иному называвшаяся Новая пушечная или Артиллерийская) [9, с. 99]. Школа сначала размещается в Новом Пушечном дворе, потом переводится на Суздальское подворье. В 1701 году в ней обучалось 180 учеников, к концу 1704 года их становится уже 300. Современный российский историк Александр Николаевич Филимон отмечает: «уже в первые годы Северной войны, несмотря на определённые трудности с финансированием, подбором учителей, наличием учебных пособий,

Артиллерийская школа стала настоящей кузницей профессиональных кадров для действующей армии» [9, с. 103].

Кураторство над артиллерийской школой Пётр поручает Я.В.Брюсу. Школа делится на два подразделения: «Нижняя», для обучения «цифири» и «землемерию», и «Верхняя», где преподаётся черчение, тригонометрия, «артиллерия», «инженерная наука». Московскому пушечному приказу государь вменяет в обязанность поставлять для проведения практических занятий в Школе всё необходимое артиллерийское приспособление: боеприпасы, порох и пр. Брюс строго относится в обучающимся. Когда несколько учеников совершили побег, Я.В. Брюс потребовал от грозного начальника Преображенского приказа, князя-кесаря Фёдора Юрьевича Ромодановского, найти их, наказать, но потом вернуть в школу. «Нужды в них больше есть, нежели в солдатах. Понеже всякий крестьянин может быть в солдатах, а не пушкарём» [9, с.100].

Не было забыто петровскими реформами и начальное образование. При архиерейских домах и в больших монастырях приказывается открыть школы, учителями в которые посылались выпускники из математических школ, первая из которых была открыта в Москве в 1703 году. По замыслу Петра, в таких школах должны были проходить начальное обучение поголовно все дети представителей различных сословий, однако в 1720 году император приходит к мысли о смягчении столь революционных мер. Ему было неоднократно доложено, что в иных местах учителя, несмотря на отпущенное для них довольно солидное содержание (В.О. Ключевский оценивает его примерно в 300 руб. по расценкам конца XIX века) сидели без дела. При этом полностью насильственный сгон на учёбу детей из купеческого и мещанского сословия на деле вырывал их из реального процесса освоения профессиональных знаний и умений, что в результате должно было привести к упадку ремёсел, торговли и казённого сбора. Обучение в таких школах охватывало возраст от 10 до 15 лет. В свою очередь, дворяне тяготились этой «цифирной» повинностью, инспектора школ докладывали о том, что детей в школы не посылают, и учителя получают жалование напрасно. Существует прецедент, ставший темой для известного исторического анекдота, когда целая группа юных дворян, чтобы избежать обязательной математической школы, попыталась записаться в Заиконоспасское духовное училище. Пётр, узнав об этом, отправил их в Петербург, в морскую школу, и в наказание назначил им бить сваи на Мойке [4, с. 72-73].

Административная реформа, проведенная Петром в декабре 1717 года, согласно которой основные направления государственной и общественной деятельности подразделялись по своему подведомственному характеру на

соответствующие коллегии, а также учреждённый 25 января 1721 года Регламент духовной коллегии позволили систематизировать и формализовать требования и условия духовного образования. В регламенте оговариваются условия деятельности той части образования, которая остаётся подведомственной Православной Церкви. При монастырских и архиерейских школах предписывается держать библиотеки и оговаривается объём их финансирования. Приказывалось завести академиумы, обучение в которых длилось 8 лет, из которых два года занимал высший класс – богословие. На обучение принимались юноши от 10 до 15 лет, преимущественно дети лиц духовного звания, в процессе чего все протопопы и имущие священники были обязаны посылать своих детей учиться. При академиумах должны были содержаться семинариумы, под ними подразумевались помещения для проживания учеников. Малоимущие семинаристы обеспечивались за государственный кошт пропитанием и одеждой, дети богатых отцов платили по чётко установленной цене [6, с.719]. Наряду с различными направлениями богословского знания, а также прикладными предметами духовного профиля, преподавались грамматика (с географией и историей), арифметика (с геометрией), логика, риторика (со стихосложением), физика (с основами метафизики), политика (под которой понимались основы истории и теории государства, по учебнику немецкого правоведа, историка и политолога Самуэля фон Пуфендорфа). Начальствуют над всем учебным процессом ректор и префекты, в их же заведовании и постоянной инспекции находятся низшие школы.

Здесь было бы уместно разобратся более подробно в основаниях той критики, которой подвергаются образовательные и просветительские процессы в Российской империи XVIII века со стороны В.О. Ключевского. К его филиппике в их адрес, прозвучавшей в начале нашей первой статьи, добавим другую. «При Петре дворянин подвергался обязательной военно-технической выучке; эта выучка при его преемниках сменилась светской муштровкой, которая отличалась от прежней гвардейской или навигацкой выучки тем, что не нужна была для самой службы, зато требовалась для успеха на службе. При Екатерине II не требовалась ни та, ни другая выучка – ни навигацкая наука, ни светская муштровка, потому что не требовалась сама обязательная служба; но дворянство вынесло из двух пройденных школ, несмотря на их внутреннее различие, если не сознание необходимости получать образование, то по крайней мере некоторый навык к учению, некоторый инстинктивный порыв к образованию (или воспитанию), воспоминание о пройденном учении» [5, с. 166].

Результаты исследований. Таким образом, первым упрёком, который выдающийся историк

адресует этими словами XVIII веку, является противоречивость, хаотичность, извечные шатания в трактовке самих основных принципов и составляющих знания и его места в социуме. Головным фактором, обуславливающим такую противоречивость, была зависимость образовательных целей и технологий, основного, принятого в обществе континуума государственных, общественных, этических нормативов и ценностей – от произвола, темперамента, внутреннего мира абсолютного самодержца. При этом секуляризация жизни российского общества отодвинула Православную Церковь в качестве буфера между конкретной психологической характеристикой царя и задаваемой им придворной атмосферой – и жизнью широких слоёв общества, пусть даже привилегированных, однако сохранявших, благодаря православию, по своему качеству, содержанию мировоззрения и норм поведения, известную дистанцию от властной «вершины». Носители высшей государственной власти, выполняющие одновременно роль заказчика, генерального архитектора, потребителя и арбитра культурных, образовательных, поведенческих стандартов, разнятся друг от друга совершенно радикально. Перечислим их по порядку хронологии. Пётр I. Екатерина I. Пётр II. Анна Иоанновна. Анна Леопольдовна. Елизавета II. Пётр III. Екатерина II. Павел I. Со сменой монарха господствующий «в свете» взгляд на основные поведенческие нормы, управленческие методы, саму трактовку идеи Просвещения зачастую менялся на прямо противоположный.

Фактором, осложняющим и без того громоздкую картину общественного сознания, когда Просвещение обнажило душу подданного в отношении «ветров», «веющих» вокруг трона, была необходимость декларативного, на словах, соблюдения принципов исторического, монархического, патриотического единства и преемственности, утверждаемых вопреки всем возможным реверсам в отношении их конкретного понимания и применения. Верность идеям рационализма, секуляризации, обращённость к авторитету и престижу Европы соблюдается в качестве административного и социокультурного аргумента от Петра I до Анны Иоанновны, однако смысл, вкладываемый каждым из российских самодержцев в такие исходные принципы, весьма различен. Планка, на уровне которой каждый из них был способен понять европейскую действительность и принять её в качестве образца, колеблется в весьма большом диапазоне: от амстердамских верфей мастера Петра Алексея до псевдо-версальских псовых охот и инцестуальных связей в стиле просвещённого либертинажа Петра II. Елизавета II добавляет к модели весьма неустойчивого и располагающего к субъективному трактовкам сочетания евроцентризма и патриотизма новый иконический образ, которому суждено будет

сопровождать историю российского общества и в далёкое будущее: Петра I, авторитет его заслуг и престиж направлений в государственном развитии, разработанных его умом и рукой. Императрица Елизавета Петровна, в силу совершенно прозрачных причин как политического, так и личностного характера, положит начало культу и мифологеме Петра Великого. И в возведение этого культа лепту свою внесут могучие наследники её власти – Екатерина II и Павел I. Однако смысл, вложенный каждым из этих трёх лиц в понимание роли Петра I в судьбе России, его управленческих, поведенческих, моральных принципов – безусловно, весьма разнится. Необходимость соблности при такой разногласии не просто частных мнений, но целей и генеральных идей самого главного гаранта социокультурной и административной действительности в отношении того, что такое вообще есть образование, просвещённость, знание, пресловутые «польза и прибыток всеобщий», поставленные в центр собственных усилий ещё Петром I в речи о присвоении ему императорского титула, образовывало в реальности картину, полную противоречий и прорех.

И отсюда проистекает возможность углубить содержание трактовки историком эпохи Российского Просвещения. В более конкретном смысле осевая идея критики, с позиции которой В.О. Ключевский оценивает культурную атмосферу XVIII века, вернее, связь между культурными, образовательными, идейными инновациями эпохи и областью социальной, экономической, административной, исторической её реальности, является огромная дистанция, пролегающая между ними, а также тот факт, что наличие этой дистанции было возведено в естественный порядок вещей. Так, характеризуя положительных персонажей комедии «Недоросль», Стародума, Правдина, Софью, Милона, Ключевский говорит, что они «не столько живые лица, сколько моралистические манекены; но ведь и их действительные подлинники были не живее своих драматических снимков. Они наскоро затверживали и, запинаясь, читали окружающим новые чувства и правила, которые кой-как прилаживали к своему внутреннему существу, как прилаживали заграничные парики к своим щетинистым головам... Они являлись ходячими, но ещё безжизненными схемами новой, хорошей морали, которую они надевали на себя как маску» [3, с.59-60]. Принципы рационализма, Просвещения и работы во имя общественного блага не просто во многом оставались декларацией, но их условный, «подвешенный» над жизнью статус был принят за норму. Идеи равенства перед законом, духовной свободы, социального здравого смысла и социальной критики, воплощённые Екатериной Великой в её «Наказе Комиссии по составлению нового Уложения», остались пищей для узкого круга «проверенных» людей. В.О. Ключевский пишет, что текст «Наказа» был доступен только

высшим центральным учреждениям, где читался по субботам, коллективно, при собрании носителей административной власти, под строгим контролем [5, с. 100], иначе говоря, познакомиться с ним рядовому российскому обывателю было не проще и не безопаснее, чем рядовому советскому гражданину – с «Архипелагом ГУЛАГ» в середине семидесятых годов прошлого века. И поступательный характер интериоризации этих принципов в область подлинных ценностей, мотивов и моделей поведения если и нельзя назвать происходившим целиком вопреки их «придворному», «камерному» статусу, однако в большей мере он опирается на спонтанные, саморазвивающиеся и самоорганизующиеся процессы в общественном сознании, чем на целенаправленные координирующие действия «верхов». На что и указывает историк в последней фразе из процитированного отрывка.

В первой статье мы уже обращались к имени Д.И. Фонвизина, современника Екатерины II, её одновременно горячего сторонника, критика и оппонента в деле выработки модели отечественного образования, её цели, ценностей, а также оценки первых плодов российской государственной образовательной стратегии, созревающих у них обоих на глазах. Новаторский характер позиции Фонвизина в этом круге вопросов, а также его верность просветительскому принципу единства преподавательской деятельности и государственного развития образования находит отражение в следующем красноречивом факте. В 1788 году он высказывает идею о введении преподавания теории государственного управления: «Я хотел бы только, чтобы в университетах наших преподавалась особенно политическая наука», и далее предлагает более развёрнутое объяснение, позволяющее понимать, что под политической наукой он скорее подразумевает то, что действует в нашей современной системе высшего образования как теория государственного управления. Само это пожелание высказывает Здравомысл, своего рода псевдоним «в квадрате». Его устами в письме, содержащем «Разговор у княгини Халдиной», выражает своё мнение Стародум, авторское альтер-эго Фонвизина. От имени Стародума, как известно, выдающийся публицист и драматург высказывал свои идеи в статьях для журнала «Друг честных людей, или Стародум». И, в ответ на вопрос Сорванцова, главного героя диалога, на материале воображаемого жизненного пути и суждений которого Фонвизин выражает свои наблюдения об обществе, «Что вы чрез сию науку разумеете?», Здравомысл отвечает: «Разумею науку, обучающую нас правилам благочиния, науку коммерческую и науку о государственных доходах. Я хотел бы, чтоб у нас по сим предметам сочинены были на каждую часть особенные книжки, по коим бы преподавалась в университетах политическая наука. Сим способом

будет Россия иметь во всех частях гражданской службы людей годных и просвещённых» [10, с. 272].

Комедия Д.И. Фонвизина «Недоросль» сделалась хрестоматийным образцом критики и сатиры на образовательную практику екатерининской эпохи. В качестве ярких и глубоких вариантов интерпретации этого произведения назовём изданную в 1896 году статью В.О. Ключевского «Недоросль Фонвизина (Опыт исторического объяснения учебной пьесы)» [3] и очерк «Торжество Недоросля» из книги Петра Вайля и Александра Гениса «Родная речь: Уроки изящной словесности» [1]. Слово «недоросль», давшее название самому известному произведению Фонвизина, в собственном временном и социальном контексте не носило привычного нам сатирически-одиозного значения. Этот термин представляет собой официальный и документируемый статус дворянина, проживающего без занимаемого им чина, не служащего ни на военной, ни на придворной, ни на статской службе.

Как же проходило обучение ровесников Митрофанушки, юношей елизаветинской и екатерининской поры, сумевших, ввиду своей большей, в сравнении с художественно-сатирической параллелью, социальной активности, преуспеть во взрослые годы на научном, государственном или военном поприще? Остановимся на штрихах из биографий лишь некоторых из выдающихся личностей второй половины XVIII – начала XIX веков. Разумеется, наш перечень грешит произвольностью и не может претендовать на сколько-нибудь строгий репрезентативный охват.

Дмитрий Сергеевич Аничков. Из бедных дворян, сын подьячего Троице-Сергиевой Лавры. Среди шести лучших семинаристов Троицкой духовной академии отправлен учиться в Московский университет при его открытии в 1755 году (в возрасте 22 лет). В 1760 г. начинает преподавать в университетской гимназии, а с 1762 г. – и в самом Университете. Там читает курсы геометрии, тригонометрии, алгебры. С 1769 г. занимает кафедру философии и логики. Профессорское звание он получает только в 1777 году, хотя диссертация на соискание была готова уже в 1769 году, но вызвала критику ввиду использования им сравнительно-исторического подхода к религиозным представлениям.

Владимир Трофимович Золотницкий. Сын сельского священника. Обучается в Киево-Могилянской академии, потом – в Московском университете на философском факультете. С 1762 г. служит учителем в Сухопутном шляхетном корпусе, в 1767 г. избирается депутатом Комиссии по составлению нового Уложения законов Российской империи. Видный публицист 1760-х годов.

Михаил Васильевич Данилов. Происходил из обедневшего дворянского рода. Начальное образование получил у деревенского пономаря. В

1737 г. был принят в Петербургскую чертёжную школу, окончил её в 1743 году. Занимался устройством иллюминаций и фейерверков в Петербурге, Москве и Риге, майор артиллерии, один из первых теоретиков в области пиротехники, а также автор пособия по артиллерии. Имел чин майора артиллерии, в 1770-1780-е годы выступает как автор работ религиозно-философского характера.

Николай Никитич Поповский. Выдающийся педагог и учёный, один из первых практиков в области образования в России, соратник М.В. Ломоносова, ректор гимназии при Московском университете, профессор красноречия, поэт и литературный переводчик. Сын московского священника, учился в Славяно-греко-латинской академии. В 1748 году в числе лучших учеников отправлен для обучения в Петербургскую академию [2, с. 428].

Александр Петрович Сумароков. В 1732-1740 годах обучался в Сухопутном шляхетском корпусе, после чего находился на военной службе. Реформатор литературного русского языка, родоначальник жанров трагедии и комедии в русской литературе. Первый директор первого постоянно действующего Российского театра [2, с. 429].

Василий Алексеевич Левшин. Небогатая дворянская семья, на протяжении 1765-1772 годов находился на военной службе, где дослужился до чина поручика. Учёный и автор работ в широком спектре научных направлений: экономика, медицина, философия, сельское хозяйство. Автор циклов волшебного-приключенческих романов на темы «русской старины», таких как «Русские сказки, содержащие древнейшие повествования о славных богатырях», «Вечерние часы, или Древние сказки славян древлянских», за что справедливо может быть обозначен как зачинатель жанра русского фэнтези.

Михаил Михайлович Щербатов. Государственный деятель, философ, публицист, историк. Получил разностороннее и основательное домашнее образование. В 1750-1762 гг. служил в лейб-гвардии Семёновском полку, вышел в отставку в чине капитана в возрасте 29 лет.

Михайло Матвеевич Херасков. Поэт, прозаик, драматург, теоретик русской литературы. Около полувека его жизнь была связана с Московским университетом, в котором он дошёл до должностей директора и куратора. В 1743-1751 гг. учился в Сухопутном шляхетном кадетском корпусе [2, с. 432].

Гаврила Романович Державин. Начальное образование получил в «Оренбургском училище для дворянских детей обоёго пола», представлявшем собой частное учебное заведение, где немец Иосиф Розе, хозяин, директор, он же и единственный учитель, преподавал единственный предмет – немецкий язык, носивший в России эпохи Анны

Иоанновны статус главного языка администрирования, светского и международного общения [11, с.8]. С 1757 по 1762 годы успешно обучался в Казанской гимназии. В 1762 году записан солдатом в лейб-гвардии Преображенский полк, где умудряется продолжать самообразование в литературной сфере.

Денис Иванович Фонвизин. Происходил из богатой дворянской семьи. 1755-1760 годы – гимназия Московского университета, 1760-1761 – философский факультет Московского университета.

Александр Николаевич Радищев. Воспитывался в Пажеском корпусе. В 1766 году отправлен в Лейпцигский университет для изучения юриспруденции. Вернувшись в 1771 г., определён в Сенат, а потом – в штаб Петербургского главнокомандующего, где работает до 1775 г. Получает отставку в возрасте 26 лет в чине секунд-майора. С 1777 года работает в Коммерц-коллегии.

Фёдор Васильевич Ушаков. Обучался в Сухопутном кадетском корпусе, потом был отправлен по приказу Екатерины II в группе двенадцати юношей, в которую входил и А.Н. Радищев, в Лейпцигский университет «для обучения юриспруденции и другим к оной относящимся наукам» [8, с.222]. Умер в молодом возрасте. Одно из известных произведений А.Н. Радищева представляет посвящённое ему «Житие», позволяющее видеть в Ушакове задатки будущего философа и автора научных трактатов.

Алексей Петрович Ермолов. Военный и государственный деятель первой четверти XIX века, военачальник, участник Отечественной войны, с 1816 по 1827 годы – руководитель всей военной и административной деятельности Российской империи на Кавказе и близлежащих территориях. Происходил из мелкопоместных дворян. 1784-1791 годы (в возрасте с 7 до 14 лет) воспитывался в Благородном пансионе Московского университета. Продолжил образование курсантом кадетского корпуса в 1793 г. С юных лет и на протяжении всей жизни занимался усиленным самообразованием в области воинских наук.

Сергей Николаевич Глинка. Публицист, писатель, предтеча славянофилов, издатель журнала «Русский вестник», активный общественный деятель периода Отечественной войны 1812 года. Учился в Сухопутном Шляхетском корпусе, потом служил в гвардии, вышел в отставку в возрасте 24 лет в чине майора.

Выводы. В этих фактах из биографий достаточно произвольно и случайно выбранного перечня исторических лиц мы можем усмотреть инвариантные шаги в процессе социализации представителей дворянской молодёжи. Характерно, что некоторые из них, как правило, те, чьё обучение относится к середине века, как и чуть раньше них – М.В. Ломоносов, изначально получили церковное образование. «Младшее», говоря современным языком, образование оставалось подконтрольным

духовному сословию, поскольку в своих результатах оно удовлетворяло запросы государства. Кроме того, оно было в меньшей степени способным определять политическую жизнь, чтобы нуждаться в радикальном реформировании своих составляющих и в изменении вектора контроля. Но изменения происходят и на этом, начальном, уровне: открываются военные школы «низшего порядка», принимающие детей неимущих дворян, недворянского происхождения и низших офицерских званий. Как мы можем убедиться, значительную нагрузку в процессах образования и профессионализации дворянской молодёжи несёт Сухопутный шляхетский корпус. Следующим этапом адаптации в обществе и необходимым условием служебного продвижения выступает военная служба, которая занимает определённый отрезок жизни даже тех дворян, которые впоследствии не связывали свою жизнь с карьерой офицера. Определённый сегмент, составленный представителями научной и культурной интеллигенции, связывают свою жизнь с образовательно-административной инфраструктурой Московского университета.

В условиях достаточно небогатого набора моделей индивидуального развития, реализуемого наличными образовательными практиками, статусами и перспективами роста, осуществлялся нелинейный процесс соединения и адаптации интеллектуальных и психических задатков индивида с чертами и требованиями социальной, культурной, нравственной, интеллектуальной действительности России XVIII века.

Литература

1. Вайль П., Генис А. Родная речь: Уроки изящной словесности / Предисл. А.Синявского. – М.: Издательство КоЛибри, 2008. – 256 с.
2. Западов В.А. Русская литература XVIII века, 1700 – 1775: Хрестоматия. Учеб. пособие / сост. В.А. Западов. – М.: Просвещение, 1979. – 447 с.
3. Ключевский В.О. Недоросль Фонвизина (Опыт исторического объяснения учебной пьесы) С. 55-77 / Ключевский В.О. Сочинения. В 9 т. Т. IX. Материалы разных лет / Под ред. В.Л. Янина; Посл. и коммент. составили В.А. Александров, В.Г. Зими́на. – М.: Мысль, 1989. – 398 с.
4. Ключевский В.О. Сочинения. В 9 т. Т. IV. Курс русской истории. Ч. IV / Под ред. В.Л. Янина; Посл. и коммент. составили В.А. Александров, В.Г. Зими́на. – М.: Мысль, 1989. – 398 с.
5. Ключевский В.О. Сочинения. В 9 т. Т. V. Курс русской истории. Ч. V / Под ред. В.Л. Янина; Посл. и коммент. составили В.А. Александров, В.Г. Зими́на. – М.: Мысль, 1989. – 476 с.
6. Костомаров Н.И. Русская история в жизнеописаниях её главнейших деятелей. – М.: Эксмо, 2008. – 1024 с.
7. Лотман Ю. Беседы о русской культуре: быт и традиция русского дворянства (XVIII – начало XIX века) / Юрий Лотман. – СПб.: Азбука, Азбука-Аттикус, 2017. – 608 с.

8. Радищев А.И. Избранные философские и общественно-политические произведения / Под общ. ред. и со вст. ст. И.Я. Щипанова. – М.: Государственное издательство политической литературы, 1952. – 676 с.

9. Филимон А.Н. Брюс / Александр Филимон. – М.: Вече, 2010. – 384 с.

10. Фонвизин Д.И. Драматургия. Проза. Поэзия / Вст. ст. Г.П. Макогоненко; Примеч. М.В. Иванова и Г.П. Макогоненко; Ил и оф. Р.М. Сайфулина. – М.: Правда, 1989. – 432 с.

11. Ходасевич В.Ф. Державин / Владимир Ходасевич. – М.: Мысль, 1988. – 283 с.

References

1. Vajl' P., Genis A. Rodnaja rech: Uroki izjashnoj slovesnosti / Predisl. A.Sinjavskogo. – М.: Izdatel'stvo KoLibri, 2008. – 256 s.

2. Zapadov V.A. Russkaja literatura XVIII veka, 1700 – 1775: Hrestomatija. Ucheb. posobije / sost. V.A. Zapadov. – М.: Prosvesheniye, 1979. – 447 s.

3. Kljuchevskiy V.O. Nedorosl' Fonvizina (Opit istoricheskogo objasneniya uchebnoy pjesi) S. 55-77 / Kljuchevskiy V.O. Sochineniya. V 9 t. T. IX. Kurs russkoy istorii. Ch. 4 / Pod red. V.L. Janina; Posl. i komment. sostavili V.A. Aleksandrov, V.G. Zimina. – М.: Misl', 1989. – 398 s.

4. Kljuchevskiy V.O. Sochineniya. V 9 t. T. IV. Kurs russkoy istorii. Ch. IV / Pod red. V.L. Janina; Posl. i komment. sostavili V.A. Aleksandrov, V.G. Zimina. – М.: Misl', 1989. – 398 s.

5. Kljuchevskiy V.O. Sochineniya. V 9 t. T. V. Kurs russkoy istorii. Ch. V / Pod red. V.L. Janina; Posl. i komment. sostavili V.A. Aleksandrov, V.G. Zimina. – М.: Misl', 1989. – 476 s.

6. Kostomarov N.I. Russkaya istoriya v zjizneopisaniyah eje glavnejshih dejateley. – М.: Exmo, 2008. – 1024 s.

7. Lotman Ju. Besedi o russkoj kulture: bit i traditsiya russkogo dvorjanstva (XVIII – nachalo XIX veka) / Juriy Lotman. – SPb.: Azbuka, Azbuka-Attikus, 2017. – 608 s.

8. Radishev A.I. Izbrannije filosofskije i obshestvenno-politicheskiye proizvedeniya / Pod obsh. red. i so vst. st. I.Ja.Shipanova. – М.: Gosudarstvennoje izdatel'stvo politicheskoy literatury, 1952. – 676 s.

9. Filimon A.N. Brjus / Aleksandr Filimon. – М.: Veche, 2010. – 384 s.

10. Fonvizin D.I. Dramaturgiya. Proza. Poeziya / Vst. st. G.P. Makogonenko; Primech. M.V. Ivanova i G.P. Makogonenko; Il. i of. R.M. Sajfulina. – М.: Pravda, 1989. – 432 s.

11. Hodasevich V.F. Derzavin / Vladimir Hodasevich. – М.: Misl', 1988. – 283 s.

Lustenko A.J.

THE SOCIALIZATION WAYS OF MITROFANUSHKA OR EDUCATION REFORMING IN RUSSIA EIGHTEENTH-CENTURY

This article is the continuation of the paper "Russian Enlightenment Epoch and the forming of state educational strategy". In the article it is analysed the historical, social, philosophic aspects of the process of forming of educational institutes in XVIII century. The organization of educational institutions of wide intellectual and social scale, the forming of their value and sense targets had improved the transformation of public relations and conscious. The public conscious of the epoch of Enlightenment combines different features: the development of scientific, philosophic, management knowledge, criticism for ideas of enlightenment.

Key words: enlightenment, education, state educational politics, science, educational methodology, management, democracy, pedagogy, literature.

Лустенко Андрей Юрьевич – доктор философских наук, профессор, заведующий кафедрой социологии ГОУ ВПО ЛНР «Луганский национальный университет имени Владимира Даля».

E-mail: andrei.lustenko@yandex.ru

Lustenko Andrey Jurjevich – doctor of philosophic sciences, professor, Head of Department of Sociology State Educational Establishment of Higher Professional Education «Lugansk Vladimir Dahl National University».

E-mail: andrei.lustenko@yandex.ru

Рецензент: Атоян Арсентий Иванович, доктор философских наук, профессор, кафедры документоведения и технотронной информологии ГОУ ВПО ЛНР «ЛНУ им. В.Даля».

Статья подана 14.01.2019 г.

УДК 546.86/.87:548.55

ИЗМЕРЕНИЕ УДЕЛЬНОГО ЭЛЕКТРОСОПРОТИВЛЕНИЯ ГРАДИЕНТНОГО КРИСТАЛЛА ТВЕРДОГО РАСТВОРА Sb-Bi ОДНОЗОНДОВЫМ МЕТОДОМ

Луцкий Д.В., Третьяк А.Е.

MEASUREMENT OF THE ELECTRICAL RESISTIVITY OF THE GRADIENT CRYSTAL SOLID SOLUTIONS Sb-Bi SINGLE-PROBE METHOD

Lutskiy D.V., Tretyak A.E.

Методом Чохральского с подпиткой расплава Bi выращен градиентный кристалл сплава Sb-Bi с содержанием висмута от 2 до 18 ат.%. Однозондовым методом исследовано удельное электросопротивление вдоль образца градиентного монокристалла. Установлена зависимость удельного электросопротивления от параметров роста и концентрации висмута вдоль выращенного кристалла.

Ключевые слова: градиентный кристалл, сплавы Sb-Bi, электросопротивление, твердые растворы, сурьма, висмут, концентрация.

Введение. Известно, что монокристаллы твердых растворов сурьма-висмут характеризуются как сплавы с особыми гальваномагнитными и термоэлектрическими свойствами, вследствие чего возможно их использование в качестве материала для создания генераторов, микропроцессоров и фотоэлектрических приемников. Градиентные монокристаллы этих сплавов являются перспективным материалом для создания приборов рентгеновской оптики и микроэлектроники благодаря изменению параметров кристаллической решетки и электрофизических свойств вдоль их длины. Изменение параметров кристаллической решетки в сплавах Sb-Bi, составляющее $(\Delta c/c)/dz = 1\%/см$, позволяет применять кристаллы данных сплавов для изготовления монохроматоров рентгеновского излучения [1].

Для внедрения данных материалов в новые технологии требуется тщательное рассмотрение их электрофизических свойств, которые к настоящему времени недостаточно изучены и рассмотрены лишь некоторыми авторами [2, 3]. Поэтому исследование электрофизических свойств градиентных

кристаллов сплавов Sb-Bi представляет большой научный и практический интерес.

Целью данной работы является исследование с помощью однозондового метода [4] зависимости удельного электросопротивления от концентрации висмута от 2,5 до 17 ат. % вдоль длины выращенного градиентного монокристалла Sb-Bi [5].

Для выращивания градиентных кристаллов сплавов Sb-Bi был использован затравочный монокристалл сплава Sb-Bi с содержанием висмута 2 ат.%, плоскость наименьшей спайности (111) которого направлена параллельно плоскости вытягивания. Частота вращения кристалла составляла 10 об./мин. В процессе вытягивания тигель с начальной массой расплава 60 г. не вращался. Подпитку расплава осуществляли после разрачивания кристалла до 10 мм. В процессе роста градиентных кристаллов твердых растворов сурьма-висмут градиент температуры в твердой фазе снижали от 86 до 58 К/см с помощью охлаждения штока, к которому крепился затравочный монокристалл. Скорость вытягивания кристалла изменяли от 0,005 до 0,02 мм/мин. в зависимости от концентрации висмута. Масса вводимого слитка висмута для подпитки расплава не превышала 210 г. В качестве исходных материалов использовали сурьму и висмут чистоты 6N. Выращивание монокристаллов сплавов осуществляли в среде аргона высокой чистоты при избыточном его давлении до 0,4 атм.

Образец для исследования вырезали из градиентного кристалла с помощью электроискрового станка в форме прямоугольного параллелепипеда с размерами $1,71 \times 1,82 \times 9,8$ мм таким образом, что одна из граней была параллельна

плоскости (111). Измерение электросопротивления проводили с помощью однозондового метода при комнатной температуре. Для исследования использовался образец градиентного кристалла с изменением концентрации висмута от 2,5 до 17 ат.% вдоль слитка.

Схема измерения удельного электросопротивления однозондовым методом приведена на рис. 1.



Рис. 1. Схема измерения удельного электросопротивления вдоль длины градиентного кристалла сплава Sb-Bi:

- 1 – исследуемый кристалл;
- 2 – шаровый зонд;
- 3 – микровольтметр;
- 4 – источник постоянного тока;
- 5 – амперметр;
- 6 – винт;
- 7 – гайка.

В качестве источника постоянного тока был использован лабораторный блок питания Б5-46. Ток вдоль длины образца пропускали при помощи контактов, подпаянных к его торцам. Сила тока, проходящего через образец, измерялась с помощью

амперметра и составляла 0,5 А. Падение напряжения между начальной частью и зондом, присоединенным к образцу, измеряли микровольтметром В7-21А. Зонд в процессе эксперимента перемещался с помощью винтовой передачи вдоль протекания тока по боковой части образца в направлении увеличения в нем висмута. Разность потенциалов в образце измеряли с дискретностью в 1 мм. При этом удельное электросопротивление измеряемого образца определяли из соотношения [4]:

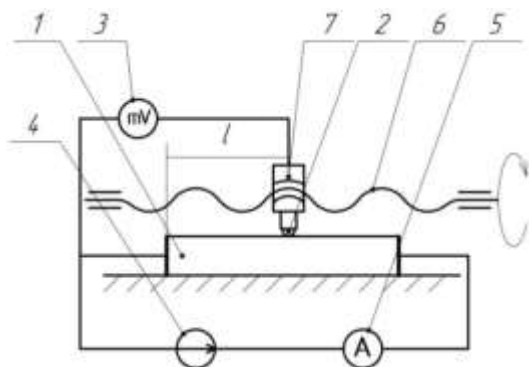
$$\rho(x) = \frac{S}{I} \cdot \frac{d\varphi}{dx}, \quad (1)$$

где $d\varphi$, – разность потенциалов между предыдущим показанием потенциала и последующим измерительного зонда, мВ;

I – постоянный ток, протекающий через образец, А;

S – площадь поперечного сечения образца, см²;

dx – расстояние между соседними измерениями зонда, см.

При проведении эксперимента относительная погрешность измеряемых величин удельного электросопротивления $\frac{\Delta\rho}{\rho}$ составляла $\pm 3\%$.

Геометрический размер и параметры образца градиентного монокристалла для расчета удельного электросопротивления приведены в таблице 1.

Таблица 1

Параметры образца монокристалла сплава Sb-Bi

№ п/п	Образец	Конц. висмута, C_{Bi}^S , ат.%	Размеры образца (a × b × c), мм	Параметр	
				ϖ , см	S, мм ²
1.	СВГ-9Д	2,5-17	1,71 × 1,82 × 9,8	1,82	3,11

Удельное электросопротивление в образце градиентного кристалла твердых растворов сурьма–висмут было измеряно вдоль его длины, с шагом 1

мм. Данные измерения удельного сопротивления градиентного кристалла приведены в таблице 2.

Таблица 2

Удельное электросопротивление образца кристалла сплава Sb-Bi (СВГ-9Д)

№ п/п	Параметр	Длина <i>l</i> , мм								
		1	2	3	4	5	6	7	8	9
1.	C_{Bi}^S , ат. %	2,5	2,3	6	7	9,5	10	13	16,5	17
2.	U_p , мкВ	109	240	408	614	855	1135	1462	1839	2272
3.	ρ , 10^{-6} Ом·м	0,677	0,818	1,04	1,283	1,5	1,744	2,034	2,341	2,692



Рис. 2. Зависимость удельного электросопротивления и концентрации висмута в твёрдой фазе от длины кристалла: 1 - удельное электросопротивление; 2 - концентрация висмута в твёрдой фазе

Из рис. 2 видно, что значение электросопротивления в образце градиентного кристалла возрастает с увеличением концентрации висмута в слитке 2,5-17 %.

Выводы. 1. В выращенном градиентном монокристалле сплава Sb-Bi, полученного с помощью подпитки расплава с содержанием висмута от 2,5 до 17 ат.%, исследовано удельное электросопротивление в зависимости от изменения концентрации висмута.

2. В образце монокристалла удельное электросопротивление возрастает от $0,67 \cdot 10^{-6}$ до $2,69 \cdot 10^{-6}$ Ом·м.

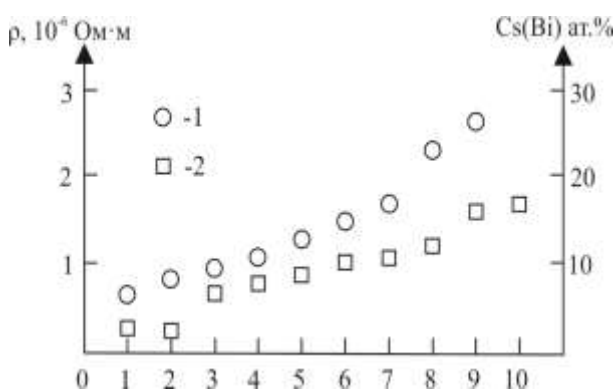
Л и т е р а т у р а

1. Hsieh D. A topological dirac insulator in a quantum spin hall phase / D. Hsieh, D. Qian, L. Wray, Y. Xia, Y.S. Hor, R.J. Cava, M.Z. Hasan // Nature. – 2008. – V. 452. – P. 970 – 975.
2. Бондарев Ю. М. Процессы дефектообразования в твердых растворах Bi-Sb / Ю. М. Бондарев, Е.В. Бирючинский, Е. Г. Гончаров // Вестник ВГУ. Серия химия, биология, фармация – 2003. – №1. – С. 5 – 8.
3. Иванова Л.Д. Выращивание монокристаллов сурьмы методом Чохральского / Л.Д. Иванова, Ю.В. Гранаткина // 11 Национальна конференция по росту кристаллов, Москва, Россия, 14-17 ноября 2004 г.
4. Павлов Л.П. Методы определения основных параметров полупроводниковых материалов / Л.П. Павлов. – М.: Высш. шк., 1975. – 206 с.

5. Луцкий Д.В. Исследование удельного электросопротивления монокристаллов сплавов Sb-Bi выращенных методом Чохральского / Д.В. Луцкий // Ресурсосберегающие технологии производства и обработки давлением материалов в машиностроении. Сб. научн. тр. – Луганск: изд-во ЛГУ им. В.Даля, № (1), – 2016. – С.188 – 192.

References

1. Hsieh D. A topological dirac insulator in a quantum spin hall phase / D. Hsieh, D. Qian, L. Wray, Y. Xia, Y.S. Hor, R.J. Cava, M.Z. Hasan // Nature. – 2008. – V. 452. – P. 970 – 975.
2. Bondarev Y. M. Protsessy defektoobrazovaniya v tverdykh rastvorakh Bi-Sb / Y. M. Bondarev, E.V. Biryuchinskiy, E. G. Goncharov // Vestnik VGU. Seriya khimiya, biologiya, farmatsiya – 2003. – №1. – P. 5 – 8.
3. Ivanova L.D. Vyrashchivaniye monokristallov sur'my metodom Chokhralskogo / L.D. Ivanova, Y.V. Granatkina // 11 Natsional'na konferentsiya po rostu kristallov, Moskva, Rossiya, 14-17 noyabrya 2004.
4. Pavlov L.P. Metody opredeleniya osnovnykh parametrov poluprovodnikovyykh materialov / L.P. Pavlov. – M.: Vyssh. shk., 1975. – 206 p.
5. Lutskiy D.V. Issledovaniye udel'nogo elektrosoprotivleniya monokristallov splavov Sb-Bi vyrashchennykh metodom Chokhralskogo / D.V. Lutskiy // Resursosberegayushchiye tekhnologii proizvodstva i obrabotki davleniyem materialov v mashinostroyenii. Sb. nauchn. tr. – Lugansk: izd-vo LGU im. V.Dalya, № (1), – 2016. – P.188 – 192.

Lutskiy D.V., Tretyak A.E.

MEASUREMENT OF THE ELECTRICAL RESISTIVITY OF THE GRADIENT CRYSTAL SOLID SOLUTIONS SB-BI SINGLE-PROBE METHOD

Sb-Bi gradient single crystals with a changed Bi composition from 2 to 18 at% have been grown by a modified Czochralski method with Bi feed. The influence of Bi composition on electrical resistivity in the bulk was studied. Single-probe method of the resistivity of the sample along the gradient of the single crystal was investigated. The dependence of the electrical resistivity of the bismuth concentration along the grown crystal is defined.

Keywords: bismuth concentration, electrical resistivity, solid solutions, antimony, gradient crystals.

Луцкий Денис Валерьевич – к.т.н., заведующий кафедрой электронного машиностроения и промышленной электроники ГОУ ВПО ЛНР «Луганский национальный университет имени Владимира Даля»

E-mail: dluts@rambler.ru

Lutskiy Denis Valerievich – Candidate of Sciences, a head of Chair «Electronic engineering and industrial electronics», State Educational Establishment of Higher Professional Education «Lugansk Vladimir Dahl National University».

E-mail: dluts@rambler.ru

Третьяк Алексей Егорович – к.т.н., доц. кафедры электронного машиностроения и промышленной электроники ГОУ ВПО ЛНР «Луганский национальный университет имени Владимира Даля»

E-mail: tae41@mail.ru

Tretyak Alexey Egorovich, Candidate of Sciences, assistant professor of Chair «Electronic engineering and industrial electronics», State Educational Establishment of Higher Professional Education «Lugansk Vladimir Dahl National University».

E-mail: tae41@mail.ru

Рецензент: Замота Тарас Николаевич, доктор технических наук, профессор кафедры промышленного и городского транспорта ГОУ ВПО ЛНР «Луганский национальный университет имени Владимира Даля».

Статья подана 12.02.2018 года

УДК 656.07

ИННОВАЦИОННОЕ РАЗВИТИЕ КАК ЭЛЕМЕНТ СТРАТЕГИЧЕСКОГО УПРАВЛЕНИЯ ПРЕДПРИЯТИЕМ

Максимова Т.С.

INNOVATIVE DEVELOPMENT AS AN ELEMENT STRATEGIC MANAGEMENT OF THE ENTERPRISE

Maksimova T.S.

В статье представлены результаты исследования основных категорий теории стратегического управления развитием предприятий, определены виды и ключевые признаки категории «развитие» и особенности ее проявления в стратегическом управлении предприятиями.

Ключевые слова: развитие, инновации, стратегии, управление.

Современная система управления отечественными предприятиями имеет слишком большую инерцию и продолжительность реструктуризации потенциала, мобилизации ресурсов, необходимых для использования возможностей и отображения угроз, которые появляются в связи с событиями во внешней среде, конкурентами, поставщиками, потребителями. Темп развития событий часто выше скорости реакции управляющей системы, поэтому возникает проблема стратегической гибкости, мобилизации ресурсов на решение важнейших для предприятия стратегических задач.

Способность предприятий достичь определенных целей развития зависит от состояния стратегического управления. К настоящему времени отсутствует сравнительный анализ отдельных стратегий, их классификация по модельному признаку. Это малоисследованная сфера научных изысканий, при этом особое значение приобретают вопросы совершенствования методов выбора стратегий, алгоритмов их реализации и оценки их эффективности как специальной ветви научного исследования.

Актуальность проблем стратегического управления развитием предприятий вызывает интерес отечественных исследователей, часть из которых исследует именно особенности разработки стратегий развития предприятий на основании различных их видов. Определенные проблемы использования методов и инструментария стратегического управления
Ф. Котлера, М.С. Мескона, О.С. Виханского, и

отечественных ученых – А. Гальчинского, В. Гейца, В. Семиноженко, Н. Ермошенко, Н. Куденко, Л. Балабановой, С. Илляшенко В. Бабича, А. Бухвалова.

Изучение теоретических, методологических и эмпирических достижений этих авторов позволяет утверждать, что отдельные работы достаточно свободно трактуют такие категории, как «развитие», «стратегическое управление», «стратегическое развитие». Соответствующий понятийный аппарат остается не совсем четким, а в некоторых случаях недостаточно определенным с учетом современных особенностей и условий внешней среды предприятий, трансформационных процессов внутренней среды самих предприятий.

Анализ литературных источников показывает, что ученые постоянно пытаются охарактеризовать отдельные виды стратегий развития предприятий. Но, несмотря на некоторую активизацию исследования теории и методологии стратегического управления развитием предприятий, современный этап характеризуется острой необходимостью использования системного подхода к анализу теоретико-методологических подходов к стратегическому управлению развитием предприятий.

Учитывая это, целью исследования стало обоснование и анализ теоретических и концептуально-методологических подходов к стратегическому управлению развитием предприятий. Для достижения поставленной цели в исследовании решены следующие основные задачи: исследовано терминологическое содержание основных категорий теории стратегического управления развитием предприятий; определены виды, ключевые признаки категории «развитие» и особенности ее проявления в стратегическом управлении предприятиями; раскрыто содержание и приведена структуризация системы стратегического управления развитием предприятий; обоснованы

конкурентные преимущества предприятия на основе реализации инновационной стратегии развития.

Выполненный анализ базовых стратегий показывает, что наблюдаются терминологические различия и разные подходы к признакам группировки. Различные наборы стратегий в различных моделях объясняются тем, что авторы предлагают, каждый со своих позиций и для своих целей, разные уровни иерархии стратегий развития. Анализ методов оценки альтернативных стратегий развития предприятий показывает, что теория и практика стратегического планирования разработали ряд методических подходов к разработке стратегий развития предприятия.

Ориентация современного производства на экономику знаний и информационные технологии требуют внедрения на предприятиях современных форм и методов эффективного стратегического управления их развитием, главная задача которых – своевременно реагировать на изменения внешней и внутренней среды. С учетом вышеизложенного на предприятиях ведущую роль должно играть стратегическое управление развитием, которое должно определять как инновационно-стратегическую, так и оперативно-тактическую деятельность руководителей независимо от уровней организационной структуры управления предприятиями.

Проблемы стратегического управления развитием предприятий становятся все более сложными и это обусловлено объективными факторами, поскольку стратегические направления развития затрагивают интересы практически всех звеньев внутренней и внешней среды предприятий в результате все большей информационной и организационной обеспеченности.

Основным инструментом достижения целевых стратегических ориентиров является базовая конкурентная стратегия (лидерства в минимизации издержек, дифференциации сфокусированных стратегий, стратегии оптимальных расходов и т.п.), выбор которой осуществляется в процессе стратегического позиционирования и анализа внутренней и внешней среды предприятия, включая оценку его ресурсных возможностей и барьеров, которые сложились на рынке. Определение уровней развития конкуренции является важнейшим этапом выбора базовых стратегий развития предприятия и, особенно, стратегий вертикальной и горизонтальной интеграции.

Важнейшим условием для реализации концепции управления стратегическим развитием предприятия является обоснованное определение его места на временном интервале жизненного цикла, поскольку этим определяется принципиальная реалистичность решения поставленных перспективных задач.

Прежде чем принять то или иное стратегическое решение, необходимо провести глубокий анализ возможных последствий

реализации этого решения, его влияние на эффективность стратегии развития предприятия, потенциальную степень риска, последствия для общества, экологии и ряд других последствий. Необходимо убедиться, что жизненный цикл прежней стратегии развития близок к завершению и необходим переход к новой стратегии, к которой нужно готовить предприятие. Эта подготовка предусматривает формирование новых стратегических целей и выбор системы управления, которая наилучшим образом обеспечит их реализацию.

Стратегическое управление развитием предприятий определяется уровнем практической реализации теоретических и методологических разработок в этом направлении. Во второй половине XX века основной упор в проведенных исследованиях был сделан на выработку отлаженной процедуры составления, согласования и утверждения стратегических планов, разработку унифицированной системы форм и показателей. Исходной посылкой этих исследований было положение, что следует из преобладающей роли отраслевого управления, которое определяет направление развития предприятий. Эта позиция многих авторов была главной при рассмотрении вопросов планирования и управления развитием предприятий.

В настоящее время происходит пересмотр теоретических основ и методологических принципов исследования процессов развития, его источников, движущих сил и результатов. Формируются адекватно новой ситуации приоритеты в управлении развитием предприятий. Очевидно, что положительными результатами в совершенствовании управления развитием предприятий можно достичь при четком определении предмета исследования, его структурных трансформаций и факторов, которые их обуславливают.

Надо отметить, что многие недостатки управления развитием предприятий находятся в слабой разработанности именно этих вопросов. Нередко даже среди специалистов бытует мнение об исследовании управления как системы организационно-методических мероприятий, а не как научного направления, которое имеет вполне определенный смысл, которое не исследовано другими отраслями экономической науки, хотя и связано с различными из них. В современных условиях, когда от качества управления развитием предприятий во многом зависит реализация государственной стратегии трансформации экономической системы страны в целом и отдельных субъектов хозяйствования, выбор направлений совершенствования системы стратегического управления развитием предприятий приобретает исключительную актуальность.

Вопросы развития предприятий сложны и многогранны. Почти каждая научная школа

выдвигала свою концепцию развития в зависимости от факторов и движущих сил развития, субъектов и условий развития, целей развития, особенностей той или иной отрасли и тому подобное. В перечне существующих экономических теорий указаны основные положения теорий, анализируются основные факторы, условия и модели развития в соответствии с этими теориями. Их условно можно разделить на 3 группы:

1) экономика в контексте жизнедеятельности общества;

2) отдельные факторы развития (наука и научно-технический прогресс, инновации и т.д.);

3) условия и модели развития (модели эволюции, циклов, цивилизационная, институциональная концепция и т.д.).

Существуют различные подходы к пониманию процесса развития. Согласно одной точке зрения, под развитием обычно понимают тот путь, который проходит каждая конкретная система с момента ее возникновения. При этом считается, что развитие включает в себя как прогрессивный, так и нисходящий, регрессивный этапы.

Сторонники другой позиции связывают развитие с предположением о положительных тенденциях эволюции системы. Развитие в этом смысле – это форма движения от более простого (низшего), на основе разрешения противоречий, к более сложному (высшего).

Й. Шумпетер в своей работе «Теория экономического роста» [1] сделал акцент на возможности развития экономики, точнее хозяйственного развития, под влиянием собственных причин и движущих сил, и считал развитие только развитием хозяйства, «предоставленного себе». Он отмечал, что под «развитием» следует понимать только такие изменения хозяйственного кругооборота, которые экономика сама порождает. Если бы вдруг проявились, что подобных самовозникающих причин для изменений в экономической сфере не существует и что феномен, который мы все называем «хозяйственным развитием», основывается только на изменениях показателей и на все большей адаптации экономики к ним, мы имели бы полное право говорить о полном отсутствии развития [1]. Следует напомнить, что первое издание его работы вышло в 1911 году, а четвертое – в 1934 году, то есть это период 20-30-х годов XX-го века. Сегодня в условиях индустриального общества считается общепринятым, что на экономику необходимо воздействовать, чтобы получить необходимую траекторию развития.

Н.В. Афанасьев определяет развитие как сугубо экономическое явление, охватывающее не только материальную, но и финансовую сторону жизни. Развитие следует понимать как многомерный процесс, включающий реорганизацию и переориентацию всей экономической и социальной

системы [2]. Традиционно развитие трактуют только в рамках страны или шире – на уровне мирового или регионального развития, и что важнейшей характеристикой развития является его цикличность.

С.Н. Паркинсон, один из основателей теории институциональной экономики, считает, что точнее надо говорить о политико-экономических системах, так как правила поведения потребителей и хозяйствующих субъектов задают соответствующие институты, в первую очередь, политические [3].

По словарю С.И. Ожегова развитие – это процесс закономерного изменения, перехода из одного состояния в другое, более совершенное; переход от старого качественного состояния к новому, от простого к сложному, от низшего к высшему [4]. Развитие, естественно, может быть не только закономерным, но и спонтанным, вероятностным.

Сущность развития – это изменение экономического объекта во времени и пространстве по экономическим, социально-экономическим и другим характеристикам объекта с повышением большинства (наиболее существенных) из этих характеристик. Тем самым, развитие – это изменение пространственно-временных границ исследуемого экономического объекта за определенный период времени. Это изменение может быть случайным, спонтанным, а может быть организованным, целенаправленным. Стратегическое управление как раз и направлено на реализацию целенаправленного развития любой системы, это технология, обеспечивающая сознательный и согласованный способ действия и по типу развития – сознательно регулируемый эволюционный тип развития экономических систем.

Предметом стратегического управления является процесс развития. Интересный анализ понятия развития проводит, И. Ансофф, который отмечает, что рост и развитие – не одно и то же. Рост может происходить вместе с развитием или при его отсутствии, он предусматривает увеличение размеров и числа [5]. Что такое развитие И. Ансофф показывает на примере развития личности. Это процесс, в котором увеличиваются возможности индивида удовлетворять свои желания и желания других людей [5]. Таким образом, развитие – это рост способностей и потенциала, рост возможностей для достижения определенных целей и для постановки качественно более высоких целей. Это относится и к предприятию, и к экономическому комплексу страны в целом.

Рассмотрев содержание отдельных форм проявления категории «развитие», мы раскрыли его многоаспектную роль в характеристике экономических процессов. Однако под этим общим понятием трактуются различные виды развития, которые следует классифицировать по ряду признаков:

в зависимости от сферы проявления – экономическое, социальное, научно-техническое, технологическое, инновационное, политическое и экологическое развитие;

в зависимости от характера стабильности – непрерывное, циклическое, дискретное развитие;

в зависимости от направления совершенствования – прогрессивное и регрессивное развитие;

в зависимости от пространственного или территориального распространения – общее (повсеместное) и частичное (локальное) развитие;

в зависимости от эволюционности – эволюционное, революционное, неограниченное, ограниченное развитие;

в зависимости от уровня управления – государственное, отраслевое, региональное, корпоративное управление или управление развитием предприятия;

в зависимости от реакционной способности – гибкое и негибкое развитие;

в зависимости от динамизма – устойчивое, ускоренное, замедленное развитие.

Правомерность рассмотрения проблемы корректировки развития в заданном аспекте становится очевидной, когда четко определено направление развития – экономическое, социальное, непрерывное, прогрессивное, устойчивое, эволюционное, гибкое и т.п.

Содержанием категории управляемого развития является процесс постоянного развития общественных потребностей, создание и реализация средств полного или частичного удовлетворения этих потребностей в экономических возможностях и благах. В понятие потребностей необходимо включать и осознанные обществом реально выполнимые и осуществляемые потребности, осознаваемые и создаваемые нужды, в том числе, потребность в свободном развитии человеческой личности, потребность в определенных товарах и услугах и тому подобное. Итак, развитие начинается с осознания, создания и удовлетворения общественных потребностей.

Постиндустриальный период развития экономики уже не позволяет предприятиям концентрироваться на одном приоритете – ресурс или спрос. Важнейшей задачей становится создание новых возможностей развития, создание и удовлетворение потребностей. Особое значение начинает приобретать стратегическое управление развитием, как условие успешного функционирования предприятий и экономики в целом.

Общественные потребности – это осознанные обществом потенциальные, реально выполнимые и удовлетворяемые потребности в экономических благах, товарах и услугах, необходимых для общества в целом, а также отдельных групп и слоев населения. Потребность детерминирует и определяет цель управления, а та, в свою очередь,

позволяет получить определенный конечный результат по цепочке:

Потребность → Цель → Конечный результат

В методологии стратегического управления используется институциональная экономическая теория. С ее помощью можно идти к непротиворечивой теории экономики, раскрывая институты и механизмы согласования интересов, в первую очередь из-за внимания, изучения и формирования общественных потребностей (общественных интересов). Один из постулатов эволюционной теории – личные и общественные интересы, различающиеся в сегодняшних аспекте, но совпадающие в долгосрочном периоде. Поэтому любое пренебрежение общественными интересами в пользу личностных в конечном итоге ведет к деградации экономики. Страны-лидеры Запада никогда не придерживались призывов ослабления экономических функций государства, добиваясь симбиоза институтов регулирования и саморегулирования и в конечном счете добиваясь приоритета общественных интересов и общественных потребностей.

В современных условиях постиндустриального общества стоит задача – обеспечить инновационный тип развития. Развитие инновационного типа – это развитие на основе инноваций, новейших информационно-инновационных технологий и систем во всех сферах экономики. По отдельным экономическим системам развитие – это реализация изменений, формирующих новый способ удовлетворения сложившихся общественных потребностей, или создание новых потребностей через преимущественное, массовое или, точнее, системное использование инноваций на разных уровнях и для различных процессов в данной системе.

Развитие инновационного типа представляет собой результат взаимодействия, интеграции и синергетического эффекта совместного функционирования шести систем:

- 1) системы творческой деятельности на предприятии;
- 2) системы инновационной деятельности;
- 3) системы научно-технической деятельности;
- 4) системы технологического развития;
- 5) системы экономических возможностей (потенциала) для развития инновационного типа;
- 6) группы влияния, стимулов и ограничений институтов гражданского общества и рынка, ориентированных на инновационный тип развития.

Пятая система – система экономических возможностей для развития инновационного типа – работает под активным влиянием четырех групп факторов:

1. Геополитические и стратегические интересы страны расположения предприятия.
2. Политические и социальные факторы развития страны расположения предприятия.

3. Тенденции, закономерности, особенности, технологии и необходимые ресурсы развития инновационного типа для предприятия в области его интересов.

4. Мировые тенденции и противоречия развития, глобализация хозяйственной деятельности и участие предприятия в мирохозяйственных связях.

Стратегическое управление экономическим развитием инновационного типа на уровне предприятия характеризуется его состояниями, из которых основными являются три.

Первое – это совокупный потенциал творческой, инновационной, научно-технической деятельности, системы технологического развития, системы экономических возможностей для развития инновационного типа. Задача стратегического управления – это повышение всех вышеназванных пяти потенциалов и создание условий для превращения этого совокупного потенциала предприятия в коллективный интеллект предприятия.

Второе – это внутренняя структура предприятия и организационные изменения, чувствительные к развитию.

И третье – это формирование вида желаемого будущего предприятия. Вид желаемого будущего предприятия для данного периода формирования стратегии представлен следующими элементами:

- основной целью развития предприятия и его интересов;

- новыми высокими технологиями в сфере интересов предприятия;

- эффективными сферами, продукцией, регионами, рынками, на которых представлено предприятие;

- наиболее перспективными поколениями и моделями техники;

- наличием нужных для предприятия ресурсов и стратегических ресурсов опережения;

- критериями формирования и выбора генеральной цели развития предприятия, формирования основных средств реализации стратегии (программ, проектов).

Управление такой системой развития инновационного типа возможно только при использовании развитой системы мер и методов прямого и косвенного управления и стимулирования в рамках принятых стратегий и политики развития, обеспечивающих интересы предприятия, достижение поставленной цели развития и целостность всей системы.

Литература

1. Шумпетер И. Теория экономического роста. – М.: Прогресс, 1982. – 346с.

2. Афанасьев Н.В., Рогожин В.Д., Рудыка В.И. Управление развитием предприятия: [монография]. – Х.: Издательский дом «ИНЖЕК», 2003. – 184 с.

3. Паркинсон С. Н., Рустомджи М. К. Искусство управления / Паркинсон С. Н., Рустомджи М. К.; пер с англ. – М.: Агентство «Факир», 1997. – 272 с.

4. Ожегов С.И. Словарь русского языка. – М.: Гос. изд-во иностранных и национальных словарей, 1961. – 900 с.

5. Ансофф И. Новая корпоративная стратегия / И. Ансофф. – СПб.: Питер, 1999. – 415 с.

References

1. Schumpeter I. Theory of economic growth. - M.: Progress, 1982. - 346s.

2. Afanasyev N.V., Rogozhin V.D., Rudyka V.I. Enterprise Development Management: [monograph]. - H.: Publishing house "INZHEK", 2003. - 184 p.

3. Parkinson, S.N., Rustomji, M.K. Art of Management / Parkinson, S.N., Rustomji, M.K.; Per from English - M.: Fakir Agency, 1997. - 272 p.

4. Ozhegov S.I. Dictionary of the Russian language. - M.: State. Publishing house of foreign and national dictionaries, 1961. - 900 p.

5. Ansoff I. New corporate strategy / I. Ansoff. - SPb.: Peter, 1999. - 415 p.

Maksimova T.S.

INNOVATIVE DEVELOPMENT AS AN ELEMENT OF ENTERPRISE STRATEGIC MANAGEMENT

The article presents the results of a study of the main categories of the theory of the enterprise strategic management development, identifies the types and key features of the «development» category and characteristics of its demonstration at the strategic management of enterprises. The ability of enterprises to achieve certain development goals depends on the state of strategic management. It is shown that currently there is no comparative analysis of individual strategies, their classification according to the model attribute. The necessity of revising the theoretical foundations and methodological principles for the study of development processes, its sources, driving forces and results has been substantiated. Having considered the content of individual forms of demonstration of the category «development», its multidimensional role at the characterization of economic processes is revealed. The characteristic of the state of strategic management of the economic development of the innovation type at the enterprise level is given.

Key words: development, innovation, strategy, management.

Максимова Татьяна Семеновна – д.э.н., проф., зав. кафедрой маркетинга ГОУ ВПО ЛНР «Луганский университет им. В. Даля, г. Луганск.

E-mail: ts.maksimova_1948@mail.ru

Maksimova Tatyana, Full Doctor, Prof., Head of Marketing Department of State Educational Establishment of Higher Professional Education «Lugansk Vladimir Dahl National University».

E-mail: ts.maksimova_1948@mail.ru

Рецензент: Тисунова В.Н. д.э.н., профессор, заведующая кафедрой менеджмента и экономической безопасности ГОУ ВПО ЛНР «Луганский национальный университет имени Владимира Даля».

Статья подана 21.01.2019 г.

УДК 621.9.048

СОВРЕМЕННЫЕ ПРЕДСТАВЛЕНИЯ ОБ ОПРЕДЕЛЕНИИ СУЩНОСТИ ПРОЦЕССА ВИБРООБРАБОТКИ С УЧЕТОМ МЕХАНИКИ СОУДАРЕНИЯ ГРАНУЛ РАБОЧЕЙ СРЕДЫ И ДЕТАЛЕЙ

Мицык В.Я., Рубаненко В.Ю., Захаров Т.Г.

MODERN VIEWS ON THE DETERMINATION OF VIBRATION PROCESSING NATURE TAKING INTO ACCOUNT THE MECHANICS OF THE COLLISION OF THE WORKING MEDIUM GRANULES AND THE PARTS

Mitsyk V. Y., Rubanenko V. Yu., T. G. Zakharov

Дано введение в сущность процесса виброобработки. Представлен физический подход и сделаны допущения к изучению сущности виброобработки. Проведена характеристика этапов и показателей ударного характера виброобработки. Рассмотрен процесс контактного соударения гранулы среды с поверхностью детали. Выбраны и описаны критерии оценки производительности виброобработки. Приведено описание теоретических исследований ударного характера виброобработки.

Ключевые слова: виброобработка, микрорезание, упругопластическое деформирование, соударение гранулы и детали, критерии эффективности соударения.

Введение в сущность процесса виброобработки. Широко применяемые в промышленности технологии виброобработки деталей номенклатуры машиностроительных и приборостроительных производств предусматривает свободное помещение рабочей среды в виде абразивного или неабразивного наполнителя, а также обрабатываемых деталей в резервуар вибростанка [1, 2].

Далее резервуару сообщается колебательное движение по определенному закону, в результате чего содержимое резервуара приходит в движение по траектории, обусловленной техническими параметрами вибростанка.

Съем металла, а также формирование микрорельефа и физико-механических свойств поверхностей деталей имеет ударный характер, представляющий собой механизм многократного динамического воздействия гранул рабочей среды на поверхность деталей и их одновременного как циркуляционного, так и осциллирующего перемещения в колеблющейся рабочей среде, за счет чего и происходит процесс обработки с достижением требуемого технологического результата.

Физический подход и допущения к изучению сущности виброобработки. В принятом подходе к изучению характера съема металла, а также формированию микрорельефа и физико-механических свойств обрабатываемой поверхностей деталей возможно сделать некоторые допущения, которые не окажут принципиального влияния на механизм процесса виброобработки. Так, форму гранул среды примем сферической, по той причине, что различия получаемого съема металла для гранул различной формы при одинаковой режущей способности их материала не превышают 7...9% [1]. Такая разница компенсируется либо незначительным от 5 до 10% увеличением машинного времени обработки, либо незначительным от 0,1 до 0,3 мм увеличением амплитуды колебаний резервуара вибростанка. Поэтому в типовых технологиях виброобработки широкой номенклатуры деталей, за исключением имеющих сложнопрофильные поверхности, требующие повышенной избирательности среды, возможно применение гранул сферической формы [2].

Кроме того, какой бы формы гранулы не были бы изначально в процессе циркуляционного и осциллирующего движения, под воздействием рабочей поверхности колеблющегося резервуара они откатываются, то есть имеющиеся в конфигурации гранул острые углы округляются. Как результат, абразивные зерна материала гранулы воздействуют на обрабатываемую поверхность практически сферическим участком некоторого радиуса. Вместе с тем абразивная гранула рассматривается как абсолютно жесткое тело.

При данном физическом подходе сущность виброобработки можно свести к процессам микрорезания и упругопластического деформирования, доли каждого из которых в общем

процессе обработки соответственно составляют 30...35% и 70...65% [2, 3].

Характеристика этапов и показателей ударного характера виброобработки. К основным показателям, определяющим ударный характер процесса виброобработки, следует отнести силу удара гранулы по поверхности детали и размеры получаемого при этом отпечатка, то есть размеры участка деформации.

Процесс контактного соударения гранулы среды с поверхностью детали рассмотрим как состоящий из трех последовательно происходящих этапов [2], а именно:

– упругого внедрения гранулы в обрабатываемую поверхность (рис. 1);



Рис. 1. Упругое внедрение гранулы в обрабатываемую поверхность

– упругопластического внедрения гранулы в обрабатываемую поверхность (рис. 2, 3);

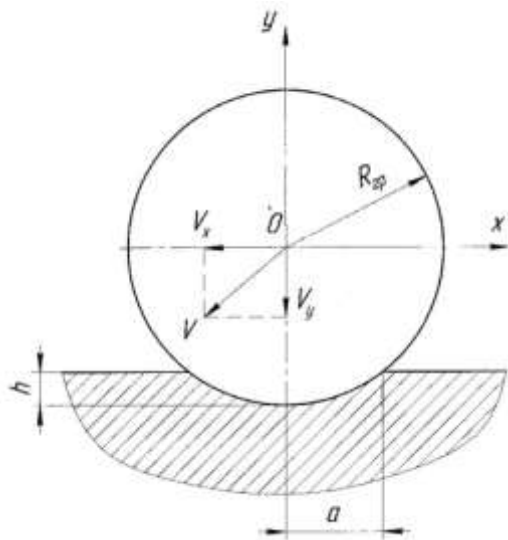

Рис. 2. Упругопластическое внедрение гранулы в обрабатываемую поверхность при выполнении условия:

$$\frac{u}{v} \geq \frac{h_2}{r_2}$$

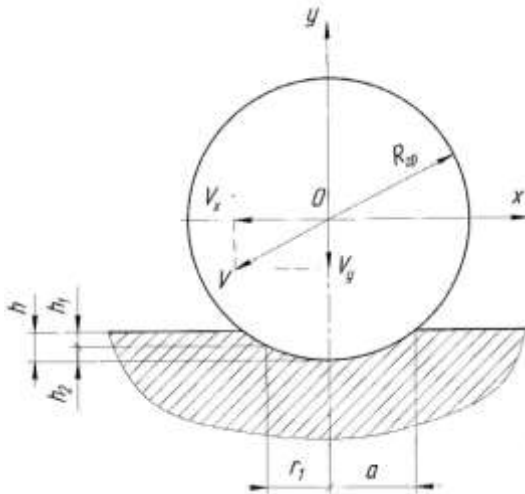

Рис. 3. Упругопластическое внедрение гранулы в обрабатываемую поверхность при нарушении условия:

$$\frac{u}{v} \geq \frac{h_2}{r_2}$$

– упругопластического или упругого выхода гранулы из контакта (рис. 4).

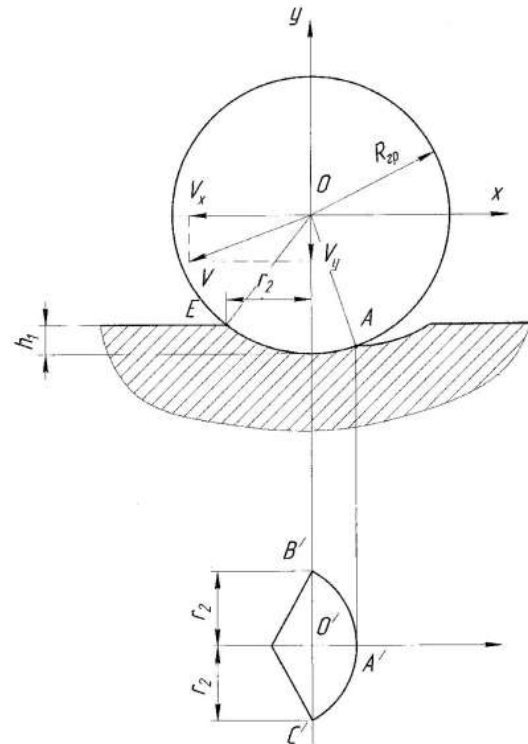

Рис. 4. Упругопластический или упругий выход гранулы из контакта

Этап выхода гранулы из контакта с обрабатываемой поверхностью представляет собой движения гранулы с отрицательной скоростью до прекращения соударения.

Силы деформации, действующие в процессе рассматриваемого контактного соударения, связаны законами Герца, Майера и Герстнера. Ниже приведены выражения (1), (2), (3), описывающие процесс контактного соударения, они следующие:

$$F = \frac{4}{3} \cdot \frac{E \sqrt{R_{zp}}}{1 - \mu^2} \cdot h_1^{3/2}, \quad (1)$$

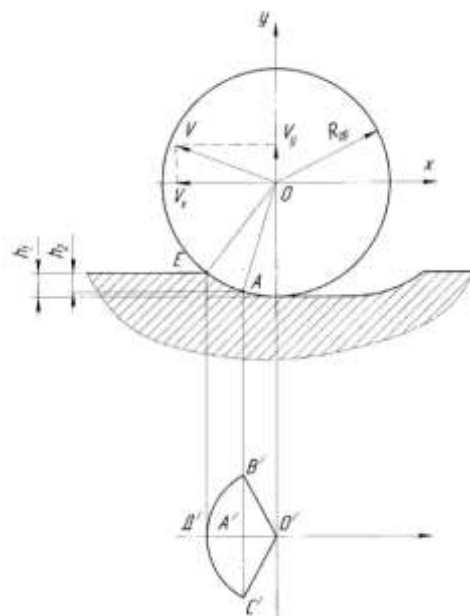
$$F_1 = \int_r^a \frac{4E \sqrt{a^2 - r^2}}{R_{zp}(1 - \mu^2)} dr = \frac{\sigma_0^3 \pi^3 R_{zp}^2 (1 - \mu^2)}{6E}, \quad (2)$$

$$F_2 = 2\pi R \sigma_0 h_2, \quad (3)$$

где F – сила удара гранулы о поверхность детали;

E – модуль упругости;

R_{zp} – радиус гранулы;

μ – коэффициент Пуассона;

F_1 – сила упругой деформации;

a – радиус «лунки» или величина участка упругого внедрения;

h_1 – глубина «лунки», обусловленная упругим внедрением гранулы в поверхность детали;

h_2 – глубина «лунки», обусловленная упругопластическим внедрением гранулы в поверхность детали;

r – радиус «лунки», обусловленный упругопластическим внедрением гранулы в поверхность детали;

σ_0 – напряжение текучести материала детали.

Из выражений (1), (2), (3) следует, что значения выбранных нами показателей, определяющих ударный характер процесса виброобработки, варьируются в довольно широких пределах и зависят от физико-химических свойств материала детали и радиуса гранулы рабочей среды. Такие пределы варьирования требуют большего обобщения. В этой связи необходимо отметить, что работа пластической деформации может быть выбрана в качестве критерия, включающего в себя выбранные показатели ударного характера процесса виброобработки. Такой критерий может быть определен в следующем виде (4):

$$A_{nl} = \int_0^{h_2} F_2(V, \beta, m, R_{zp}, \sigma_0) dh + \int_{h_2}^0 F_2(V, \beta, m, R_{zp}, \sigma_0) dh, \quad (4)$$

где A_{nl} – работа пластической деформации;

F_2 – кусочно-непрерывная функция;

V – скорость движения гранулы;

m – масса гранулы;

h – общая глубина «лунки» деформации поверхности детали, $h = h_1 + h_2$;

β – угол соударения гранулы и детали.

В выражении (4) F_2 представляет собой кусочно-непрерывную функцию, определяемую на этапе упругопластического внедрения гранулы в обрабатываемую поверхность следующими равенствами (5), (6), (7):

$$F_2 = 2\pi R_{zp} \sigma_0 h_2, \quad (5)$$

$$F_{2y} = \sigma_0 \left(\frac{\pi r_2^2}{2} + S_{A'B'C'} \right), \quad (6)$$

$$F_{2x} = F_{2y} \cdot \operatorname{tg} \arcsin \frac{X_0}{R_{zp}}, \quad (7)$$

где F_{2y} – нормальная составляющая силы деформации на этапе упругопластического выхода гранулы из соударения с поверхностью детали;

r_2 – радиус расположения пластического течения материала детали при соударении с гранулой;

$S_{A'B'C'}$ – площадь фигуры деформируемой поверхности детали при соударении с гранулой (рис. 3);

X_0 – точка приложения нормальной составляющей силы пластической деформации,

$$X_0 = \frac{\sum_0^1 F_{yi} X_i}{\sum_0^1 F_{yi}}.$$

Функция F_2 на этапе упругопластического или упругого выхода гранулы из контактного соударения с поверхностью детали определяется как равенством (7), так и равенством (8), а именно:

$$F_{2y} = \sigma_0 \cdot S_{B'C'D'}, \quad (8)$$

где S_{BCD} – площадь фигуры деформируемой поверхности детали при соударении с гранулой (рис. 4).

Предел интегрирования h_2 в выражении (4) зависит от тех же параметров, что и F_2 , то есть $h_2 = h_2(V, \beta, m, R_{cp}, \sigma_0)$.

Выбранный показатель, характеризующий работу пластической деформации, позволяет оценивать степень полезного воздействия гранулы. Однако в определенных случаях этот показатель может быть недостаточным. В этой связи следует предположить, что при переходе от прямого угла соударения гранулы и детали к косому углу соударения роль процесса микрорезания в общем процессе виброобработки возрастает. В принятой физической модели наиболее близким показателем процесса микрорезания будет работа, связанная с действием силы трения. Она может быть записана следующим выражением (9):

$$A_{mp} = \int_0^1 F_{mp}(V, \beta, m, R_{cp}, E, \sigma_0, f_{mp}) dt \times V_1(V, \beta, m, R_{cp}, E, \sigma_0, f_{mp}) dt, \quad (9)$$

где F_{mp} и V_1 – кусочно-непрерывные функции;

f_{mp} – коэффициент трения;

t – время соударения гранулы и детали.

Функция F_{mp} на этапе упругого внедрения гранулы в обрабатываемую поверхность (рис. 1) определяется выражением (10), а на этапах упругопластического внедрения (рис. 2, 3) и упругопластического или упругого выхода гранулы из контакта с деталью (рис. 4) выражением (11), то есть:

$$F_{mp} = f_{mp} \cdot P, \quad (10)$$

где P – давление на участке контакта гранулы и детали.

$$F_{mp} = f_{mp} \left(\sqrt{F_{2x}^2 + F_{2y}^2} + F_1 \right), \quad (11)$$

Функция V_1 определяется как $V_1 = V - V_2$.

Время соударения гранул с деталью является функцией нескольких переменных, а именно:

$$t = t(V, \beta, m, R_{cp}, E, \sigma_0). \quad (12)$$

Критерии оценки производительности виброобработки. Таким образом, в результате приведенных выше рассуждений можно выделить два критерия для оценки производительности процесса соударения гранул и деталей. Первый из них, связанный с процессам упругопластического деформирования, предпочтительно применять при анализе операций виброобработки, не связанных с получением сбега металла, таких как полирование в среде стальных шариков, а также упрочнение поверхности. На операциях, которые протекают со съемом металла, а именно удаление заусенцев, скругление острых кромок, удаление облоя, черновое и чистовое шлифование в абразивной среде и др., наилучший результат можно получить при совместном применении двух критериев, то есть еще и с учетом процесса микрорезания в общем процессе виброобработки.

Исследование ударного характера виброобработки. Изменение показателей, определяющих ударный характер процесса виброобработки, к которым относятся действующие силы, время соударения гранулы детали, размеры «лунки», представляющей собой участок упругой и пластической деформации, а также время скольжения гранулы по поверхности детали, что имеет место при их соударении под косым углом, рассмотрено в работе [4] при значениях параметров ударного характера, соответствующих процессов виброобработки. В частности, скорость соударения $V = 0,2...0,4$ м/с, угол косоуго соударения до 90° , радиус гранулы рабочей среды $R_{cp} = 3...20$ мм, коэффициент трения $f_{mp} = 0,005...0,5$.

Известно, что механические свойства тел, находящихся в контактном соударении, определяют показатели ударного процесса. Вместе с тем эти механические свойства сами зависят от скорости деформации [4, 5], степени упрочнения [6, 7] и характера нагружения. По этой причине для установления характера влияния параметров удара и механических свойств материала, подвергаемого ударному воздействию, на исследуемые показатели были приняты неупрочняемые (идеальные) металлы со следующими условными свойствами:

$$\sigma_0 = 450 \cdot 10^6 \text{ Па}, E = 690 \cdot 10^8 \text{ Па};$$

$$\sigma_0 = 980 \cdot 10^6 \text{ Па}, E = 690 \cdot 10^8 \text{ Па};$$

$$\sigma_0 = 980 \cdot 10^6 \text{ Па}, E = 2160 \cdot 10^8 \text{ Па}.$$

Исследованиями установлено, что увеличение скорости косоугольного удара сопровождается ростом силы работы пластической деформации и работы силы трения. Сила упругой деформации и глубина «лунки», обусловленная упругим внедрением гранулы в поверхность детали (значение h_1 , рис. 1), для неупрочняемого металла не зависят от скорости соударения гранулы и детали. Время внедрения при этом имеет тенденцию к снижению, что характерно как для косоугольного, так и для прямого удара. Такая закономерность обусловлена повышением интенсивности торможения в конце внедрения и более быстрым прохождением начального этапа деформации.

Общее время удара также снижается за счет уменьшения времени удара и выхода. Период выхода при увеличении деформации сокращается, что объясняется увеличением действующей силы при постоянном пути контакта на этапе упругопластического или упругого выхода гранулы из контакта с поверхностью детали, что является следствием выполнения условия, когда

$$\frac{U}{V} \geq \frac{h_2}{r_2}, \quad (13)$$

где U – нормальная составляющая скорости внедрения гранулы в обрабатываемую поверхность детали.

При несоблюдении условия (13) пластическое деформирование продолжается на этапе упругопластического или упругого выхода гранулы из контакта с деталью, за счет чего резко возрастает время косоугольного удара в процессе микрорезания. При этом скорость движения гранулы достигает $V \approx 2$ м/с и время скольжения гранулы по поверхности от изменения скорости соударения практически не меняется.

Сила работы пластической деформации и размеры области деформации с изменением угла соударения от прямого к косому заметно уменьшаются [8], что объясняется уменьшением величины нормальной составляющей скорости соударения и уменьшением кинетической энергии гранулы. Одновременно энергия движения гранулы в касательном направлении возрастает и вызывает увеличение времени скольжения и работы сил трения при полном скольжении, когда $t_{ск} < t$ где $t_{ск}$ – время скольжения гранулы при ее соударении с поверхностью детали, t – время соударения гранулы

и детали. При полном скольжении уменьшения угла соударения приводит к изменению работы трения в том же направлении, так как существенно снижаются силы соударения и трения.

Анализируя влияние радиуса гранулы рабочей среды на показатели, определяющие ударный характер процесса виброобработки, можно отметить, что с увеличением радиуса гранулы возрастает глубина ее внедрения в обрабатываемую поверхность. Вместе с тем возрастает сила и работа пластической деформации, а также время внедрения и удара, что связано с ростом массы гранулы и энергии соударения.

Представляет интерес изменение характера трения при увеличении радиуса гранулы. Так, при определенном радиусе гранулы скольжение становится частичным и с дальнейшим увеличением радиуса время скольжения уменьшается.

Аналогичным образом изменяется и работа трения. При не полном скольжении его величина возрастает с увеличением радиуса гранулы.

Сравнение результатов, в которых варьируется величина радиуса гранулы среды, а масса гранулы в одном случае переменна, а в другом постоянна, позволяет предположить, что полученный характер изменения времени скольжения и работы трения связан с изменением интенсивности роста силы удара. Это обеспечивает быстрое увеличение скорости перекачивания гранулы по поверхности детали и наступление эффекта полного качения.

Повышение механических свойств материала детали вызывает существенное уменьшение остаточных напряжений. Сила удара при этом возрастает. Время скольжения и внедрения, а также время удара уменьшаются, что объясняется активным расходом энергии движения гранулы, обусловленным значительными силами деформации.

Работа силы трения и пластической деформации изменяется незначительно. Упрочнение металла при пластическом деформировании в большинстве случаев весьма существенно. Очевидно, что в этом случае перераспределение энергии удара в сторону упругой деформации будет большим и вызовет заметное снижение работы пластической деформации.

Заключение и выводы. Таким образом, приведенные результаты исследований механики соударения гранул рабочей среды и деталей при виброобработке показывают, что критерии эффективности процесса соударения зависят от

скорости соударения, угла соударения и размера гранулы, а работа трения зависит от коэффициента трения. Характер влияния перечисленных параметров на величину работы пластической деформации и работу трения весьма различен. Так, из всех параметров лишь рост скорости соударения вызывает одновременное увеличение обоих критериев в пределах всего диапазона регулирования скорости соударения гранулы и детали.

На работу пластической деформации аналогичное влияние оказывает радиус гранулы рабочей среды. Остальные зависимости носят экстремальный характер.

Следовательно, для каждого из критериев эффективности процесса соударения могут существовать конкретные значения параметров, обеспечивающие наибольшие значения этих критериев. Так, работа пластической деформации будет максимальной при прямом угле соударения.

Нахождение оптимальных значений параметров для критерия, связанного с работой трения, представляет некоторую сложность: если у первого критерия параметр оптимизации один и это угол соударения гранулы детали, то у второго критерия три параметра оптимизации и это угол соударения гранулы и детали, радиус гранулы рабочей среды и коэффициент трения.

Из сказанного следует, что конкретным размерам гранулы, имеющей определенные режущие свойства, обуславливающие определенные значения коэффициента трения, соответствует оптимальное значение угла соударения с поверхностью обрабатываемой детали.

При оптимизации процесса по установленным критериям получение значений параметров, обеспечивающих максимум одновременно по двум критериям, невозможно. В этой связи необходимо выбирать некоторое компромиссное соотношение процессов упругопластического деформирования и микрорезания в общем процессе виброобработки. Такое соотношение может иметь прямую зависимость от конкретных условий технологического процесса, то есть режимов колебаний резервуара вибростанка, характеристики рабочей среды, свойств материала обрабатываемых деталей, а также требований к качеству поверхностей обработанных деталей.

Л и т е р а т у р а

1. Обработка деталей свободными абразивами в вибрирующих резервуарах / И.Н. Карташов, М.Е. Шаинский, В.А. Власов, Б.П. Румянцев, П.С. Банатов, Е.С. Кислица – К.: Высшая школа, 1975. – 188 с.

2. Кулаков Ю.М., Хрульков В.А. Отделочно-зачистная обработка деталей. – М.: Машиностроение, 1979. – 216 с.

3. Бабичев А.П., Бабичев И.А., Основы вибрационной технологии. – Ростов-на-Дону: ДГТУ, 1998. – 624 с.

4. Кольцов В.П. Исследование и оптимизация параметров объемной вибрационной обработки: Дис.... канд. техн. наук. Иркутск. 1980. 164 с.

5. Коновалов Е.Г. Чистовая обработка деталей в магнитном поле ферромагнитными порошками. Минск. 1967.

6. Костецкий Б.И. Трение, смазка и износ в машинах. Киев: Техника. 1970.

7. Дрозд М.С. Интенсивность пластической деформации при холодном поверхностном наклепе стальных деталей: Труды ЦНИИТ маш. № 2. 1959.

8. Копылов Ю.Р. Динамика процесса и технология виброударного упрочнения деталей сложной формы. Дис. д-ра техн. наук. Воронеж. 1990. 387 с.

References

1. Obrabotka detalej svobodnymi abrazivami v vibriruyushchih rezervuarah / I.N. Kartashov, M.E. Shainskij, V.A. Vlasov, B.P. Rumyancev, P.S. Banatov, E.S. Kislica – K.: Vysshaya shkola, 1975. – 188 s.

2. Kulakov YU.M., Hrul'kov V.A. Otdelochno-zachistnaya obrabotka detalej. – M.: Mashinostroenie, 1979. – 216 s.

3. Babichev A.P., Babichev I.A., Osnovyvi bracionnoj tekhnologii. – Rostov-na-Donu: DGTU, 1998. – 624 s.

4. Kol'cov V.P. Issledovanie I optimizaciya parametrov ob'emnoj vibracionnoj obrabotki: Dis.... kand. tekhn. nauk. Irkutsk. 1980. 164 s.

5. Konovalov E.G. Chistovaya obrabotka detalej v magnitnom pole ferromagnitnymi poroshkami. Minsk. 1967.

6. Kosteckij B.I. Trenie, smazka I iznos v mashinah. Kiev: Tekhnika. 1970.

7. Drozd M.S. Intensivnost' plasticheskoy deformacii pri holodnom poverhnostnom naklepe stal'nyh detalej: Trudy CNIIT mash. № 2. 1959.

8. Kopylov YU.R. Dinamika processa I tekhnologiya vibroudarnogo uprochneniya detalej slozhnoy formy. Dis.... d-ra tekhn. nauk. Voronezh. 1990. 387 s.

Mitsyk V.Ya., Rubanenko V.Yu., Zakharov, T.G.
MODERN VIEWS ON THE DETERMINATION OF VIBRATION PROCESSING NATURE TAKING INTO ACCOUNT THE MECHANICS OF THE COLLISION OF THE WORKING MEDIUM GRANULES AND THE PARTS

An introduction to the essence of the vibration processing is given. The physical approach is presented and the assumptions are made to study the nature of vibration processing. The characteristic of the stages and indicators of the shock nature of the vibration processing is conducted. The process of contact collision of the medium granules with the surface of the part is studied. The criteria for evaluating the

productivity of vibration processing are selected and described. The description of theoretical investigations of the shock nature of the vibration processing is given.

Keywords: *vibration processing, micro-cutting, elastic-plastic deforming, the collision of granule and part, criteria of collision efficiency.*

Мицык Владимир Яковлевич - кандидат технических наук, доцент кафедры технологии машиностроения и инженерного консалтинга ГОУ ВПО ЛНР «Луганский национальный университет имени Владимира Даля»
E-mail: tm.univer@yandex.ru

Mitsyk Vladimir Yakovlevich - candidate of technical Sciences, associate professor of the department "Mechanical engineering and engineering consulting" of State Educational Establishment of Higher Professional Education «Lugansk Vladimir Dahl National University».
E-mail: tm.univer@yandex.ru

Рубаненко Виктория Юрьевна - аспирант кафедры технологии машиностроения и инженерного консалтинга ГОУ ВПО ЛНР «Луганский национальный университет имени Владимира Даля».
E-mail: viktorija408@gmail.com

Rubanenko Victoria Yurievna - post-graduate student of the department "Mechanical engineering and engineering consulting" of State Educational Establishment of Higher Professional Education «Lugansk Vladimir Dahl National University».

E-mail: viktorija408@gmail.com

Захаров Тимофей Геннадиевич – заведующий отделом компьютерных сетей и центром информационных технологий ГОУ ВПО «Луганского национального университета им Т. Шевченко».

E-mail: timak8501@mail.ru

Zakharov Timofey - head of the Department of computer networks and information technology center of Luhansk T. Shevchenko National University

E-mail: timak8501@mail.ru

Рецензент: Рябичев Виктор Дронович, доктор технических наук, профессор ГОУ ВПО «Луганский национальный университет имени Владимира Даля»

Статья подана 19.01.2019

УДК 316.33

О НЕКОТОРЫХ ТЕНДЕНЦИЯХ В ИЗМЕНЕНИЯХ СОЦИАЛЬНЫХ ПРОЦЕССОВ

Нагорный Б.Г.

SOME TRENDS IN CHANGES OF SOCIAL PROCESSES

Nagorniy B.G.

В статье анализируются тенденции основных изменений в социальных процессах. Обосновывается тезис о том, что главным фактором, формирующим эти изменения, являются очередная промышленная (технологическая) революция, информационно-компьютерные технологии, этап формирования больших данных, повышение роли искусственного интеллекта, кардинальные изменения в социальной структуре общества, усиление цифровой и финансиализированной экономики.

Ключевые слова: *новая промышленная революция, большие данные, социальные последствия, прогностическая функция социологии, кризисная адаптация.*

Введение. Казалось, что только что мы ввели в научный обиход категорию «большие данные», и начали разбираться с балансом положительных и отрицательных последствий от их внедрения в повседневную жизнь глобального. А еще в 2014 году Т. Дейвенпорт в статье «Аналитика 3.0» уже в ее первом предложении утверждает: «те из нас, кто годами изучал, как работают информационно «подкованные» компании, считают, что уже закончились две эпохи «больших данных». Их можно назвать ДБД и ПБД – «до больших данных» и «после больших данных». В соответствии с этим критерием автор на примере бизнесовых структур предлагает выделять три этапа бизнес-аналитики. «Аналитика 1.0», когда главную роль играли новые компьютерные технологии. Этот этап продержался до середины 2000-х годов, когда работа фирм основывалась на интернете и социальных сетях. «Аналитика 2.0» - эпоха больших данных, она ознаменовала появление новой потребности - в мощных инструментах обработки информации и новой возможности – зарабатывать на них деньги.

Завоевавшая умы идея преимущества первопроходца не только вызвала немалый ажиотаж, но и заставила компании выпускать новинки с невиданной прежде скоростью (например, в социальной сети LinkedIn появилось множество приложений для анализа информации).

Что касается «Аналитика 3.0» - эпохи данных, генерируемых потребительскими продуктами», то здесь Т. Дейвенпорт выделяет необходимость разработки технологии сбора и анализа данных, необходимых для создания новой продукции, а также генерируемых потребительскими товарами, промышленным оборудованием и в ходе предоставляемых услуг [4].

Говоря об одной из существенных тенденций современного общества - изменениях его социальной структуры, в первую очередь, необходимо анализировать структуры управления, управленческие группы разных уровней. С нашей точки зрения, необходимо сначала анализировать обобщенную социальную группу – интеллигенцию.

В марте 2019 года исполнится 110 лет сборнику (книге) «Вехи», где представлены статьи выдающихся философов начала XX века Н.А. Бердяева, С.Н. Булгакова, М.О. Гершензона, А.С. Изгоева, Б.А. Кистяковского, П.В. Струве, С.Л. Франка. Историки науки подчеркивают, что по своему общественному резонансу «Вехи» не имеют аналогов. В 2009 году, к столетию выхода сборника, состоялись многочисленные конференции, круглые столы, были опубликованы статьи и книги [1,2,3].

М. Маслин считает, что Вехи – это «абсолютный и неповторимый в истории философский бестселлер, философское произведение, замечательный образец вольного философствования, посвященного оценке своеобразия национальной психологии,

миросозерцания русской интеллигенции, ее отношения к религии, философии, культуре, праву, этике. Вехи – составная часть русского Серебряного века. На самом деле, это был Золотой век» [3].

В 2009 году в «Литературной газете» была проведена дискуссия, посвященная этой юбилейной дате. Открывая ее, один из ее организаторов доктор философских наук Валентин Толстых подчеркнул, что «Вехи» можно воспринимать не только как критику позиции русской интеллигенции, ее деятельности до и после революции 1905 года, но и как «...и анализ прошедшего, и прогноз-предупреждение о возможных новых бедах и катастрофах, если вовремя не остановиться и вовремя не подумать» [2].

Эта дискуссия во многом способствовала появлению содержательного сборника «Вехи-2009. К столетию сборника» [2].

В проведенных исследованиях Института социологии РАН 2014, 2016 г.г. в качестве тревожной тенденции зафиксировано такое явление, как неустойчивость доходов и занятости среди интеллигенции (прекаризация занятости: «низкие доходы, переживание проигрыша или неопределенности от происходящих в стране перемен, неудовлетворенность текущей жизнью и отсутствие уверенности в будущем — все это признаки, сопровождающие процессы прекаризации жизненного мира интеллигенции» [6, с. 135-136].

Было отмечено, что по своему социальному статусу интеллигенция уступает чиновникам, бизнесменам и работникам силовых структур. Интеллигенция явилась бы новым бедным слоем, если бы не имела иных источников дохода, т.е. работала бы только в одной организации [6, с.84-86, 135-136].

Проблемы интеллигенции, представленные в содержательной монографии «Как живешь, интеллигенция?», подготовленной на основании двух всероссийских исследований 2014 и 2016 гг., требуют отдельного анализа. Пока остановимся на важном выводе, который сделан авторами: «социологические исследования показали, что в настоящее время на первый план вышли тревоги и заботы по вопросам здравоохранения и образования в рамках огромного количества нерешенных проблем, а также проблем культуры, которые население связывает в первую очередь с состоянием нравственности» [6, с.10].

Кроме того, рядом исследователей было зафиксировано еще одна тревожная тенденция обостряющемся противоречии между

индивидуальными и коллективными ценностями и целями. Так, Е.Г. Михалева справедливо обращает внимание на важный вывод американского социолога Гиршмана о том, что общество движется «туда-сюда» (между двух расходящихся целей: индивидуального и общественного счастья, между частным интересным интересом и общественной активностью). Он напоминает о замечании Канта русскому историку Каразину: «Дайте человеку все, что он желает, и все равно в тот же самый момент он ощутит, что все – это не все» [8, с.18].

Особенностью современного этапа развития глобального общества являются сочетания действия нескольких факторов: происходящей очередной промышленной (технологической) революции, обострения глобальной конкуренции, нелинейного протекания практически всех социальных процессов, поляризации различных видов неравенств, увеличения градуса напряженности как следствие формирования новых центров глобального влияния.

Происходит обостренная конкурентная борьба за ресурсы, влияние, за приоритет ценностей. Отличительной особенностью заканчивающегося второго десятилетия XXI века является резкое обострение противостояния ведущих стран мира, непрекращающиеся региональные конфликты, информационная война, в которой используются самые передовые технологии.

Почти сто лет назад У. Томас обосновал социологическую закономерность, которая известна теперь в профессиональном сообществе как теорема Томаса: «Если нечто принимается за истину, оно истинно по своим последствиям». Она переживает второе рождение в связи с постмодернистскими тенденциями, которые принесли и новую терминологию: «постправда», «постчеловек» и другие составные длинного перечня устоявшихся терминов, ко многим из которых добавляется приставка «пост» (в переводе на обычную терминологию теперь должны сосуществовать множество правд и множество истин).

Компьютерные технологии усугубили один из видов социального неравенства – информационное неравенство. Оно включает целый ряд показателей, начиная от возможности приобрести компьютер и овладеть основами компьютерной грамотности, до возможности доступа к различным источникам информации. В начале 2000-х годов для сравнительного анализа использования уровня информационных возможностей в различных странах используется индекс информационного

общества (ИИО). Это комплексный показатель, включающий в себя компьютерную, информационную, социальную инфраструктуры, инфраструктуру сети Интернет. На основании этого индекса все страны разделены на четыре группы: «лидеры», «догоняющие лидеров», «движущие рывками», и «бредущие» [5]. В последние годы появилась система усовершенствованных показателей в области информационно-коммуникационных технологий, в которых наряду с традиционными показателями включаются такие показатели, как уровень проникновения подвижной сотовой связи, уровень цифрового разрыва между мужчинами и женщинами по доступу к ИКТ и др.

Время покажет, прав ли был Пол Мейсон, автор работы, которая вызвала такие ожесточенные дискуссии: «Посткапитализм. Путеводитель по нашему будущему», когда утверждал, что уже в ближайшем будущем основным противоречием общества будет противоречие между «старыми», иерархическими структурами управления, и новыми горизонтальными структурами, которые предлагает «Интернет», социальные сети (хотя в своей работе он уделяет достаточное место опасениям финансиализации экономики, «перекоосу» в сторону финансовых операций, которые не стимулируют производство, получают сомнительные прибыли [7].

Время покажет, прав ли был Хокинг, который в одной из своих последних работ предостерегал об опасности распространения роботов и других различных сочетаний искусственного интеллекта и не советовал вступать в возможные контакты с представителями иных цивилизаций [9].

Выводы. Современное глобальное общество характеризуется усложняющимися противоречивыми социальными явлениями, накладывающими отпечаток на происходящие социальные процессы как на глобальном, региональном уровне, так и на уровне отдельных социальных групп. Сейчас в конце второго десятилетия нового века для объективной характеристики этих социальных процессов недостаточно употреблять оценочные критерии, как турбулентное общество, общество, которое воспроизводит все новые и новые риски. Сложность анализа заключается в том, что сейчас недостаточно оценивать характер и социальные последствия технологических и социальных изменений, и даже не в запаздывании своевременности социологического анализа из-за стремительного объема и скорости всевозможных инновационных процессов в условиях глобального кризиса. Даже

беглый контент-анализ последних публикаций дает основание рассматривать категориальный аппарат социологии, ее тезаурус как процесс с революционными изменениями (укажем в качестве примера только социобиотехнологические системы (О.Н. Яницкий), посткапитализм, постправда, постчеловек, сетцентрические войны, цифровая экономика, виртуальное общество и др.).

Кроме того, необходимо также отметить, что классические, фундаментальные категории социологии (социализация, anomia, социальная структура, неравенство и т.д.) приобретают в силу новой технологической революции и кардинальных геополитических изменений совершенно другое наполнение. П. Штомпка, разрабатывая основы социологии социальных изменений, много внимания уделял категории «культурная травма». Увеличение числа «горячих точек» на карте мира, резкое увеличение градуса агрессивности в международных отношениях трансформировало эту сугубо теоретическую категорию в жесткую реальную повседневности, связанную с вооруженными столкновениями и локальными войнами.

Литература

1. Вехи. Сборник статей о русской интеллигенции // Репринтное воспроизведение издания 1909 г. – М., 1990. – 211 с.
2. «Вехи» – 2009. К 100-летию сборника [Текст] / Рос. акад. наук, Ин-т философии ; Ред.–сост. В.И. Толстых. – М. : ИФРАН, 2011. – 217 с.
3. Дискуссия «Вехи 2009» // Литературная газета.- 2009. - №1.
4. Дейвенпорт Т. Аналитика 3.0 [Электронный ресурс]. – 2014. - Режим доступа: <https://hbr-russia.ru/innovatsii/upravlenie-innovatsiyami/a13151>
5. Еляков А.Д. Информационный тип социального неравенства // СоциС.-2004. - № 8. - С.95-101.
6. Как живешь, интеллигенция? Социологические очерки: коллективная монография / Отв. ред. Ж.Т. Тощенко. – М.: Центр социального прогнозирования и маркетинга, 2018. – 360 с.
7. Мейсон Пол. Посткапитализм: путеводитель по нашему будущему. – М.: Ад Маргинем Пресс, 2016. – 416 с.
8. Системный анализ для социологов. Конспект лекций / Авт. сост. Е.Г. Михалева. - Харьков: Изд-во НУА, 2002.- 52 с.
9. Хокинг рассказал, как и зачем роботы уничтожат человечество. [Электронный ресурс]. - Режим доступа: <http://rusvesna.su/future/1509684408>

References

1. Vehi. Sbornik statey o russkoy intelligentsii // Reprintnoe vosproizvedenie izdaniya 1909 g. – М., 1990. – 211 s.
2. «Vehi» – 2009. K 100-letiyu sbornika [Tekst] / Ros. akad. nauk, In-t filosofii ; Red.–sost. V.I. Tolstiyh. – М. : IFRAN, 2011. – 217 s.

3. Diskussiya «Vehi 2009» // Literaturnaya gazeta.- 2009. - №1.

4. Deyvenport T. Analitika 3.0 [Elektronnyy resurs]. – 2014. - Rejim dostupa: <https://hbr-russia.ru/innovatsii/upravlenie-innovatsiyami/a13151>

5. Elyakov A.D. Informatsionnyy tip sotsialnogo neravenstva // SotsiS.-2004. - № 8. - S.95-101.

6. Kak jivesh, intelligentsiya? Sotsiologicheskie ocherki: kollektivnaya monografiya / Otv. red. J.T. Toschenko. – M.: TSentr sotsialnogo prognozirovaniya i marketinga, 2018. – 360 s.

7. Meyson Pol. Postkapitalizm: putevoditel po nashemu buduschemu. – M.: Ad Marginem Press, 2016. – 416 s.

8. Sistemnyy analiz dlya sotsiologov. Konspekt lektsiy / Avt. sost. E.G. Mihaleva. - Harkov: Izd-vo NUA, 2002.- 52 s.

9. Hoking rasskazal, kak i zachem robotyi unichtojat chelovechestvo. [Elektronnyy resurs]. - Rejim dostupa: <http://rusvesna.su/future/1509684408>

Nagorniy B.G.

SOME TRENDS IN CHANGES OF SOCIAL PROCESSES

The article analyzes the trends of major changes in social processes. There is justify of the need for the formation of these changes, as a result of which large amounts of data

are formed, the level of artificial intelligence and fundamental changes in social society increase, the digital and economically developed economy is strengthened.

Keywords: *new industrial revolution, big data, social consequences, prognostic function of sociology, crisis adaptation*

Нагорный Борис Григорьевич – доктор социологических наук, профессор, профессор кафедры социологии ГОУ ВПО ЛНР «Луганский национальный университет имени Владимира Даля»

Nagorniy Boris Grigorievich - Doctor of Sociology, Professor, Professor of the Department of Sociology State Educational Establishment of Higher Professional Education «Lugansk Vladimir Dahl National University».

Рецензент: Шелюто Владимир Михайлович, доктор философских наук, профессор, профессор кафедры мировой философии и теологии ЛНУ им. В. Даля

Статья подана 23.01.2019

УДК 323.1

«ИННОВАЦИОННЫЙ СОЮЗ», ЕГО ИНСТРУМЕНТЫ И МЕСТО ГЕРМАНИИ В РАМКАХ ЭТОЙ ПРОГРАММЫ

Пилавов Г.П.

«INNOVATION UNION», AND THE PLACE OF GERMANY IN THE FRAMEWORK OF THIS PROGRAM

Pilalov G.P.

В марте 2010 года в Европейском Союзе была одобрена новая европейская стратегия экономического развития – «Европа 2020», ключевое место в которой предоставляется инновациям и инновационному развитию. Одним из флагманов этой стратегии является программа «Инновационный союз». Данная статья рассматривает цели «Инновационного Союза» и его инструменты по реализации. Германия как инновационный и экономический лидер ЕС выступает неотъемлемой частью этой программы и анализируется как одна из стран-участниц.

Ключевые слова: «Инновационный Союз», инновации, «Горизонт 2020», Германия.

Экономика Европейского Союза все больше ориентируется на инновационное развитие, которое создает конкурентные преимущества и формирует конкурентоспособную экономику. Это вызвано необходимостью конкурировать и сократить отставание в инновационной сфере от Японии и США. Причины отставания можно обусловить неоднородностью региона, несогласованностью и различием национальных политик в сфере инновации, неполным стимулированием предпринимательской деятельности. Также расширение ЕС осложняет реализацию общеевропейского вектора и исполнение планов в инновационной сфере, разработанных европейскими институтами, так как новые государства-члены ЕС не имеют богатого опыта научно-технического развития. Одним из шагов Европейского Союза в инновационной политике является внедрение стратегии «Европа 2020» для преобразования и развития экономики ЕС. Инструментом этой стратегии является программа «Инновационный Союз».

«Инновационный союз» является одной из семи ведущих инициатив стратегии «Европа 2020» по созданию умной, устойчивой и инклюзивной экономики. Созданная Европейской комиссией в октябре 2010 года, она направлена на улучшение условий и доступа к финансированию для

исследований и инноваций в Европе, чтобы инновационные идеи могли быть превращены в продукты и услуги, которые создают рост и рабочие места. «Инновационный союз» стремится создать единый европейский рынок инноваций, который бы привлек инновационные компании и предприятия. Для достижения этой цели были предложены различные меры в области патентной защиты, стандартизации, государственных закупок и интеллектуального регулирования. «Инновационный союз» также стремится стимулировать инвестиции частного сектора и предлагает, среди прочего, увеличить европейские венчурные инвестиции. Программа направлена на укрепление сильных сторон Европы и устранение ее слабых сторон в отношении инноваций, и тем самым на то, чтобы сделать Европу более конкурентоспособной во времена бюджетных ограничений, демографических изменений и усиления глобальной конкуренции [5].

«Инновационный союз» – важнейшая инвестиция в будущее ЕС. Например, достижение цели по инвестированию 3% ВВП ЕС в НИОКР к 2020 году может создать 3,7 миллиона рабочих мест и увеличить ежегодный ВВП на 795 миллиардов евро к 2025 году [5].

Несколько инструментов были введены для измерения и мониторинга ситуации в ЕС и достигнутого прогресса в рамках «Инновационного Союза».

Одним из инструментов служит «Европейское табло инноваций», которое обеспечивает сравнительный анализ эффективности инноваций в странах ЕС, других европейских странах и региональных соседях. Оно оценивает относительные сильные и слабые стороны национальных инновационных систем и помогает странам определить области, в которых они нуждаются [1].

С 2010 года можно сказать, что эффективность инноваций в ЕС продолжает повышаться, прогресс ускоряется и перспективы позитивные. ЕС

продолжает улучшать свои позиции по отношению к США, Японии и Канаде. В ЕС эффективность инноваций увеличилась в 18 странах и снизилась в 10 странах с 2010 года. Показатели инновационных систем, основанные на суммарном инновационном индексе, делят страны на четыре группы, такие как: «инновационные лидеры», «сильные новаторы» «умеренные новаторы», «малые новаторы». На 2018 год Швеция остается лидером инноваций в ЕС, за ней следуют Дания, Финляндия, Нидерланды, Великобритания и Люксембург. Литва, Нидерланды, Мальта, Великобритания, Латвия и Франция – самые быстрорастущие новаторы [1].

Германия как один из экономических лидеров демонстрирует большой опыт и оказывает большое влияние на создание единой инновационной политики, изучается и наблюдается в рамках этой программы. С 2010 года Германия была передовой страной в группе «инновационных лидеров», однако на 2018 год показатели Германии ухудшились в некоторых областях, и сейчас она относится к группе «сильных новаторов». Отчет «Европейского табло инноваций» показывает с 2010 по 2017 год улучшение показателей Германии в человеческих ресурсах, то есть увеличение числа научных сотрудников, людей с высшим образованием и непрерывным обучением; повышение показателей в привлекательности инновационной системы, однако здесь стоит отметить показатель сокращения иностранцев в аспирантуре; увеличение финансов и поддержки в НИОКР, инвестирование и рост компаний в инновационной сфере; сокращение интеллектуальных активов, сокращение занятости в инновационной сфере, сокращение экспорта высокотехнологичной продукции. Именно последние показатели опустили Германию с ведущих позиций [2].

Однако, если анализировать регионально, можно учесть, что старые земли ФРГ относятся к группе «инновационных лидеров», а бывшие земли ГДР к группе «сильных новаторов», именно отставание старых земель снижает общий показатель суммарного инновационного индекса ФРГ. Разницу между регионами можно проанализировать благодаря «Региональному инновационному табло». «Региональное инновационное табло» является региональным расширением «Европейского табло инноваций», оценивая инновационные показатели европейских регионов на основе ограниченного числа показателей [1]. Для оценки инновативности региона используются показатели по высшему образованию и непрерывному обучению, международные научные совместные публикации, наиболее цитируемые научные публикации, расходы на НИОКР в государственном секторе, расходы на исследования и разработки в бизнес-секторе, расходы на инновации без НИОКР, число малых и средних предприятий внедряющих инновации, экспорт инновационных продуктов и др.

Регионы Германии в данном отчете разбиты на 38 субъектов, из которых 14 относятся к группе «инновационных лидеров», а 24 к группе «сильных новаторов». Топ-25 инновационных районов ЕС согласно отчету «Регионального инновационного табло 2017» включает в себя из 5 «инновационных лидеров» Германии: Верхнюю Баварию, Тюбинген, Штутгарт, Берлин и Карлсруэ. Остальные 9 «инновационных лидеров» – это Фрайбург, Средняя Франкония, Нижняя Франкония, Бремен, Гамбург, Дармштадт, Брауншвейг, Кёльн, Рейнланд-Пфальц [6].

Еще одним инструментом в рамках программы «Инновационный Союз» служит «Иннобарометр». «Иннобарометр» – это опрос о действиях и отношениях, связанных с инновациями. Каждый год он собирает мнения и отзывы широкой общественности и европейских предприятий и предоставляет уникальный источник прямой информации об инновациях для политиков. Начиная с 2015 года опрос основан на стандартной анкете, которая помогает отслеживать изменения в том, как компании управляют своей инновационной деятельностью, планировать инвестиции для модернизации своего бизнеса и преодолевать барьеры для коммерциализации инноваций [4].

В 2016 году опрос был разработан, в частности, для сбора информации о: профилях компаний, которые разрабатывают инновации с января 2013 года и их планах на будущее; влиянии инноваций на товарооборот, а также доле товарооборота, вложенного в инновационную деятельность; барьерах для коммерциализации как инновационных, так и не инновационных товаров и услуг; предпочтительных видах государственной поддержки для коммерциализации товаров или услуг; роли дизайна и использовании передовых технологий производства; навыках для инноваций [4].

Основные результаты опроса показывают, что необходимы дальнейшие действия для поддержки инновационных усилий ЕС и стимулирования конкурентоспособности промышленности. Основные барьеры для коммерциализации, выявленные бизнесом, подтверждают, в частности, актуальность единой рыночной стратегии для повышения эффективности инноваций [4].

«Горизонт 2020» – это финансовый инструмент, реализующий «Инновационный Союз». «Горизонт 2020» – это самая крупная программа исследований и инноваций в ЕС, на которую за 7 лет (2014–2020 годы) было выделено финансирования около 80 млрд евро. Он обещает больше прорывов, открытий и первых мировых достижений, предлагая отличные идеи из лаборатории исследования прямо на рынок [8].

«Горизонт 2020», рассматриваемый как средство стимулирования экономического роста и создания рабочих мест, пользуется политической

поддержкой европейских лидеров и членов Европейского парламента, считая, что исследования – это инвестиции в будущее [8].

Соединяя исследования и инновации, «Горизонт 2020» помогает достичь этого, делая упор на превосходную науку, лидерство в промышленности и решение социальных проблем. Цель состоит в том, чтобы Европа производила науку мирового уровня, устраняла препятствия для инноваций и облегчала совместную работу государственного и частного секторов в предоставлении инноваций [8].

«Горизонт 2020» открыт для всех, имеет упрощенную структуру, которая сокращает волокиту и время, поэтому участники могут сосредоточиться на том, что действительно важно. Такой подход позволяет быстро начать работу над новыми проектами и быстрее достичь результатов. В документах, носящих название «Рабочая программа», обозначены конкретные области научных исследований и инноваций, на которые выделяется финансирование ЕС [8]. С 2014 по 2016 гг. из Германии было подано 44 820 заявок, это 11,2% от всех поданных заявок государств-членов ЕС. Германия заняла третье место в списке по количеству поданных заявок, а каждая шестая заявка в общем была из Великобритании, Испании, Италии, Германии или Франции. 16% процентов из числа поданных заявок из Германии считались успешными [3].

С 2014 по 2016 гг. из Германии участниками программы «Горизонт 2020» считался 7471 человек, это 12,7% от общего числа всех участников из государств-членов ЕС, что является вторым показателем после Великобритании. 4149,8 млн евро было вложено в проекты участников из Германии, это самый большой показатель по ЕС, 16,7% от финансирования всех участников из ЕС [3].

Инновации жизненно важны для конкурентоспособности Европы в мировой экономике. ЕС осуществляет политику и программы, которые поддерживают развитие инноваций для увеличения инвестиций в исследования и разработки, а также для более эффективного преобразования исследований в улучшенные товары, услуги или процессы для рынка. Благодаря программам по развитию инноваций, ЕС, его страны и их регионы могут заполнить свои пробелы, улучшить базу, сделать отрасли экономики более эффективными, лучше понять свою специфику и направление, усилить сотрудничество регионально и наднационально. Создав хорошие условия и надежную поддержку, можно привлечь ученых со всего мира для реализации их идей, которые выведут ЕС на новые рынки и новый инновационный уровень.

Л и т е р а т у р а

1. European Innovation Scoreboard // European Commission. URL:

http://ec.europa.eu/growth/industry/innovation/facts-figures/scoreboards_en (дата обращения 03.01.2019).

2. Germany // European Commission. URL: <https://ec.europa.eu/docsroom/documents/30681> (дата обращения 03.01.2019).

3. Horizon 2020 in full swing. Three years on key facts and figures 2014-2016 // European Commission. URL: https://ec.europa.eu/programmes/horizon2020/sites/horizon2020/files/h2020_threeyearson_a4_horizontal_2018_web.pdf (дата обращения 03.01.2019)

4. Innobarometer // European Commission. URL: http://ec.europa.eu/growth/industry/innovation/facts-figures/innobarometer_en (дата обращения 03.01.2019).

5. Innovation policy // European Parliament. URL: <http://www.europarl.europa.eu/factsheets/en/sheet/67/innovation-policy> (дата обращения 03.01.2019).

6. Regional Innovation Scoreboard // European Commission. URL: https://ec.europa.eu/growth/industry/innovation/facts-figures/regional_en (дата обращения 03.01.2019).

7. Regional Innovation Scoreboard 2017 // European Commission. URL: <http://ec.europa.eu/DocsRoom/documents/31491> (дата обращения 03.01.2019).

What is Horizon 2020? // European Commission. URL: <https://ec.europa.eu/programmes/horizon2020/en/what-horizon-2020#Article> (дата обращения 03.01.2019).

Pilalov G. P.

«INNOVATION UNION», AND THE PLACE OF GERMANY IN THE FRAMEWORK OF THIS PROGRAM

In March 2010, a new European economic development strategy, Europe 2020, was approved in the European Union; its key role is given to innovation and innovative development. One of the flagships of this strategy is the program "Innovation Union". This article considers the goals of the "Innovation Union" and its implementation tools. Germany, as an innovative and economic leader of the EU, is an integral part of this program and is analyzed as one of the participating countries.

Key words: "Innovation Union", innovations, "Horizon 2020", Germany.

Пилавов Георгий Павлович – магистр истории, аспирант кафедры всемирной истории и международных отношений ГОУ ВПО ЛНР Луганский национальный университет имени Тараса Шевченко

E-mail: kafedra.politimo@mail.ru

Pilavov Georgij Pavlovich – master of history, post-graduate student of the Department of world history and international relations GOU VPO LNR Luhansk Taras Shevchenko national University

E-mail: kafedra.politimo@mail.ru

Рецензент: Исаев Владимир Данилович, профессор, доктор философских наук, заведующий кафедрой мировой философии и теологии ГОУ ВПО ЛНР «Луганского национального университета имени Владимира Даля».

Статья подана: 20.03.2019

УДК [327.36:323.212]+929НаумоваМ.(470+571)

О НЕКОТОРЫХ АСПЕКТАХ СОВРЕМЕННОГО ОБРАЗА РОССИЙСКОГО ПОСЛА ДОБРОЙ ВОЛИ (НА ПРИМЕРЕ МАРЬЯНЫ НАУМОВОЙ)

Писаный Д.М.

ABOUT SOME ASPECTS OF THE MODERN IMAGE OF THE RUSSIAN'S AMBASSADOR OF GOOD WILL (ON EXAMPLE OF MARYANA NAUMOVA)

Pisanyi D.M.

В статье рассматривается общественно-политическая деятельность российской спортсменки Марьяны Наумовой как «посла доброй воли». Анализируются её поездки в КНДР, Сирию, на Донбасс, особенности подачи информации о зонах локальных конфликтов по её возвращении домой. Показана взаимосвязь широкой географии и высокой интенсивности поездок Марьяны Наумовой в очаги международной напряженности, особенности реакции на эти визиты социумов принимающих стран. Это может стать действенным эмпирическим подспорьем для продуктивных теоретических обобщений у специалистов, исследующих концептуальную сторону вопроса.

Ключевые слова: локальные конфликты, «народная дипломатия», «публичная дипломатия», «посол доброй воли», Марьяна Наумова.

Государь — солнце, посол — луч.
Итак, указ король тебе вручает,
Поставив подпись собственной рукой,
Тебя он полномочьем облакает,
Как бы на время делая собой.
Ты в фонаре его горишь свечою.
Ты — копия, а он — оригинал.
Ты — скромный луч.
Он — солнце золотое,
И этот луч он вдаль светить послал.

Джон Донн

Эти слова в качестве «целевой установки» для дипломатов сохраняют свою значимость и спустя 4 столетия после написания стихотворения. Ведь главные задачи дипломатов с тех времен практически не изменились. Зато кардинально изменилась обстановка, в которой разворачивается дипломатическая деятельность. Мы живем в эпоху информационного общества. Тезис «Кто владеет информацией, тот владеет миром» уже ни у кого не вызывает сомнений. Посыл, который несет в себе

Слово, может стать и стимулом для достижения колоссальных успехов, и эффективным «лекарством» при лечении общественных недугов, и мощным оружием в борьбе практически с любым противником. Очень хорошо цену слов понимают дипломаты. Ведь недостаточно взвешенное слово, высказанное публично, может стоить им карьеры, не говоря уже о «возмущении» общественного спокойствия в одном или нескольких государствах. Неудивительно поэтому, что в последние столетия ключевые вопросы мировой политики решались именно «за закрытыми дверями».

Однако есть основания полагать, что традиционная дипломатия сегодня переживает кризис. А как иначе объяснить локальные конфликты, число которых по окончании «холодной войны» растет в арифметической прогрессии, рост «изоляционистских» настроений и «парад референдумов» в ряде европейских стран, увеличение количества непризнанных государств, народы которых становятся «заложниками» политики «двойных стандартов» и оказываются вне международно-правового поля, и ряд других неразрешенных международных противоречий?

Когда традиционная дипломатия бессильна, инициативу перехватывают институты гражданского общества, в числе которых и послы доброй воли. Деятельность некоторых из них является яркой страницей в новейшей истории международных отношений. Наряду с отсутствием четких и общепризнанных категориальных разграничений между понятиями «народная дипломатия», «публичная дипломатия», «общественная дипломатия» это обуславливает значительную научную и практическую актуальность выбранной темы.

Что касается информационного поля для нашего исследования, отметим, что феномен публичной (общественной, народной) дипломатии не относится к очень уж популярным темам для научных изысканий. Тем не менее, различным аспектам данного вопроса посвящен ряд работ. Научные поиски ведутся в нескольких направлениях. Так, В. С. Тихомиров, Ю. А. Танин, О. А. Маношкина анализируют опыт «детской дипломатии» 1980-х гг. [1 – 3]. Академик А. А. Бартош, специалисты-политологи и международники В. И. Маанди, О. А. Манжулина, Т. И. Медведева, Н. А. Смирнов строят концептуально-теоретические обобщения по проблеме «публичной» и «гражданской» дипломатии [4 – 9]. Теоретическому аспекту этого феномена посвящена значительная часть статьи кандидата политических наук, доцента кафедры политологии и международных отношений ЛНУ им. В. Даля А. В. Проценко [10]. Он отмечает, что подобные изыскания российских ученых и специалистов ближнего зарубежья пока не могут претендовать на универсальность, т. к. у всех названных категорий нет устоявшихся определений. Одна из причин тому – значительная эволюция, которую претерпела «публичная дипломатия» – от «линейного обращения к зарубежному населению до многоаспектной и многоуровневой деятельности с использованием современных технологий и методов из различных отраслей» [10, с.145]. Статья молодых исследователей Далецкого университета, Л. С. Манучарян и Я. Д. Соковой, интересна тем, что посвящена прикладным аспектам «детской дипломатии». Там дается оценка возможности её применения в конфликте на Донбассе [11, с. 86-87].

Современные тенденции осмысления деятельности «послов доброй воли» отечественными экспертами нашли концентрированное отражение на Международном научно-практическом форуме «Донбасс в центре геополитических трансформаций», который проходил в Луганске 21 – 22 февраля 2019 г [12].

Так, на секции «Народная дипломатия как средство урегулирования межгосударственных и международных конфликтов» обобщался первый практический опыт республик Донбасса в этой сфере. Доценты С. С. Кулида и Л. С. Милокост подняли проблему отсутствия устоявшегося определения понятия «народная дипломатия» и его размежевания с категориями «публичная дипломатия» и «общественная дипломатия». И хотя термин в стадии разработки, само явление весьма распространено и жизнеспособно. Участниками форума анализировалась общественно-политическая деятельность британского журналиста Грэма Филиппа, чешского публициста Яромира Вашека, народная дипломатия профсоюзных и молодежных организаций. В ходе дискуссии, в которой участвовал и Министр иностранных дел Луганской Народной Республики В. Н. Дейнего, весьма остро

встал вопрос о взаимосвязи «народной дипломатии» и деятельности МИД. Профессиональные дипломаты отмечают необходимость координации усилий «послов доброй воли» и государства, дабы непродуманная инициатива «снизу» не навредила имиджу страны. А ученые предостерегают от чрезмерного регламентирования народной дипломатии: бюрократизация и формализм могут серьезно затормозить развитие этого уникального явления современности [13, с. 11–14].

Однако на данный момент прослеживается определенный «перекосяк» в сторону концептуально-теоретических обобщений, в то время как практическим примерам уделяется гораздо меньше внимания. Разносторонний анализ основных направлений деятельности «послов доброй воли» на конкретных примерах может, как нам представляется, стать действенным эмпирическим подспорьем для продуктивных теоретических обобщений у специалистов, исследующих концептуальную сторону вопроса.

Цель настоящей статьи – анализ деятельности российской спортсменки Марьяны Наумовой как «посла доброй воли», в т. ч. географии поездок, направлений работы, подачи информации о зонах локальных конфликтов по возвращении домой. Мы затронем и отдельные аспекты международной реакции на эту деятельность спортсменки.

Но перед этим целесообразно рассказать о генезисе условий, в которых, собственно, стали возможными «народная дипломатия» и деятельность «послов доброй воли». Ряд важных тенденций изменения современного мирового порядка был предсказан примерно 40 лет назад американскими исследователями Р. Кохейом и Дж. Наем. Ранее на международной арене происходил только диалог национальных государств (не суть важно, в мирной или силовой форме). С результатами этого диалога вынуждены были соглашаться общества (т. е. граждане) данных государств. Простой пример: Пруссия разгромила Францию в войне 1870 – 71 гг. По мирному договору Франция обязывалась выплатить контрибуцию. Правительство возложило большую часть этого бремени на народ, введя т. н. «займ освобождения». Народ откликнулся, и именно поэтому «третья республика» выплатила «второму рейху» 5 млрд марок в рекордно короткие сроки – всего за 2 года. О. фон Бисмарк заметил, что «эта скорость... просто граничит с наглостью».

Прошли десятилетия, и в роли надгосударственного «диспетчера» или «командного центра» стали выступать международные организации (сначала Лига Наций, затем ООН, НАТО, ЕС, ОДКБ и др.). Жесткая иерархичность не изменилась, просто в структуре добавилось одно звено. Т. е. государства соглашались с решениями международных организаций и давали «командные посылы» своим обществам. В настоящее время стало больше линий

связи, более того, её направления стали как нисходящими, так и восходящими [14, с. 175–176]. Так, сейчас никого не удивляет обращение напрямую гражданина одной страны к правительству другого государства (например, пенсионер намерен переехать из Украины в РФ к родственникам, запрашивает вид на жительство и право получать российскую пенсию). Более того, гражданин конкретного государства вправе напрямую обратиться в международную организацию (такую, как Европейский суд по правам человека). Образно выражаясь, именно на «мельницу» этих инновационных линий международной связи и «льют воду» новые международные акторы, в частности, послы доброй воли, такие как Марьяна Наумова.

«Послом доброй воли» эту девушку впервые назвали российские журналисты накануне поездки в Северную Корею. Тогда же спортсменку сравнили с Самантой Смит [15]. Нам представляется более уместным сравнение Марьяны с Катей Лычевой, т. к. именно с ней связан первый отечественный опыт «детской дипломатии». Рассмотрим, каковы же особенности деятельности этой «модифицированной» версии русского «посла доброй воли».

Во-первых, широкая география и высокая интенсивность поездок с миротворческим наполнением. Если Катя Лычева была «зеркальным ответом» СССР на «миссию мира» Саманты Смит и совершила единственную в жизни поездку с такой целью, то в случае Марьяны Наумовой инициатива и первое слово в диалоге с обществом, в котором есть локальный или замороженный конфликт, исходит именно от неё (и от групп интересов, которые её представляют) [16]. Так, именно Марьяна первой написала Ким Чен Ёну и Башару Асаду и от них уже получила приглашения посетить КНДР и Сирию. Подобная ситуация была с Донбассом и Молдовой [17].

Отметим также, что М. Наумова ведет диалог с противоположными сторонами конфликта. Так, наряду с многократными поездками на Донбасс Марьяна пыталась наладить диалог с депутатом Верховной Рады Украины Надеждой Савченко, предлагая последней выступить с инициативой смягчения т. н. «закона об оккупированных территориях» в отношении спортивных соревнований юниоров. Это вызвало негативную реакцию в украинском Интернете [18].

Еще одна заслуга девушки на «народно-дипломатическом» поприще – предоставление правдивой непредвзятой информации. Из интервью Марьяны и её комментариев в соцсетях неравнодушные люди узнают и об исключительной идейности северных корейцев, которые «любого порвут за свою страну и своих вождей», и о мужестве и стойкости жителей Донбасса, которые остались на родной земле, несмотря на обстрелы, блокаду и др. лишения 2014 – 2015 гг., и о

человечности многих американцев, которым «все равно, что творится в остальном мире», так что если б руководство США не вмешивалось в дела этого самого остального мира, все могло бы быть по-другому [15].

Журналисты, бравшие интервью у Марьяны, отмечали, что она могла бы давно бросить спортивную карьеру. Но именно достижения в спорте служат важным подспорьем для её «миссий мира». Чтобы войти в «когорту» послов доброй воли, нужно быть известным (причем на весь мир), титулованным человеком и любимцем прессы (или хотя бы не быть «в опале» у «четвертой власти»). Спорт является тем «брендом», благодаря которому Марьяну узнают и перед ней открываются многие двери, закрытые для простых обывателей. Пример: именно благодаря рекорду на турнире «Арнольд классик» в США Наумова удостоилась личной встречи со Шварценнегером и передала ему письма от детей Донбасса [16].

Если за Катей Лычевой невооруженным глазом просматривалась «рука Кремля», то Марьяна Наумова пока что *дистанцируется от государственных органов*. В некоторых интервью из её уст звучала даже умеренная критика Владимира Путина. В этом же ключе стоит отметить и связь Марьяны Наумовой с формально «оппозиционной» КПРФ. Девушку даже приняли в ряды Комсомола. Однако по скорости положительных ответов на письма Наумовой из КНДР и Сирии можно с большой вероятностью предположить, что поддержка официальной Москвы у девушки есть. В её поездках заинтересованы сторонники прочного мира в очагах международной напряженности, а также «архитекторы» позитивного имиджа России на мировой арене. Их имена остаются «за кулисами», а выявлять их – скорее, дело журналистов.

Если Саманта Смит и Катя Лычева никак не интегрировались в общества, которые посещали с «миссиями мира», то у Марьяны Наумовой очень тесная связь с Донбассом. Так, помимо основного (в Москве) второе высшее образование она получает в Донецке. Да и возвращение Марьяны в большой пауэрлифтинг состоялось на региональном турнире в Сербии, где она *выступала под флагами двух государств – России и ДНР*. Сам факт включения представителя ДНР в программу соревнований европейской страны, а тем более победа девушки на этом турнире – хороший моральный стимул для спортсменов Донбасса [19]. Мини-турниры, которые Марьяна организует в городах ДНР и ЛНР, могут преследовать и цель пополнения (в перспективе) спортивного резерва России.

Марьяна Наумова – не просто посол доброй воли с активной гражданской позицией, у неё также *высокий уровень социальной ответственности за последствия своих действий*. За них девушке пришлось заплатить и титулом, и карманом. Так, за поездки на Донбасс Марьяну лишили звания

мастера спорта Украины. Также девушке пришлось разорвать 2 очень выгодных контракта с фирмами США по рекламе спортивного питания. Убытки при этом исчислялись тысячами долларов США. И как тут не отметить красивую риторику Марьяны, которая предложила украинским спортивным функционерам «присвоить её звание мастера спорта... Степану Бандере» [20]. Т. е. в выступлениях Марьяны Наумовой намного меньше «официоза», чем у Кати Лычевой. Это тоже важный фактор положительного отношения к ней обществом разных стран.

В эпоху, когда интервью побывавших в «экзотических» странах (тем паче в зонах локальных конфликтов) вызывают не меньше интереса, чем детективные бестселлеры, поездки Наумовой содержат очень *важный воспитательный посыл*. Марьяна призывает всех своих соотечественников ценить мир. Не секрет, что общество доброй половины постсоветских стран относится к миру, как к данности. Насколько ошибочно и опасно такое отношение, ярко демонстрирует война на Донбассе.

По словам спортсменки, в то время как многие молодые люди озабочены тем, как бы прикупить айфон последней модели, такие поездки прививают любовь к настоящим вечным ценностям [20].

Таким образом, проанализированные факты деятельности Марьяны Наумовой как «посла доброй воли» вызывают уважение к этой девушке. Но мы далеки от того, чтобы петь ей дифирамбы. Ведь после её поездок не произошло какого-то решительного поворота в разрешении локальных конфликтов. Но это и не под силу одним лишь «послам доброй воли». Можно констатировать следующее. Общественная деятельность Марьяны Наумовой представляет собой уникальный и довольно жизнеспособный проект, учитывая многочисленность и частоту поездок в разные регионы мира и в основном позитивную реакцию на них социума каждой принимающей стороны.

Марьяна хочет стать специалистом-международником по Ближнему Востоку. И если она станет взрослым профессиональным дипломатом и предложит конструктивную инициативу, к ней могут прислушаться на том уровне, где принимаются геополитические решения. И тогда работа, которую она проводит сейчас, может принести (хоть и запоздалые) конкретные позитивные плоды.

Литература

1. Тихомиров В. С. Девочка доброй воли / Владимир Тихомиров // Огонек, 2006. – № 32 (4957). – С. 13–14.
2. Танин Ю. А. Девочка, разорвавшая «железные занавесы» [Электронный ресурс] / Ю. А. Танин. – Режим доступа : <https://rimmir.livejournal.com/579285.html>. – Загл. с экрана. – Дата обращения : 05.03.2018.
3. Маношкина О. А. Детская Дипломатия / О. А. Маношкина. — [Электронный ресурс]. – Режим доступа : <https://elibrary.ru/item.asp?id=24729698>. – Загл. с экрана. – Дата обращения : 13.03.2018.
4. Бартош А. А. Эволюция публичной дипломатии НАТО / А. А. Бартош // Дипломатическая служба. – 2013. – № 3. – С. 6–11.
5. Бартош А. А. Публичная дипломатия в конфликтах современности. Независимое военное обозрение. Интернет-версия. [Электронный ресурс] / А. А. Бартош. – Режим доступа : http://nvo.ng.ru/concepts/2017-07-21/11_957_diplomatia.html. – Загл. с экрана. – Дата обращения : 10.06.2018.
6. Маанди В. И. Народная дипломатия и политическая гармония [Электронный ресурс] / В. И. Маанди. – Режим доступа : <http://www.intelligent.ru/cgi-bin/loadtext.pl?id=16093&file=articles/text311.htm>. – Загл. с экрана. – Дата обращения : 11.06.2018.
7. Манжулина О. А. Публичная дипломатия США : дисс. ... канд. полит. наук : 23.00.04 / Манжулина Ольга Александровна. – СПб., 2005. – 203 с.
8. Медведева Т. И. Основные методы и формы гражданской дипломатии в современном политическом процессе / Т. И. Медведева // Власть. – 2007. – № 4. – С. 71–74.
9. Смирнов Н. А. Роль публичной дипломатии в современных политических процессах : диссертация ... кандидата политических наук : 23.00.02 / Смирнов Никита Александрович; [Место защиты: ФГБУН Институт философии Российской академии наук]. – М., 2017. – 167 с.
10. Проценко А. В. Публичная дипломатия в современном политическом дискурсе: дефиниции и сущностные характеристики / А. В. Проценко // Вестник Луганского национального университета имени Владимира Даля. – 2018. – № 6–7 (12–13). – С. 142–147.
11. Манучарян Л. С. «Детская дипломатия» как способ решения военных конфликтов / Л. С. Манучарян, Я. Д. Сокова // Вестник Луганского национального университета имени Владимира Даля. – 2018. – № 6–7 (12–13). – С. 81–88.
12. Форум с участием представителей ЛНР, ДНР, Российской Федерации и Белоруссии состоялся в Луганске в рамках выездного заседания Ливадийского клуба [Электронный ресурс]. – Режим доступа : <https://minobr.su/news/3786-forum-s-uchastiem-predstaviteley-lnr-dnr-rossiyskoy-federacii-i-belorussii-sostoyalsya-luganske-v-ramkakh-vyezdno-go-zasedaniya-livadiyskogo-kluba.html>. – Загл. с экрана. – Дата обращения : 25.02.2019.
13. Программа Международного научно-практического форума «Донбасс в центре геополитических трансформаций» 21 – 22 февраля 2019 г. – Луганск : Книта, 2019. – 24 с.
14. Ачкасов В. А. Мировая политика и международные отношения: Учебник / В. А. Ачкасов, С. А. Ланцов. – М. : АСПЕКТ-ПРЕСС, 2011. – 443 с.
15. Московская школьница написала письмо Ким Чен Ыну: (О планах посла доброй воли Марьяны) – [Электронный ресурс]. – Режим доступа : <https://themoscowtimes.com/articles/letter-to-kim-jong-un-takes-russian-schoolgirl-to-north-korea-38024> – Загл. с экрана. – Дата обращения : 13.03.2018.
16. Спортсменка Марьяна Наумова: «Буду помогать Донбассу столько, сколько будет нужно» [Электронный ресурс]. – Режим доступа :

<https://www.donetsk.kp.ru/daily/26750.5/3779535/> – Загл. с экрана. – Дата обращения : 14.03.2018.

17. Лидер социалистов встретился в РМ с самой сильной девушкой Российской Федерации [Электронный ресурс]. – Режим доступа : <http://novostimoldova.ru/novostiobshchestvo/5355-devushkoy>. – Загл. с экрана. – Дата обращения : 03.03.2019.

18. Кузнецова О. Лариса Соловьева, багаторазова чемпіонка і рекордсменка світу з пауерліфтингу, відповіла російській спортсменці [Електронний ресурс] / Олександра Кузнецова. – Режим доступа : <http://scu.org.ua/novunu-neolimpijskogo-sporty/2532-larysa-soloviova-bahatorazova-chempionka-i-rekordsmenka-svitu-z-pauerliftynhu-vidpovila-rosiiskii-sportsmensi.html>. – Загол. з екрану. – Дата звернення : 05.03.2019.

19. Вепрев Р. Российская спортсменка Марьяна Наумова представила ДНР на турнире по пауэрлифтингу в Сербии [Электронный ресурс] / Роман Вепрев. – Режим доступа : <http://antifashist.com/item/rossijskaya-sportsmenka-maryana-naumova-predstavila-dnr-na-turnire-po-pauerliftingu-v-serbii.html#ixzz5cbhJJ100>. – Загл. с экрана. – Дата обращения : 01.03.2019.

20. Рахновская К. «Там другие ценности»: чемпионка мира по пауэрлифтингу Марьяна Наумова о Сирии, Донбассе и письме Асаду [Электронный ресурс] / Ксения Рахновская. – Режим доступа : <https://russian.rt.com/russia/article/563736-siriya-maryana-naumova>. – Загл. с экрана. – Дата обращения : 06.03.2019.

References

1. Tihomirov V. S. Devochka dobroj voli / Vladimir Tihomirov // Ogonek, 2006. – № 32 (4957). – S. 13–14.

2. Tanin Yu. A. Devochka razorvavshaya «zheleznyj zhanes» [Elektronnyj resurs] / Yu. A. Tanin. – Rezhim dostupa : <https://rimmir.livejournal.com/579285.html>. – Zagl. s ekrana. – Data obrashcheniya : 05.03.2018.

3. Manoshkina O. A. Detskaya Diplomatiya / O. A. Manoshkina. — [Elektronnyj resurs]. – Rezhim dostupa : <https://elibrary.ru/item.asp?id=24729698>. – Zagl. s ekrana. – Data obrashcheniya : 13.03.2018.

4. Bartosh A. A. Evolyuciya publichnoj diplomatii NATO / A. A. Bartosh // Diplomaticeskaya sluzhba. – 2013. – № 3. – S. 6–11.

5. Bartosh A. A. Publichnaya diplomatiya v konfliktah sovremennosti. Nezavisimoe voennoe obozrenie. Internet-versiya. [EHlektronnyj resurs] / A. A. Bartosh. – Rezhim dostupa : http://nvo.ng.ru/concepts/2017-07-21/11_957_diplomatia.html. – Zagl. s ehkrana. – Data obrashcheniya : 10.06.2018.

6. Maandi V. I. Narodnaya diplomatiya politicheskaya harmoniya [EHlektronnyj resurs] / V. I. Maandi. – Rezhim dostupa : <http://www.intelligent.ru/cgi-bin/loadtext.pl?id=l6093&file=articles/text311.htm>. – Zagl. s ehkrana. – Data obrashcheniya : 11.06.2018.

7. Manzhulina O. A. Publichnaya diplomatiya SSHA : dis. ... kand. polit. Nauk : 23.00.04 / Manzhulina Ol'ga Aleksandrovna. – SPb., 2005. – 203 s.

8. Medvedeva T. I. Osnovnye metody i formy grazhdanskoj diplomatii v sovremenom politicheskom processe / T. I. Medvedeva // Vlast'. – 2007. – № 4. – S. 71–74.

9. Smirnov N. A. Rol' publichnoj diplomatii v sovremennyh politicheskikh processah : dissertaciya ... kandidata politicheskikh nauk : 23.00.02 / Smirnov Nikita Aleksandrovich; [Mesto zashchity: FGBUN Institut filosofii Rossijskoj akademii nauk]. – M., 2017. – 167 s.

10. Procenko A. V. Publichnaya diplomatiya v sovremenom politicheskom diskurse: definicii i sushnostnye harakteristiki / A. V. Procenko // Vestnik Luganskogo nacionalnogo universiteta imeni Vladimira Dalya. – 2018. – № 6–7 (12–13). – S. 142–147.

11. Manucharyan L. S. «Detskaya diplomatiya» kak sposob resheniya voennyh konfliktov / L. S. Manucharyan, Ya. D. Sokova // Vestnik Luganskogo nacionalnogo universiteta imeni Vladimira Dalya. – 2018. – № 6–7 (12–13). – S. 81–88.

12. Forum s uchastiem predstavitelej LNR, DNR, Rossijskoj Federacii i Belorussii sostoyalsya Luganske v ramkah vyezdnoho zasedaniya Livadijskogo kluba [Elektronnyj resurs]. – Rezhim dostupa : <https://minobr.su/news/3786-forum-s-uchastiem-predstaviteley-lnr-dnr-rossiyskoj-federacii-i-belorussii-sostoyalsya-luganske-v-ramkah-vyezdnoho-zasedaniya-livadijskogo-kluba.html>. – Zagl. s ekrana. – Data obrashcheniya : 25.02.2019.

13. Programma Mezhdunarodnogo nauchno-prakticheskogo foruma «Donbass v centre geopoliticheskikh transformacij» 21 – 22 fevralya 2019 g. – Lugansk : Knita, 2019. – 24 s.

14. Achkasov V. A. Mirovaya politika i mezhdunarodnye otnosheniya: Uchebnik / V. A. Achkasov, S. A. Lancov. – M. : ASPEKT-PRESS, 2011. – 443 s.

15. Moskovskaya shkolnica napisala pismo Kim Chen Ynu: (O planah posla dobroj voli Maryany) – [Elektronnyj resurs]. – Rezhim dostupa : <https://themoscowtimes.com/articles/letter-to-kim-jong-un-takes-russian-schoolgirl-to-north-korea-38024> – Zagl. s ekrana. – Data obrashcheniya : 13.03.2018.

16. Sportsmenka Maryana Naumova: «Budu pomogat Donbassu stolko, skolko budet nuzhno» [Elektronnyj resurs]. – Rezhim dostupa : <https://www.donetsk.kp.ru/daily/26750.5/3779535/> – Zagl. s ekrana. – Data ispolzovaniya: 14.03.2018.

17. Lider socialistov vstretilsya v RM s samoj silnoj devushkoj Rossijskoj Federacii [Elektronnyj resurs]. – Rezhim dostupa : <http://novostimoldova.ru/novostiobshchestvo/5355-devushkoy>. – Zagl. s ekrana. – Data obrasheniya : 03.03.2019.

18. Kuznyecova O. Larisa Solovjova, bahatorazova chempionka i rekordsmenka svitu z pauerliftingu, vidpovila rosijskij sportsmenci [Elektronnyj resurs] / O Aleksandra Kuznyecova. – Rezhim dostupa : <http://scu.org.ua/novunu-neolimpijskogo-sporty/2532-larysa-soloviova-bahatorazova-chempionka-i-rekordsmenka-svitu-z-pauerliftynhu-vidpovila-rosiiskii-sportsmensi.html>. – Zagol. z ekranu. – Data zvernennya : 05.03.2019.

19. Veprev R. Rossijskaya sportsmenka Maryana Naumova predstavila DNR na turnire po pauerliftingu v Serbii [Elektronnyj resurs] / Roman Veprev. – Rezhim dostupa : <http://antifashist.com/item/rossijskaya-sportsmenka-maryana-naumova-predstavila-dnr-na-turnire-po-pauerliftingu-v-serbii.html#ixzz5cbhJJ100>. – Zagl. s ekrana. – Data obrasheniya : 01.03.2019.

20. Rahnovskaya K. «Там другие ценности»: чемпионка мира по пауэрлифтингу Марьяна Наумова о Сирии, Донбассе и письме Асаду [Elektronnyj resurs] / Kseniya Rahnovskaya. – Rezhim dostupa : <https://russian.rt.com/russia/article/563736-siriya-maryana-naumova>. – Zagl. s ekrana. – Data obrasheniya : 06.03.2019.

Pisanyi D.M.

ABOUT SOME ASPECTS OF THE MODERN IMAGE OF THE RUSSIAN'S AMBASSADOR OF GOOD WILL (ON EXAMPLE OF MARYANA NAUMOVA)

The article discusses the socio-political activities of the Russian athlete Mariana Naumova as a "goodwill ambassador". Analyzed her trip to North Korea, Syria, the Donbass, especially the presentation of information about areas of local conflicts on her return home. The interrelation of wide geography and high intensity of Mariana Naumova's trips to the centres of international tension, features of the reaction to these visits of societies of the host countries are shown. This can be an effective empirical help for productive theoretical generalizations among specialists who study the conceptual side of the issue.

Keywords: *local conflicts, "public diplomacy", "people's diplomacy", "goodwill ambassador", Mariana Naumova.*

Писаний Денис Михайлович – кандидат исторических наук, доцент кафедры всемирной истории и международных отношений Луганского национального университета имени Тараса Шевченко, г. Луганск.

E-mail: mypostdmp@mail.ru

Pisanyi Denis Mikhailovich – candidate of historical sciences, associate professor of department of the world history and international relations, Lugansk national university named after Taras Shevchenko, Lugansk.

E-mail: mypostdmp@mail.ru

Рецензент: Шелюто Владимир Михайлович – доктор философских наук, профессор кафедры мировой философии и теологии ГОУ ВПО ЛНР «Луганский национальный университет имени Владимира Даля».

Статья подана 12.01.2019

УДК 323

ФОРМИРОВАНИЕ ИМИДЖА И ОБРАЗА ПОЛИТИЧЕСКОГО ЛИДЕРА

Пробейголова Н.В., Колундаев М.В.

IMAGE FORMATION AND THE IMAGE OF A POLITICAL LEADER

Probejgolova N.V., Kolundaev M.V.

В политической жизни огромную роль играют политические лидеры, они формируют тенденции развития политического мира. Любому политику для успешного управления необходимы широкие познания в большинстве сфер жизни, опыт, а также имидж, который на сегодняшний день является одним из главных составляющих публичной политики. Позитивный имидж поможет в завоевании симпатий людей и продвижению в политическом мире, негативный политическим имидж может способствовать потере власти.

Ключевые слова: политический лидер, лидерство, политический имидж, политика, власть.

Что есть лидерство в политической сфере?

Одни исследователи определяют политическое лидерство как "влияние", другие – как "управление", третьи – как "принятие решений", а четвертые признают лидерами только "новаторов".

Но проблему политического лидерства нельзя рассматривать однобоко, политический лидер должен сочетать в себе все эти качества.

Первым и необходимым качеством политического лидера является его способность правильно распознавать и выражать интересы широких масс в своей деятельности. Второй решающей способностью лидера является его умение постоянно выдвигать новые идеи или комбинировать и совершенствовать их. От политического лидера требуется не просто сбор интересов масс, а именно их новаторское осмысление, развитие и коррекция.

Третьим важнейшим качеством должна быть политическая информированность лидера. Политическая информация описывает прежде всего состояние и ожидания различных социальных групп и институтов, по которым можно судить о развитии их отношений между собой, с государством.

Четвертое важнейшее качество – лексикон политического лидера. Нынешний лексикон политических лидеров содержит много современных терминов, без глубокого их понимания. К тому же большинство людей не понимают того, о чем говорят, путаясь в терминологии и значениях.

Лидерство и лидеры – сфера деликатная и тонкая. В ней легко нарушить меру, сорваться в области неудач – либо преувеличить роль лидера, либо недооценить лидера, его возможности, способности и не воспользоваться ими. Тут многое зависит и от непосредственного окружения, "команды", круга помощников, советников, экспертов, консультантов и т. д. Естественно, что каждый должен играть свою роль, не поддаваясь искушениям политики и власти.

Существует много различных типологий политических лидеров. Наиболее простую из них составляет разделение их на лидеров в собственном смысле слова и вождей. Когда лидерство перестает быть рациональным, начинает опираться на иррациональные, эмоциональные предпочтения толпы, на массовый психоз, лидер превращается в вождя. Тогда общество отождествляется в массовом сознании с государством, политика — с идеологией, воля вождя — с волей народа.

Еще одна типология берет начало от классической типологии господства, разработанной М. Вебером. Соответственно в ней выделяются три типа политических лидеров:

Традиционные лидеры — их власть основывается на традиции, является привычной и ни у кого не вызывает сомнений.

Легальные лидеры — они приходят к власти благодаря действию правовых механизмов, то есть избираются или назначаются на вакантные руководящие должности. Такое лидерство зависит во многом от личных качеств избираемого.

Харизматические лидеры ближе всего к вождям, вернее, власть вождя типологически подпадает под эту категорию. Власть харизматического лидера опирается на реальные или воображаемые личностные качества, имеющие сверхъестественную или, по крайней мере, иррациональную природу. Когда массы убеждаются в отсутствии или ослаблении таких качеств лидера, их интерес к нему пропадает, и он теряет власть.

Представления о политическом лидерстве тесно связаны с понятием политической элиты. Политическая элита — это группа людей,

участвующая в принятии политических решений или воздействующая на принятие этих решений.

Политическое лидерство находится в неразрывной связи с властью — это главный компонент лидерства. Ведь лидерство в том и состоит, что один или несколько человек подчиняют своей воле массы других.

Проблемы лидерства обострились в связи с общей политизацией жизни, усилением политической борьбы. Амбиции политиков, их притязания, популизм могут принести существенный урон. Все большее значение в наше время приобретают проблемы формирования "команды" лидера и вовлечение в активную деятельность молодых лидеров.

Public Relations как важная часть в создании имиджа политического лидера. Система общественных связей (Public Relations) нынче у всех на слуху. Внешняя и внутренняя политика государства, предвыборные кампании, "фабрика звезд", эффективная работа с прессой, секреты формирования общественного мнения, имиджмейкинг, коммерческая, а также социально-политическая реклама — и это далеко не весь спектр Public Relations. Это наука и искусство формирования общественного мнения в нужном направлении. PR служат многим социальным институтам. Для достижения своей цели эти институты должны налаживать прочные связи с различными аудиториями и социальными группами, а также с обществом в целом.

Серьезных различий между прямой рекламой и мероприятиями PR не существует. Более того, они используют сходные средства. Разница, скорее, в акцентах, чем в сути. Но следует заметить, что реклама редко является самоцелью. Как правило, реклама товара или услуги — лишь часть общей кампании. Образно говоря, Public Relations — это стратегия, а реклама — тактика успеха.

Существует множество определений PR. В основном они сосредоточены на отдельном признаке или направлении деятельности специалистов в области PR: сбыте продукции, формировании желаемого общественного мнения для компании или политического лидера, создании имиджа кандидата на выборную должность и прочее.

Все направления деятельности объединяет нечто общее, с чем имеют дело специалисты по PR. Public Relations (PR) является сегодня активно развивающейся областью. Реализация процессов PR требует серьезной работы. Одна из функций PR — система управления информацией, если под управлением понимать процесс создания информационных поводов и информации заинтересованной в ней стороной, распространение информации средствами коммуникаций для формирования желаемого общественного мнения. Больше всего изменений от новых средств

коммуникации пришло в политику. Выступая как нерв современной цивилизации, политика принимает на себя все ее достижения и новые веяния.

Сегодня заметную роль не только в жизни отдельной организации, но и в становлении гражданского общества в целом играет социальный институт Public Relations. Внешняя и внутренняя политика государства, предвыборные кампании, "фабрика звезд", эффективная работа с прессой, секреты формирования общественного мнения, имиджмейкинг, коммерческая, а также социально-политическая реклама — и это далеко не весь спектр Public Relations. Никто не знает полного объема тех средств, которые затрачиваются на формирование имиджа политика. Целенаправленное, продуманное создание образа приводит к позитивному результату.

Методики создания имиджа политического лидера. Независимо от желаний как самого политика, так и специалистов PR имидж — объективный фактор, играющий большую роль в оценке любого социального явления или процесса.

Понятие «имидж» происходит от латинского *imago*, связанного с латинским словом *imitari*, что означает «имитировать». А согласно толковому словарю Вебстера, имидж — это искусственная имитация или преподнесение внешней формы какого-либо объекта или лица. Он является мысленным представлением о человеке, товаре или институте, целенаправленно формирующимся в массовом сознании с помощью PR, рекламы либо пропаганды. Имидж можно направленно формировать, уточнять или переделывать с помощью модификации деятельности, поступков и заявлений социального субъекта.

Значение имиджа в достижении политического успеха очень важно. Потому что имидж — один из механизмов воздействия на других людей, возможность психологического влияния на толпу. Чаще всего при формировании имиджа политику не достаточно оставаться самим собой. Формирование политического имиджа может быть полностью контролируемым и выстраиваемым по схеме. Приемы могут меняться в зависимости от обстоятельств.

В отличие от психологов или социологов, которые в основном изучают объективную природу психологических образов, специалисты по пиару подходят к их анализу прагматически. Имидж для них такой же объект исследования, как для врачей организм. Чтобы создать имидж, сформировать, а потом рекламировать, нужно понять сильные и слабые стороны, его «анатомию».

Специалист по связям с общественностью имеет дело не с теми имиджами, которые формируются в сознании индивида путем непосредственного общения, а с теми, которые касаются восприятия личности, складывающегося под воздействием их практических действий,

устных заявлений, печатных материалов и других сообщений.

Знание основ психологии способствует правильным и эффективным действиям для создания имиджа на всех этапах этого процесса, от появления идеи до ее воплощения.

Психологи могут оказать действенную помощь команде имиджмейкеров в решении важных задач путем:

- привлечения и удержания внимания аудитории;
- формирования установки на доверие или недоверие со стороны аудитории;
- использования психологических особенностей отдельных социальных групп;
- использования общих особенностей восприятия;
- использования специфических навыков коммуникации.

Имидж политика — это образ, который специально формируется в глазах различных социальных групп. Он возникает не спонтанно, а благодаря целенаправленным усилиям как самого политика, так и его команды.

Политику приходится общаться с большим количеством людей как в личных беседах, так и во время публичных встреч. Важным фактором успешной деятельности является восприятие его окружающими. Восприятие во многом зависит от самопрезентации — как человек сам себя преподносит. Недостаточно, однажды войдя в комнату, доброжелательно улыбнуться и подумать, что уже обеспечен имидж обаятельного человека. Самопрезентация поддается корректировке и подкреплена изменениями и в положительную, и в отрицательную сторону. Впечатление зависит от взгляда, жеста, мимики, улыбки, движения тела, интонации, темпа речи, одежды.

В какой-то мере имидж, как и репутация, близки к понятию “социальный стереотип”. Только стереотип формируется стихийно, а имидж и репутация создаются целенаправленно. Главное, имея политический имидж и стабильную репутацию, вписаться в стереотип, которому безоговорочно доверяют. Стереотипы, которые сформировал потенциальный избиратель относительно политика, носят более эмоциональные оценки и связаны, как правило, с вербальными и невербальными характеристиками политика, а также с его человеческим фактором.

К невербальному поведению относятся взгляд, улыбка, мимика, жесты, поза, движения тела. Для формирования привлекательного имиджа необходим доброжелательный, открытый, прямой взгляд на собеседника или в аудиторию. Необходимо учитывать, что взгляд «глаза в глаза» более половины времени беседы может расцениваться как агрессия, пристальный взгляд в ситуациях соперничества может быть понят как выражение враждебности.

Взгляд всегда бывает подкреплён улыбкой или ее отсутствием. Это кратчайший путь к установлению доверительного контакта. Спокойные, открытые жесты рук демонстрируют готовность к взвешенному диалогу. Никогда нельзя прятать руки в карманы, за спиной, под стол это вызывает ощущение скрытой недоброжелательности. Нельзя потирать руки, вертеть в руках ручку, карандаш, нельзя поправлять во время беседы одежду, волосы, бумаги на столе — это свидетельствует о неуверенности, неготовности или даже боязни разговора. Не менее важны положение и движения головы, движения тела, положение ног, походка.

Вербальное поведение играет важную роль в процессе общения, придает речи эмоциональную окраску. Оно включает в себя интонацию, темп речи, сочетание силы и тембра голоса. Так, обычный комплимент может выглядеть как оскорбление, двусмысленный намек и как выражение нежности или признание в любви. Интонация должна быть спокойной, доброжелательной, уверенной. Очень важно исключить вопросительный оттенок в конце фразы.

Темп речи должен быть умеренным, но не заторможенным. Слова и фразы не сливаются, но и «рубить» их искусственно не следует. Это создает впечатление «напора» и вызывает желание возражать или оспаривать сказанное. Ускоренный темп речи дает ощущение формального отношения.

Сила и тембр голоса придают значительность и вес фразе, особенно заключительной.

Это требование современной политики. Внешне политик обязан выглядеть подтянутым, аккуратным, уверенным в своих силах. При этом он своим внешним видом не должен слишком отличаться от людей, с которыми сталкивается по служебным и общественным делам.

Сам по себе привлекательный имидж не обеспечивает победу на выборах, но помогает завоевать голоса избирателей самого разного возраста и социального положения. Необходимо быть доступным для избирателей, чтобы они могли подумать про своего кандидата — это один из нас. Выступая по телевидению, нужно выглядеть как профессиональный политик, придерживаясь строгого стиля одежды и причёски.

Нужно обращать внимание на свое лицо, поскольку именно оно будет в центре внимания во время выступлений, телевизионных интервью. Взгляд должен выражать не бесконечную усталость, а оптимизм и уверенность в успехе. Имидж для политика должен быть предметом постоянного внимания.

Имидж — это сформированный стереотип, используемый в политической коммуникации. Рекламные ролики кандидата во время предвыборной кампании — это мощное средство по созданию имиджа политиков.

Набор кадров, сменяющих друг друга, где

кандидат показан в моменты своей работы, чтобы напомнить избирателям, что он уже сделал и подсознательно внушить мысль о том, что он еще может сделать. Важно использовать кадры, где кандидат находится среди людей, общается с ними. Необходимо использовать яркие эмоциональные моменты, такие как привлекательная улыбка, мимика кандидата, удачная шутка.

Стандартный ход в ролике — рассказ кандидата о себе самом. В кадре нужно использовать старые семейные фотографии, архивные съемки. Кадры, текст, голос кандидата — все должно работать на позитивный имидж кандидата.

Для создания роликов обычно используется мнения не менее трех человек, которые объясняют, почему они будут голосовать именно за этого человека. Может быть использовано интервью учительницы, врача или библиотекаря, которые говорят, что отдадут свои голоса за этого кандидата, потому что он сделал то-то и то-то.

Чтобы полнее выявить взгляды политика на определенную проблему, можно устроить пресс-конференцию. Она ускоряет поступление информации в редакции, отличаясь авторитетностью источников новостей, достоверностью сведений. Если нужно узнать более полное мнение политика по определенному вопросу, то прибегают к интервью.

Основной задачей кандидата в предвыборной кампании является завоевание голосов избирателей. Поэтому он обязан сосредоточиться и использовать все свое время для работы с людьми.

Лидеры в разной степени одарены способностью выступать по радио и телевидению. Кто-то более успешно выступает по радио. Во время стресса, мускулы лица как бы фиксируются, поэтому для выступления по телевидению лидеров следует учить тому, как раскрепощать мускулатуру для создания эффекта оживленного общения. Если этого не будет, не будет и доверия аудитории, которая тщательно следит за выступающим.

Важными характеристиками лидера являются его компетентность и профессионализм. Не менее важна и такая характеристика, как некоррупционность. Компетентность и профессионализм могут вводиться в массовое сознание подчеркиванием ситуаций принятия им решений.

Не каждый политик — прирожденный лидер. Но он должен быть смелым в принятии решений, убедительно и ярко выступать перед людьми, уметь предвидеть ситуацию.

От политика ожидают заинтересованного отношения к проблемам людей, желания помочь им. Он должен обладать искренностью и доступностью.

Заключение. Основной аксиомой работы в области PR для политиков является то, что население не имеет непосредственного выхода на политика, оно реагирует на его образ, имидж,

телевизионную картинку. Выбор избирателя не имеет отношения к реальности. Выбор относится именно к образу, а не к человеку, поскольку у 99 % избирателей не было и не будет контактов с кандидатом. Засчитывается не то, что есть на самом деле, а то, что видят на экране. Поэтому важно изменить не кандидата, а получаемое от него впечатление.

Являясь основным действующим персонажем на политическом поле, лидер предстает перед электоратом не сам по себе, а в том образе, при помощи которого он имеет наибольшие шансы реализовать свою цель — победить на выборах.

Сегодняшние политические технологии дают достаточно серьезные шансы политику стать лидером, если опираться на разработанные наукой правила. В США, к примеру, создана целая индустрия политических кампаний. Следует отметить, что секрет успеха далеко не в частоте появления рекламных материалов в газетах, на радио и телевидении, даже если это, например, предвыборная кампания. На имидж политика влияют многие факторы: и его репутация, и внешний вид, и политическая программа, и его соответствие ожиданиям людей. Репутация политика отражена в слухах и историях про него, передаваемых устно и через СМИ. В них подчеркиваются его человеческие и деловые качества, способность быть лидером. Правильно построенные отношения специалистов Public Relations со СМИ помогут сформировать привлекательный имидж политика. Поэтому ключ к успеху — в правильности концепции развития общественных связей. Какой бы непредсказуемой ни была реакция общественности в период формирования облика, все обязательно должно подчиняться единой системе.

Л и т е р а т у р а

1. Амелин, В.Н., Пешков, С.И. Учитель побеждать / В.Н. Амелин. С.И. Пешков. М.: Стольный град, 2001. — 209 с.
2. Голядкин, Н.Н. Творческая телереклама / Н.Н. Голядкин. — М.: Аспект Пресс, 2005. — 172 с.
3. Кара-Мурза, С.Г. Краткий курс манипуляции сознанием / С.Г. Кара-Мурза. М.: Эксмо, 2003. — 448 с.
4. Королев, В.И. «Император всея земли», или за кулисами «нового мирового порядка» / В.И. Королев. М.: Вече, 2004. — 480 с.
5. Кошелюк, М.Е. Выборы: магия игры. Технологии победы / М.Е. Кошелюк. М.: Макцентр, 2000. — 192 с.
6. Кошелюк, М.Е. Технологии политических выборов / М.Е. Кошелюк. -СПб.: Питер, 2004. 240 с.
7. Лебон, Г. Психология народов и масс / Г. Лебон. — СПб.: Макет, 1995. С.67.81.
8. Максимов, А.А. Война по правилам и без. Технологии изготовления предвыборных миражей / А.А. Максимов. М.: Дело, 2003. — 320 с.
9. Мэлчоу, Х. Новое политическое целевое планирование / Х. Мэлчоу. М.:1. Никколо М, 2004. 276 с.
10. Ольшанский, Д.В. Политический PR / Д.В. Ольшанский. СПб.: Питер, 2003. 544 с.

11. Тэлботт, С. Билл и Борис. Записки о президентской дипломатии / С. Тэлботт. Пер с англ. М.: ОАО Городец, 2003. – 528 с.

12. Фрейд, З. Психология масс и анализ человеческого «Я» / З. Фрейд. М.: АСТ, 2004. – 180 с.

References

1. Amelin, V.N., Peshkov, S.I. Uchites' pobezhdat' / V.N. Amelin. S.I. Peshkov. M.: Stol'nyj grad, 2001. – 209 s.

2. Golyadkin, N.N. Tvorcheskaya telereklama / N.N. Golyadkin. — M.: Aspekt Press, 2005. – 172 s.

3. Kara-Murza, S.G. Kratkij kurs manipuljacji soznaniem / S.G. Kara-Murza. M.: ENKSMO, 2003. – 448 s.

4. Korolev, V.I. «Imperator vseya zemli», ili za kulisami «novogo mirovogo porjadka» / V.I. Korolev. M.: Veche, 2004. – 480 s.

5. Koshelyuk, M.E. Vybery: magiya igry. Tekhnologii pobedy / M.E. Koshelyuk. M.: Makcentr, 2000. – 192 s.

6. Koshelyuk, M.E. Tekhnologii politicheskix vyborov / M.E. Koshelyuk. -SPb.: Piter, 2004. 240 s.

7. Lebon, G. Psihologiya narodov i mass / G. Lebon. — SPb.: Maket, 1995. S.67.81.

8. Maksimov, A.A. Vojna po pravilam i bez. Tekhnologii izgotovleniya predvybornyx mirazhej / A.A. Maksimov. M.: Delo, 2003. – 320 s.

9. Mehlchou, X. Novoe politicheskoe celevoe planirovanie / X. Mehlchou. M.:1. Nikkolo M, 2004. 276 s.

10. Ol'shanskij, D.V. Politicheskij PR / D.V. Ol'shanskij. SPB.: Piter, 2003. 544 s.

11. Tehlbott, S. Bill i Boris. Zapiski o prezidentskoj diplomatii / S. Tehlbott. Per s angl. M.: OAO Gorodec, 2003. – 528 s.

12. Frejd, Z. Psihologiya mass i analiz chelovecheskogo «YA» / Z. Frejd. M.: АСТ, 2004. – 180 с.

Probejgolova N.V., Kolundaev M.V. IMAGE FORMATION AND THE IMAGE OF A POLITICAL LEADER

In political life, political leaders play a huge role, they form trends in the development of the political world. Any policy for successful management requires extensive

knowledge in most areas of life, experience and image, which today is one of the main components of public policy. A positive image will help to win people's sympathy and advance in the political world, a negative political image can contribute to the loss of power.

Key words: *political leader, leadership, political image, politics, power.*

Пробейголова Наталия Владимировна – доцент, кандидат политических наук, заведующая кафедрой политологии и международных отношений ГОУ ВПО ЛНР «Луганский национальный университет имени Владимира Даля»

E-mail: nataprob@mail.ru

Probejgolova Nataliya Vladimirovna – associate Professor, candidate of political Sciences, head of Department of political science and international relations of State Educational Establishment of Higher Professional Education «Lugansk Vladimir Dahl National University».

E-mail: nataprob@mail.ru

Колундаев Михаил Владимирович – магистрант группы ГТ-371м кафедры политологии и международных отношений ГОУ ВПО ЛНР «Луганский национальный университет имени Владимира Даля».

E-mail: kafedra.politimo@mail.ru

Kolundaev Mihail Vladimirovich – master's student of GT-371m group of the Department of political science and international relations of State Educational Establishment of Higher Professional Education «Lugansk Vladimir Dahl National University».

E-mail: kafedra.politimo@mail.ru

Рецензент: Исаев Владимир Данилович, профессор, доктор философских наук, заведующий кафедрой мировой философии и теологии «Луганского национального университета имени Владимира Даля».

Статья подана: 22.01.2019

УДК 32.019

ВОЗДЕЙСТВИЕ ПОЛИТИЧЕСКОГО МИФА НА МОТИВАЦИЮ ПОЛИТИЧЕСКОГО ДЕЙСТВИЯ ЛИЧНОСТИ

Пробейголова Н. В.

THE IMPACT OF POLITICAL MYTH ON THE MOTIVATION OF POLITICAL ACTIONS OF INDIVIDUALS

Probeygolova N.V.

Миф рассматривается как особая форма организации информации, анализируются функции политического мифа, его влияние на мотивацию политического выбора личности и выделение составляющих в предложенной модели механизма воздействия политического мифа на политический выбор личности.

Ключевые слова: политический миф, политический выбор, влияние на мотивационную сферу личности, ожидания.

Миф по мнению многих ученых является обобщённым представлением о действительности, которое не требует проверки и принимается на веру. Он сочетает в себе нравственные и эстетические установки, соединяющие реальность с мистикой, с вымышленным идеалом или антиподом. Оценивая влияние мифов на определённую эпоху, российский ученый О. Сухова подчёркивает, что человек всегда «априори живет в плену у своих мифов»¹. Архаические ценности присутствуют в народной культуре, семантике родного языка. Однако своеобразие культурной идентичности каждого этноса в отдельности формирует соответствующий тип воспроизводства архаики, от чего во многом зависит содержание и иерархичность ментальных установок национального мировосприятия.

Мифология, по оценке современного ученого В. Гриценко, обеспечивает процесс порождения действительности, поскольку миф как единство архетипа и ритуала есть также некоторое единство «слова» и «дела»².

Миф как порождающее устройство осуществляет перевод знаков кодированного знания в реальные поступки людей через набор форм поведения. Многие исследователи считают, что для

мифологического сознания существует некая «другая реальность», которая способна актуализироваться в «нашем» пространстве и оказывать на повседневную жизнь человека ощутимое влияние (либо благотворное, либо вредоносное – в зависимости от ситуации)³. Мифы возникают тогда, когда не хватает легитимности, возникает, прежде всего, кризисная ситуация. Они содержат образы, служащие не для объяснения конкретной ситуации, а для объяснения чрезвычайной важности. Миф предписывает людям правила социального поведения, обуславливает систему ценностных ориентаций, облегчает переживание стрессов, порождаемых критическими состояниями природы, общества и индивидуума. Мифы многозначны, и это качество позволяет применять их в политических целях.

Для успешного функционирования демократического управления необходима компетентность людей, выросших в определенной социокультурной среде. Культурные изменения и, как следствие, изменение жизненных позиций и мотиваций являются необходимым условием, которое является основой гражданского общества. Развитие гражданского общества невозможно без соответствующих политических ориентаций и индивидуальных позиций относительно политической системы, в которой живет личность. Учитывая это, возникает закономерный вопрос: каким образом происходит политический выбор индивида, то есть как и почему индивид выбирает ту или иную политическую партию или лидера? Поэтому нужно подробнее остановиться на проблеме формирования политического выбора личности через партийный механизм или через другие политические и неполитические институты.

В условиях осуществления политического выбора высокий уровень мифологизации сознания

¹ Сухова О. А. Десять мифов крестьянского сознания. – М.: РОСПЭН – 2008. – С. 3.

² Гриценко В. П. Социальная семиотика Текст. / В. П. Гриценко – Екатеринбург, 2006. С. 84.

³ Головатый М. Ф. Политическая мифология: [учеб. пос.] / М. Ф. Головатый. – К.: МАУП, 2006. – с. 52-55.

значительно затрудняет именно осознаваемый выбор и достижение ожидаемых целей. Осуществляя политический выбор, основанный на мифологических представлениях, человек будет ожидать достижения именно мифологических целей, которые обычно не соответствуют реальности. Мифологизация оказывается ведущей чертой мышления современного человека, пребывание в сфере мифов – характерной особенностью его жизни.

Потребность изучения политических мифов усиливается и тем, что они все больше используются как средство политических манипуляций сознанием большого количества людей. Политический миф, особенно в последние два века, стал важным орудием в политических технологиях и политической борьбе.

Современное общество наглядно столкнулось с проблемой критического отношения к мировоззренческим, духовным основам существования как человечества в целом, так и отдельных его сообществ. Наконец, непосредственно политические мифы, политическая мифология создают все большие возможности для совершенствования технологий политического манипулирования сознанием людей, о чем наглядно свидетельствуют, в частности, многочисленные избирательные (президентские, парламентские) кампании в странах постсоветского пространства.

Поскольку миф является явлением общественной жизни и сопровождает человечество на протяжении всей истории, то этот феномен рассматривали большинство философов, начиная от Платона, которые пытались понять его сущность, истоки, разновидности, общественную роль. Большинство исследований мифа посвящены его архаичным формам, но следует отметить, что современные мифы (в том числе и политические) существенно отличаются от мифов архаических. Например, классические мифы являются целостно оформленными рассказами, имеющими логическое начало, кульминацию и конец, современные же по сравнению с ними, как правило, отрывочные, логически не законченные, объясняющие лишь определенный момент, эпизод. В мифологии нашего времени сочетаются сознательное и бессознательное, реальное и идеальное, рациональное и иррациональное.

Особое место в современных исследованиях мифов занимают труды Е. Кассирера «Миф о государстве»⁴, К. Хьюбнера «Истина мифа»⁵ и

Г. Барта «Мифологии»⁶, Н. Шестова «Политический миф теперь и прежде»⁷ и другие.

Вышеупомянутое обуславливает постановку задачи этой статьи как исследование природы и функций политических мифов и их влияния на мотивацию политического выбора, и определение составляющих модели механизма воздействия политических мифов на мотивационную сферу избирателей.

Современный ученый А. Резник в своей работе «От социальной напряженности к протестному поведению: мотивация участия в коллективных действиях»⁸ рассматривает проблему формирования политического выбора личности через партийный механизм. Представляя схематично процесс политического выбора, он обращает внимание на то, что индивид включен в ту или иную социальную группу или класс. Он обладает определенным спектром экономических, политических, социальных, национальных потребностей, которые получают отражение в особом векторе индивидуальных или личностных интересов. Совокупность этих интересов можно сгруппировать в обобщенные группы интересов различного направления. Этот вектор формирует соответствующее «поле интересов». Политические партии, руководствуясь собственной системой общественно значимых ценностей, предлагают гражданам свои программы, которые условно тоже можно разделить на экономические, политические и социальные. Такое разделение отражает классификационный механизм действия политического выбора.

По нашему мнению, процесс формирования политического выбора личности через партийный механизм не дает возможности ответить на вопрос: что именно побуждает индивида делать тот или иной политический выбор.

Принято считать, что люди голосуют сердцем. На самом деле при выборе кандидата люди руководствуются мифами и архетипами, которые были впитаны с молоком матери и являются частью ментальности.

Следует заметить, что значительная часть исследователей особое внимание обращают на слишком большую мифологизации политической, духовной жизни современного общества. Так, небезосновательной является мысль Е. Кассирера о том, что «открытое и торжественное утверждение на

⁶ Барт Р. Мифологии. / Р. Барт. – М.: Академический Проект, 2008. – 351 с.

⁷ Шестов Н.И. Политический миф теперь и прежде. – М., 2006, С. 85.

⁸ Резник А. От социальной напряженности к протестному поведению: мотивация участия в коллективных действиях // социология: теория, методы, маркетинг. – 2018. – № 2. – С. 42.

⁴ Кассирер Э. Миф государства / Э. Кассирер // Феномен человека. Антология. М.: Высшая школа, 1993. – С. 108-123.

⁵ Хьюбнер К. Истина мифа / К. Хьюбнер. – М.: Республика, 1996. – 327 с.

престолу мифа – отличительная черта политического мышления в двадцатом веке»⁹.

По мнению современного украинского ученого Н. Головатого, деятельность масс не является спонтанной, искусственно организованной. Для такой деятельности массы должны быть подготовленными, соответствующим образом сплоченными и консолидированными. При этом существенное значение приобретают так называемые «бессознательные механизмы человеческого восприятия»¹⁰. Дело в том, что массы главным образом характеризуются и действуют не в результате наличия общего интереса, а, скорее, под влиянием соответствующего эмоционального состояния, который и сплачивает людей для совместных действий.

Общепризнанно, что массы сами собой сдвинуться с места не могут, пока не сработает своеобразный внутренний механизм их консолидации. Кроме того, массы остаются бездействующими до тех пор, пока их не возглавят вожди, руководители, увлеченные идеей, пока не оформится и не захватит массы сама идея, которая в духовно-нравственных императивах отразит содержание коллективного бессознательного. Иначе говоря, должны сработать мотиваторы, которые представляют собой процесс создания символических образов власти и государства, создания разного рода сказаний и легенд. Массовое сознание нуждается в упрощении сложной картины политических процессов, происходящих в обществе, то есть заполнения мифологическими схемами, которые основываются на архетипических конструкциях коллективного бессознательного. Мифологизация оказывается ведущей чертой мышления современного человека, пребывание в сфере мифов – характерной особенностью его жизни. Контекст массового однообразия жизни все меньше требует от человека абстрактных умственных усилий, сама ее психология состоит из действия ограниченного круга социальных мифов; стремление понять и объяснить мир становится в этой ситуации своего рода мифологической акцией, порождая новые мифологемы, которые задаются обществом.

Для того чтобы лучше понять природу политических мифов, следует прежде всего рассмотреть их функции. Миф имеет сложную, многогранную природу, поэтому может выполнять целый ряд важных функций как на общественном, так и на индивидуальном уровне. По мнению современного ученого С. Глазуновой, можно выделить следующие основные функции мифа:

на общественном уровне:

– социально-организационная, или интегративная – политический миф координирует действия членов общества, позволяет интегрировать их, регулируя таким образом жизнедеятельность человеческого сообщества;

– познавательная – политический миф возникает как способ объяснения и осмысления социально-политического мира там, где человеку не хватает знаний;

– объективирующая – в политических мифах отражаются представления, потребности, желания, ценности и надежды как отдельных персоналий, способных влиять на социально-политические процессы, так и сообщества в целом;

– нормативно-политический миф транслирует и внушает определенные заданные модели социального поведения; на индивидуальном уровне:

– познавательная – как «чувственный, синкретический, образный способ осмысления и объяснения сложной и непонятной действительности»; политический миф возникает там, где существует серьезная нехватка знаний о мире, компенсируя ее;

– аксиологическая – политический миф, как отмечалось выше, является носителем ожиданий, потребностей, надежд как общества в целом, так и индивида. Мифологические образы, будучи созвучны ценностям и ожиданиям отдельной личности, взаимодействуют с ними, направляя поведение к определенным целям и нормируя ее¹¹. Другой современный ученый, М. Головатый, выделяет такие функции мифа:

– экспликативную (разъяснительную);

– апологетическую (оправдание существующего порядка);

– манипулятивный (манипулирование сознанием человека, группы, масс)¹². Вера в политические мифы позволяет людям понять неизвестное, отдаленное прошлое или настоящее. Их используют также по мобилизации значительного количества людей на определенные действия, например в поддержку непопулярных политических решений, власти и даже антинародных политических режимов.

Миф содержит и раскрывает символический мир верований, представлений человека, его фантазий, ценностей и норм поведения. То есть в соответствии со спецификой мифов, которым подвластен человек (которым верит, которые разделяет и т. п.), можно охарактеризовать психологию, «содержание» внутреннего мира конкретной личности. Кроме того, миф является инструментом измерения отношений

⁹ Кассирер Э. Миф государства / Э. Кассирер // Феномен человека. Антология. М.: Высшая школа, 1993. – С. 108-123.

¹⁰ Головатый М. Ф. Политическая мифология: [учеб. пос.] / М. Ф. Головатый. – К.: МАУП, 2006. – 144 с.

¹¹ Глазунова С. М. Политические мифы как фактор мотивации политического выбора в контексте интеграционных процессов в Украине [Электронный ресурс] / С. М. Глазунова. – Режим доступа: http://www.nbuv.gov.ua/portal/soc_gum/ppp/2008_8/03%20-%20Glazunova.htm

¹² Головатый М. Ф. Политическая мифология: [учеб. пос.] / М. Ф. Головатый. – К.: МАУП, 2006. – С. 41.

человека и природы. Как неотъемлемая составляющая, самое совершенное творение природы человек взаимодействует с природной средой. При этом она реагирует на мифы, воспринимая их или нет. Другими словами, миф – специфическая форма упорядочения представлений человека о природе и обществе¹³.

То есть мифотворческой функцией человеческого мышления является мифологическое воображение, основным признаком которого является отсутствие сознания образа, имеет полное отождествление образа с реальной действительностью.

В современных условиях информационное пространство становится источником удовлетворения потребностей человека, общества, формирует конкретные предметные образы такого удовольствия, детерминируя парадигмы поведения граждан во всех сферах жизнедеятельности. Современное информационное пространство является очень специфическим в своих возможностях влиять на массовое сознание. При этом необходимо заметить, что эта ситуация является универсальной для индустриальных обществ.

Каким образом мифологические сообщения могут определять политический выбор личности? Как выглядит механизм влияния политического мифа на мотивационную сферу избирателя? Что именно в природе мифа дает ему возможность детерминировать электоральное поведение людей? По нашему мнению, ответы на эти вопросы следует искать в пространстве проблем, связанных с природой политического мифа и механизмом его воздействия на мотивационно-ценностную сферу личности.

Анализируя научную литературу, можно сделать предположение, что политический миф представляет собой особую форму организации информации в виде сообщения, которое существует в определенных социально-политических координатах (пространстве и времени), иначе говоря, политический миф является формой синтеза мифологического и политического сознания, эмоционально окрашенного чувственным воображением, отражающим политическую действительность. Данный синтез в значительной степени замещает и вытесняет реальное преступление о системе ценностей, сформированных мифологизированной политической идеей¹⁴.

В политическом мифе, как и в классическом, всегда сосуществуют три составляющие, образующие его структуру:

- архетип какой-либо ситуации, связанной с осуществлением мер социального регулирования и принуждения («если... то...»);

- содержание конкретного опыта, эмпирически полученного в ситуациях, объединенных данным архетипом;

- систему аллегорических образов, функциональная символика которых соотносит «желаемое» с «должным», т. е. со сложившимся архетипом¹⁵.

Политический миф всегда является интернациональным, то есть имеет побудительный характер, и разъясняет, как действовать в определенной социально-политической ситуации. Кроме того, политический миф связан с эмоционально-чувственным, иррациональным познанием мира. Это приводит к тому, что политический миф не осознается как миф, то есть вера – одно из условий его существования. Образы мифологического сообщения отражают абстрактность, общественную тематику и связь с наиболее общими человеческими ценностями. В политическом мифе социальное и индивидуальное сплетены в единое целое. С одной стороны, он погружен в потребности общества или отдельных личностей, имеющих влияние на социально-политическое пространство; с другой – в потребности индивида.

Мифологические образы тесно связаны как с потребностями группы, так и с эмоционально-мотивационной сферой отдельного человека. Двойственность политического мифа может существовать благодаря многослойности его значений (форма, концепт, значение), поскольку такое структурное строение мифологического сообщения позволяет одновременно удовлетворять как общественные, так и индивидуальные интересы.¹⁶

Иначе говоря, политический миф имеет такие признаки, как: архетип какой-либо ситуации, содержание конкретного опыта, мифологизированную идею, политическую символику, стереотип поведения, мотивационную потребность, ценностную систему, политический юмор, коммуникативность и атрибуцию, системообразующие отношения, которые составляют основу механизма реализации функций политического мифа, то есть влияют на политический выбор личности (рис. 1).

Представляется правомерным предположить, что абстрактные значимые образы политических рекламных мифов, которые являются малоинформативными (в смысле конкретной достоверной информации как основы выбора), но в достаточной степени привлекательными для избирателя, будут порождать высокий уровень обобщенных ожиданий. Появление последних, в свою очередь, запускает эмоции, которые будут

¹³ Головатый М. Ф. Политическая мифология: [учеб. пос.] / М. Ф. Головатый. – К.: МАУП, 2006. – С. 20.

¹⁴ Пробейголова Н. В. Феномен мифа в политической жизни современных обществ / Н. В. Пробейголова // Политологические записки: Сборник научных трудов. – Луганск: вид-во СНУ им. В. Даля, 2010. – Вып. 2. – С. 203.

¹⁵ Полосин В.С. Миф. Религия. Государство / В.С. Полосин. – М.: Ладомир, 1999. – С. 255.

¹⁶ Шестов Н. И. Политический миф теперь и прежде. М.: ОЛМА-ПРЕСС, 2005. 414 с.

направлять поведение избирателя на выбор той политической партии или блока, чья реклама обусловила возникновение таких ожиданий.

Особенность политического мифа как системы заключается в том, что он имеет двухуровневую структуру: обыденный и специализированный уровни так называемых мотиваторов. Функционирование такой двухуровневой структуры определяет разные по направленности структурообразующие и системообразующие отношения. В связи с этим политический миф способен проявляться в различных формах, в зависимости от того, на каком из двух уровней мотиваторов он реализуется.

Так, на повседневном уровне мотиваторы обеспечивают становление и функционирование политического мифа. Вера субъекта мифа превращается в воображаемый им ценностный идеал, который является организующим центром системы ценностей, которая преобладает в его сознании. На специализированном уровне политического сознания мотиваторы обеспечивают становление и функционирование политического мифа, цель которого заключается в управлении другим сознанием, с помощью включения в это сознание мифологизированной идеи социально-политического характера – организующего центра политического мифа. Назначение политического мифа состоит в легитимации политики, политического порядка, политического режима, деятельности отдельных политических лидеров и так далее. Поэтому взаимосвязь структурообразующих отношений политического мифа проявляется в том, что реализация целевой направленности политического мифа, что имеет место на специализированном уровне, возможна только при условии активизации потребности веры в идеал, то есть мотивационной потребности. То есть политический миф сочетает рациональное и иррациональное знания, он является характерной чертой исторической памяти народа и современных оценок природного и социального мира.

С одной стороны, политические мифы выполняют интегративную функцию в обществе, облегчают адаптацию человека к меняющимся условиям существования, активизируют творческое мышление, нормируют поведение, с другой – искажают восприятие социальной действительности, препятствуя достижению гармоничных отношений в обществе и в жизни индивида. Такое сочетание, по мнению отечественного ученого Ю. Шайгородского, делает миф более устойчивым и гибким.

Он может возникнуть естественным путем в коллективном сознании, а может быть создан искусственно с помощью социальных технологий. Главное, предмет мифа (реальный или ирреальный)

должен соответствовать, хотя бы частично, содержанию мифа и восприниматься как правда¹⁷.

Описанная двойственность превращает политический миф в способ реализации социально-интеграционных процессов в обществе. Делая выбор ценностей, о которых говорится в мифологическом сообщении, человек выбирает прежде всего политическую силу, которая создала такой PR-месседж, и таким образом приобщается к политической жизни.

Современные политические мифы – серьезный политический инструмент прихода к власти. Они базируются на реальных проблемах народа, которые так или иначе необходимо решать. Возникла целая индустрия, которая специализируется на обеспечении приемлемых версий идеального мира и моделей поведения, необходимых для его достижения. Реклама выступает как своего рода эрзац – подобие социальной действительности, создаваемой в воображении человека взамен реального знания и убеждений.

Политические идеалы, выработанные общественным сознанием конкретного социума и которые существуют как обобщенные представления о совершенстве в политической сфере жизни, можно отнести, скорее, к категории реальных политических представлений. Они просто отражают политический опыт конкретного общества и в то же время очерчивают общие контуры образа жизни, которому бы хотели подражать большинство граждан.

Основой политических приоритетов является мотивационная основа, которая имеет сложную структуру. Страх, привычка подчиняться и авторитет, интерес и идентификация объекта с субъектом – далеко не полный перечень мотиваций, которые влияют на способность субъекта сделать свой политический выбор. Анализируя мотивационные потребности политического выбора личности, стоит обратить внимание на некоторые особенности психики людей, которые способствуют эффективности воздействия на людей политического мифа.

Во-первых, люди не способны критически воспринимать всю информацию, которая поступает к ним. Как следствие, значительное количество информации воспринимается некритично. Это создает базис для процесса внушения.

Во-вторых, каждый человек имеет свою систему стереотипов – устойчивых схем, представлений, оценок, сквозь призму которых воспринимаются конкретные социальные ситуации. Существует склонность воспринимать и запоминать ту информацию, которая соответствует нашим

¹⁷ Шайгородский Ю. Ж. Политика: взаимодействие реальности и мифа: [монография] / Ю. Ж. Шайгородский; Нац. акад. наук Украины, Ин-т полит. и этнонац. исследуей. им. И.Ф. Кураса. – К.: Знание Украины, 2009. – С. 94.

стереотипам, и игнорировать ту, которая им противоречит. А поскольку в обществе значительные группы людей имеют одинаковые стереотипы, то это в полной мере используется в избирательных кампаниях. Так, согласно

стереотипам изучаются ожидания людей, моделируется ситуация с определенной политической силой, которая соответствует этим ожиданиям.



Рис. 1. Модель механизма влияния политического мифа на политический выбор (мотивационно-ценностную сферу) личности

В-третьих, использование технологий, связанных с запоминанием и воображением. Эффект постоянного повторения приводит к тому, что

информация, которая сначала даже не вызвала доверия, все равно откладывается в памяти. А людям кажется убедительным то, о чем они помнят.

И со временем эта информация изначально будет восприниматься уже без скепсиса, а потом как вероятная. На этом принципе, собственно, и базируется вся реклама, как коммерческая, так и политическая.

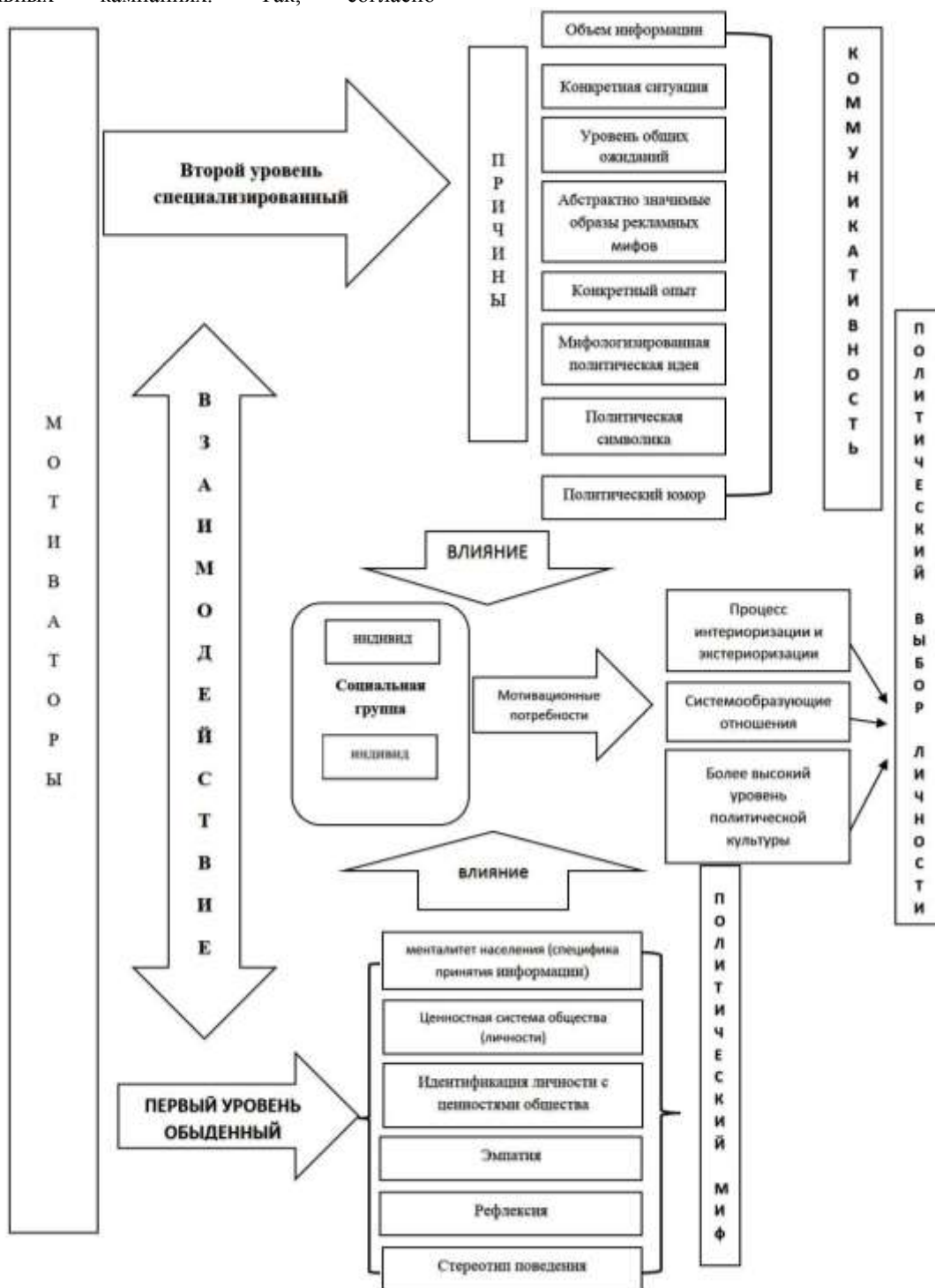
Систему политических убеждений человека, который профессионально не занимается политикой, можно рассматривать как продукт, произведенный политической элитой. Индивид получает этот продукт (или ему его навязывают), и он включается в систему убеждений индивида в виде политической идеологии в связи с его потребностью как гражданина участвовать в принятии определенных политических решений.

Следовательно, разрушение существующих и становление новых политических мифов – не последовательный, а параллельный процесс, он может потребовать длительного времени или произойти мгновенно. Политический миф, его действенность ограничена в пространстве и времени. Искусственный, целенаправленно сконструированный политический миф, искусно вмонтированный в современность, не только может выявить исключительную жизнеспособность и просуществовать длительное время, но и стать ядром кристаллизации мифотворческой активности масс, что впоследствии зафиксирует история.

Результаты мифотворчества могут иметь как положительные, так и отрицательные последствия для общества. В последнем случае общество вовлекает механизмы демифологизации, которые на теоретическом уровне разгораются через рационализацию действительности, а на практическом уровне представлены разнообразными поведенческими реакциями, в частности такими, как юмор (и его различные формы) и социально-политический хеппинг. Однако окончательное разрушение мифа невозможно в том смысле, что мифическая структура сохраняется и может приобретать новый смысл в зависимости от социокультурной и исторической ситуации, в которой он функционирует.

Л и т е р а т у р а

1. Барт Р. Мифологии. / Р. Барт. – М.: Академический Проект, 2008. – 351 с.
2. Глазунова С. М. Политические мифы как фактор мотивации политического выбора в контексте интеграционных процессов в Украине [Электронный ресурс] / С. М. Глазунова. – Режим доступа: http://www.nbu.gov.ua/portal/soc_gum/ppp/2008_8/03%20-%20Glazunova.htm
3. Головатый М. Ф. Политическая мифология: [учеб. пос.] / М. Ф. Головатый. – К.: МАУП, 2006. – 144 с.
4. Гриценко, В. П. Социальная семиотика Текст. / В. П. Гриценко – Екатеринбург, 2006. – 244 с.
5. Кассирер Э. Миф государства / Э. Кассирер // Феномен человека. Антология. М.: Высшая школа, 1993. – С. 108-123.

6. Политологические записки: Сборник научных трудов. – Луганск: вид-во СЛУ им. В. Даля, 2010. – Вып. 3. – С. 210-219.

7. Полосин В. С. Миф. Религия. Государство / В. С. Полосин. – М.: Ладомир, 1999. – 440 с.

8. Пробейголова Н. В. Концептуальные подходы к определению категории «политический миф» / Н. В. Пробейголова //

9. Пробейголова Н. В. Феномен мифа в политической жизни современных обществ / Н. В. Пробейголова // Политологические записки: Сборник научных трудов. – Луганск: вид-во СЛУ им. В. Даля, 2010. – Вып. 2. – С. 201-216.

10. Резник А. От социальной напряженности к протестному поведению: мотивация участия в коллективных действиях // социология: теория, методы, маркетинг. – 2018. – № 2. – С. 42.

11. Савельев А. Н. Политическая мифология. М.: Логос, 2003. 384 с.

12. Хьюбнер К. Истина мифа / К. Хьюбнер. – М.: Республика, 1996. – 327 с.

13. Цуладзе А. М. Политическая мифология. М.: Эксмо, 2003. 384 с.

14. Шайгородский Ю. Ж. Политика: взаимодействие реальности и мифа: [монография] / Ю. Ж. Шайгородский; Нац. акад. наук Украины, Ин-т полит. и этнонац. исследуей. им. И.Ф. Кураса. - К., Знание Украины, 2009. – 400 С.

15. Шестов Н. И. Политический миф теперь и прежде. М.: ОЛМА-ПРЕСС, 2005. – 414 с.

References

1. Bart R. Mifologii. / R. Bart. – М.: Akademicheskij Proekt, 2008. – 351s.
2. Glazunova S. M. Politicheskie mify kak faktor motivacii politicheskogo vybora v kontekste integracionnyh processov v Ukraine [Elektronnyj resurs] / S. M. Glazunova.– Режим доступа: http://www.nbu.gov.ua/portal/soc_gum/ppp/2008_8/03%20-%20Glazunova.htm
3. Golovatyj M. F. Politicheskaya mifologiya: [ucheb. pos.] / M. F. Golovatyj. – К.: MAUP, 2006. – 144 s.
4. Gricenko, V. P. Social'naya semiotika Tekst. / V. P. Gricenko -Ekaterinburg, 2006. - 244 s.
5. Kassirer E.H. Mif gosudarstva / E.H. Kassirer // Fenomen cheloveka. Antologiya. M.: Vysshaya shkola, 1993. – S. 108-123.
6. Politologicheskie zapiski: Sbornik nauchnyh trudov. – Lugansk: vid-vo SNU im. V. Dalja, 2010. – Vyp. 3. – S. 210-219.
7. Polosin V. S. Mif. Religiya. Gosudarstvo / V. S. Polosin. – М.: Ladomir, 1999. – 440 s.
8. Probejgolova N. V. Konceptual'nye podhody k opredeleniyu kategorii «politicheskij mif» / N. V. Probejgolova //
9. Probejgolova N. V. Fenomen mifa v politicheskoy zhizni sovremennyh obshchestv / N. V. Probejgolova // Politologicheskie zapiski: Sbornik nauchnyh trudov. – Lugansk: vid-vo SNU im. V. Dalja, 2010. – Vyp. 2. – S. 201-216.
10. Reznik A. Ot social'noj napryazhennosti k protestnomu povedeniyu: motivaciya uchastiya v kollektivnyh dejstviyah // Sociologiya: teoriya, metody, marketing. – 2018. – № 2. – С. 42.
11. Savel'ev A. N. Politicheskaya mifologiya. M.: Logos, 2003. 384 s.

12. Hyubner K. Istina mifa / K. Hyubner. – M.: Respublika, 1996. – 327 s.

13. Culadze A. M. Politicheskaya mifologiya. M.: EHksmo, 2003. 384 s.

14. SHajgorodskij YU. ZH. Politika: vzaimodejstvie real'nosti i mifa: [monografiya] / YU. ZH. SHajgorodskij; Nac. akad. nauk Ukrainy, In-t polit. i ehtnonac. issleduj. im. I.F. Kurasa. - K., Znanie Ukrainy, 2009. - 400 S.

15. SHestov N. I. Politicheskij mif teper' i prezhdе. M.: OLMA-PRESS, 2005. 414 c.

Probeygolova N.V.

THE IMPACT OF POLITICAL MYTH ON THE MOTIVATION OF POLITICAL ACTIONS OF INDIVIDUALS

The myth is seen as a particular form of information organization, analyzed the functions of political myth, its impact on the motivation of the political choice of the individual and the allocation of components in the model proposed mechanism of the influence of political myth in the political choices of the individual.

Keywords: *political myth, a political choice, the impact on the motivational sphere of personality and expectations.*

Пробейголова Наталия Владимировна – кандидат политических наук, доцент кафедры политологии ГОУ ВПО ЛНР Луганского национального университета имени Владимира Даля»

E-mail: nataprob@mail.ru

Probeygolova Natalia Vladimirovna – candidate of political Sciences, associate Professor, of department of the political science and international relations, Lugansk national university named after Vladimir Dahl, Lugansk.

E-mail: nataprob@mail.ru

Рецензент: Шелюто Владимир Михайлович, доктор философских наук, профессор, кафедрой мировой философии и теологии ГОУ ВПО ЛНР Луганского национального университета имени Владимира Даля.

Статья подана: 20.01.2019

УДК 304.42:316.32(477)

**ПОЛИТИЧЕСКАЯ КУЛЬТУРА УКРАИНЫ В КОНТЕКСТЕ
ПОЛИТИЧЕСКОГО ПРОЦЕССА «РЕВОЛЮЦИИ ДОСТОИНСТВА»:
ТРАГЕДИЯ РАЗОРВАННОЙ НИТИ**

Проскурина Е. А.

**POLITICAL CULTURE OF UKRAINE IN THE CONTEXT OF THE
POLITICAL PROCESS OF THE "REVOLUTION OF DIGNITY":
THE TRAGEDY OF THE BROKEN THREAD**

Proskurina E. A.

В статье рассматриваются основные причины-факторы политического, экономического, культурного порядка, ставшие препятствием формирования суверенного, демократического государства. Исследуются возможные перспективы трансформации политической культуры украинского общества в условиях катастрофических изменений внутри Украины вследствие политического переворота, называемого «революцией достоинства (гидности)», а также с появлением новых вызовов и угроз в мире, произошедших в результате все большей социально-политической нестабильности мирового развития.

Ключевые слова: украинское государство, политическая культура, политический процесс, революция достоинства.

Ситуация на Украине вызывает пристальное внимание во всем мире. Противостояние между западными и восточными регионами страны, проявившееся особенно остро после «революции гидности» 2013-2014 гг., которое впоследствии перешло в стадию гражданской войны, вызывает не просто беспокойство, а острую боль за будущее многомиллионного народа, проживающего на территории Украины [1]. На сегодняшний день эксперты не называют возможных сроков окончания конфликта, комплекс мер по выполнению минских соглашений от 12 февраля 2015 г. По урегулированию ситуации не выполняется украинской стороной. «По данным Управления Верховного комиссара ООН по правам человека (УВКПЧ) общее количество жертв внутреннего конфликта на Украине среди гражданского населения составило в период с апреля 2014 г. По 15 ноября 2015 г. По меньшей мере 9 098 человек убитыми и 20 732 человек ранеными» [2]. Подчеркнем, что обстрелы городов ДНР и ЛНР происходят регулярно, и на сегодняшний день число жертв могло возрасти.

В пике собственным убеждениям десятилетней давности, со всей уверенностью автор может констатировать, что на Украине слишком недостаточно времени было для развития и укоренения позитивной тенденции политической культуры. Последняя находилась за все годы независимости и находится до сегодня в состоянии внутренней противоречивости и фрагментарности, что препятствует и всегда препятствовало в целом блокированию того пути суверенизации и демократизации, где управление страны осуществлялось бы исходя из национальных интересов.

Цель статьи:

Во-первых, определить основные причины-факторы политического, экономического, культурного порядка, ставшие препятствием формированию суверенного, демократического государства;

Во-вторых, рассмотреть возможные перспективы трансформации политической культуры украинского общества в условиях катастрофических изменений внутри Украины вследствие политического переворота, называемого «революцией достоинства (гидности)», а также с появлением новых вызовов и угроз в мире, произошедших в результате все большей социально-политической нестабильности мирового развития.

Актуальность статьи:

Во-первых, в последние годы в мире наблюдается повышение интереса обществоведов, политиков, журналистов и широкой общественности к проблемам политической культуры, которое связано с переменами в менталитете населения западных стран, где за период после окончания Второй мировой войны до вступления в третье тысячелетие произошли серьезные изменения, которые и привели к развитию совсем иных отношений в мире, существенно изменили

структуру политических ценностей и ориентации населения;

Во-вторых, назрела необходимость осмысления результатов социально-политических преобразований, произошедших на фоне разразившегося в последние десятилетия мирового финансово-экономического и социально-политического кризиса, который поставил под сомнение правоту и целесообразность дальнейшей экспансии неолиберальной и неоконсервативной социальных концепций интерпретации определения социальной реальности, так как обнажил и ужесточил ряд порожденных ею злободневных проблем, стоящих перед человечеством;

В-третьих, осознание социально-политической неопределенности, сложившейся в Украине, где, как думается, особую значимость приобретает субъективный фактор политической культуры (отношение к политике, политические ценности, идеология, национальный характер, культурная среда и т.д.) Узкого элитарного слоя социально-политической системы, за которым стоит возможность выбора того или иного пути развития общества. Роль этого фактора сравнима с ролью флуктуации в открытой неравновесной динамической системе, движение которой переходит через точку бифуркации;

В-четвертых, во всем мире возросла заинтересованность в познании политического поведения общества и руководящих им правил, что создало необходимость дальнейшего осмысления феномена политической культуры украинского общества в современный период. На наш взгляд, это связано с изменением всех форм организации социальной жизни, интенсификация политических отношений в условиях глобализации, поиском механизмов межрегиональной интеграции внутри украинского государства и мн. Др.

Толчком к дальнейшему развязанию проблемы стали, конечно же, политические события в Украине 2004-2006 и 2013-2014 годов, которые явились серьезным экзаменом как для «разноцветных политиков», так и для тех, кто поддерживал одних и других.

Сразу скажем, что период реформ, который идет в стране не первый десяток лет, выявил существенный разрыв между их теоретическими моделями и практикой осуществления. Несмотря на достигнутые результаты, ошибки реформирования общества пока не позволили устранить политическое отчуждение, выражающееся неудовлетворенностью властью, десантированием значительных масс граждан от нее, непониманием ее политической стратегии и курса, снижением уровня политического участия и т.д.

Это, в свою очередь, поставило вопрос о жизнеспособных механизмах перехода общества к новому качеству развития. Ситуация усугубляется тем, что реализация реформаторских проектов посредством усилий преимущественно сверху слабо

учитывает уровень и особенности политической культуры населения. Политиков можно судить по их делам «во имя народа». И тут создается впечатление, что политикам, так «радеющим» за народ, сам народ необходим только в период очередных выборов или в момент сложных политических ситуаций в стране, или при необходимости постоять «на смерть на майданах», а затем вовсе этот народ и не нужен.

Сложные, трудно уловимые и опознаваемые процессы переходного периода вначале и военного периода сегодня охватывают не только экономические, политические и социальные изменения, но и происходящие перемены в общественном сознании, которые являются очень значимыми для определения дальнейшего развития общества.

Исследователи политической культуры Украины сходились в одном, что на этапе завоевания независимости для населения страны были характерны черты политической культуры «подданных», особенностью которой, думается, были:

1) *ориентация людей на политические институты, не неся при этом никакой ответственности за политический выбор (так как его просто не было);*

2) *доминирование чувств в оценке политических явлений;*

3) *мифологическое мышление (политические мифы отражают желания людей и помогают организовать деятельность масс), яркая идеологизация и политизация жизни общества;*

4) *неспособность коллективно решать проблемы (директивы «сверху», «есть мнение» и прочие);*

5) *приоритет групповой справедливости перед принципами индивидуальной свободы личности;*

6) *непоколебимая уверенность в правоте "своих" принципов в сочетании с множеством идейных, не допускающих компромисса ориентиров граждан;*

7) *низкий гражданский статус личности.*

Союз распался, перед Украиной открылись альтернативные возможности развития. Выбор пути развития предстал как результат политической игры и борьбы партий и группировок, преследовавших корпоративные интересы, которые, правда, были завуалированы.

В начальный момент политической борьбы программы преобразования общества не поддаются рациональной верификации, что открывало широкие возможности социального мифотворчества, манипуляций массовым сознанием. К тому же крах старого порядка вызвал эйфорию: казалось, все возможно в новой жизни. Это породило завышенные ожидания у большинства населения страны, и рост относительной депривации сразу же принял угрожающий характер. В то же время абстрактная идеализация будущего создала

благоприятные условия для популистского манипулирования возбужденными толпами. Утопические настроения, инспирируемые производителями идеологической продукции, захватили массовое сознание украинского общества и стали движущей силой политического процесса [3].

Таким образом, Украина вошла в совсем иной для неё незнакомый «мир демократии», которого она так жаждала, с политической культурой, которая была благоприятной для авторитарного режима, с упрощенным пониманием демократической жизни общества, склонностью оценивать её по шкале «хорошо - плохо».

Негатив внесли и средства массовой информации, галлюцинируя и наркотизируя воображение людей мифами о сладкой жизни; реальные возможности кризисного общества игнорировались. Достаточно посмотреть газеты 90-х годов XX в. Манипуляции массовым сознанием сделали пассивное большинство населения объектом информационной агрессии, выгодной правящей элите, поскольку путем символического насилия можно изменить когнитивные и оценочные структуры, навязать обществу новое видение социального мира [4].

Другими словами, от власти народ Украины ожидал многого, но немного делалось для того, чтобы что-либо изменилось. Отсюда возникла отчуждённость по отношению к государственной жизни, и распространяющийся хаос ценностей увеличивал разрыв между политической элитой и гражданами. После обретения Украиной национальной независимости казалось, что наступил звездный час национальной демократии и либеральной идеологии. В стране была создана инфраструктура демократии и рыночной экономики, но эйфория исчезала по мере нарастания экономического, политического и социального кризиса.

Будущее демократии, правового государства и гражданского общества становилось проблематичным, поскольку либерализация цен и гиперинфляция дали импульс теневой экономике: криминализация государства и общества стала тенденцией трансформации. Как писал М. Вебер, "капитализм по своему типу может выступать как авантюристический, торговый, ориентированный на войну, политику, управление и связанными с ними возможностями наживы"[5].

Политическая активность граждан, характерная для первых лет независимости Украины, сменилась политической пассивностью, что создало предпосылки для безответственности. Пожалуй, это один из важнейших факторов, который способствует тому, что в обществе устанавливается самоуправство политически и экономически привилегированных людей [6].

Следует особо отметить, что проблема здесь не только в политической культуре, но и самой

политической структуре. Для нормального функционирования любого государства или межгосударственной системы, по утверждению политологов, необходимо, чтобы эти отношения были приведены в соответствие с моралью, культурой данного общества. Но именно в политической культуре формируются регуляторы политического поведения и выстраивается мотивационная база властных отношений.

Думается, что *особенность политической культуры в целом состоит:*

- *первое, в том, что она составляет не саму политику или политический процесс, а их осознание, объяснение, так как в политической сфере зачастую значимость приобретают не только реальные действия и меры государства, но и то, как они оцениваются и воспринимаются, в каком контексте подаются и т.д;*

- *второе, играет очень важную роль в процессе принятие или неприятие подавляющим большинством населения форм реализации реальных действий и мер государства;*

- *третье, политическая культура отдельной страны, что в полной мере характерно и для Украины, как правило, выражает устойчивые черты цивилизационного развития общества и государства. Происходит это потому, что политическая культура формируется в процессе переплетения различных ценностных ориентаций и способов политического участия граждан, национальных традиций, обычаев, способов общественного признания человека, доминирующих форм общения элиты и электората, а также других обстоятельств.*

Помимо всего прочего, на политическую культуру Украины повлиял ряд факторов и исторических событий, порожденных XX веком, затем проявившихся в региональной дезинтеграции и ставших отличительным признаком страны наших дней.

Автор полагает, что необходимо на этих факторах сделать акцент. Более того, они приняли угрожающий характер и своим появлением во многом обязаны политической элите, их борьбе за власть, бизнес-интересы, портфели, влияние и мн. Др.

Сколько бы мы ни убеждали, что народ Украины един в своих политических уподоблениях и никаких проблем в этом плане в стране нет, проблема сама собой не исчезнет. Проблема такая существовала всегда и существует и становится серьёзным тормозом процесса трансформации политической культуры Украины.

Думается, что это, *во-первых*, факторы, обусловленные геополитическим положением Украины. История распорядилась таким образом, что жители одной страны не только географически поделены, но и исторически. Каждый регион имел свою, в корне отличающуюся историческую судьбу, которая основательно повлияла на формирование

политических предпочтений, а затем проявилась в региональной дезинтеграции [5].

Во-вторых, в начале XX в. На характер политической культуры сильнейшее влияние оказали уничтожение тоталитарным режимом целых социальных слоев (купечества, крестьянина-собственника, интеллигенции, офицерства), отказ от рыночных регуляторов развития экономики, насильственное внедрение коммунистической идеологии.

В-третьих, в украинской политике доминируют линейно-монистические установки и представления, которые не соотносятся с системной трансформацией. «История как бы насмехается над действиями тех реформаторов, которые пытаются сконструировать в социальной среде нечто, не отвечающее её природе, навязать среде путь эволюции без учета её собственных внутренних эволюционных тенденций. В таких случаях общество попадает в «капкан истории», приходит к трудно поправимому кризисному состоянию» [6].

«Капкан истории» для Украины выявился в том, и это *в-четвертых*, что в период обострившейся политической борьбы между разными политическими силами 2004-2006 гг., а затем из-за кровавых событий 2013-2014 гг. С последующей гражданской войной произошло региональное распределение внутри и во внешнеполитических предпочтениях жителей Украины. В последнее это время, выступило как серьёзный фактор дестабилизации политической ситуации в стране [7,8].

В-пятых, трансформационный процесс осложняется и тем, что демократизация и глобализация открывают Украину мировым информационным и культурным потокам, резко увеличивая дифференциацию идеологического поля.

Отсутствие научных знаний, адекватных сложности бифуркационной ломки социальной системы, усугубляется радикалистскими импровизациями властных структур, делающих упор на либерализм и рыночную стихию.

Как считает Дж. Стиглиц, «модели реформ, опирающиеся на общепринятые положения неоклассической теории, скорее всего недооценивают роль информационных проблем, в том числе проблем корпоративного управления, социального и организационного капитала, а также институциональной и правовой инфраструктуры, необходимой для эффективного функционирования рыночной экономики» [9].

В-шестых, длительная дистанцированность граждан от рычагов власти, низкая политическая роль механизмов самоуправления и самоорганизации общества привели к тому, что большая часть граждан, по преимуществу, персонализированно воспринимает власть. В основе требований населения страны к деятельности власти лежит нравственный характер, что и предопределяет

стремление большинства граждан к поиску харизматического лидера ("спасителя отечества"), способного вывести страну из кризиса), недопонимание роли представительных органов власти, тяготение к исполнительским функциям с ограниченной индивидуальной ответственностью.

Все это осложняется сегодня еще и тем, что разворачивается новый сценарий мирового развития третьего тысячелетия, формирующего свою систему ценностей, а ценности санкционируют тот или иной тип деятельности и присущие ему цели.

Таким образом, помимо множества прочих причин, наиболее острой проблемой являлась поляризация западных и юго-восточных регионов. Раскол населения страны, особенно обострившейся после «Евромайдана» 2013–2014 гг., сделал невозможным дальнейшее развитие независимого Украинского государства в той форме, в которой оно образовалось после распада СССР. События 2004 г., как это ни парадоксально, прекратили процесс формирования целостного государства и разделили страну на два противостоящих друг другу лагеря. Подтверждением этого являются события 2014 г., когда после цветной революции в Киеве регионы Юга-Востока Украины и Крым заявили о нежелании быть частью антироссийского государства, полностью ориентированного на западные либерально-демократические ценности. Следовательно, одна часть украинского населения не видела своего будущего в отрыве от России, а другая, т.е. Западные регионы, отождествляла себя и Украину с Западной Европой. «Украина оказалась расколота практически пополам. До сих пор так явно противоречия между русским Востоком и украинским Западом никогда не были столь заметны» [10]. В результате обще-украинское политическое и государственное будущее и, как следствие, существование Украины в прежних границах в современных условиях находится под угрозой.

Разные части украинского государства и политические элиты тяготели и продолжают тяготеть к принципиально разным моделям государственного устройства и развития. На основе данных исследования (2005 г.) Института социологии Национальной академии наук Украины Д. Лейн приходит к выводу, что «исторически идентичность западных украинцев гораздо ближе к западноевропейской в сравнении с русскими на Востоке, которые в большей степени идентифицируют себя с прежним Советским Союзом и Россией. События «оранжевой революции» усилили эти идентичности. Данные ясно указывают на полярный характер политического участия украинско- и русскоговорящего сообществ и заставляют подвергнуть значительному сомнению широкораспространенный взгляд, согласно которому события 2004 г. Были частью национально-демократической революции. Около

половины населения сочло их событием, инспирированным посредством массовых протестных действий» [11].

Стоит добавить, что западные регионы уже в 1980-х гг. Были подвержены идеологической пропаганде, проводимой, в том числе, бывшими участниками Украинской повстанческой армии, которые получили возможность вернуться на Украину в ходе перестройки. «Со второй половины 1980-х гг. Началась экспансия украинского национализма на Украину. Первыми еще в советскую республику стали прибывать эмигранты из ОУН(з) (Организации украинский националистов). Затем активизировались и остальные эмигрантские украинские организации. В результате в западных областях УССР идеи украинского национализма и русофобии стали находить сторонников» [10].

Одновременно американские и европейские НПО и фонды начали свою деятельность на Украине именно с западных регионов, что способствовало разобщению и без того разных регионов страны.

Опыт новейшей истории Украины показывает, что в стране особенностями социального позиционирования человека является индивид с плотной культурной оболочкой, непроницаемой для идей и мнений, находящихся за рамками определенных морально-этических установок, с вечной борьбой за гранью выживания. Поэтому возникает ситуация постоянного взаимного непонимания, а политика превращается в поле острой борьбы, непримиримости позиции и напряженности.

Вместе с тем думается, что информационные контакты украинских граждан с носителями иных культур и собственный пережитый трагический опыт «за лучшую жизнь» все же дадут определенный политический значимый эффект – это *во-первых*. А *во-вторых*, политическая культура укрепитя на собственной исторической почве и институционализируется. Как в этих условиях изменится государственно-административная система Украины, пока неясно. Время – лучший стратег.

Л и т е р а т у р а

1. «Гибридные войны» в хаотизирующемся мире XXI века / Под ред. П.А. Цыганкова, А. Ю. Шутова. – М.: Издательство Московского университета. 2015. 384 с.
2. Выступление Уполномоченного мидя России по вопросам прав человека, демократии и верховенства права К. К. Долгова на заседании Комитета общественной поддержки жителей Юго-Востока Украины 17 декабря 2015 г. // Официальный ресурс Совета Федерации Федерального Собрания Российской Федерации. URL: <http://www.council.gov.ru/media/files/41d59cef5b306e091335.pdf>.
3. Тюменский И. Национальная идея Украины <http://russian.kiev.ua/archives/2003/0310/031020upt1.shtml>

4. Вебер М. Протестантская этика и дух капитализма // Избр. Произведения. – М., 1990,- с.53.

5. Кокорська О.І., Кокорський В.Ф. Політична культура: теоретико-методологічні проблеми / Політична культура: теорія, проблеми, перспективи. – К.: Видавець ПАРАПАН, 2004. – С.7-14.

6. Скотна Н.В. Українська регіональна розколота цивілізація: філософсько-історичний дискурс.- Стосунки Сходу та Заходу України: минуле, сьогодення та майбутнє: Матеріали Всеукраїнської конференції, Луганськ, 25-26 травня 2006 р./ Наук. Ред. І.Ф. Кононов. – Луганськ: Знання, 2006. - С.99-107.

7. Погоріла Н.Б. Регіональні поділи в Україні: на прикладі політичної культури. / Політична культура: теорія, проблеми, перспективи. – К.: Видавець ПАРАПАН, 2004. – С.63-81.

8. Іваненко А.В., Прогнімак Е.Д. Формирование соціальної солідарності як фактор преодолення міжрегіональної дезінтегрованості України. – Стосунки Сходу та Заходу України: минуле, сьогодення та майбутнє: Матеріали Всеукраїнської конференції, Луганськ, 25-26 травня 2006 р./ Наук. Ед. І.Ф. Кононов. – Луганськ: Знання, 2006. - С.220-221.

9. Стиглиц Дж. Кудя ведуть реформи? (К десятиліттю початку перехідних процесів) // Вопросы экономики. 1999. № 7, С.4.

10. Калашников М. Независимая Украина. Крах проекта. – М.: ФОЛИО, 2010. С. 190.

11. Лейн Д. «Оранжевая революция»: «Народная революция» или Революционный переворот? // Полис: Политические исследования. – 2010. № 2. – С. 45.

References

1. «Gibridnye vojny» v haotizirujushhimsja mire XXI veka / Pod red. P.A. Cygankova, A. Ju. Shutova. M.: Izdatel'stvo Moskovskogo universiteta. 2015. 384 s.
2. Vystuplenie Upolnomochennogo mida Rossii po voprosam prav cheloveka, demokratii i verhovenstva prava K. K. Dolgova na zasedanii Komiteta obshhestvennoj podderzhki zhitelej Jugo-Vostoka Ukrainy 17 dekabrya 2015 g. // Oficial'nyj resurs Soveta Federacii Federal'nogo Sobranija Rossijskoj Federacii. URL: <http://www.council.gov.ru/media/files/41d59cef5b306e091335.pdf>.
3. Tjumenskij I. Nacional'naja ideja Ukrainy <http://russian.kiev.ua/archives/2003/0310/031020upt1.shtml>
4. Veber M. Protestantskaja jetika i duh kapitalizma // Izbr. Proizvedenija. M., 1990, - c.53.
5. Kokors'ka O.I., Kokors'kij V.F. Politichna kul'tura: teoretiko-metodologichni problemi / Politichna kul'tura: teorija, problemi, perspektivi. – K.: Vidavec' PARAPAN, 2004. – s.7-14.
6. Skotna N.V. Ukraïns'ka regional'na rozkolota civilizacija: filososov'ko-istorichnij diskurs.- Stosunki Shodu ta Zahodu Ukraïni: minule, s'ogodennja ta majbutne: Materiali Vseukraïns'koï konferencii, Lugans'k, 25-26 travnja 2006 r./ Nauk. Red. I.F. Kononov. –Lugans'k: Znannja, 2006. - s.99-107.
7. Pogorila N.B. Regional'ni podili v Ukraïni: na prikladі politichnoï kul'turi. / Politichna kul'tura: teorija, problemi, perspektivi. – K.: Vidavec' PARAPAN, 2004. – s.63-81.
8. Ivanenko A.V., Prognimak E.D. Formirovanie social'noj solidarnosti kak faktor preodolenija mezhhregional'noj dezintegriruvannosti Ukrainy. – Stosunki Shodu ta Zahodu Ukraïni: minule, s'ogodennja ta majbutne:

Materiali Vseukrains'koї konferencii, Lugans'k, 25-26 travnja 2006 r./ Nauk. Red. I.F. Kononov. –Lugans'k: Znannja, 2006. - s.220-221.

9. Stiglic Dzh. Kuda vedut reformy? (K desjatiletiju nachala perehodnyh processov) // Voprosy jekonomiki. 1999. № 7, c.4.

10. Kalashnikov M. Nezavisimaja Ukraina. Krah proekta. M.: FOLIO, 2010. S. 190.

11. Lejn D. «Oranzhevaja revoljucija»: «Narodnaja revoljucija» ili Revoljucionnyj perevorot? // Polis: Politicheskie issledovanija. 2010. № 2. S. 45.

Proskurina E. A.

POLITICAL CULTURE OF UKRAINE IN THE CONTEXT OF THE POLITICAL PROCESS OF THE "REVOLUTION OF DIGNITY": THE TRAGEDY OF THE BROKEN THREAD.

The main reasons for the factor of the political, economic, cultural order, have become a reorganization of sovereign and democratic power. Doslidzhuyutsya mozhlivi PERSPECTIVE transformatsii politichnoi culture ukrajins'koho suspilstva in Minds katastrofichnih for Change vseredini Ukraine vnaslidok politichnogo coup, the title of "revolyutsiyyu gidnosti (gidnosti)" and takozh s appeared novih viklikiv i zagroz in sviti scho vidbulisya in rezultati all

bilshoi sotsialno-politichnoyu nestabilnistyu svitovogo rozvitku .

Key words: *Ukrainian Power, political culture, political process, revolution.*

Проскурина Елена Александровна, профессор, доктор политических наук, профессор кафедры политологии и международных отношений ГОУ ВПО ЛНР «Луганский национальный университет имени Владимира Даля».

E-mail: ms.dtvisu@mail.ru

Proskurina Elena, Professor, doctor of political Sciences, Professor of the Department of political science and international relations of State Educational Establishment of Higher Professional Education «Lugansk Vladimir Dahl National University».

E-mail: ms.dtvisu@mail.ru

Рецензент: Шелюто Владимир Михайлович профессор, доктор философских наук, профессор кафедры мировой философии и теологии ГОУ ВПО ЛНР «Луганский национальный университет имени Владимира Даля».

Статья подана: 20.01.2019

УДК 323+326

ЦВЕТНЫЕ РЕВОЛЮЦИИ КАК ТЕХНОЛОГИИ И ДЕКОНСТРУКЦИИ ПОЛИТИЧЕСКОЙ ВЛАСТИ

Проценко А.В., Сундуков Д.Д.

«COLOR REVOLUTIONS AS TECHNOLOGIES AND DECONSTRUCTIONS OF POLITICAL POWER»

Protsenko A.V., Sundukov D.D.

Статья посвящена актуальной на сегодняшний день проблеме цветных революций в современном мире. Здесь значительное внимание уделяется исследованию цветных революций, произошедших с начала XXI века. В качестве исследовательской задачи выступает попытка осмыслить причины происшедших революций и проанализировать их инструментальность. В статье делается вывод об общем сценарии рассматриваемых революций и делается попытка поиска их предотвращения. Но, следует отметить, что проблема, о которой идет речь, пока изучена мало, поэтому требуются более тщательных исследований.

Ключевые слова: цветные революции, революция роз, оранжевая революция, Евромайдан, революция гордости.

Сегодняшний стремительно глобализирующийся мир нестабилен и изменчив. В нём происходит множество политических изменений, влекущих за собой различные труднопредсказуемые последствия. Ярким примером являются цветные революции. Всего лишь с начала XXI века их, по различным подсчётам, произошло около десятка. На сегодняшний день проблема цветных революций очень актуальна. Весомый вклад в разработку данной темы сделал Джин Шарп. Доктор философии Джин Шарп, основатель Института имени А. Эйнштейна, патриарх «методов ненасильственных свержений режимов», по советам которого осуществлялись оранжевые перевороты по всему миру, издал книгу «Антипереворот», главный замысел которой серьёзное осмысление «способов защиты против переворотов». Целью данной статьи является попытка осмыслить причины происшедших революций и проанализировать их инструментальность. Для этого будет рассмотрен ряд примеров и определён общий порядок действий происшедших событий.

Одной из первых цветных революций XXI века является «Революция роз», прошедшая в Грузии в 2003-2004 гг. В основе лежало общее

неудовлетворение граждан политикой президента Эдуарда Шеварднадзе, которая привела к бедственному состоянию государства в сфере экономики и крупным масштабам коррупции в рядах государственных чиновников. Катализатором революционных событий стали результаты парламентских выборов в Грузии, прошедшие 2 ноября 2003-го года. По официальным данным, эти выборы завершились победой блока действующего президента Эдуарда Шеварднадзе «За новую Грузию». Однако результаты не были признаны ни иностранными наблюдателями, ни оппозицией. По Тбилиси прокатились акции протеста. По различным данным, в них участвовало около 100 тыс. человек.

22 ноября, в день, когда впервые произошло заседание нового совета парламента, протесты оппозиции достигли апогея. В это же время оппозиционеры совершили захват парламента и прервали выступавшего с речью Шеварднадзе, вынудив его покинуть зал. Во главе оппозиции, которая захватила парламента, был Саакашвили, неся в своих руках розы. Именно поэтому революция получила такое название. Вечером 23 ноября Эдуард Шеварднадзе встретился с организаторами протестов, чтобы обсудить сложившуюся ситуацию. После переговоров президент Грузии Шеварднадзе подал в отставку [2, с. 2].

Всего «Революция роз» продлилась 63 дня и закончилась сменой власти. Также хотелось бы отдельно отметить Украину, где за 10 лет, с 2004-го и по 2014-й гг., произошло две цветные революции.

Первая, «оранжевая» революция произошла в 2004-м году. Первопричиной послужила победа на президентских выборах Виктора Януковича. Оппозиция не признала результаты выборов и заявила о фальсификациях. Виктор Ющенко и Юлия Тимошенко стали призывать народ к проведению протестов. Оппозиция в центре Киева инициировала создание палаточного городка. Забастовки и протесты вынудили Верховный суд Украины назначить

повторное проведение второго тура. В результате после проведения повторного второго тура президентских выборов президентом стал Виктор Ющенко [5, с. 3].

Второй цветной революцией в Украине можно назвать Евромайдан. Поводом к её началу стала приостановка властями движения евроинтеграции и предъявление обвинения Виктору Януковичу в коррумпированности и связях с олигархическими элитами. В последствии уведомления правительства о приостановлении подготовки к подписанию Договора о ассоциации Украины с Евросоюзом 21 ноября 2013 годы корреспонденты и приверженцы «европейского вектора» посредством сети Интернет призвали людей выходить на майдан. К рядовым протестантам быстро примкнули руководители ведущих оппозиционных партий и представители националистического движения «Правый сектор». 30-го ноября отделение Министерства Внутренних дел «Беркут» решительно и жёстко рассеяло митингующих. В последующий период протестанты перешли к нападениям на государственные органы. На майдане разбили палаточный лагерь и начали создавать отряды «Самообороны». Последующие усилия властей устранить митингующих были провалены. Противоборство не один раз вытекло в кровавые конфликты между «Беркутом» и подразделениями Самообороны.

Стоит отметить, что для тех, кто поддерживал оппозицию и события на майдане, были созданы все условия. СМИ не только «правильно» освещали все происходящие на майдане события, но и регулярно транслировали мнение якобы тех, кто, оставаясь дома, но «всей душой был с митингующими», либо оказывал перевороту различную материальную помощь. Противники майдана по разным причинам либо оставались пассивными, не осознав нависшую угрозу полностью, или очернены средствами массовой информации и таким образом лишены поддержки. Все недовольные голоса игнорировались, а все противники майдана автоматически записывались в «титишки». Также звучали вообще кощунственные заявления, что на юго-востоке Украины живут «рабы», которые «склонятся перед любой властью». Да и сами протесты и «антимайданы» были по большому счёту выставочными и не отражали глубинных процессов в обществе. В принципе было очевидно, что жители юго-востока, а именно в этих регионах было сконцентрировано недовольство майданом, были растеряны, дезорганизованы.

Благодаря воздействию со стороны европейских политических деятелей, 21 февраля 2014-го года Виктор Янукович и представители протестующих согласились подписать соглашение об урегулировании кризиса. Однако президент Виктор Янукович вынужден был бежать из страны, обосновывая свой поступок тем, что существовала реальная угроза его безопасности.

«Революция гордости». Именно так был прозван данный переворот его активными участниками. Но

уже спустя полтора года даже среди ярых сторонников «революция гордости» стали закрадываться сомнения. Стало очевидно, что произошло простое перераспределение власти. И это далеко не торжество гордости, а ничто иное как обычный переворот [4, с. 1].

Впоследствии Автономная Республика Крым не признала новую киевскую власть, проведя референдум по присоединению к Российской Федерации. Россия поддержала проводимый референдум и приняла Крым в состав страны. Луганская и Донецкая области тоже не признали новую власть. В результате попытки Киева подавить протесты на Донбассе образовались две новые республики ЛНР и ДНР. А лозунги, которыми пользовались на майдане, так и остались словами. На майдане оппозиция говорила, что украинцы должны жить в лучших условиях, что зарплаты и пенсии должны быть в разы выше, а коммунальные тарифы и цены ниже. Из-за невозможности обеспечить всё это обвинялся Янукович и правительство Азарова. Но по факту после государственного переворота, получив всю полноту власти, новая киевская власть не изменила ситуацию, а лишь ухудшила положение в стране. Обесценивание гривны привело к ухудшению жизни всего населения страны. Возросли цены на газ и коммунальные платежи. Стало очевидно, что участников майдана просто обманули, пообещав им улучшение жизни и приближение к европейским стандартам, а на деле вогнал страну в долги и тяжелейший кризис [1, с. 7].

Из всего этого можно сделать ряд выводов. Цветные революции возможно провести лишь в странах со слабой централизованной властью. Заметим, что в таких государствах присутствует свобода слова, а оппозиция имеет весомую поддержку населения в одном или нескольких регионах страны. Как правило, все цветные революции в постсоветских странах проходят по похожему сценариям. Во-первых, практически все подобные перевороты проходят после выборов. Пользуясь своим проигрышем, оппозиция заявляет о фальсификации и не признаёт результаты выборов. После чего оппозиция подстрекает народ к митингам и забастовкам. Для того чтобы переворот достиг успеха, важно, чтобы те, кто не участвует в перевороте, его поддерживали, оставались пассивными или не могли эффективно сопротивляться. Во-вторых, власть захватывается силовым путём, но с акцентом бескровный характер действий либо с минимальными жертвами. После проведения цветной революции новое правительство резко меняет курс внешней политики в сторону западного мира, перемещаясь в их орбиту влияния [3, с. 5].

Чтобы успешно противостоять представленному сценарию событий необходимо в первую очередь укрепить централизованную власть. В целом, если правительство во всех странах, где прошли так называемые «цветные революции», вовремя отреагировало и не дало возможности оппозиции

действовать по сути незаконным образом, то в принципе переворотов могло и не быть.

Л и т е р а т у р а

1. Антипереворот, или как противостоять технология «бескровных» «цветных» революций от Джина Шарпа. Электронный ресурс. Режим доступа: <http://artyushenkooleg.ru/wp-oleg/archives/1238>

2. Самые известные цветные революции. Электронный ресурс. Режим доступа: <https://fishki.net/1986411-samyie-izvestnye-cvetnye-revoljucii.html>

3. Технология цветных революций. Электронный ресурс. Режим доступа: <http://worldwebwar.ru/technology/tehnologiya-tsvetnyh-revoljucij.html>

4. Цветные революции СНГ: цифры и факты. Электронный ресурс. Режим доступа: <https://365info.kz/2016/12/kak-postsovetskoe-prostranstvo-okrasilos-tsvetnymi-revoljuciyami/>

5. «Цветные революции». Электронный ресурс. Режим доступа: <http://www.gumilev-center.ru/cvetnye-revoljucii/>

R e f e r e n c e s

1. Antiperevorot, ili kak protivostoyat' tekhnologiya «beskrovnyh» «cvetnyh» revolyucij ot Dzhina SHarpa. EHlektronnyj resurs. Rezhim dostupa: <http://artyushenkooleg.ru/wp-oleg/archives/1238>

2. Samye izvestnye cvetnye revolyucii. EHlektronnyj resurs. Rezhim dostupa: <https://fishki.net/1986411-samyie-izvestnye-cvetnye-revoljucii.html>

3. Tekhnologiya cvetnyh revolyucij. EHlektronnyj resurs. Rezhim dostupa: <http://worldwebwar.ru/technology/tehnologiya-tsvetnyh-revoljucij.html>

4. Cvetnye revolyucii SNG: cifry i fakty. EHlektronnyj resurs. Rezhim dostupa: <https://365info.kz/2016/12/kak-postsovetskoe-prostranstvo-okrasilos-tsvetnymi-revoljuciyami/>

5. «Cvetnye revolyucii». EHlektronnyj resurs. Rezhim dostupa: <http://www.gumilev-center.ru/cvetnye-revoljucii/>

Protsenko A.V., Sundukov D.D.

«COLOR REVOLUTIONS AS TECHNOLOGIES AND DECONSTRUCTIONS OF POLITICAL POWER»

The article is devoted to the actual problem of color revolutions in the modern world. Here considerable attention is paid to the study of color revolutions that have occurred since the beginning of the XXI century. The research task is an attempt to understand the causes of the revolutions and analyze their instrumentality. The article draws a conclusion about the General scenario of the considered revolutions and attempts to find their prevention. But, it should be noted that the problem in question has not yet been studied enough, so it requires more thorough research.

Key words: color revolutions, rose revolution, orange revolution, Euromaidan, pride revolution.

Проценко Александр Валерьевич – к.полит.н, доц. кафедры политологии и международных отношений ГОУ ВПО ЛНР «Луганского национального университета имени Владимира Даля»
E-mail: aksatazatu@mail.com

Protsenko Aleksandr Valer'evich – k. polit.n, dotz. Department of political science and international relations of State Educational Establishment of Higher Professional Education «Lugansk Vladimir Dahl National University».
E-mail: aksatazatu@mail.com

Сундуков Даниил Дмитриевич – студент группы ГТ-361 кафедры политологии и международных отношений ГОУ ВПО ЛНР «Луганский национальный университет имени Владимира Даля».
E-mail: kafedra.politimo@mail.ru

Sundukov Daniil Dmitrievich – student of the group GT-361 Department of political science and international relations of State Educational Establishment of Higher Professional Education «Lugansk Vladimir Dahl National University».
E-mail: kafedra.politimo@mail.ru

Рецензент: Шелюто Владимир Михайлович: профессор, доктор философских наук, профессор кафедры мировой философии и теологии ГОУ ВПО ЛНР «Луганский национальный университет имени Владимира Даля»

Статья подана: 20.01.2019

УДК 323.282

СООТНОШЕНИЕ ПОНЯТИЙ «ГОСУДАРСТВЕННЫЙ ТЕРРОР» И «ГОСУДАРСТВЕННЫЙ ТЕРРОРИЗМ» В КОНТЕКСТЕ АНАЛИЗА СОВРЕМЕННОГО ПОЛИТИЧЕСКОГО РЕЖИМА УКРАИНЫ

Проценко А.В.

RELATIONSHIP CONCEPTS "STATE TERROR" AND "STATE TERRORISM" IN THE CONTEXT OF ANALYSIS OF THE MODERN POLITICAL REGIME IN UKRAINE

Protsenko A.V.

В статье анализируется характер, параметры проявления и особенности соотношения понятий государственного терроризма и государственного террора как факторов внутренней и внешнеполитической деятельности украинского политического режима, сформировавшегося в результате победы т.н. Евромайдана в 2014 г. Дается характеристика соответствия типичных действий правительства, силовых органов Украины и подконтрольных им неформальных группировок критериям «государственного террора» и «государственного терроризма». Анализируется антигуманный характер устрашающей и репрессивной политической деятельности как одной из основ поддержания устойчивости и функционирования данного политического режима.

Ключевые слова: террор, терроризм, террористические методы, репрессии, насилие, оппозиция, преступление, политический режим.

Анализируя различные подходы и концепции исследователей относительно роли и места насилия в структуре политических отношений и политического процесса, можно обратить внимание на то, что насилие в его разнообразных формах практически всегда является неотъемлемой составной частью политической жизни. Властные отношения в государстве основываются в значительной степени на том факте, что государственная власть является единственным центром силы в обществе, которая в рамках существующего юридического порядка имеет право применять насилие в целях сохранения общества, предотвращения нарушения прав и свобод граждан, отражения внешней агрессии и т.д. Концепция Макса Вебера о правомочии государства на обладание данной монополией оказала существенное влияние на развитие и содержание философии права и политической философии XX века. Карл Маркс также отдельно выделял в своих

произведениях мысль о том, что власть по своей сути и является концентрированным и организованным общественным насилием. К. С. Гаджиев отмечает, что власть – это «способность ее субъекта (отдельной личности, группы людей, организации, партии, государства) навязать свою волю другим людям, распоряжаться и управлять их действиями, будь то насильственными или ненасильственными средствами и методами» [1; с. 105-106].

Однако, как показывает практика, зачастую содержание политики государства по применению «насилия сверху» выходит за рамки критериев пропорциональности, адекватности и соизмеримости тем негативным явлениям, которым применение насилия государством должно препятствовать. Кроме того, помимо избыточного и неоправданного насилия в целях защиты и сохранения общественных благ, в ряде ситуаций государство на уровне правящей верхушки прибегает к насилию спорадически или же системно как к средству политического, духовного (идеологического), административного, экономического или откровенно военного воздействия на внутренние и внешние силы, которые противостоят им в осуществлении властных полномочий. При этом насильственному воздействию подвергаются не только сами представители противоборствующих центров и сил, но и рядовые граждане, косвенно или открыто симпатизирующие им, оказывающие ту или иную поддержку. Насилие в таких случаях начинает приобретать свойство привычного и зачастую эффективного инструмента подавления оппозиции и инакомыслия, становится ключевым «аргументом» элит в деятельности по сохранению и консервации власти. Таким образом, насилие «сверху» используется для сохранения и воспроизводства отношений господства и подчинения. [2; с. 18-21, 93-101].

Само собой, что лица, входящие в элиту, дабы не допускать чрезмерный репутационный ущерб и не оказаться в ситуации международной изоляции, пытаются сделать все для того, чтобы использование насилия не выглядело как акт произвола, для чего стараются окружить его ореолом легитимности, вызвать общественное одобрение, соотнести его с существующими правовыми рамками или же модифицировать законодательство в соответствии с требованиями обеспечения максимально широкого правового простора для применения насилия. Соответственно, юридическая система зачастую также реорганизуется таким образом, чтобы облегчить элите применение насилия.

Процессы, протекающие в украинском обществе начиная с 2014 г. после победы так называемого Евромайдана, дали старт максимально широкому и максимально глубоко проникающему в глубину социальной среды систематическому прямому или опосредованному применению насилия со стороны политического режима в отношении широких слоев населения, которые в различных активных или косвенных формах противодействуют ему или же просто не признают его в полной мере легитимным. Данные обстоятельства неоднократно находят отражение в отчетах различных международных правозащитных организациях. Так, согласно отчету Amnesty International, 2018 год был отмечен дальнейшим ростом давления на свободу выражения и свободу прессы, а уголовные дела возбуждались против тех, кто открыто не соглашался с официальной позицией относительно конфликта на востоке Украины. Те, кто критиковал власть, например, из-за коррупции, сталкивались с преследованиями и запугиванием путём физического насилия и отслеживания их коммуникаций. В большинстве случаев отсутствовало реальное расследование со стороны правоохранителей, виновные не были привлечены к ответственности [3].

В своем ежегодном докладе организация Human Rights Watch подчеркивает, что власти Украины придерживаются курса на ограничение свободы выражения мнений, свободы информации и свободы СМИ, оправдывая его необходимостью противостоять российской агрессии на востоке страны и антиукраинской пропаганде Кремля [4]. В опубликованном 22-м Докладе Управления Верховного комиссара ООН, как и в ряде предыдущих, отмечается также, что в ряде случаев члены крайне правых групп ("С14" и "Национального корпуса") берут на себя роль правоохранительных органов, устраивая насильственные акции по отношению к рядовым гражданам или общественным активистам. Резкое усиление давления на общество со стороны легальных правоохранительных структур отмечают также многие представители научно-экспертной среды в самой Украине. Так, известный украинский

адвокат Евгений Солодко заявляет о том, что «количество незаконных задержаний не поддается никакому учету» [5].

В данном случае определенно можно отмечать наличие системной и подкрепленной высшей политической волей модели репрессивной политики, которая зачастую характеризуется как «государственный террор». Отметим также, что в данной статье в меньшей степени фокус внимания будет обращен на антигуманную деятельность украинского правительства непосредственно в зоне вооруженного конфликта на Донбассе, которая может быть квалифицирована как военные преступления, так как данная тематика по глубине и специфичности, а также по уровню и масштабам насилия требует отдельного детального рассмотрения и оценки.

При этом как на уровне экспертного сообщества, так и в научно-практических, а также в материалах различных публицистов зачастую описываемые процессы по масштабному применению насилия и политике запугивания населения со стороны украинских властей часто описываются с использованием таких определений, как «терроризм», «государственный терроризм», «террористические методы» и т.д.

В контексте осмысления данных практик насилия необходимо зафиксировать, что понятие «terror» как фундаментальная основа любой террористической деятельности в первую очередь подразумевает решение политических противоречий и конфликтов методом устрашения, применением или же угрозой применения силы, созданием атмосферы постоянной опасности в обществе, связанной с отклонением общественной или индивидуальной модели поведения от той, в которой заинтересован субъект террористической деятельности.

Впервые террор (лат. terror «страх, ужас») как специфический и систематический метод политического насилия был применен и впоследствии подробно описан во время Великой французской революции революционерами-радикалами против своих политических противников. Касательно же понятия «государственный терроризм» следует отметить, что оно активно употребляется в научной среде, но при этом единого унифицированного подхода к его определению нет.

Так, американские ученые С. Маллисон и В. Малисон трактуют терроризм как «систематическое насилие или угрозы насилия для достижения публичных и социальных целей» [6; с. 4-5].

Российский исследователь Ю.И. Авдеев считает, что терроризмом следует считать «систему использования политических целей посредством принуждения государственных органов, международных и национальных организаций, отдельных граждан или их групп к совершению тех или иных действий в пользу террористов во

избежание реализации последними угроз по отношению к отдельным лицам и группам» [7; с.42].

Обобщая практику террористической деятельности, британский ученый П. Уилкинсон выделил три вида терроризма: революционный (деятельность направлена на полное изменение политической системы), субреволюционный (деятельность направлена на изменение в пределах существующей системы); репрессивный (деятельность государства как против другого государства, так и против оппозиции) [8; с.5 2].

Известный исследователь терроризма Л. Дипсо, используя принцип дихотомического деления объема понятия, предлагает рассматривать четыре его вида: терроризм государственных левых; терроризм государственных правых; терроризм правой оппозиции; терроризм левой оппозиции [9; с. 226]. Г. Дэникер среди описаний различных видов терроризма называет «внутренний» – действия граждан одного государства против своих соотечественников в рамках собственной территории [10; С. 76-80].

Советский ученый Н. В. Жданов предлагает различать террористические акты по субъекту совершения и по объекту направленности. При этом если выделять виды терроризма по субъекту, то террористические акты, совершенные лицами, состоящими на государственной службе и специально подготовленными для этой цели, он называет государственным терроризмом [11; с. 10-11]. Следуя в том же русле и анализируя взгляды, получившие распространение в отечественной литературе, Т.С. Бояр-Созонович выделять подразделять терроризм в том числе и государственный, если он проводится под руководством органов власти, включая специальные службы [12; с. 10-11].

Данные определения в значительной степени соотносятся с содержанием и параметрами тех процессов, которые мы наблюдаем сегодня на Украине. Кроме того, ряд положений, характеризующих признаки государственного терроризма и помещенных в основу Декларации «The Geneva Declaration on Terrorism» в 1987 г., также имеют практические проявления в современной украинской политико-правовой действительности, а именно такие, как практики полицейского государства, разгон собраний, контроль за новостями, избияния, пытки, ложные аресты, массовые аресты, фальсифицированные обвинения, показательные суды, убийства. Также недавние провокационные действия украинских моряков, которые контролировались представителями украинских спецслужб, сотрудники которых в итоге также были задержаны российскими пограничниками, приведшие к «керченскому инциденту» 26 ноября 2018 г., подпадают под государственно-террористический вид деятельности, обозначенный в Декларации как «военные манёвры и учения,

проводящиеся вблизи границ другого государства и представляющие угрозу его независимости и территориальной целостности».

Подготовка и заброска на территорию неподконтрольных украинскому правительству Крыма и ЛДНР диверсионных групп, создаваемых украинскими спецслужбами, соответствуют тем действиям, которые в Декларации описаны как «создание и поддержка вооружённых отрядов наёмников, с целью уничтожения суверенитета другого государства». Отказ украинских властей от гарантирования гражданских прав и свобод, положений конституции и законов под предлогом противодействия терроризму, являющийся смыслом принятого ВРУ 21 мая 2015 г. постановления "Об утверждении Заявления об отступлении Украины от обязательств, определенных Конвенцией о защите прав человека и основных свобод, Международным пактом о гражданских и политических правах и Европейской социальной хартии (пересмотренной)", прямо подпадает под пункт Декларации, описывающий в качестве разновидности государственного терроризма «отмену гражданских прав и свобод, положений конституции и законов под предлогом противодействия терроризму» [13].

При этом следует отметить, что изначально термин «государственный терроризм» был упомянут в принятой на сессии Генеральной ассамблеи ООН в 17 декабря 1984 г. резолюции «О недопустимости политики государственного терроризма и любых действий государства, направленных на подрыв общественно-политического строя в других суверенных государствах» [14].

В этом контексте изначально определения государственного терроризма как главным образом агрессивной деятельности одного субъекта международного права по отношению к другому стоит также рассмотреть подход украинских ученых-юристов В.А. Глушкова и В.П. Емельянова, которые склонны при описании систематической репрессивной и превентивно-карательной модели внутренней государственной политики использовать термин «государственный террор», а не «государственный терроризм».

По их мнению, в литературе порой возникают «передержки» и терминологические неточности, например когда ученые в качестве разновидностей терроризма указывают на диктаторские и фашистские режимы, религиозные или гражданские войны. Это связано с тем, что понятия «терроризм» и «террор» по своему содержанию отражают те или иные степени и масштабы насильственных действий и довольно часто их употребляют в документах как взаимозаменяемые понятия, синонимы. Причем зачастую это не несет особенного искажения в смысловой нагрузке. Террор обычно связывают с деятельностью государственной власти в определенные периоды существования государства, однако это не означает, что помимо

государственной власти никакие другие силы не в состоянии насаждать повсеместный террор. В качестве примера негосударственного субъекта террора исследователи приводят деятельность инквизиции, однако стоит учитывать, что данные процессы происходили в теократизированном обществе, где роль государственного аппарата была далека от сегодняшней, а значительную часть сегодняшних государственных функций принадлежала духовенству и клиру. При этом, Глушкова и Емельянов связывают государственный террор с особо репрессивной жестокой деятельностью государственной власти по отношению к своим политическим противникам как внутри страны, так и за ее пределами, и в этой связи государственный террор делят на внешний и внутренний. Внутренний государственный террор в зависимости от специфики его проявления авторы делят на судебный, который выражается в уголовном преследовании и карательном правосудии, и внесудебный, включающий в себя такие подвиды, как административный, полицейский (часть административного) и военный [15; с. 109-110].

Будет конструктивным, с учетом реалий и практик применения политического насилия в Украине, данное разделение видов внесудебного террора дополнить также насилием, непосредственно осуществляемым отдельными представителями внегосударственных структур и группировок, например таких, как националистические объединения, существующие в формате общественных организаций и движений («Национальные дружины», «С-14» и др.) или же неформальных объединений («Добровольческий украинский корпус», «Белый молот» и т.д.). При этом следует отметить, что если с организациями первого типа можно предполагать прямой контакт представителей власти и спецслужб по координации деятельности, то деятельность неформальных организаций не столько направляется представителями власти, сколько бесструктурно стимулируется за счет создания атмосферы отсутствия справедливого возмездия и адекватного уголовного преследования за нападения, применение силы и даже убийства граждан, что приводит к культивированию безнаказанности в виде «молчаливого согласия» власти на подобные действия. Данные взаимоотношения власти и карательного внегосударственного ядра, олицетворяемого формальными и неформальными группировками национал-радикалов, если не по характеру, то по своим результатам во многом сходны с политикой КНР во время «культурной революции», когда в целях скорейшего внедрения новой модели развития страны травле и преследованиям со стороны направляемых лидерами партии «хунвейбинов» подвергались партийные работники и рядовые граждане, не

разделяющие справедливость и необходимость данной модели.

Глушков и Емельянов отмечают, что понятия «террор», «война», «агрессия», «геноцид» хотя и отражают нетождественные по своей сути общественные явления, но все же одноуровневые по своему значению. Иное положение при сопоставлении понятий «террор» и «терроризм», поскольку терроризм является разновидностью общеуголовной преступности. В свете общеуголовной, а не политической сущности терроризма авторы задаются вопросом о неточности таких понятий, как «террористическая политика» и «государственный терроризм», и делают вывод о том, что прочие авторы называют государственным терроризмом то, что относится к совершенно иным категориям действительности – войне, агрессии, внутреннему или внешнему террору.

В итоге, авторы выделяют следующие признаки, отличающие терроризм от террора. Во-первых, терроризм – это одноразово совершаемый акт либо серия подобных актов, тогда как террор носит тотальный, массовый и непрерывный характер. Во-вторых, субъекты терроризма, в отличие от субъектов террора, не то что безграничной, а вообще никакой официально установленной властью над социальным контингентом той местности, где разворачиваются их действия, не располагают. В-третьих, субъектами террора выступают общественно-политические структуры, а субъектами терроризма физические вменяемые лица, достигшие возраста уголовной ответственности. В-четвертых, субъекты террора осуществляют устрашение населения с целью понуждения самого же населения к определенному поведению, тогда как субъекты терроризма осуществляют устрашение населения с целью понуждения к определенному поведению представителей власти или международной организации. В-пятых, террор – это социально-политический фактор действительности, а терроризм – уголовно наказуемое деяние [15; с. 111-112].

Исходя из этих критериев, в контексте классификации тех или иных насильственных практик со стороны украинской власти в отношении украинских граждан, можно сделать вывод, что систематические судебные и внесудебные репрессивные преследования силами государственных силовых структур, косвенное поощрение внеправовой деятельности неформальных националистических и неонацистских организаций, в том числе военизированных, ограничения и давление в информационной, идеологической и духовной сферах следует характеризовать как проявления государственного террора.

При этом критерием дифференциации «террора» и «терроризма» также может являться фактор фактического политического влияния

(власти) над конкретную территорию и проживающих там жителей (социальный контингент). С этой точки зрения подрывная деятельность и диверсионные действия подготовленных украинскими силовыми органами групп и отдельных лиц за пределами объективной юрисдикции украинской власти более близка именно к понятию террористической деятельности. Кроме того, она также с учетом отсутствия контроля над территорией не может осуществляться массово и непрерывно.

Такая интерпретация государственного терроризма как насильственной деятельности государства за пределами собственной юрисдикции и фактического властного контура во многом соответствует первоначальному контексту упоминания термина «государственный терроризм», упомянутому в резолюции Генеральной ассамблеи ООН от 17 декабря 1984 г. Следовательно, силовые и насильственные акции, акты устрашения, направленные против жителей ЛНР и ДНР, Крыма или России, в целом необходимо классифицировать именно как проявления государственного терроризма. В то же время систематическую репрессивную деятельность, акты устрашения, создание атмосферы страха и применение реального насилия против украинцев, проживающих на подконтрольной официально Киеву территории, имеющую целью понуждение самого же населения к определенному поведению, следует рассматривать в контексте понятия «государственный террор».

Таким образом, «государственный террор» и «государственный терроризм» – это близкие по значению, но не тождественные, а разноуровневые явления в иерархии политического насилия того или иного государства, отличные по глубине социальных последствий, масштабам, степени тотальности, направленности и конечному целеполаганию, которые при этом могут дополнять друг друга, перетекать и трансформироваться из одного в другое.

Л и т е р а т у р а

1. Гаджиев К.С. Политическая наука / К.С. Гаджиев: Пособие для преподавателей, аспирантов и студентов гуманитарных факультетов. М.: Сорос – Международные отношения, 1994. – С. 105-106.
2. Санистебан Л. С. Основы политической науки / Л. С. Санистебан; Пер. с исп. В. Л. Заболотного. – М.: МП "Владан": Моск. отд-ние, 1992. – 122 с.
3. AMNESTY INTERNATIONAL PUBLIC STATEMENT Ukraine: Human rights under pressure, their advocates under attack, 08 February 2019 [Электронный ресурс] // Режим доступа: <https://www.amnesty.org/download/Documents/EUR5098272019ENGLISH.pdf>.
4. WORLD REPORT 2019. Our annual review of human rights around the globe [Электронный ресурс] // Режим доступа: <https://www.hrw.org/world-report/2019>.
5. «Количество незаконных задержаний не поддается никакому учету – Е. Солодко». Материалы интервью портала Ukrainews.com. [Электронный ресурс] //

Режим доступа: <https://ukrainews.com/news/600231-kolychestvo-nezakonnykh-zaderzhanyu-ne-poddaetsya-nyakakomu-uchetu-advokat-solodko>.

6. Гаврилин Ю. В. Смирнов Л. В. Современный терроризм: сущность, типология, проблемы противодействия / Ю. В. Гаврилин, Л. В. Смирнов: Учебное пособие. М.: ЮИ МВД России, Книжный мир, 2003. – 64 с.

7. Авдеев Ю.И., Бельский В.Ю., Костин А.И. Терроризм как социально-политическое явление Противодействие в современных условиях. Монография. – М.: Юнити-Дана, 2015. – 367 с.

8. Горбунов Ю.С. К вопросу о классификации терроризма / Ю.С. Горбунов // Московский журнал международного права. – М. – 1993. – №1. – С. 51-66.

9. Диспо Л. Машина террора / Л. Диспо // Терроризм в современном капиталистическом обществе. – М., 1981. – Вып. 1. – С. 225–229.

10. Дэникер Г. Стратегия антитеррора: факты, выборы, требования. Новые пути борьбы с террором / Г. Дэникер // Терроризм в современном капиталистическом обществе. Вып. 2. – М. – 1982. – С. 76-80).

11. Жданов Н.В. Правовые аспекты борьбы с террористическими актами международного характера. Автореф. дис. ... канд. юрид. наук. / Н.В. Жданов; – М., 1975. – 21 с.

12. Бояр-Созонович, Т.С. Проблемы классификации современного терроризма: автореф. дис. ... канд. юрид. наук / Т.С. Бояр-Созонович; Ун-т дружбы народов им. Патриса Лумумбы. – М.: Изд-во ун-та дружбы народов, 1989. – 17 с.

13. The Geneva Declaration on Terrorism» // UN General Assembly Doc. A/42/307, 29 May 1987, Annex. [Электронный ресурс] // Режим доступа: <https://www.change.org/p/human-right-stop-political-persecution-and-police-brutality-terror-against-citizens-in-armenia/u/20935708>.

14. Резолюция Генеральной ассамблеи ООН от 17 декабря 1984 г. «О недопустимости политики государственного терроризма и любых действий государства, направленных на подрыв общественно-политического строя в других суверенных государствах» [Электронный ресурс] // Режим доступа: <http://www.un.org/ru/ga/39/docs/39res.shtml>.

15. Глушков В. А., Емельянов В. П. Террор и терроризм: соотношение и разграничение / В. А. Глушков, В. П. Емельянов // Форум права. – 2011. – № 4. – С. 107-112.

R e f e r e n c e s

1. Gadzhiev K.S. Politicheskaja nauka / K.S. Gadzhiev : Posobie dlja prepodavatelej, aspirantov i studentov gumanitarnyh fakul'tetov. M.: Soros – Mezhdunarodnye otnoshenija, 1994, S. 105-106.
2. Sanisteban L. S. Osnovy politicheskoy nauki / L. S. Sanisteban; Per. s isp. V. L. Zabolotnogo. – М. : MP "Vladan" : Mosk. otd-nie, 1992. – 122 s.
3. AMNESTY INTERNATIONAL PUBLIC STATEMENT Ukraine: Human rights under pressure, their advocates under attack, 08 February 2019 [Elektronnyj resurs] // Rezhim dostupa: <https://www.amnesty.org/download/Documents/EUR5098272019ENGLISH.pdf>.
4. WORLD REPORT 2019. Our annual review of human rights around the globe [Elektronnyj resurs] // Rezhim dostupa: <https://www.hrw.org/world-report/2019>.

5. «Kolichestvo nezakonykh zaderzhanij ne poddaetsja nikakomu uchetu – E. Solodko». Materialy interv'ju portalu Ukranews.com. [Jelektronnyj resurs] // Rezhim dostupa: <https://ukranews.com/news/600231-kolychestvo-nezakonykh-zaderzhanyy-ne-poddaetsya-nykakomu-uchetu-advokat-solodko>.

6. Gavrilin Ju. V. Smirnov L. V. Sovremennyy terrorizm: sushhnost', tipologija, problemy protivodejstvija / Ju. V. Gavrilin, L. V. Smirnov : Uchebnoe posobie. M.: JuI MVD Rossii, Knizhnyj mir, 2003. – 64 s.

7. Avdeev Ju.I., Bel'skij V.Ju., Kostin A.I. Terrorizm kak social'no-politicheskoe javlenie Protivodejstvie v.sovremennykh usloviyah. Monografija. – M.: Juniti-Dana, 2015. – 367 s.

8. Gorbunov Ju.S. K voprosu o klassifikacii terrorizma / Ju.S. Gorbunov // Moskovskij zhurnal mezhdunarodnogo prava. – M. – 1993. – N1. – S. 51-66.

9. Dispo L. Mashina terrora / L. Dispo // Terrorizm v sovremennom kapitalisticheskom obshhestve. – M., 1981. – Vyp. 1. – S. 225–229.

10. Djeniker G. Strategija antiterrora: fakty, vybory, trebovanija. Novye puti bor'by s terrorom / G. Djeniker // Terrorizm v sovremennom kapitalisticheskom obshhestve. Vyp. 2. – M. – 1982. – S. 76-80).

11. Zhdanov N.V. Pravovye aspekty bor'by s terroristicheskimi aktami mezhdunarodnogo haraktera.: Avtoref. dis. ... kand. jurid. nauk. / N.V. Zhdanov ;– M., 1975. — 21 s.

12. Bojar-Sozonovich, T.S. Problemy klassifikacii sovremennogo terrorizma: avtoref. dis. ... kand. jurid. nauk / T.S. Bojar-Sozonovich; Un-t druzhby narodov im. Patrisa Lumumby. – M.: Izd-vo un-ta druzhby narodov, 1989. – 17 s.

13. The Geneva Declaration on Terrorism» // UN General Assembly Doc. A/42/307, 29 May 1987, Annex. [Jelektronnyj resurs] // Rezhim dostupa: <https://www.change.org/p/human-right-stop-political-persecution-and-police-brutality-terror-against-citizens-in-armenia/u/20935708>.

14. Rezoljucija General'noj assamblei OON ot 17 dekabnja 1984 g. «O nedopustivosti politiki gosudarstvennogo terrorizma i ljubyh dejstvij gosudarstva, napravennyh na podryv obshhestvenno-politicheskogo stroja v drugih suverennyh gosudarstvah» [Jelektronnyj resurs] // Rezhim dostupa: <http://www.un.org/ru/ga/39/docs/39res.shtml>.

15. Glushkov V. A., Emel'janov V. P. Terror i terrorizm: sootnoshenie i razgranichenie / V. A. Glushkov, V. P. Emel'janov // Forum prava. – 2011. - № 4. - S. 107-112.

Protsenko A.V.

RELATIONSHIP CONCEPTS "STATE TERROR" AND "STATE TERRORISM" IN THE CONTEXT OF ANALYSIS OF THE MODERN POLITICAL REGIME IN UKRAINE

The article analyzes the nature, parameters of manifestation and the peculiarities of the concepts of "state terrorism" and "state terror" as factors of the domestic and foreign policy of the Ukrainian political regime, formed as a result of the victory of the so-called "Euromaidan" in 2014. The characteristic of compliance of typical actions of the governments, law enforcement agencies of Ukraine and informal groups under their control to the criteria of "state terror" and "state terrorism" is given. The anti-human nature of the frightening and repressive political activities is analyzed as one of the bases for maintaining the stability and functioning of this political regime.

Keywords: terror, terrorism, terrorist methods, repression, violence, opposition, crime, political regime.

Проценко Александр Валерьевич – кандидат политических наук, доцент кафедры политологии и международных отношений ГОУ ВПО ЛНР «Луганский национальный университет имени Владимира Даля». **E-mail:** aksatazatu@mail.com

Procenko Aleksandr Valer'evich – candidate of political Sciences, associate Professor of political science and international relations of State Educational Establishment of Higher Professional Education «Lugansk Vladimir Dahl National University». **E-mail:** aksatazatu@mail.com

Рецензент: Шелюто Владимир Михайлович: профессор, доктор философских наук, профессор кафедры мировой философии и теологии ГОУ ВПО ЛНР «Луганский национальный университет имени Владимира Даля»

Статья подана: 20.03.2019

УДК 364.65

ДЕТИ С НАРУШЕНИЯМИ РЕЧИ: СОЦИАЛЬНЫЕ, ТЕХНОЛОГИЧЕСКИЕ И МОРАЛЬНЫЕ АСПЕКТЫ ПРОБЛЕМЫ

Серикова Т.Е.

CHILDREN WITH SPEECH DISORDERS: SOCIAL, TECHNOLOGICAL, AND MORAL ASPECTS OF THE PROBLEM

Serikova T.E.

Отмечается взаимосвязанность социальных, моральных и инновационно-технологических аспектов проблемы лечения детей с нарушениями речевых функций. Указывается на наличие категории родителей, не заинтересованных в выздоровлении детей с ОВЗ, включая и нарушения речи. Анализируется противоречивое влияние «гаджетизации» на социальный мир ребенка, его речевое развитие. Рассматривается сопрягаемость между традиционными методиками коррекции и исправления речевых патологий у детей с новыми разработками на базе компьютерных программ. Определяется первоочередная роль социальных факторов как при возникновении речевых патологий, так и при реализации задач по их нивелировке.

Ключевые слова: дети с ограниченными возможностями здоровья, речевые патологии, родители, технологии, социальные отношения, мораль.

Введение. Уровень социального развития любого общества, его реальное состояние и проблемные срезы наиболее отчетливо видны через своеобразную лакмусовую бумагу, в качестве которой выступает положение наиболее уязвимых групп населения. Достижения современной информационно-технологической революции, создающие на видимом уровне благоприятные возможности для социальной адаптации представителей самых различных страт и категорий граждан, заставляют повышать планку общественных требований к улучшению условий их жизнедеятельности, в который раз обостряют вопросы не только материального, но и морального плана. Одной из значимых гуманитарных проблем сегодня выступает ситуация, складывающаяся по отношению к детям с ограниченными возможностями здоровья (ОВЗ). С одной стороны, можно наблюдать значительный прогресс как в технологической области, позволяющий значительно расширить спектр помощи по самым разным видам патологий, так и в плане расширения базы социальной поддержки семьям, в которых есть дети с ОВЗ. С другой стороны, динамика улучшения

ситуации в отношении детей с ОВЗ вряд ли может удовлетворять. Не говоря уже о том, что есть заболевания, по которым количественные характеристики даже возрастают. Наиболее известный и весьма показательный пример здесь, конечно же, рост числа детей с аутизмом.

В этой связи сохраняет свою актуальность акцентирование внимания на неуклонной и самой тесной взаимосвязи исследовательской деятельности в области социологии, здравоохранения, социальной работы, компьютерной и перспективной робототехники с обязательной увязкой комплексных проектов с вопросами морали и улучшения атмосферы эмпатии в обществе.

Анализ активного внедрения и использования новейших, передовых технологий, которые применяются в лечении, восстановлении и коррекционной работе с людьми, имеющими ограниченные возможности здоровья, и прежде всего детьми, представляется весьма значимым в плане очерчивания целого ряда проблемных моментов, возникающих не столько на технологическом, сколько преимущественно на социальном уровне. Можно сказать, аксиоматическим стало высказывание Л. Выготского, согласно которому «Развитие ребенка есть и единый, но не однородный, целостный, но не гомогенный процесс» [1, с. 273]. Среди всего спектра заболеваний, как представляется, целесообразно выделить те, что связаны с нарушением речевых функций ребенка. Поскольку именно в данной области теснейшим образом переплетаются физиология, специфические черты глобальной и локальной коммуникации, внутрисемейные и социально-экономические проблемы, передовые технологии и морально-нравственный климат социума.

Целью статьи является детализация ряда социальных, морально-нравственных и технологических аспектов проблемы лечения детей

с ограниченными возможностями развития (ОВР) и, в частности, с нарушениями речевых функций.

Изложение основных материалов. Особое внимание к категории детей с ОВЗ и непосредственно с нарушениями речи вызвано следующими причинами:

1) Общая социальная причина. Очевидно, что отношение различных социальных институтов и общества в целом к детям – наиболее отчетливый показатель нравственной зрелости данных институций. Соответственно, степень и разновидности социальной заботы о подрастающем поколении, его морально-нравственном воспитании, физическом и социально-психологическом здоровье – индикаторы не только текущего состояния, но и нацеленности или не нацеленности общественной системы на перспективное развитие.

2) Специфическая причина в рамках отдельной поколенческой когорты (дети с ОВЗ). В истории общественной эволюции существовали различные подходы по отношению к детям с ОВЗ – от едва ли не тотального их игнорирования, включая и попытки «решения вопроса» путем физического уничтожения детей с отдельными категориями врожденных или приобретенных во младенческом возрасте заболеваний, до полного приятия их в качестве полноправных членов общества, отчетливой направленности усилий государственных и частных структур на полноценную адаптацию к общественно полезной активной деятельности. Таким образом, как отмечалось, дети с ОВЗ один из пиковых показателей морального базиса той или иной общественной системы.

3) Конкретная причина в рамках отдельной поколенческой когорты (дети с нарушением речи). Практически не оспаривается тот факт, что речь выступает продуктом общественных связей и отношений, а следовательно, нарушения в данной конкретной области у детей преимущественно имеют дуальную природу. Именно в речевых патологиях, их появлении, развитии, консервации и тем более прогрессировании, кроме физических причин, значительную роль играют различного рода социальные факторы. И без такой оценки, анализа возможностей снижения остроты влияния, в идеале – полной нивелировки – вряд ли можно найти эффективные способы преодоления патологий. Многие сложности, связанные с речью, отчетливо демонстрируют целый ряд общих социальных патологий, в том числе, а нередко и прежде всего морально-нравственного порядка.

4) Технично-технологическая причина. На примере инновационных достижений в области преодоления нарушений речевой функции ребенка неплохо обозначается комплекс противоречий технологического, экономического и опять-таки морального плана. Кроме того, отчетливо видны тонкости сопрягаемости старых «консервативных» технологических приемов и методик с новыми

видами коррекции речи на базе использования тех же компьютерных технологий, признаваемых ныне в качестве едва ли не наиболее эффективных.

Переходя же к анализу детей с ОВЗ, отметим, что отечественные и зарубежные ученые в области дефектологии выделяют множество нозологических категорий. Перечислим только основные группы нарушений развития: нарушения опорно-двигательного аппарата, нарушения слуха, зрения, нарушения интеллектуального развития. Каждая из данных категорий нарушений имеет разную этиологию, степень тяжести, а также различные вторичные дефекты, их краткосрочные и долгосрочные последствия. Сразу же отметим, что, имея какую-либо патологию, ребенок воспринимает информацию об окружающем мире не так, как нормально развивающиеся дети, в силу имеющихся у него проблем со здоровьем. Поэтому они тем более нуждаются в еще большем внимании и участии в их жизни взрослых, прежде всего родителей, а также педагогов, медиков.

Нам представляется важным немного остановиться на этиологии возникновения данных нарушений у детей. Помимо сугубо органических поражений и патологий (врожденные пороки развития, родовые, черепно-мозговые травмы, инфекционные заболевания и пр.) принято выделять также и причины, имеющие под собой общественную природу. Обобщенно данные причины определяют как социальная и педагогическая запущенность. Их отличительной характеристикой выступает недостаток или же полное отсутствие внимания, заботы и любви, в результате чего ребенок ощущает одиночество, свою ненужность. В наиболее трагических формах самоотчуждения у него формируется отчетливое представление о том, что он является помехой близким, родным, вообще окружающим его людям. При работе с такими детьми специалисты отмечают существенные пробелы как в воспитании, так и в образовании. Заметим, что это касается не только детей с ОВЗ, но и детей, не относящихся к указанной группе.

Отмеченные выше нарушения в развитии, безусловно, имеют свои симптомы, характерные для соответствующих патологий, но есть группы симптомов, которые присутствуют практически в каждой нозологии. Одним из таких симптомов являются нарушения речи в той или иной степени: от полной алалии (отсутствие речи) до разнообразных дислалий (нарушение произношения тех или иных звуков). Человеческая речь имеет сложный психофизиологический механизм, и поэтому какие-либо нарушения в развитии ребенка отражаются, как правило, прежде всего в его речи. В комплексном виде неразвитость речи – это, как правило, интегрированный показатель неразвитости ребенка. Ведь «классические» глухонемые могут очень хорошо общаться при помощи жестовой и тактильной речи. Слепые, несмотря на частичное

или полное отсутствие зрения, в случае развитости у них речи также воспринимаются во многом как полноценные члены общества. Тогда как дети, не испытывающие проблем со слухом и зрением, однако при этом не способные к развитой и/или членораздельной речи, напротив, в значительной мере воспринимаются как патологичные сами по себе. По сути, в общественной среде их рассматривают как членов сообщества по каким-то причинам не способных до конца эффективно адаптироваться к жизненным условиям. Тем более, что, как полагается общественным мнением, причины нарушений речи в большинстве случаев связаны, как отмечалось, с социальной средой. Общественное мнение сразу же накладывает стигму в первую очередь на родителей и социальные условия, в которых проживает ребенок с нарушениями речи. Достаточно вспомнить персонажа «логопеда» из популярной советской кинокартины «По семейным обстоятельствам», через которого при всей его комичности ретранслируются устоявшиеся и во многом правильные стереотипы о социально-психологических причинах задержки речевого развития, а именно – не здоровом микроклимате в семье в качестве первоисточника речевых нарушений. Испуг, сильное эмоциональное потрясение, постоянные стрессы, глубокие переживания и иные подобные детерминанты возникновения речевых проблем характеризуют кризисы столкновения ребенка с социальным миром. Логопеды, дефектологи, безусловно, выделяют и иные причины нарушений речи: среди них и чисто медицинские, т.е. какие-либо поражения участков коры головного мозга, травмы, наследственность, перенесенные инфекционные заболевания. Часто нарушения речевых функций возникают как вторичный дефект при уже имеющейся патологии (например, при заболеваниях, связанных с задержкой интеллектуального развития) и т.д. Тем не менее значительную роль при тех или других нарушениях речи даже специалисты-медики отводят так называемым внешним или социальным причинам, среди которых те, о которых мы упоминали выше.

Вынуждено приходится констатировать, что дети с ОВЗ, зачастую, для определенной категории родителей, подходящих к жизненным обстоятельствам сугубо прагматико-потребительски, являются не только обузой, но и одновременно весьма выгодным инструментом (объектом) для получения социальных пособий и различных льгот. Последнее провоцирует у них целесообразность сохранения детей с ОВЗ, как минимум, в умеренно критическом состоянии. Во многом по этой причине специалисты, работающие с такими детьми, отмечают очень медленную и/или незначительную положительную динамику в улучшении их здоровья, а также в обучении и воспитании. При этом они прямо указывают на

незаинтересованность или низкий уровень самоотдачи со стороны родителей в отношении скрупулезной и системной деятельности, направленной на улучшение здоровья детей с ОВЗ. Речевые нарушения, помимо всего прочего, выступают, как бы кощунственно это не прозвучало, более чем удобным очевидным аргументом в пользу демонстрации отклонений развития ребенка от нормы и, таким образом, получения социальных льгот. Таким образом, родители сознательно изолируют внутреннее и внешнее развитие детей, поскольку, как отмечают авторы монографии «Теории личности», «успехи в освоении речи и развитие моторики дают возможность контактировать со сверстниками и более старшими детьми за пределами дома» [2, 224].

Сегодня во многом именно техника, компьютер, интернет-технологии, различные гаджеты очень динамично и практически коренным образом вытесняют живое общение людей друг с другом и, в частности, ребенка со взрослыми и сверстниками. Дети не слышат или слышат не в полной мере живую речь, она заменяется различного рода речевыми суррогатами, звучащими из телевизора, компьютера, планшета, мобильного телефона и т.д. Известный российский социолингвист, бывший заведующий кафедрой русского языка РГГУ М. Кронгауз прямо указывает на то, что если в прежние времена телезритель и радиослушатель мог получать из основных технологических аудиоисточников примеры грамотной литературной речи, то в настоящее время уровень их эталонности нивелирован [3]. Напротив, как взрослые, так и дети находятся в очень разнобразном какофоническом речевом пространстве, в котором доминируют более чем свободные речевые принципы, которые копируются в первую очередь, естественно, детьми.

В нынешнем ритме жизни современным родителям иногда проще разрешить ребенку пользоваться гаджетом, нежели самим говорить, играть, читать и заниматься с ребенком. Как следствие – возможные нарушения речи, проявляющиеся в дефектах звукопроизношения, фонетического восприятия звучащей речи, наличии скудного словарного запаса опять-таки по причине ограниченного чтения и отсутствия интереса к чтению как таковому, дисграфии (нарушения письменной речи) и др.

Таким образом, можно утверждать, что технические и компьютерные средства играют как в плюс развитию ребенка, так и в минус. Мы не оспариваем безусловной пользы компьютерных технологий в обучении, воспитании ребенка, обогащении его знаний об окружающем мире и т.д., а также в различных сферах его жизнедеятельности. Однако в случае неконтролируемого (как по времени, так и по содержанию) использования гаджетов следует говорить, скорее, о негативном,

нежели позитивном влиянии компьютера на развитие личности ребёнка.

Сложилась парадоксальная ситуация: многие из современных технических достижений являются фактором, способствующим возникновению тех или иных дефектов или усугубляющим уже существующие (например, ухудшение зрения, слуха, нарушения речи, гиподинамия и т.д.), а другие направлены на их восстановление и развитие.

Рассматривая сами технологии, точнее «технологии эксплуатации технологий», проблему их внедрения, использования, становится очевидным, что любые технологии, особенно медицинские, имеют под собой очень мощный финансовый ресурс, т.е. на разработку, тестирование, изготовление и т.д. выделяются большие материальные средства. В связи с чем их создание во многом является инструментом различных бизнес-структур, всевозможных фондов, организаций и, конечно же, рекламных компаний, ориентированных преимущественно на получение прибыли. Тем более, когда речь идет о такой специфической категории граждан, как больные дети. Создается впечатление, что разработчики передовых технологий и программ вначале думают о выгодных инвестициях и дивидендах, а уже потом о тех, кому инновации реально нужны, каким образом они могут облегчить жизнь детям и их родителям, помочь педагогам и медикам добиваться положительной динамики в работе с маленькими пациентами.

Осуществляя же беглый анализ технологий, использующихся в работе с детьми с нарушениями речи, можно сделать вывод о том, что в данном случае значительную часть новаторских подходов составляет применение специальных компьютерных игровых, развивающих программ (он-лайн портал «Мерсибо»), «Игры для Тигры», Mimio-приложение, различные сказки-игры для постановки определенных звуков). Интересные по своему игровому замыслу, сопровождающему тексту, наглядным красочным картинкам, безусловно, эти программы привлекают внимание большинства, как детей и родителей, так и педагогов, логопедов, воспитателей. Однако они могут быть эффективны лишь при одновременном задействовании традиционных дидактических игр, которые дети могут организовывать самостоятельно (см. Л. Пеньевская) [4, 171].

Общеизвестно, что для правильной речи и интеллектуального совершенствования в целом важно развитие мелкой моторики. Сегодня существует множество различных как инновационных, так и усовершенствованных традиционных средств, направленных на реализацию данной задачи. Перечислим лишь некоторые: разнообразие массажеры, тренажеры для пальчиков, песочная терапия, а также в интересной игровой форме представлены

традиционные шнуровки и пуговицы, множество всевозможных конструкторов, мозаики разных размеров и форм и т.д. Различного рода дефекты речи могут быть следствием проблем развития (недоразвития) непосредственно артикуляционного аппарата, часто сопровождающиеся спазмом соответствующих мышц. Для расслабления, создания большей подвижности, гибкости, эластичности в настоящее время созданы электрические массажеры с различными насадками, позволяющие достаточно эффективно производить расслабляющий массаж в необходимых зонах. Однако наряду с этим логопеды не забывают о традиционной артикуляционной гимнастике, дыхательных упражнениях, пальчиковых и двигательных упражнениях. Кроме того, для активации определенных зон коры головного мозга применяются комплексы кинезиологических упражнений. Подчеркнем еще раз: за счет компьютерных технологий преимущественно совершенствуются уже традиционные методики.

Увязывая вопросы речевых нарушений у детей, технологических инноваций, социальной справедливости и общественной морали, важно проакцентировать внимание на том, что для целого ряда постсоветских государств значительной и до конца не разрешенной, а в ряде регионов и усугубляющейся, выступает проблема всеобщей доступности к «старым» и «новым» методикам исправления речевых патологий. Нельзя не отметить достаточно положительную роль, которую играет развитие компьютерной, мобильной и интернет-оснащенности населения. Потенциально расширяется доступ к программам, в том числе и относящимся к коррекционной деятельности в отношении нарушений речи у детей. И тем не менее, во-первых, диагностика и лечение речевых патологий (равно как и большинства иных) требуют активного и всестороннего участия высококлассных, опытных специалистов, а значит – зависят от степени доступности и стоимости их услуг, а во-вторых, излишняя увлеченность гаджетами имеет свою обратную сторону, о которой говорилось выше. Впрочем, для определенного процента малоимущих и оплата услуг интернет-провайдеров, приобретение компьютерной техники и/или других гаджетов также является непреодолимым материальным порогом.

Результаты исследований. Обосновывается целесообразность комплексного рассмотрения вопросов, связанных с профилактикой и лечением детей с ОВЗ и, в частности, с нарушениями речевых функций. Подчеркивается, что именно детская возрастная когорта является наиболее показательной и в то же время самой уязвимой в социальном плане. В первую очередь дети, их специфика поведения, интересы и здоровье выступают своего рода индикатором главных тенденций общественного развития, демонстрируют

уровень морально-нравственного состояния социальных отношений.

Заостряется внимание на том, что технологические инновации преимущественно способствуют развитию и усовершенствованию уже устоявшихся методик улучшения речевых функций. Наряду с этим своеобразная «гаджетизация» социального мира ребенка приводит к целому ряду проблемных моментов: дефицит общения ребенка со взрослыми и сверстниками, отсутствие или недостаток каких-либо развивающих занятий, способствующих постановке речи, расширению словаря, грамматического строя речи, фонетическому усвоению речи и т.д., – все это во многом производные от массовой вовлеченности детей с самого раннего детства в так называемое виртуальное пространство.

Выводы. Современное общество оказалось способным создавать высокотехнологичную медицинскую базу по диагностике, профилактике и лечению многих патологий. Во многом это относится и к детям с ОВЗ, имеющими нарушения речи. Однако до сих пор не сформирована здоровая социальная среда, которая значительно уменьшает почву для возникновения и развития данного вида патологий. Таким образом, как и во многих других областях, технологическое развитие сопровождается несоразмерно или вовсе не сопровождается значимыми социальными изменениями, которые улучшали бы общественную атмосферу, моральный климат, создавали условия для развития, культивирования и воспроизводства содержательной, конструктивной, мало или же бесконфликтной коммуникации. На сегодняшний день агрессивная, отрывочная, бессодержательная коммуникация характеризует значительную часть нашего прямого и косвенного общения, легко впитываясь детьми, провоцируя многие виды патологий.

Развитие технологической составляющей не снимает, а в ряде случаев даже обостряет моральные аспекты, связанные с оказанием квалифицированной помощи при речевых патологиях у детей. Прежде всего это связано с сохраняющимся потребительским подходом в сфере оказания медицинских услуг, когда ключевым целеполаганием выступает не снижение числа больных, а сохранение и даже углубление зависимости пациентов от института здравоохранения. В данном случае – от специалистов в области коррекции речи.

Само по себе развитие технологической базы помощи детям с нарушениями речи можно воспринимать как положительный факт. В то же время нельзя не отметить, что многие нынешние речевые патологии, кроме достаточно традиционных причин, начинают провоцироваться или обостряться из-за растущей зависимости представителей самых юных возрастных групп от гаджетов, выключающих их из сферы

непосредственной коммуникации и с родителями, и со сверстниками. Поэтому, как обычно, развитие «ядов» и «противоядий» идут рука об руку. Общество создает технологизированную среду, благодаря которой расширяется спектр тех же речевых нарушений, но при этом на базе технологических инноваций совершенствуются способы лечения спровоцированных патологий.

По-крупному, вообще не ясно, какой будет речь следующих поколений, актуальны ли будут еще моральные аспекты проблемы исправления речевых патологий. Исследования в данной области уже выходят за рамки сугубо медицинской и коррекционной проблематики, требуя подключения специалистов в области социального прогнозирования, социальной инженерии и социальной философии.

Литература

1. Выготский Л. С. Собрание сочинений: В 6-ти т. Т. 5. Основы дефектологии / Под ред. Т. А. Власовой. – М.: Педагогика, 1983. – 368 с.
2. Хьелл Л., Зиглер Д. Теории личности / Ларри Хьелл, Дэниэл Зиглер; [пер. с англ. С. Меленевская, Д. Викторова]. – СПб.: Питер Пресс, 1997 – 608 с.
3. Кронгауз М. Русский язык в XXI веке. Видео лекция (от 28.02.2015 г.). URL: <https://postnauka.ru/lectures/42805> (дата обращения 12.01.2019).
4. Пеньевская Л. А. Влияние на речь маленьких детей общения с более старшими / Хрестоматия по теории и методике развития речи детей дошкольного возраста: Учеб. пособие для студ. высш. и сред. пед. учеб. заведений / Сост. М. М. Алексеева, В. И. Яшина. – М.: Издательский центр «Академия», 2000. – 560 с.

References

1. Vygotskij L. S. Sbranie sochinenij: V 6-ti t. T. 5. Osnovy defektologii / Pod red. T. A. Vlasovoj. – M.: Pedagogika, 1983. – 368 s.
2. H'ell L., Zigler D. Teorii lichnosti / Larri H'ell, Djenijel Zigler; [per. s angl. S. Melenevskaja, D. Viktorova]. – SPb.: Piter Press, 1997 – 608 s.
3. Krongauz M. Russkij jazyk v XXI veke. Video lekcija (ot 28.02.2015 g.). URL: <https://postnauka.ru/lectures/42805> (data obrashhenija 12.01.2019).
4. Pen'evskaja L. A. Vlijanie na rech' malen'kih detej obshhenija s bolee starshimi / Hrestomatija po teorii i metodike razvitija rechi detej doskol'nogo vozrasta: Ucheb. posobie dlja stud. vyssh. i sred. ped. учеб. zavedenij / Sost. M. M. Alekseeva, V. I. Jashina. – M.: Izdatel'skij centr «Akademija», 2000. – 560 s.

Serikova T.E.

CHILDREN WITH SPEECH DISORDERS: SOCIAL, TECHNOLOGICAL, AND MORAL ASPECTS OF THE PROBLEM

The urgent need to address social issues of life of children with limited is justified. A special attention is emphasized the children with speech disorders.

It is noted that there is the interconnectedness of moral and innoval-technological aspects of the treatment of the children with speech disorders. It is admitted that there is a category of parents who are not interested in recovering of

children with limited health, including speech disorders. Conflicting influence of “gadgetizm” to social world of a child, his or her speech development is analysed. Compatibility between traditional techniques of correction and the correction of speech disorders based on computer programs is being considered. The primary role of social factors is determined both in the occurrence of speech pathologies and in the implementation of the tasks of leveling them is being noted.

The concern is expressed about the society which is forming technologically advanced environment thanks to which the range of speech disorders is expanding.

Keywords: *children with limited health, speech pathologies, parents, technologies, social relations, moral.*

Серикова Татьяна Евгеньевна – старший преподаватель кафедры социологии ГОУ ВПО ЛНР «Луганский национальный университет имени Владимира Даля», г. Луганск.

E-mail: tajako8@rambler.ru

Serikova Tatyana Evgenevna – senior lecturer of Department of Sociology State Educational Establishment of Higher Professional Education «Lugansk Vladimir Dahl National University».

E-mail: tajako8@rambler.ru

Рецензент: Лустенко Андрей Юрьевич, доктор философских наук, профессор, профессор, заведующий кафедрой социологии, ГОУ ВПО ЛНР ЛНУ им. В. Даля

Статья подана: 14.01.2019 г.

УДК 371.321:801

ВЛИЯНИЕ МОДЕРНИЗАЦИИ СОВРЕМЕННОГО ОБРАЗОВАТЕЛЬНОГО ПРОСТРАНСТВА НА СВОЕОБРАЗИЕ ФОРМИРОВАНИЯ МЕТОДИЧЕСКОЙ КОМПЕТЕНТНОСТИ

Симоненко Л. Ю., Машкович И.А.

THE IMPACT OF MODERNIZED EDUCATIONAL SPACE MODERNIZATION ON THE SPECIFICITY OF FORMATION OF METHODOLOGICAL COMPETENCE

Simonenko L.Yu., Mashkovich I.A.

В статье определено, что одной из задач преподавателей современных вузов является формирование сбалансированного объема теоретических знаний (общепедагогических, лингвометодических и психологических) будущих учителей-словесников, специальных умений и навыков (аналитических, синтетических, прогностических, квалификационных), которые позволят будущему словеснику моделировать, стимулировать, прогнозировать и реализовывать учебно-воспитательный процесс. В данной статье раскрыто содержание понятия „методическая компетентность” в контексте современной образовательной парадигмы.

Ключевые слова: компетентность, профессиональная компетентность, методическая компетентность, структура методической компетентности.

Введение. Среди средств, необходимых для обеспечения эффективной реализации процесса подготовки специалистов в высших учебных заведениях, особое значение отведено научно обоснованному, рационально спланированному контролю сформированности методической компетентности студентов, поскольку умение контролировать собственную учебную деятельность – одно из проявлений самостоятельности, необходимой будущему педагогу-словеснику для дальнейшего профессионального становления.

Различные аспекты проблемы контроля обучения рассмотрены в работах А. Алексюка, Ю. Бабаньского, В. Вакуленко, С. Гончаренко В. Нагаева, И. Пидласого и др. Ученые подчеркивают особую значимость контроля и оценки методической компетентности для осуществления учебно-воспитательного процесса в современных условиях.

Развитие информационного общества, стратегия повышения качества образования и реализация компетентностной парадигмы актуализируют процессы модернизации обучения

будущих филологов как специалистов в гуманитарной области, которые будут иметь широкое функциональное поле деятельности и, следовательно, многоаспектные задачи в области дидактической и теоретической филологии. Качество реализации данных задач будет зависеть от уровня их подготовки в высшем учебном заведении, целенаправленного внедрения компетентностного подхода в образовании, который предусматривает результативную направленность учебно-воспитательного процесса [3, 6].

Специфика методической компетентности будущих учителей русского языка обусловлена также изменением модели современного образовательного пространства, к которому относятся различные типы школ: традиционная школа (ориентированная на передачу знаний), специализированные школы с углубленным изучением одного или нескольких предметов, гимназии, лицеи, инновационные школы, основанные на авторских программах, использовании новых методов и средств обучения, школы, ориентированные на одну или несколько систем образования.

Учитывая изменения в модели современного образовательного пространства, основным ориентиром которого является компетентностный подход, происходит изменение приоритетов в подготовке педагога, становление которого зависит от психолого-педагогических условий обеспечения учебно-воспитательного процесса в высшем заведении образования, основная задача которого – подготовка квалифицированного специалиста, владеющего необходимым объемом теоретических знаний, сформированными практическими умениями и навыками, необходимыми профессионально значимыми личностными качествами, которые в будущем обеспечат ему успешную адаптацию к предстоящей деятельности,

будут способствовать профессиональному и личностному самосовершенствованию.

Значительная часть ученых в структуре профессиональной компетентности педагога одной из составляющих выделяет методическую компетентность. В. Коваль, анализируя структуру профессиональной компетентности будущих учителей-филологов, считает, что в нее входят предметно-профессиональная, личностно-коммуникативная, деятельно-технологическая компетентности, каждая из которых является совокупностью ключевых компетенций: предметно-профессиональная компетентность вмещает информационную, лингвистическую, лингводидактическую, речевую, иноязычную, лингвострановедческую, литературоведческую компетенции; лингвистично-коммуникативная – мировоззренчески-ценностную, социальную (социокультурную), личностно-мотивационную, интеллектуальную, коммуникативную, жизненную, специальную (рефлексивную); деятельностно-технологическая – исследовательско-поисковую, методическую, интерактивную, технологическую [1; 161].

На современном этапе методическая компетентность включает в себя усвоение педагогом новых методических и педагогических идей, подходов к учебно-воспитательному процессу в современных личностно ориентированных, развивающих, креативных технологиях, владение различными методами, приемами и формами организации обучения.

Сформированная методическая компетентность позволит выпускникам филологических факультетов уметь ориентироваться в основных тенденциях новой модели образовательного пространства, в частности в расширении объема содержания учебного материала в связи с включением таких предметов, как культура речи, стилистика, риторика; в усилении принципов интегративности, межпредметного взаимодействия, текстоцентричного подхода, опоры на историю языка.

Результаты исследований. Анализ научной литературы по исследуемой проблеме убедил, что большинство ученых подтверждает зависимость методической компетентности от личностных качеств человека и готовности реализовывать их в профессиональной педагогической деятельности. Учитывая специфику изменений современного образовательного пространства, важным для формирования методической компетентности будущих учителей русского языка считаем также педагогический опыт, который приобретает не только в процессе педагогической деятельности, но и во время самообучения и самосовершенствования личности. Методическая компетентность направлена на формирование профессионально-педагогической культуры педагога, призвана удовлетворять потребности развития и отдельных

специалистов, и педагогического коллектива в постоянном повышении профессионального уровня в системе методической работы, предусматривает приобретение определенного опыта словесника, самосовершенствование, развитие личных качеств, необходимых для профессионального становления.

Формирование профессиональной компетентности будущих учителей русского языка представляет сложный процесс, во время которого приобретаются компетенции, которые содержат полученные знания, приобретенные умения, навыки дисциплинарных и специальных филологических дисциплин, опыт, способы мышления, ценности, интересы, стремления, способность отвечать за принятые решения в процессе профессиональной деятельности, что проявляется в способности специалиста профессионально действовать в соответствии с установленными государством образовательными стандартами, выявлять личностный педагогический имидж и демонстрировать профессиональные характеристики [5; 7]. В то же время можем говорить о том, что ученые выделяют различные составляющие профессиональной педагогической компетентности в целом и учителя-словесника в частности. Профессионально компетентной следует считать такую работу учителя, в которой на достаточно высоком уровне осуществляется педагогическая деятельность, педагогическое общение, реализуется личность учителя, в которой достигаются хорошие результаты в обучении и воспитании [4, 8]. Одновременно следует заметить, что профессиональная компетентность педагога – это результат его многолетнего педагогического опыта и самосовершенствования, а профессиональная компетентность студента – это лишь один из начальных этапов процесса его профессионального становления. Важной составляющей профессиональной компетентности является педагогическое творчество как деятельность, направленная на решение учебных задач.

Интересным для нас является мнение Г. Беленькой. По ее мнению, обретение учителем профессиональной компетентности заключается в том, что профессиональное знание должно формироваться одновременно на всех уровнях: методологическом, теоретическом, методическом, технологическом. Это требует развитого профессионального мышления, способности подбирать, анализировать и синтезировать приобретенные знания в достижении педагогической цели, целостно представлять технологию их применения. В структурированном виде профессиональная компетентность учителя, считает исследовательница, может быть изображена как трехступенчатая пирамида, фундамент которой составляют профессиональные знания, на их основе формируются умения и навыки, а индивидуализация

и их интерпретация личностью становится базисом профессиональной деятельности [1, 26].

По мнению Остапенко Н.М., методические компетентности являются ведущим компонентом в системе профессиональных компетентностей учителя и имеют ярко выраженный прикладной характер. Их формирование происходит во время специальнопредметной, общепедагогической, дидактической, методической подготовки будущего специалиста, поскольку они совмещают систему специально-научных, психологических, педагогических, методических знаний, умений и личного опыта в их применении. Исследователь выделяет следующие четыре группы методических компетентностей учителя: методические компетентности, обеспечивающие реализацию функции аналитико-синтетической деятельности; методические компетентности, обеспечивающие реализацию профессиональной функции планирования и конструирования; методические компетентности, обеспечивающие реализацию профессиональной функции организации и управления деятельностью учащихся в процессе обучения; методические компетентности, обеспечивающие реализацию профессиональной функции оценивания собственной деятельности и деятельности учащихся [4; 143].

А. Дейкин рассматривает методическую компетентность как „ценностный компонент профессиональной деятельности учителя-словесника и замечает, что ценностью в профессиональной области его деятельности являются профессионализм, опыт и мастерство [2, 4].

На основании анализа научной литературы по обозначенной проблеме считаем, что методическая компетентность учителя русского языка – это сложное интегративное образование, которое составляет сочетание результата методической подготовки, т. е. синтез знаний (психолого-педагогических, общеучебных, предметных), умений (общепедагогических, специальных и коммуникативных) и навыков педагогической деятельности, необходимых для эффективной реализации процесса обучения языка, методического опыта, полученного в процессе профессиональной деятельности, и личностных качеств педагога. В структуре методической компетентности будущих учителей-словесников выделяют такие составляющие: общеметодическая (дидактическая) компетентность (к общедидактическим принципам относят научность, систематичность, преемственность, перспективность, связь теории с практикой, наглядность, сознательность, доступность изложения учебного материала) с разделением на мотивационную компетентность (личную заинтересованность учителя самопроектированием развития методической подготовки), когнитивную (способность педагога к совершенствованию

методической подготовки), информационную (уровень сформированности у учителя умений и навыков получения, обработки и использования информации в процессе самопроектирования методической подготовки на современном теоретико-методологическом уровне), коммуникативную (умение строить и проектировать педагогически целесообразные взаимоотношения), социальную (осознание социальной важности собственного методического развития); лингвометодическая компетентность, которая распределяется на лингводидактическую (частичную) компетентность, которая предполагает владение системой методических теоретических знаний и методических умений (действия по образцу, реконструктивно-вариативные действия, творческая деятельность).

Выводы. Таким образом, мы можем считать, что одной из задач преподавателей высших учебных заведений является формирование сбалансированного объема теоретических знаний (общепедагогических, лингвометодических и психологических) будущих учителей-словесников, специальных умений и навыков (аналитические, синтетические, прогностические, квалификационные), которые позволят будущему филологу моделировать, стимулировать, прогнозировать и реализовывать учебно-воспитательный процесс.

Учитывая особенности современного образования, для филологов весомое значение приобретает изучение государственных документов по актуальным вопросам образования и национального воспитания, а также самостоятельное изучение научной, языковедческой, психолого-педагогической, методической, лингвистической литературы, то есть самообразование; изучение продуктивного опыта работы учителей-словесников; участие в конференциях, педагогических чтениях, семинарах; взаимопосещение и анализ уроков учителей со стажем; накопление методических материалов на различных носителях, отражающих передовой педагогический опыт.

Л и т е р а т у р а

1. Биляковская А.А. Профессиональная компетентность учителя как составляющая эффективной педагогической деятельности [Электронный ресурс] / О. А. Биляковская // Научный вестник Мелитопольского государственного педагогического университета. Серия: Педагогика. – С. 229-234. – Режим доступа: http://archive.nbuv.gov.ua/portal/Soc_Gum/Nvmdpu/2011_7/7/37.pdf
2. Дейкин А.Д. Методическая компетентность как ценностная составляющая профессиональной деятельности учителя / А.Д. Дейкин // Аксиологические аспекты методики преподавания русского языка (профессиональный и общеобразовательный уровни): материалы Международной научно-практической

конференции (19-20 марта 2009 г.). – М.: МПГУ, Ярославль : РЕМДЕР, 2009. – С. 3-7.

3. Общеввропейские Рекомендации по языковому образованию : изучение, преподавание, оценка / науч. ред. укр. издание д-ра пед. наук, проф. С.Ю. Николаева. – К.: Ленвит, 2003. – 273 с.

4. Остапенко Н.М. Теория и практика формирования лингводидактических компетентностей у студентов филологических факультетов ВУЗОВ / Н. М. Остапенко. – Черкассы: издатель Чабаненко Ю., 2008. – 330 с.

5. Сокольницкая Т.Н. К вопросу о методической компетентности учителя русского языка / Т.Н. Сокольницкая // Человек и образование. – 2012. – №2 (31). – С.162-165.

References

1. Bilyakovskaya A.A. Professional competence of the teacher as a component of effective pedagogical activity [Electronic resource] / O. A. Bilyakovskaya // Scientific Bulletin of Melitopol State Pedagogical University. Series: Pedagogy. - p. 229-234. Access mode: http://archive.nbu.v.gov.ua/portal/Soc_Gum/Nvmdpu/2011_7/7/37.pdf

2. Daykin A.D. Methodical competence as a valuable component of teacher's professional activity / A.D. Daykin // Axiological Aspects of the Russian Language Teaching Methodology (Professional and General Education Levels): Proceedings of the International Scientific and Practical Conference (March 19-20, 2009). - M.: MPGU, Yaroslavl: REMDER, 2009. - P. 3-7.

3. European recommendations on language education: study, teaching, assessment / scientific. ed. ukr edition of dr. ped. sciences, prof. S.Y. Nikolaev. - K. : Lenvit, 2003. - 273 p.

4. Ostapenko N.M. Theory and practice of forming linguodidactic competencies among students of philological faculties of universities / N. M. Ostapenko. - Cherkasy: publisher Chabanenko U., 2008. - 330 p.

5. Sokolnitskaya T.N. On the issue of methodological competence of a Russian language teacher / T.N. Sokolnitskaya // Man and Education. - 2012. - №2 (31). - P.162-165.

Simonenko L. Yu., Mashkovich I.A.

THE IMPACT OF MODERNIZED EDUCATIONAL SPACE MODERNIZATION ON THE SPECIFICITY OF FORMATION OF METHODOLOGICAL COMPETENCE

Scientific research determines that one of the tasks of teachers of contemporary higher educational establishments is to create a balanced volume of theoretical knowledge

(general, linguistic methodological, and psychological) of Philology teachers to be, special skills (analytical, synthetic, prognostic, qualification), which will allow them to model, encourage, anticipate and implement the educational process. The article reveals the meaning of the concept "methodological competence" in the frame of contemporary educational paradigm. Basing on the analysis of scientific resources on the outlined problem, the author believes that the methodical competence of a teacher a complex integrative unit that is the combination of the result of methodological training, methodological experience and personal qualities of a teacher.

Keywords: *competence, professional competence, methodological competence, methodological competence structure.*

Симоненко Людмила Юрьевна, к.пед.н. доцент кафедры «Славянская филология» ГОУ ВПО ЛНР «Луганский национальный университет имени Владимира Даля», г. Луганск.

E-mail: simon.alex-2005@mail.ru

Машкович Инна Александровна, ассистент кафедры «Славянская филология» ГОУ ВПО ЛНР «Луганский национальный университет имени Владимира Даля», г. Луганск.

E-mail: inn5104@yandex.ru

Simonenko Lyudmila Yuryevna, Candidate of Pedagogical Sciences, a dosent of the Department «Slavic Philology» State Educational Establishment of Higher Professional Education «Lugansk Vladimir Dahl National University».

E-mail: simon.alex-2005@mail.ru

Mashkovich Inna Aleksandrovna, assistant of the Department «Slavic Philology» State Educational Establishment of Higher Professional Education «Lugansk Vladimir Dahl National University».

E-mail: inn5104@yandex.ru

Рецензент: Клименко Александр Сергеевич, доктор филологических наук, профессор, зав. кафедрой «Кафедра теории и практики перевода германских и романских языков» ГОУ ВПО ЛНР «Луганский национальный университет имени Владимира Даля».

Статья подана 04.01.2019

УДК 37.03-057.875

УСОВЕРШЕНСТВОВАНИЕ МЕТОДИКИ ФОРМИРОВАНИЯ ПРОФЕССИОНАЛЬНОЙ КОМПЕТЕНТНОСТИ СТУДЕНТОВ-ФИЛОЛОГОВ

Симоненко Л. Ю.

IMPROVEMENT OF THE TECHNIQUE OF FORMATION OF PROFESSIONAL COMPETENCE OF STUDENTS-PHILOLOGISTS

Simonenko L.Yu.

В статье осуществляется анализ особенностей усовершенствования методики формирования профессиональной компетентности студентов-филологов. Рассматривается профессиональная педагогическая компетентность как интегральное образование, в котором личностные, психологические, психические и профессиональные качества учителя взаимосвязаны и взаимообусловлены, их сформированность влияет на эффективность реализации профессиональной деятельности; предполагает взвешенную и соответствующую научно-теоретическую и практическую подготовку к творческой педагогической деятельности.

Ключевые слова: компетентность, профессиональная компетентность, профессиональная педагогическая компетентность.

Введение. Современный период исторического развития ознаменован повышением статуса вузовского образования, увеличением значимости получения качественного высшего образования, возрастанием роли новых педагогических технологий. Одним из важных направлений современного профессионального образования является интеграция профессиональной подготовки студентов и формирование у них фундаментальных профессиональных компетенций. Требования к общекультурному уровню развития человека многократно возрастают и обуславливают актуальность качественной подготовки студентов к их будущей профессиональной деятельности.

В современном обществе повысились требования к качеству подготовки специалистов с высшим образованием, изменились критерии подготовки студентов, что потребовало обновления содержания, форм и методов процесса обучения в высших учебных заведениях. От интеллектуальных, нравственных качеств, профессиональной и общей культуры специалиста зависит процесс становления гармонично развитой личности и профессионала.

В последнее время актуальным направлением в педагогике стало компетентностно-

ориентированное образование, которое предполагает создание такой образовательной среды, которая могла бы обеспечить формирование у студентов профессиональной компетентности на основе различных компетенций.

Различные аспекты компетентностно-ориентированного образования исследуются в работах В.В. Башева, В.А. Кальней, Е.Я. Когана, Т. Орджи, А.А. Пинского, Дж. Старк, Дж. Стретча, И.Д. Фрумина, К. Хиттон, М. Холстед, О.В. Чураковой, С.Е. Шишова, Б.Д. Эльконина, но его целостная система ещё не создана, как и не упорядочены её научные дефиниции.

Согласно компетентностному подходу, который лежит в основе обучения в высших учебных заведениях, ведущей задачей является формирование ключевых компетентностей специалиста.

Анализ научной литературы позволяет утверждать, что одни исследователи (В. Ландшeer, В. Слостенин, М. Чошанов) трактуют понятие профессиональной компетентности как сумму знаний, умений и навыков, необходимых для деятельности определенного специалиста, другие (Е. Климов, Н. Кузьмина, А. Маркова) - не ограничивают содержание профессиональной компетентности высоким уровнем знаний, умений, навыков и вводят в структуру профессиональной компетентности личностные качества специалиста. Приведем несколько определений понятия "профессиональная компетентность", сделанных известными учеными:

- определенное психическое состояние, позволяющее действовать самостоятельно и ответственно; овладение человеком способностью и умением выполнять определенные профессиональные функции [4, с. 35];

- интегральная характеристика профессионализма, что позволяет определить уровень подготовленности и способность личности успешно решать профессиональные задачи и

выполнять профессиональные обязанности; основной компонент профессионализма и определяющий фактор успешности реализации социальных и жизнедеятельностных функций специалиста [6, с. 35];

- качественная характеристика степени овладения личностью своей профессиональной деятельностью и предполагает осознание своих стремлений к этой деятельности, представлений о своей социальной роли, оценку своих личностных черт и качеств как будущего специалиста, сопоставление результатов этой оценки с объективными требованиями к этой деятельности, регулирования на этой основе своего профессионального становления, роста, самосовершенствования [3, с. 107];

- обусловлена особенностями, богатством, многообразием, интегрированностью профессионального опыта и детерминирована активностью самого субъекта и организационной культурой [1, с. 17].

Результаты исследований. Таким образом, показателями профессиональной компетентности являются общая совокупность объективно необходимых знаний, умений и навыков; умение правильно их применить при выполнении своих функций; знания и прогнозирование возможных последствий определенных действий; результат труда человека; практический опыт; гибкость метода; критичность мышления; а также профессиональные позиции, индивидуально-психологические качества.

На основе проведенного анализа научных источников, изучения практического опыта работы педагогических работников общеобразовательных учебных заведений, требований к их профессиональному мастерству, умениям и навыкам Н. Сергиенко так определяет понятие "профессиональная компетентность учителя общеобразовательного учебного заведения" - интегрированное профессионально-личностное образование, в котором внутренние ресурсы человека, его личные качества и способности рассматривают как источник и критерии эффективной предметной деятельности в системе образования; интегративное свойство личности, обладающей комплексом профессионально значимых для учителя качеств, имеет высокий уровень научно-теоретической и практической подготовки к творческой педагогической деятельности и эффективного взаимодействия с учащимися в процессе педагогического сотрудничества на основе внедрения современных технологий для достижения высоких результатов [5, с. 54].

Н. Кузьмина считает, что профессиональная педагогическая компетентность представляет собой совокупность следующих компонентов: специальная компетентность; методическая компетентность в области способов формирования

знаний, умений и навыков учащихся; психолого-педагогическая компетентность; рефлексия профессиональной деятельности. Н. Маркова выделила следующие составляющие профессиональной педагогической компетентности: а) специальная компетентность (владение собственно профессиональной деятельностью на достаточно высоком уровне, способность проектировать свое дальнейшее профессиональное развитие); б) социальная компетентность (владение общей (групповой, кооперативной) профессиональной деятельностью, сотрудничеством, а также принятыми в определенной профессии приемами профессионального общения); в) социальная ответственность за результаты своего профессионального труда; г) личностная компетентность (владение приемами личностного самовыражения и саморазвития, средствами противостояния профессиональным деформациям личности); д) индивидуальная компетентность (владение приемами саморегуляции и развития индивидуальности в рамках профессии, готовность к профессиональному росту, способность к индивидуальному самосохранению, неподвластность профессиональному старению, умение организовать рационально свой труд) [4, с. 106].

По мнению Р. Квасница, структура компетентности учителя состоит из двух комплексов-подструктур: комплекс практически-нравственных знаний, опыта и умений (I) и комплекс технологически-аналитических умений и навыков (II). Соответственно, к первому комплексу ученый относит аксиологические знания, опыт и умения, необходимые для понимания картины мира, окружения, себя и считает, что он подлежит дифференцировке на коммуникативные, интерпретационные и моральные компетентности. Второй комплекс охватывает умение анализировать, сравнивать, транслировать, трансформировать, достигая ожидаемой цели [4, с. 167].

Выводы. Таким образом, ученые отмечают, что профессиональная педагогическая компетентность составляет, во-первых, интегральное образование, в котором личностные, психологические, психические и профессиональные качества учителя взаимосвязаны и взаимообусловлены, а сформированность последних влияет на эффективность реализации профессиональной деятельности, во-вторых, предполагает взвешенную и соответствующую научно-теоретическую и практическую подготовку к творческой педагогической деятельности.

Вместе с тем следует заметить, что профессиональная компетентность преподавателя - это результат его обучения, многолетнего педагогического опыта и самосовершенствования, а профессиональная компетентность студента - это

лишь один из начальных этапов процесса его профессионального становления.

Формирование профессиональной компетентности будущих учителей-филологов составляет сложный процесс, во время которого приобретаются компетенции, включающие полученные знания, приобретенные умения, навыки фундаментальных и специальных филологических дисциплин, опыт, способы мышления, ценности, интересы, стремления, способность отвечать за принятые решения в процессе профессиональной деятельности, проявляется в способности специалиста профессионально действовать в соответствии с определенными государством образовательными стандартами, проявлять личностный педагогический имидж и демонстрировать профессиональные характеристики. В то же время мы можем говорить о том, что ученые выделяют различные составляющие профессиональной педагогической компетентности в целом и учителя-словесника в частности.

Особенности формирования профессиональной компетентности студентов филологических специальностей – индивидуализация и интерпретация личностью профессиональных знаний, сформировавшихся одновременно на всех уровнях. Базисом профессиональной деятельности является наличие развитого профессионального мышления, способности подбирать, анализировать и синтезировать полученные знания в достижении педагогической цели, целостно представлять технологию их применения. Важной составляющей профессиональной компетентности является педагогическое творчество как деятельность, направленная на решение учебных задач, а виды организационной деятельности обеспечивают непрерывное взаимодействие преподавателя и студента.

Л и т е р а т у р а

1. Горелов И.Н. Основы психолингвистики : учеб. пособие / И. Н. Горелов, К. Ф. Седов. – М. : Лабиринт, 1998. – 256 с.
2. Галустян О. В. Реализация личностно-ориентированного подхода в условиях контроля учебных достижений студентов / О.В. Галустян // Научные ведомости БелГУ. Серия : Гуманитарные науки. – 2011. – №18 (113). – С. 242 – 247.
3. Кузьмина Н.В. Психологическая структура деятельности учителя / Нина Васильевна Кузьмина, Николай Васильевич Кухарев. – Гомель: Гомельский гос. ун-т, 1996. – 57 с.
4. Маркова А.К. Психология профессионализма / А. К. Маркова. – М. : Международный гуманитарный фонд «Знание», 1996. – 308 с.
5. Сергиенко Н.Ф. Профессиональная компетентность современного учителя [Электронный

ресурс] / Н.Ф. Сергиенко. – Режим доступа: <http://tme.umo.edu.ua>.

6. Повьякель Н.И. Профессиогенез саморегуляции мышления практического психолога: монография / Н.И. Повьякель. – М.: НПУ им. Драгоманова, 2003. – 295с.

References

1. Gorelov I.N. Fundamentals of psycholinguistics: studies. manual / I. N. Gorelov, K. F. Sedov. – M.: Labyrinth, 1998. – 256 p.
2. Galustyan O. V. Realization of a personality-oriented approach in the context of monitoring students' educational achievements / O.V. Galustyan // Scientific statements of BelSU. Series: Humanities. – 2011. – №18 (113). – p. 242 – 247.
3. Kuzmina N.V. Psychological structure of the activity of the teacher / Nina Vasilievna Kuzmina, Nikolai Vasilievich Kukharev. – Gomel: Gomel State. Univ., 1996. – 57 p.
4. Markov A.K. Psychology of professionalism / A.K. Markova. – M.: International Humanitarian Foundation "Knowledge", 1996. – 308 p.
5. Sergienko N.F. Professional competence of the modern teacher [Electronic resource] / N.F. Sergienko. – Access mode: <http://tme.umo.edu.ua>.
6. Poviakel N.I. Proffesiogenesis of self-regulation of thinking of a practical psychologist: monograph / N.I. Poveykel - M. : NPU them. Dragomanova, 2003. – 295s.

Simonenko L.Yu.

IMPROVEMENT OF THE TECHNIQUE OF FORMATION OF PROFESSIONAL COMPETENCE OF STUDENTS-PHILOLOGISTS

The article analyzes the features of the formation of professional competence of students of philological specialties. The article considers professional pedagogical competence as an integral education in which the personal, psychological, mental and professional qualities of teachers are interrelated and interdependent, their formation influences the effectiveness of the realization of professional activity; presupposes a balanced and appropriate scientific theoretical and practical preparation for creative pedagogical activity.

Keywords: competence, professional competence, professional pedagogical competence.

Симоненко Людмила Юрьевна, к.пед.н. доцент кафедры «Славянская филология» ГОУ ВПО ЛНР «Луганский национальный университет имени Владимира Даля», г. Луганск.

E-mail: simon.alex-2005@mail.ru

Simonenko Lyudmila Y., Candidate of Pedagogical Sciences, a dosent of the Department «Slavic Philology» State Educational Establishment of Higher Professional Education «Lugansk Vladimir Dahl National University».

E-mail: simon.alex-2005@mail.ru

Рецензент: Клименко Александр Сергеевич, доктор филологических наук, профессор, зав. кафедрой «Кафедра теории и практики перевода германских и романских языков» ГОУ ВПО ЛНР «Луганский национальный университет имени Владимира Даля».

Статья подана 04.01.2019 года

УДК 330.524

ОСОБЕННОСТИ РАЗВИТИЯ ЭКОНОМИЧЕСКОГО ПОТЕНЦИАЛА В УСЛОВИЯХ НЕПРИЗНАННОСТИ

Сподарева Е.Г., Гребенюк В.А.

FEATURES OF THE DEVELOPMENT OF ECONOMIC POTENTIAL IN THE CONDITIONS OF UNRECOGNIZED

Spodareva E.G., Grebenyuk V.A.

Каждая из непризнанных республик обладает экономическим потенциалом, отличающимся своими чертами, структурой, устройством экономики, финансовыми возможностями, ресурсной базой и особенностями развития. Реализация данного потенциала зависит от времени существования конкретной республики и от ее географических особенностей. Кроме того, на экономическую систему в республиках оказывается существенное влияние демографическая составляющая.

Ключевые слова: непризнанность, экономическая система, экономический потенциал, природно-ресурсный потенциал, промышленный потенциал, финансовый сектор.

Введение. Вся совокупность определенных накопленных благ и фактический объем произведенной продукции и услуг в результате достигнутого уровня использования потенциальных возможностей этих национальных богатств представляет собой экономический потенциал [1]. Экономический потенциал непризнанных республик характеризуется промышленным, природно-ресурсным и финансовым потенциалом, различается в зависимости от географического положения и зависит от остроты конфликта с государствами, претендующими на эту территорию. Проблемами образования и существования непризнанных республик с 1990 г. занимались такие ученые, как Осипова С.А. [3], Чикулаева С.Е. [4], Добронравин Н.А. [5] и др., что подтверждает актуальность данной темы.

Целью исследования является анализ и сравнение экономического потенциала существующих непризнанных республик, выявление проблем их функционирования, а также определение перспективных путей развития их потенциала.

Изложение основного материала.

Экономическая система – это совокупность всех совершаемых экономических процессов в рамках государства, на основе сложившихся в ней имущественных отношений и хозяйственного механизма. Она содержит основные элементы – социально-экономические отношения, хозяйственный механизм, организационно-хозяйственные формы деятельности, а также природный, географический, промышленный и экономический потенциал. Непризнанные государства также обладают таким потенциалом, функционируя в рамках сложившихся экономических систем.

Непризнанные государства – это территориальные образования, которые не имеют дипломатического признания другими государствами, находящиеся вне правового статуса и фактически не существующие как отдельные государственные образования, их относят к территории тех стран, от которых они отделились.

К непризнанным республикам относятся Донецкая Народная Республика (ДНР), Луганская Народная Республика (ЛНР), Приднестровская Молдавская Республика (ПМР), Республика Южная Осетия (РЮО), Республика Абхазия.

Следует отметить, что непризнанные республики сильно отличаются по своему природному потенциалу, поскольку климат и географическое положение существенно оказывают влияние на преобладающие в регионах сферы деятельности.

ДНР, ЛНР и ПМР имеют возможность для развития на своей территории сельского хозяйства, ввиду климатических условий и черноземных почв, то РЮО и Абхазия таковой возможности не имеет.

Таблица 1

Характеристика природно-ресурсного потенциала непризнанных республик

Характеристика	ДНР	ЛНР	Абхазия	ПМР	РЮО
Год создания	2014	2014	1990	1990	1990
Территория, тыс. км ²	8,6	8,2	8,66	4,16	3,9
Численность населения, млн чел.	2,3	1,47	0,2435	0,4756	0,535
Выход к морю	есть	нет	есть	нет	нет
Границы	Украина, РФ, ЛНР	Украина, РФ, ДНР	Грузия, РФ	Украина, Молдавия	Грузия, РФ
Воздушное и морское сообщение	нет	нет	нет	нет	нет
Высота над уровнем моря, м	169	105	от 20 до 1700	140	1000
Климат	Сухой континентальный	Сухой континентальный	Влажный субтропический	Сухой континентальный	Сухой степной
Почва	чернозем	чернозем	болотные, субтропические под-золистые, краснозёмные и желтозёмные почвы	чернозем	чернозем, перегнойно-карбонатная подгорная зоны, высокогорья
Полезные ископаемые	есть	есть	есть	есть	есть
Наличие рекреационных ресурсов	нет	нет	есть	нет	нет
Средняя заработная плата, доллары	85-100	70	100	180	80
Валюта	рос. рубль	рос. рубль	рос. рубль	рубль ПМР	рос. рубль

Донецкая Народная Республика имеет площадь 8,6 тыс. км², что составляет 33% от общей площади Донецкой области. На востоке граничит с Ростовской областью Российской Федерации, на северо-востоке с Луганской Народной Республикой и на северо-западе с Украиной. Так же ДНР имеет выход к Азовскому морю.

До начала конфликта на территории Донецкой области проживало 4,1 млн. человек, по данным Донецкого института экономических исследований сейчас на территории ДНР проживает 2,3 млн. человек. Средний возраст населения 44 года, при этом преобладает население пенсионного возраста.

Луганская область имела площадь 26, 863 км², ЛНР занимает треть этой территории. На востоке и юге граничит с Российской Федерацией, на западе с ДНР, на севере с Украиной. Выходов к морю не имеет.

Численность населения в ЛНР составляет 1,47 млн. человек, до начала конфликта – 2,16 млн.

человек. Территория ЛНР находится на самых густозаселенных районах Луганской области, данных по среднему возрасту населения нет.

Республика Абхазия территориально занимает 8,66 тыс.км², по оценке 2014 г. на ее территории проживает 243,9 тыс. человек. Граничит на востоке с Российской Федерацией, на юге и юго-востоке с Грузией, на юго-западе омывается Черным морем.

Приднестровская Молдавская республика имеет площадь 4,16 тыс. км² с населением 475,6 тыс. человек (по данным переписи населения 2014 г.), граничит с Молдавией и Украиной, выходов к морю не имеет.

Республика Южная Осетия имеет площадь 3,9 тыс. км², по оценке 2014 года численность населения составляет 53,5 тыс. человек, граничит с Грузией и Российской Федерацией, выходов к морю не имеет.

Как видно из вышеперечисленной информации, каждая из непризнанных республик имеет

различный географический и демографический потенциал. Сравняя природно-ресурсный потенциал анализируемых республик, можно выявить некоторые важные факты:

территориальное преимущество имеют ДНР, ЛНР и Абхазия, однако территория Абхазии в большинстве своем представлена горной местностью (75%), что обуславливает такую разницу в населении. Что касается климатических условий – среднегодовая температура в Абхазии составляет +17°C, а в ДНР и ЛНР – + 9°C. Абхазия представлена влажным субтропическим климатом, в то время как ДНР и ЛНР сухим умеренно-континентальным. Преобладающий тип почвы в Абхазии – болотные, субтропические подзолистые, краснозёмные и желтозёмные почвы. В горах до высоты 1700 м перегнойно-карбонатные и бурые лесные почвы, выше – дерновые и дерново-травянистые, горно-луговые; в ДНР и ЛНР – чернозем;

значительно меньшую площадь занимают Приднестровская Молдавская Республика и Республика Южная Осетия. РЮО, также как и Абхазия, расположена в гористой местности, 89,3% на высоте более 1000 метров, среднегодовая температура +10° С. ПМР – находится всего на 140 метров над уровнем моря, среднегодовая температура составляет +8,2°C. Климат РЮО представлен сразу несколькими климатическими зонами – сухой степной, умеренно-влажной, влажной и высокогорной влажной, в то время как ПМР – умеренно-континентальной. Преобладающий тип почвы ПМР – чернозем (90%), в РЮО – от

черноземных и перегнойно-карбонатных почв предгорной зоны до горно-луговых почв высокогорья;

в каждой из республик присутствует существенная доля полезных ископаемых, явным преимуществом по их количеству не обладает ни одна республика, однако высокогорные районы РЮО и Абхазии затрудняют добычу ресурсов, что говорит о наличие существенного преимущества у ДНР, ЛНР и ПМР.

Недра ДНР и ЛНР содержат: каменный уголь, каменную соль, гипс, газ, ртуть, огнеупорная глина, мел, флюсовые известняки, каолин, графит, песчаник, мергель, минеральные воды.

Недра Абхазии: каменный уголь, торф, доломит, мрамор, гранит, известняк, мел, туф, тор, барит, свинец, нефть, газ, габбро-диабаз.

Недра ПМР: глину, карбонат, стеновой камень, сахкамень, гравий, песчаник, кремьень, минеральные воды.

Недра РЮО: уголь, нефть, газ, барит, свинцово-цинковые руды;

наличие выхода к морю открывает для республик транзитный потенциал и существенные возможности для ведения торговли собственными товарами. Такой выход есть у ДНР к Азовскому морю, граничащему с РФ и впадающему в Черное море и Абхазии к Черному морю.

Наличие рынков сбыта и поставщиков у республик оказывает существенное влияние на ценообразование товаров первой необходимости.

Уровень цен на товары первой необходимости представлен в табл. 2.

Таблица 2

Средние цены на товары первой необходимости в 2018 г. в непризнанных республиках, рос. руб.

Товар	ДНР\ЛНР	Абхазия	ПМР	РЮО
Говядина (кроме бескостного мяса)	340	350	230	260
Свинина (кроме бескостного мяса)	316	300	269	260
Куры (кроме куриных окорочков)	230	200	142	150
Рыба мороженая неразделанная	150		103	270
Масло сливочное	307		93	250
Масло подсолнечное	67	85	100	80
Молоко питьевое (2,5–3,2%)	40	50	41	58
Яйца куриные	61	65	50	50
Сахар-песок	42	65	38	50
Соль поваренная пищевая	14		15	25
Чай черный байховый	45		77	
Мука пшеничная	16	100	31	
Хлеба-булочные изделия	24	18	23	16
Рис шлифованный	44	60	67	60

Продолжение табл. 2

Товар	ДНР\ЛНР	Абхазия	ПМР	РЮО
Пшено	11		23	
Крупа гречневая – ядрица	35	70	57	60
Вермишель	31	45	54	
Картофель	15	35	23	28
Капуста белокочанная свежая	21	35	25	38
Лук репчатый	14	35	24	28
Морковь	30	35	35	38
Яблоки	48	50	28	50

Уровень цен в непризнанных республиках существенно различается на различные группы товаров, что обусловлено разными рынками сбыта и поставок, особенностью ценообразования в регионе и объемами производства товаров внутри самих республик.

Кроме природно-ресурсного потенциала, каждая республика обладает промышленным потенциалом, сравнительная характеристика которого отображена в табл. 3.

Таблица 3

Характеристика промышленного потенциала республик, количество предприятий

Характеристика	ДНР	ЛНР	Абхазия	ПМР	РЮО
Промышленность	н/д	н/д	н/д	990	534
Угольная промышленность	37 шахт, 45 копанок	5 шахт, 3 копанки	53 добывающих		
Металлургия	45 (черная, цветная, обрабатывающ ая)	95	н/д	черная	н/д
Химическая промышленность	29	17	н/д	есть	н/д
Легкая промышленность	33	31	н/д	есть	н/д
Машиностроение	34	97	нет	есть	н/д
Электроэнергетика	2 ТЭС	36	14	есть	н/д
Пищевая промышленность	224	10	н/д	есть	н/д
Производство непродовольственных товаров	есть	36	н/д	есть	есть
Сельское хозяйство	есть	305	184	647	27
Транспорт	есть	231	111	179	6
Торговые предприятия	900	1208	728	3681	221
и общепит	232	68	н/д	59	118
Строительство	есть	271	479	611	н/д
Малый бизнес	5 000	813	263	есть	есть

Исходя из данных таблицы, можно отметить, что в ДНР, ЛНР и ПМР существенный промышленный потенциал, выраженный в действующих предприятиях добывающей, обрабатывающей, металлургической, плавильной, прокатной и прочих отраслей.

Финансовый сектор республик зависит от денежной массы в обращении, стабильной политической ситуации, наличием свободных денежных средств у населения, признанности

государства и потребности в финансовом секторе. Как правило, финансовый сектор представлен в виде банков (центрального и коммерческих), страховых компаний, фондового рынка, инвестиционных институтов, фондов.

Каждая республика имеет свой центральный банк, с целью регулирования денежного оборота, однако ситуация с коммерческими банками существенно отличается в зависимости от республики (табл. 4).

Таблица 4

Банковский сектор непризнанных республик

Название	ДНР	ЛНР	Абхазия	ПМР	РЮО
Количество коммерческих банков	нет	нет	9	7	3
Объём депозитов, рос. руб.	нет	нет	75 тыс.	5619,9 млн.	157,6 млн.
Кредиты реальному сектору, рос. руб.	нет	нет	2735,6 млн.	15132,86 млн.	343,3 млн.
Кредиты населению, рос. руб.	нет	нет		3285,5 млн.	

Отсутствие в ДНР и ЛНР коммерческих банков обусловлено, прежде всего, нестабильность политической и экономической, ввиду существующей военной угрозы со стороны Украины и несовершенством законодательством. ПМР напротив обладает наиболее развитой финансовой инфраструктурой, собственной платежной системой, интегрированной в платежную систему РФ, собственной валютой, несмотря на изоляцию, хотя стоит отметить, что и существует ПМР с 1990 г.

Финансовый сектор является одним из наиболее важных секторов экономики, поскольку способствует аккумуляции финансовых ресурсов, их распределению по целевым отраслям хозяйствования, что критически важно для экономик с преобладающим промышленным производством.

Слаборазвитый финансовый сектор в каждой республике обоснован их непризнанностью, оттоком профессиональных кадров в этой сфере и нестабильностью региона в целом. Развитие именно финансовой инфраструктуры республик только при условии их признания или как минимум частичного признания, в противном случае, в долгосрочной перспективе эти регионы ждет стагнация. Республики, основанные в 1990 г., создали минимальные условия для поддержания текущего уровня производства путем создания или допуска на рынок коммерческих банков, однако этого недостаточно для эффективного функционирования финансового сектора.

Следует отметить, что информация не является полной, ввиду того, что в свободном доступе ее практически нет. Существенное влияние на становление экономики республик является фактор признания, поскольку имеют на своей территории и обсуживая такой мощный промышленный комплекс, необходимо иметь рынки сбыта продукции, что крайне затруднительно без признания.

Результаты исследований. Каждая из республик характеризуется высоким природно-ресурсным и промышленным потенциалом, последний был унаследован из стран, от которых они отделились. Общей проблемой непризнанных республик является невозможность использования в полной мере своего промышленного потенциала ввиду отсутствия нормального товарооборота с другими государствами, удовлетворяющего нужды и потребности производства. Существенный товарооборот с Российской Федерацией действительно удовлетворяет внутренние потребности республик, однако сырьевой товарооборот недостаточен. Кроме того, период существования оказывает существенное влияние на развитие республик, поскольку на примере финансовой системы видно, что республики, созданные в 1990 г., обладают финансовой инфраструктурой, в то время как молодые непризнанные республики ввиду остроты конфликта – нет. Ввиду неразвитой инфраструктуры, оттока населения темп роста экономики каждой из республик существенно снижен. Также общей является проблема слабого развития финансового сектора, что также обусловлено непризнанностью, поскольку в условиях глобального рынка финансовый сектор не способен нормально функционировать без выхода на международные рынки. Первостепенным решением каждой из проблем является решения вопроса дипломатического признания республик. Временным решением может служить частичное признание странами-соседями, поскольку большая часть товарооборота осуществляется непосредственно с ними.

Выводы. Рассматривая экономический потенциал анализируемых непризнанных республик с разных сторон невозможно выделить республику, существенно отличающуюся от других. Острота конфликта оказывает существенное влияние на

отток работоспособного населения и, как следствие, снижение темпов развития. Вопрос признания для республик является ключевым в решении внутренних проблем, поскольку без него невозможно развитие экономики, финансового сектора, торговых отношений и широких рынков сбыта.

Л и т е р а т у р а

1. Малиновская, Н.В. Понятие «экономический потенциал» в современной литературе / Н.В. Малиновская // Вестник Челябинского государственного университета. – 2006. – С. 61-64.

2. Райзберг, Б.А. Новые подходы к государственному управлению инновационными процессами в российской экономике / Б.А. Райзберг // Известия МГТУ «МАМИ». – 2012. – №1(13). – С. 222.

3. Осипова, С.А. Непризнанные государственные образования как фактор международной и региональной безопасности / С.А. Осипова [Электронный ресурс]. – Режим доступа: <http://dspace.onua.edu.ua/bitstream/handle/11300/1212/Osipova.pdf?sequence=1&isAllowed=y>

4. Чикулаева, С.Е. Проблема непризнанных государств на постсоветском пространстве (на примере Приднестровской Молдавской республики и Автономной республики Абхазия) / С.Е. Чикулаева [Электронный ресурс]. – Режим доступа: <http://elar.uspu.ru/bitstream/uspu/5730/1/21Chikulaeva.pdf>

5. Добронравин, Н.А. Непризнанные государства в «серой зоне» мировой политики: основы выживания и правила суверенизации / Н.А. Добронравин // СПб.: Издательство Европейского университета в Санкт-Петербурге, 2011. – 56 с.

6. Экономика Донецкой Народной Республики: состояние, проблемы, пути решения: научный доклад / коллектив авторов под науч. ред. А.В. Половяна, Р.Н. Лепы. – Государственное учреждение «Институт экономических исследований» в рамках сотрудничества с Институтом народнохозяйственного прогнозирования Российской академии наук. – Донецк, 2017. – 84 с.

7. Государственный комитет статистики Луганской Народной Республики [Электронный ресурс]. – Режим доступа: http://www.gkslnr.su/files/ree_071118.pdf

8. Управление государственной статистики Республики Абхазия [Электронный ресурс]. – Режим доступа: http://ugsra.org/ofitsialnaya-statistika.php?ELEMENT_ID=154

9. Министерство экономического развития Приднестровской Молдавской Республики [Электронный ресурс]. – Режим доступа: <http://mer.gospmr.org/informaciya1/reestr-hozyajstvuyushhih-subektov-zanimayushhih-dominiruyushhee-polozhenie-na-rynke-opredelennogo-tovara-po-sostoyaniyu-na-26-fevralya-2017-goda.html>

10. Управление государственной статистики РЮО [Электронный ресурс]. – Режим доступа:

<http://ugosstat.ru/wp-content/uploads/2017/06/Itogi-perepisi-RYUO.pdf>

R e f e r e n c e s

1. Malinovskaya, N.V. The concept of «economic potential» in modern literature / N.V. Malinovskaya // Bulletin of Chelyabinsk State University. – 2006. – pp. 61-64.

2. Raizberg, B.A. New approaches to the state management of innovation processes in the Russian economy / B.A. Raizberg // Izvestiya MSTU «МАМИ». – 2012. – №1 (13). – p. 222.

3. Osipova, S.A. Unrecognized state formations as a factor of international and regional security / S.A. Osipova [Electronic resource]. – Access mode: <http://dspace.onua.edu.ua/bitstream/handle/11300/1212/Osipova.pdf?sequence=1&isAllowed=y>

4. Chikulaeva, S.E. The problem of unrecognized states in the post-Soviet space (on the example of the Pridnestrovian Moldavian Republic and the Autonomous Republic of Abkhazia) / S.E. Chikulaeva [Electronic resource]. – Access mode: <http://elar.uspu.ru/bitstream/uspu/5730/1/21Chikulaeva.pdf>

5. Dobronravin, N.A. Unrecognized states in the “gray zone” of world politics: the basics of survival and the rules of sovereignty / N.A. Dobronravin // SPb.: European University Press in St. Petersburg, 2011. – 56 p.

6. Economy of the Donetsk People's Republic: state, problems, solutions: scientific report / team of authors under the scientific. ed. A.V. Polovyan, R.N. Lepi - State institution «Institute for Economic Research» in the framework of cooperation with the Institute of Economic Forecasting of the Russian Academy of Sciences. - Donetsk, 2017. – 84 p.

7. State Statistics Committee of the Lugansk People's Republic [Electronic resource]. – Access mode: http://www.gkslnr.su/files/ree_071118.pdf

8. Office of State Statistics of the Republic of Abkhazia [Electronic resource]. – Access mode: http://ugsra.org/ofitsialnaya-statistika.php?ELEMENT_ID=154

9. Ministry of Economic Development of the Pridnestrovian Moldavian Republic [Electronic resource]. – Access mode: <http://mer.gospmr.org/informaciya1/reestr-hozyajstvuyushhih-subektov-zanimayushhih-dominiruyushhee-polozhenie-na-rynke-opredelennogo-tovara-po-sostoyaniyu-na-26-fevralya-2017-goda.html>

10. State of Statistics Department of the RSO [Electronic resource]. – Access mode: <http://ugosstat.ru/wp-content/uploads/2017/06/Itogi-perepisi-RYUO.pdf>

Spodareva E.G., Grebenyuk V.A. FEATURES OF THE DEVELOPMENT OF ECONOMIC POTENTIAL IN THE CONDITIONS OF UNRECOGNIZED

Each of the unrecognized republics has an economic potential that differs in its features, structure, economic structure, financial capabilities, resource base and development features. Realization of this potential depends on

the time of existence of a particular republic and on its geographical features. In addition, the demographic component significantly influences the economic system in the republics.

Key words: *unrecognition, economic system, economic potential, natural resource potential, industrial potential, financial sector.*

Сподарева Елена Григорьевна, к.э.н., доцент кафедры финансов ГОУ ВПО «Донецкая академия управления и государственной службы при Главе Донецкой Народной Республики», г. Донецк.

E-mail: len_spod@inbox.ru

Spodareva Elena Grigorievna, Candidate of Sciences, docent of the Chair Finance, Donetsk Academy of management and public administration under the Head of the Donetsk people's Republic, Donetsk.

E-mail: len_spod@inbox.ru

Гребенюк Владислав Андреевич, студент бакалавриата кафедры финансов ГОУ ВПО «Донецкая академия управления и государственной службы при Главе Донецкой Народной Республики», г. Донецк.

E-mail: v.lane@rambler.ru

Grebenyuk Vladislav Andreevich, student of baccalaureate of the Chair Finance, Donetsk Academy of management and public administration under the Head of the Donetsk people's Republic, Donetsk.

E-mail: v.lane@rambler.ru

Рецензент: Петрушевский Юрий Люцианович, доктор экономических наук, профессор, заведующий кафедрой учета и аудита ГОУ ВПО «Донецкая академия управления и государственной службы при Главе Донецкой Народной Республики».

Статья подана 18.01.2019

УДК338.24

ПРОБЛЕМЫ УПРАВЛЕНИЯ БИЗНЕСОМ В УСЛОВИЯХ КРИЗИСА

Старикова О.С.

PROBLEMS OF BUSINESS MANAGEMENT IN THE CRISIS OUTSIDE

Starikova O.S.

В статье рассматриваются причины и факторы возникновения кризисных ситуаций в экономике территории. Автором рассмотрена сущность понятия «кризис» относительно экономических процессов. Представлена основная задача управления бизнесом региона (государства) и стремительный мировой прогресс информационных технологий, а также их дефицит в работе множества предприятий. Проанализирована характеристика финансовой устойчивости бизнеса. Оценены основные недостатки подходов и концепций антикризисного управления бизнеса и предложены механизмы решения поставленной проблемы. Аргументирована роль реструктуризации в поиске новых форм управления бизнесом, что влияет на повышение качества и эффективность работы предприятий и всей экономики территории в целом.

Ключевые слова: кризис, управление бизнесом, антикризисное управление, информационные технологии, качество, реструктуризация, систематизация, финансовая устойчивость.

Введение. Возникновение кризисных ситуаций в экономике связано с многочисленными факторами: глобализацией и ее последствиями, рыночными трансформациями, неэффективностью менеджмента на всех уровнях ведения бизнеса. Поэтому значительную роль играет управление бизнесом как на уровне регионе, так и государства, формирование и систематизация подходов, методов и механизмов для совершенствования и повышения конкурентных позиций предприятий территории. В условиях стремительного инновационного прогресса, значительную роль играет расширение функций управления в области внедрения современных информационных и финансовых технологий, что улучшает качество и эффективность работы предприятий и всей экономической системы территории в целом.

Анализ последних исследований. Проблеме исследования особенностей управления бизнесом в

условиях кризисного состояния экономики территории посвящено множество научных трудов отечественных и зарубежных ученых, таких как, Л.И. Абалкин, Н.Н. Кожевникова, И.Ансофф, М.Портер.

Актуальность. Анализ и систематизация причин возникновения кризиса социально-экономического положения региона и формулирование системы подходов в управлении бизнесом территории позволит повысить конкурентные позиции предприятий территории, а также выйти на новый уровень экономического, информационного и инновационного развития.

Цель статьи. На основе исследования основных проблем управления бизнесом в условиях кризиса, как на региональном, так и государственном уровнях, обозначить и сформулировать основные задачи и пути решения, систематизировать механизмы и современные подходы решения в сложившихся неблагоприятных ситуациях.

Изложение основного материала. Слово «кризис» происходит от греческого crisis, которое означает «приговор, решение по какому - либо вопросу или в сомнительной ситуации». Современное значение слова находит более частое применение в медицине и означает решающую фазу развития болезни, переломный момент, поворотную точку к лучшему или худшему. Применительно к бизнесу кризис - это период нестабильности, ситуация, когда надвигаются серьезные перемены. При этом результат перемен может быть как крайне неблагоприятный, так и положительный. Но однозначно, что любой кризис представляет собой угрозу для бизнеса [4].

В экономике «кризис» - это переломный момент, когда в управлении бизнесом, потребитель и рынок не могут взаимодействовать по старому, а руководство еще не понимают, как работать иначе. Самое важное, в условиях кризиса понимать, что та система управления бизнесом, которая устойчиво работала в ситуации стабильного и динамично развивающегося рынка, не в состоянии так же

эффективно работать в сложных социально-экономических условиях.

Соответственно, управление бизнесом – сложная многофакторная задача, решение которой требует системного подхода со стороны государства. В настоящее время проблема повышения результативности управления бизнесом все чаще выходит на первый план при обсуждении путей экономического развития бизнеса во всем мире. А качество управления бизнесом необходимо рассматривать как степень соответствия и совершенствования на всех этапах функционирования предприятия.

По мнению авторов, качество управления бизнесом необходимо рассматривать как степень соответствия и совершенствования на всех этапах функционирования организации. Тем не менее, до сих пор не существует общепринятой методики его однозначной оценки, а также стандартов, устанавливающих нормативные значения качественных характеристик.

Система управления бизнесом, как региона, так и государства в целом, должна быть основана на совокупности взаимосвязанных элементов, основанных на четкой организационной структуре, позволяющей принимать перспективные управленческие решения, направленные на развитие бизнеса и обеспечивающие его устойчивое положение. Тем не менее, на подавляющем большинстве предприятий сохранились иерархические линейно-функциональные структуры, многочисленные вспомогательные производства. Они являются главным тормозом успешной работы предприятий в рыночных условиях, основной причиной простаивания производственных мощностей. На наш взгляд, основной проблемой является кризис, как социально-экономической составляющей, так и качества управленческих решений на всех уровнях власти и хозяйствования. Кроме того, неотъемлемой частью является серьезный мировой прогресс в области программного и информационного обеспечения, недостаток чего на предприятиях влияет на финансовую сторону развития и управления бизнесом.

Таким образом, под финансовым состоянием фирмы понимается ее способность финансировать свою деятельность за счет собственных источников и, прежде всего, реализованной прибыли. Финансовое состояние предприятия характеризуется:

- обеспеченностью собственным капиталом, необходимым для расширенного воспроизводства;
- рациональностью его размещения по видам трудовых и материально-технических ресурсов;
- эффективностью использования этих ресурсов;
- платежеспособностью, конкурентоспособностью и финансовой устойчивостью.

Важнейшим условием финансовой устойчивости в управлении бизнесом является состояние и структура не только внутренней, но и внешней финансовой среды предприятий, т. е. их финансового окружения. Внешняя финансовая среда обеспечивает бесперебойное движение в рыночной экономике заемных финансов, в том числе инвестиций, капиталовложений, ценных бумаг, и реализуется через банки, фонды, страховые, венчурные и лизинговые компании, отечественных и иностранных инвесторов, а также других субъектов, имеющих свободные финансовые ресурсы. Эти субъекты формируют рыночную инфраструктуру заемных финансов, включая структуру инвестиций, капиталовложений и ценных бумаг. Таким образом, финансовый рынок – это совокупность экономических отношений, складывающихся между продавцами и покупателями финансовых ресурсов. Причем в качестве продавцов в них участвуют перечисленные субъекты рыночных отношений, а в качестве покупателей финансовых ресурсов выступают малые предприятия, фирмы и компании [3]. Можно отметить, что внутренняя и внешняя финансовая среда малого бизнеса органически взаимосвязаны в единой финансовой системе, которая, в свою очередь, находится в органическом взаимодействии с основной, т. е. производственной и хозяйственной деятельностью малых и крупных предприятий региона.

Разработанные на уровне большинства регионов концепции и методики антикризисного управления бизнесом, не решают ключевых проблем его реформирования. Реальными механизмами, в данном случае, могут являться:

- привлечения интеллектуального и профессионального потенциала для разработки и реализации, наиболее актуальных для экономики региона проектов и программ;
- резкого повышения уровня менеджмента на основе освоения современных методов работы управленческих команд, анализа и реформирования системы управления бизнесом;
- формирования научно-исследовательской и инновационной инфраструктуры, способной обеспечить предприятия конкурентоспособными объектами производства;
- создания на уровне региона компактного, но эффективной системы управления процессами реформирования и реструктуризации бизнеса;
- развития малого бизнеса, ориентированного на обслуживание промышленного комплекса.

В настоящее время происходят значительные изменения в подходах к организации и управлению бизнесом. Это связано, прежде всего, с появлением новых форм конкурентной борьбы, основанных на стратегическом взаимодействии и координации использования ресурсов. Целью новых форм организации бизнеса является гибкое реагирование

на динамично изменяющиеся требования рынка и эффективное использование ресурсов предприятий.

Совершенствование законодательства, судебной системы, исполнительного производства, банкротства, системы раскрытия информации, регулирования финансового сектора напрямую связано с качеством корпоративного управления. Необходимо разработать концепцию корпоративного управления бизнесом, направленную на повышение конкурентоспособности продукции предприятий производственной сферы [1].

Использование процессного подхода к управлению бизнесом позволит идентифицировать применяемые процессы с целью обеспечения их взаимодействия, поскольку удовлетворяет требованиям системности: выявлению, пониманию и менеджменте взаимосвязанных процессов предприятия как системы и механизм их формирования и применения.

Проект по реструктуризации системы управления бизнесом может представлять собой комбинацию нескольких направлений:

- совершенствование системы управления;
- оптимизация структуры бизнеса (в т.ч. выделение непрофильных видов деятельности);
- финансовая реструктуризация (рефинансирование, реструктуризация задолженности и др.);
- операционная реструктуризация (увеличение объемов реализации, снижение операционных издержек и др.).

Реструктуризация как интенсивный поиск новых форм управления, совершенствования отношений собственности может распространяться на весь бизнес региона и, естественно, координируется в зависимости от особенностей территории и масштабов кризиса. Задачи по проведению реструктуризации возникают в связи с: необходимостью повышения эффективности качества управлением бизнеса; социально-экономическими проблемами региона. Исходя из обозначенных проблем, основными задачами повышения качества управления бизнесом при проведении реструктуризации управления являются:

- определение приоритетов и целей, позволяющих осуществить концентрацию на основных компетенциях бизнеса;
- определение направлений, направленных на сокращение затрат.

Задачи реструктуризации управления бизнесом должны быть максимально приближены к задачам производственно-хозяйственной деятельности предприятий региона и при этом они должны быть четко сформулированы. Все, что помогает в работе с большим объемом информации, которая должна быть своевременно обработана, а также все, что позволяет максимально эффективно использовать эту информацию в бизнесе, можно смело назвать информационными технологиями.

Главной стратегической задачей современного предприятия, следовательно, будет организация и управление бизнесом, где будут четко сформулированы основные факторы коммерческого успеха, в частности использование информационных технологий. Все, что помогает в работе с большим объемом информации, которая должна быть своевременно обработана, а также все, что позволяет максимально эффективно использовать эту информацию в бизнесе, можно смело назвать составляющими системы управления бизнесом. Целью применения информационных технологий в бизнесе является – повышение уровня конкурентного преимущества и жизнеспособности предприятия. Это достигается за счет новых качеств, которые приобретает предприятие и его система управления, внедряя в свою повседневную практику использование информационных систем.

Выводы. В условиях глобализации и рыночной трансформации, немаловажную роль играет управление бизнесом в условиях сложившегося экономического кризиса и сложных социально-экономических процессов. Развитие и внедрение информационных технологий, их влияние на финансовую устойчивость предприятий региона (государства), реструктуризация существующих форм управления позволит повысить качество и конкурентоспособность предприятий, а также оптимизировать имеющиеся проблемы экономики конкретной территории.

Л и т е р а т у р а

1. Ансофф И. Новая корпоративная стратегия. - СПб.: Питер, 2008. – 422 с.
2. Портер М. Конкурентная стратегия. Методика анализа отраслей и конкурентов / М. Портер. - М.: Альпина Паблишер, 2015. - 456
3. Абалкин Л. И. Стратегия: выбор курса./Л.И. Абалкин - М.: ИЭ РАН, 2002, с.210.
4. Википедия. Свободная энциклопедия. [Электронный ресурс] – Режим доступа : <https://ru.wikipedia.org/wiki/>.

R e f e r e n c e s

1. Ansoff I. New corporate strategy. - SPb.: Peter, 2008. - 422 p.
2. Porter M. Competitive strategy. Methods of analysis of industries and competitors / M. Porter. - M.: Alpina Publisher, 2015. - 456
3. Abalkin L. I. Strategy: course selection. / L.I. Abalkin - M.: IE RAS, 2002, p.210.
4. Wikipedia. Free encyclopedia. [Electronic resource] - Access mode: <https://ru.wikipedia.org/wiki/>.

Starikova O.S.

PROBLEMS OF BUSINESS MANAGEMENT IN THE CRISIS OUTSIDE

The article discusses the causes and factors of crisis situations in the economy of the territory. The author considers the essence of the concept of "crisis" in relation to economic processes. Presents the main task of managing the

business of the region (state) and the rapid global progress of information technologies, as well as their deficit in the work of many enterprises. Analyzed the characteristic of the financial stability of the business. The main shortcomings of the approaches and concepts of the crisis management of the business were evaluated and mechanisms for solving the problem posed were proposed. The role of restructuring in the search for new forms of business management is argued, which affects the quality and efficiency of enterprises and the entire economy of the territory as a whole.

Keywords: *crisis, business management, crisis management, information technology, quality, restructuring, systematization, financial sustainability.*

Старикова Ольга Сергеевна, к.э.н., доцент кафедры «Государственное управление» ГОУ ВПО ЛНР «Луганский национальный университет имени Владимира Даля», г. Луганск.

E-mail: StarikovaO.85@mail.ru

Starikova Olga Sergeevna, Ph.D., Associate Professor, Department of State Administration "State educational establishment of higher professional education of the Lugansk People's Republic «Volodymyr Dahl Lugansk National University».

E-mail: StarikovaO.85@mail.ru

Рецензент: Тисунова Виктория Николаевна, доктор экономических наук, профессор, заведующая кафедрой менеджмента и экономической безопасности ГОУ ВПО ЛНР «Луганский национальный университет имени Владимира Даля», г. Луганск.

Статья подана 11.01.2019г.

УДК 323.1

РОЛЬ СРЕДСТВ МАССОВОЙ ИНФОРМАЦИИ В ФОРМИРОВАНИИ МИРОВОЗЗРЕНИЯ МОЛОДЕЖИ

Татаринов И.Е., Терещенко Д. А.

THE ROLE OF THE MEDIA IN SHAPING THE OUTLOOK OF YOUTH

Tatarinov I.E., Tereshchenko D.A.

В данной работе рассмотрено современное информационное пространство и влияние средств массовой информации на формирование образа жизни молодого поколения. Проанализированы особенности нынешних средств массовой информации, определены формы и степень информационного воздействия на выстраивание у молодежи социально значимых мотивов и ценностей, которые, чаще всего и ведут к выбору жизненной стратегии.

Ключевые слова: молодежь, образ жизни, средства массовой информации, ценностные установки.

В последнее время изучение роли СМИ в формировании мировоззрения молодежи стало крайне актуальным и востребованным. Основная причина этого - регулярное и активное воздействие различных информационных источников на массовое сознание молодой аудитории, которое ведет к формированию определенных ценностных приоритетов.

Целью данной статьи является выявление степени воздействия СМИ (телевидение, интернет - ресурсы, печатные издания) на сознание молодежи. Новизна же исследования заключается в непосредственной необходимости выявления особенностей влияния современных средств массовой информации на сознание социальной группы людей возрастом от 15 до 23 лет.

Внимание исследователей к заявленной проблематике подтверждает, что на современном этапе социальных преобразований значительно возросла роль средств массовой коммуникации, под влиянием которых в современном обществе происходят значительные перемены, связанные с социальными, культурными, ценностными преобразованиями. Так, ряд, таких известных российских ученых, как В.С. Собкин [4], А.С. Запесоцкий [1] и В.Т. Лисовский [3] сумели выяснить, что влияние средств массовой информации осуществляется как в положительном, так и в отрицательном аспекте. Особенность же нашего исследования заключается в осознании

интенсивности влияния СМИ на конкретную возрастную группу людей.

В статье на основе собранного эмпирического материала мы рассматриваем средства массовой информации различных типов: телевидение, интернет - ресурсы, печатные издания, а также анализируем мнения и предпочтения респондентов Луганской Народной Республики в возрасте от 15 до 23 лет и полученные от них качественные и количественные показатели. Благодаря этому мы можем поставить перед собой следующие задачи:

- систематизировать данные, полученные в ходе опроса респондентов;
- проанализировать особенности современных средств массовой информации;
- определить формы и степень информационного воздействия на формирование у молодежи социально значимых мотивов и ценностей.

В начале нашего века СМИ стали неотъемлемой частью повседневной жизни миллионов людей, оказывая воздействие на их настроение, установки и мировоззрение. На современном этапе развития общества массовая коммуникация стала необходимым элементом взаимодействия людей, групп, институтов, государств. Это позволяет осуществлять передачу информации, ценностей, оценок, значений, чувств и др., посредством многочисленных источников: телевидения, прессы, глобальной сети Интернет. Поэтому непосредственное личностное общение уходит на второй план, а информационное взаимодействие с окружающей средой становится для молодого человека одним из важнейших факторов становления и развития его как личности. Следует отметить, что для современного подрастающего поколения резко возросла значимость средств массовой информации.

В рамках нашего исследования был проведен опрос респондентов Луганской Народной Республики в возрасте от 15 до 23 лет. Опрошенным были заданы вопросы о их предпочтениях в

получении информации из различных источников. Выборочная совокупность – 50 человек. Исследование проводилось в г. Луганске среди учащихся высших учебных заведений, а также среди учеников общеобразовательных школ, 2018 г. Обработка и анализ полученной информации показали следующие результаты: 22% молодежи Луганской Народной Республики предпочитают телевидение в качестве источника получения информации; 70% - интернет - ресурсы; 4% - печатные издания; 4% - предпочитают узнавать новости непосредственно от других людей.

Можно сделать вывод, что мнение молодежи, проживающей на территории Республики, в большей части формируется под воздействием интернет - ресурсов, и в частности с помощью социальных сетей. Вторым по значимости источником информации оказалось телевидение. И лишь малая часть респондентов предпочитает традиционные печатные издания. Данная тенденция происходит от того, что телевидение и газеты находятся под определенным контролем со стороны правительства, в то время как интернет является более независимым источником. Именно такого мнения придерживались большинство из опрошенных респондентов. Также не малую роль в принятии решения играл фактор свободного выбора. Студенты и ученики школ предпочитают сами выбирать информацию, которая им интересна, вместо той, с которой им предлагают ознакомиться.

Проблема данного подхода заключается в том, может же ли молодое поколение самостоятельно фильтровать и систематизировать полученную информацию. Ведь молодежная среда наиболее подвержена влиянию глобальных процессов трансформации новых норм, традиций, поскольку в силу особенностей своего возраста и отношения к жизни, именно она быстрее других интегрирует новые ценностные ориентации и больше других нуждается в социальной и культурной идентичности человека в социокультурное сообщество. Различия в восприятии и усвоении норм и ценностей культуры, по сравнению с другими социальными и возрастными группами, способствует изменениям системы ценностей и формированию соответствующих форм поведения молодежи. Данный процесс также подкрепляется и переменами в обществе, которые, как правило, стимулируют и влекут за собой возникновение новых ценностных ориентаций, усиливая противоречие между традиционными ценностями и вновь появляющимися.

Ученых также беспокоит то, что молодые люди отличаются большей впечатлительностью, психической мобильностью, интеллектуальной динамичностью и преобладанием эмоций над рассудком [1, с. 21]. Поэтому условиям, в которых формируется и развивается молодое поколение, необходимо придавать особую значимость как со стороны государственной власти, так и общества в

целом. Ведь мировой опыт свидетельствует, что недостаточное внимание к вступающему в жизнь молодому поколению чревато превращением его в мощный фактор дестабилизации общества [3, с. 20].

Чистоту информации и ответственность СМИ нужно рассматривать в прямой связи с тем, способствует ли эта информация стабильности общества, служит ли совершенствованию отношений между различными социальными группами общества и окружающей средой в широком смысле этого слова - между народами, городами, предприятиями, внутри каждой организации, в отношениях с окружающей средой [2, с. 151].

По мнению В.С. Комаровского, деятельность СМИ должна заключать в себе потенциал развития личности, уровень ее информированности, понимание сущности событий и явлений, происходящих в мире, стране, близком окружении; потенциал повышения уровня культуры и нравственности человека, степень приобщенности к общественным делам. Но реальная ситуация такова, что развитие рыночной экономики привело к преобладанию «капитала» во всех сферах жизнедеятельности населения, включая и средства массовой информации. Коммерциализация СМИ обуславливает ослабление их воспитательной и образовательной функций и усиливает преобладание удовлетворения потребительских интересов и функций развлечения.

Нынешние СМИ не всегда ответственно и избирательно подходят к выбору содержания транслируемой информации, зачастую популяризируют асоциальное поведение. Например, через кинематограф, реалити-шоу, шоу-бизнес активно пропагандируются девиантные формы поведения, где главные герои гордо демонстрируют свои вредные привычки, антиобщественные действия, нецензурную лексику, свободу и вседозволенность в межличностных отношениях.

В завершение можно отметить, что восприятие и интериоризация всех транслируемых форм поведения, включая и явно девиантные, может приводить к тому, что молодое поколение начинает принимать их за норму и без особых препятствий воспроизводить в реальной жизни, учитывая в собственной системе ценностных ориентаций и жизненных стратегиях, что обуславливает не совершенствование и саморазвитие, а деградацию личности в целом. В нынешних условиях общественных перемен социализационные нормы, идеалы, образцы поведения претерпевают кардинальные изменения. Поэтому средства массовой информации как один из важнейших социальных институтов должен транслировать аудитории примеры идеального типа личности, социально одобряемого поведения, нормы и правила, которые будут служить ориентиром для подражания не только молодому поколению, но и обществу в целом.

Л и т е р а т у р а

1. Запесоцкий А.С. Эта непонятная молодежь. Проблемы неформальных молодежных объединений. М. Профиздат, 1990. – 224 с.
2. Комаровский В.С. Государственная служба и СМИ (Курс лекций). Воронеж: ВГУ, 2003. 114 с.
3. Лисовский В.Т. Духовный мир и ценностные ориентации молодежи России: Учеб. – СПб, 2000. 519 с.
4. Собкин В.С. Информационная среда и проблемы социализации. – СПб. Скифия, 2000. – 170 с.
5. Е. А. Данилова ВЛИЯНИЕ СМИ НА СОЦИАЛИЗАЦИЮ МОЛОДЕЖИ: [Электронный ресурс] – режим доступа: <https://cyberleninka.ru/article/n/vliyanie-smi-na-sotsializatsiyu-molodezhi>

R e f e r e n c e s

1. Zapesotsky A.S. This incomprehensible youth. Problems of informal youth associations. M. Profizdat, 1990. 224 p.
2. Komarovskiy V.S. Public service and media (course of lectures). Voronezh. VSU, 2003. – 114 p.
3. Lisovsky V.T. Spiritual World and Value Orientations of the Youth of Russia: Textbook. – St. Petersburg, 2000. – 519 p.
4. Sobkin V.S. Information environment and problems of socialization. – SPb. Scythia, 2000. – 170 p.
5. E. A. Danilova INFLUENCE OF THE MEDIA ON THE SOCIALIZATION OF YOUTH: [Electronic resource] - access mode: <https://cyberleninka.ru/article/n/vliyanie-smi-na-sotsializatsiyu-molodezhi>

Tereshchenko D. A.

THE ROLE OF THE MEDIA IN SHAPING THE OUTLOOK OF YOUTH

This paper examines the position of the modern information space and the influence of the media on shaping the lifestyle of the young generation. The features of the

current media are analyzed, the forms and the degree of informational influence on building socially significant motives and values in youth, which most often lead to the choice of life strategy, are determined.

Keywords: Youth, lifestyle, media, values.

Татаринов Игорь Евгеньевич, к.и.н., доцент кафедры политологии и международных отношений ГОУ ВПО ЛНР «Луганского национального университета имени Владимира Даля».

E-mail: igortatarinov76@gmail.com

Tatarinov Igor PhD in History, Associate Professor of Department of Political Science and International Relations, State Educational Establishment of Higher Professional Education «Lugansk Vladimir Dahl National University».

E-mail: igortatarinov76@gmail.com

Терещенко Данил Алексеевич, студент кафедры политологии и международных отношений ГОУ ВПО ЛНР «Луганского национального университета имени Владимира Даля».

E-mail: kafedra.politimo@mail.ru

Tereshchenko Danil Alekseevich, student of the Department of political science and international relations of State Educational Establishment of Higher Professional Education «Lugansk Vladimir Dahl National University».

E-mail: kafedra.politimo@mail.ru

Рецензент: Исаев Владимир Данилович, профессор, доктор философских наук, заведующий кафедрой мировой философии и теологии ГОУ ВПО ЛНР «Луганского национального университета имени Владимира Даля».

Статья подана: 20.01.2019

УДК 327.1

«РУССКИЕ ИДУТ!»: НЕКОТОРЫЕ ОСОБЕННОСТИ РУСОФОБИИ КАК ГЕОПОЛИТИЧЕСКОЙ СТРАТЕГИИ ЗАПАДНОГО МИРА

Татаринов И.Е.

«THE RUSSIANS ARE COMING!»: SOME FEATURES OF RUSSOPHOBIA AS A WESTERN GEOPOLITICAL STRATEGY

Tatarinov I.E.

В статье анализируются истоки русофобии и особенности её применения в контексте геополитической ситуации для достижения западными государствами собственных целей, продвижения интересов и осуществления экспансионистских намерений. Приводятся некоторые хронологические параллели с XIX, XX и XXI веками.

Ключевые слова: геополитика, русофобия, экспансия, Россия, Англия, США.

Сегодня на фоне прогрессирующей антиросийской истерии в СМИ и внедрения в западный социум некоторых русофобских практик возникает ряд вопросов. Во-первых, откуда идут корни русофобии и каковы причины этого предвзятого и неприязненного отношения? Следует заметить, что следы масштабных антирусских проявлений прослеживаются ещё в источниках XV–XVI веков, где в записках западных путешественников о Московии они описывали страну в негативном свете. В XIX веке эта неприязнь, в первую очередь благодаря враждебной политике Великобритании, усматривавшей в Российской империи своего прямого геополитического конкурента в Азии, поднялась на новую высоту. В XX – начале XXI века русофобия достигла запредельного уровня и накала, местами переходя в откровенную истерию.

Цель статьи заключается в анализе такого содержательного и комплексного понятия, как русофобия не только в связи с проявлениями негативных чувств по отношению к России и русским, но и как особого комплекса идей, имеющего свою систему понятий и свой генезис, прочно укоренившуюся в западной культуре в виде цельной идеологии.

Что же понимают под русофобией отечественные исследователи? Так, С. Кара-Мурза понимает «руссофобию Запада как широкий спектр отрицательных чувств и установок по отношению к русским, от страха до ненависти» [1]. Более полно

раскрывает понятие И. Шафаревич: «В нашей публицистике и литературе существует очень влиятельное течение, внушающее концепцию неполноценности и ущербности русской истории, культуры, народной психики: «Россия – рассадник тоталитаризма, у русских не было истории, русские всегда пресмыкаются перед сильной властью. Для обозначения этого течения и используется термин русофобия» [2, с. 118]. На наш взгляд, более точно искомую формулировку приводит С. Сергеев: «Русофобией является: признание за русскими некой онтологической и / или генетической ущербности, экзистенциальная ненависть или страх по отношению к ним, систематическое и сознательное желание им вреда, а не блага, а также (мягкий вариант) игнорирование базовых интересов и проблем русского народа, затрагивающих его подавляющее большинство» [3].

В основание западного негативного восприятия России и соответствующего образа в западной культуре легли вышедшие в Вене в середине XVI в. «Записки о Московии» австрийского дипломата при дворе Ивана Грозного Сигизмунда Герберштейна (*Regerum Moscoviticarum Commentarii*, 1549). Есть вполне обоснованное предположение, что эта работа, написанная в уничижительном и негативном ключе, стала ответом на неудачу Габсбургов в попытках склонить Московию к участию в совместных антитурецких кампаниях. Герберштейн попытался объяснить провал своих миссий свойствами «московского» народа и невозможностью союзных отношений с ним. Он выразил сомнение, что Московия является частью Европы, предложив относить её к Азии: «Если провести прямую линию от устья Танаиса к его истокам, то окажется, что Москва расположена в Азии, а не в Европе» [4, с. 138]. Там же указывал, что «московиты склонны к убийствам, насилиям, грабежам и прочим преступным действиям. При этом русские очень любят пьянство и «венерины утехы». Кроме того, они живут в условиях

жестокое рабства, и добровольно принимают это состояние: «Все они называют себя холопами, то есть рабами государя... Этот народ находит больше удовольствия в рабстве, чем в свободе» [4, с. 114].

Антироссийский дискурс был довольно энергично подхвачен Польшей, сохраняя негативную сущность и поныне. К началу XVII века в Польша сформировалась колониально-аннексионная идеология в отношении Московского царства. Так, например, польский автор П. Пальчовский в своих сочинениях проводил параллели между москвитями и американскими индейцами: «как испанские конкистадоры подчиняют себе эти варварские народы, так и поляки на Востоке подчиняют себе русских. Русские – это и есть индейцы Востока для «польских идалго» [5, с. 108]. И в XX веке польская русофобия аналогично позиционируется и прочно вошла в польскую национальную идентичность, где негативный образ России занимает важное место, будучи основой для чувства превосходства, а оно, как известно, постоянно требует самоутверждения. Отметим у поляков сильную психологическую зависимость от русофобской информации. По мнению самих поляков: «Антироссийское воспитание, которому последние шестнадцать лет подвергаются поляки, ... принесло странный и неожиданный эффект: их психическая зависимость от России стала так глубока, как никогда раньше» [6].

Следует отметить важную роль Ватикана в становлении русофобии. Как отмечает швейцарский автор Ги Меттан, с падением Византийской империи в 1453 году, против которой изначально была направлена антиправославная идеологическая кампания, за которой стоял преимущественно Ватикан, место Византии заняло Российское государство, которое стало позиционироваться в качестве Третьего Рима. В итоге все антивизантийские предрассудки и практики автоматически сконцентрировались на России. Следы подобной идеологии мы встречаем также во Франции при Людовике XV, и во времена Наполеона I [7]. Рассматривая Византию, Россию и всё православие в целом в качестве основного геополитического противника, Ватикан развил бурную деятельность по дискредитации своих оппонентов. В первую очередь Рим сосредоточил внимание на внешнеполитическом фронте, неоднократно активно участвуя в различных коалициях и поощряя их создание.

Применение ярких метафор «Россия проснулась ото сна» и «русские идут» стало характерно для геополитического дискурса XIX века, обнажив острые англо-русские противоречия. В то время на картах и карикатурах европейских СМИ отображались все ключевые фигуры европейского концерта. Так, Великобритания изображалась львом, Франция – Наполеоном или обезьяной, Пруссия и Швеция –

орлами, Австрийская империя рисовалась двуглавым орлом, реже – леопардом, Османская империя – индейкой (от английского – turkey). Россия по большей части изображалась в негативном образе хитрого и коварного медведя. Впервые эту параллель провёл в 1898 году известный английский писатель и поэт Редьярд Киплинг в своём стихотворении «Мировая с медведем», написанном в качестве ответа на русский десант в китайском Порт-Артуре. В стихотворении Киплинг предупреждал, что нельзя выражать жалость к медведю, поскольку он обязательно воспользуется этим и нанесёт своему врагу неожиданный удар. Киплинг резюмировал произведение весьма характерной фразой: «Не заключайте мировой с Медведем, что ходит, как и мы» [8].

Что же подвигло Великобританию активизировать русофобию? В Британии XIX века ведущей политической силой, распространявшей русофобии, была партия вигов – Либеральная партия. Одним из непримиримых антироссийски настроенных представителей британского истеблишмента был министр по иностранным делам, и в последствии – премьер-министр лорд Палмерстон, триумфально завершивший свою карьеру победой над Российской империей в Крымской войне [9, с. 50]. В то время чётко обозначилось русско-британское соперничество в Южной и Центральной Азии, в последствии получившее название «Большая игра» Great (Grand) game. Оно продолжалось с XIX века вплоть до падения Российской империи в 1917 году. Впервые это выражение было использовано офицером на службе Ост-Индской компании Артуром Конолли на полях копии письма, отправленного британским политическим представителем в Кабуле губернатору Бомбея в 1840 году. Примечательно, что в широкий оборот термин «Большая игра» был введён Р. Киплингом в романе «Ким» в 1901 году.

Британский форин-офис активно привлекал на службу авторов антироссийских сочинений. Самым популярным автором подобных сочинений был Дэвид Уркхарт. В памфлете «Англия, Франция, Россия и Турция» он обосновал необходимость сдерживания России и постоянного мониторинга за её действиями. Он был назначен секретарём британского посольства в Османской империи. В XIX веке Лондон стал центром российской политической эмиграции и польской «великой эмиграции» 1830–1870 годов, для которых русофобская подпитка была жизненной необходимостью. Например, известный венгерский путешественник Арминий Вамбери в 1865 году издал на английском языке описание своего многолетнего путешествия по Закавказью и Центральной Азии [10]. Благодаря вниманию британской политической элиты он стал секретным английским агентом и тайным осведомителем британского МИДа, выполняя различные

поручения. Видное место в генезисе британской русофобии занимает Генри Кресвик Роулинсон, выполнявший военные и дипломатические поручения в Персии, Британской Индии и Аравии. В 1868 году он подготовил для парламента «Меморандум», где отобразил российское продвижение в Центральной Азии, придя к выводу о серьёзности российской угрозы для Британской Индии и британских интересов на Востоке в целом [9, с. 53].

Русофобские произведения, адресованные, прежде всего, к рядовому гражданину Британской империи, авторы памфлетов, и их покровители были заинтересованы в определённом общественном мнении. Оно заметно влияло на членов парламента, правительства и сотрудников МИД. Чтобы актуализировать интерес к русофобским памфлетам использовали весь арсенал средств влияния того времени. Публицисты стремились в первую очередь преодолеть британский скептицизм и вызвать полное доверие читателей. Они подчёркивали, что являлись непосредственными свидетелями того, как Россия действует во внешнеполитической сфере. Среди авторов таких произведений было много непосредственных участников описываемых событий, что добавляло им реализма.

Отдельное место в трудах памфлетистов отводилось международным отношениям. Главной темой как раз была Большая игра или столкновение интересов Российской и Британской империй. Общеизвестно выражение наполеоновского духовника аббата Доминика де Прадта: «Англия правит на море, Россия на земле – таково действительно разделение мира». Британские памфлетисты чувствовали в таком делении угрозу своим глобальным интересам. Тот же Д. Уркхарт считал, что Россия, «мастодонт сарматских степей», стремится стать «Левиафаном морей Запада», а иными словами, занять место Британской империи [9, с. 55].

Миролюбивая российская политика также воспринималась британцами некоей прелюдией будущей агрессии и маскировкой истинных целей. Например, в памфлете «О замыслах России» Джордж Эванс предлагал пересмотреть внешнюю политику Великобритании, выступавшей в союзе с Россией на стороне Греции и участвовавшей в Наваринском сражении 1827 года против Османской империи. Он писал: «Дух сдержанности и даже склонности к уступкам... знаменует собой политическую манеру самодержца на её ранних этапах». Примечательно, что во время Крымской войны генерал Джордж Эванс возглавит второй британский дивизион [9, с. 55].

Создатели русофобских сочинений видели российско-британское противостояние в виде столкновения двух систем ценностей. Британские памфлетисты отождествляли с Западом положительные ценности, а с Россией – отрицательные. В итоге российская внешняя

политика виделась им угрозой не столько политическим и экономическим интересам Британии, сколько западным ценностям. Внедряя миф о «русской угрозе», памфлетисты использовали особенности контрастного восприятия и усиливающего различия противоположностей. Страх перед возможной утратой ценностных оснований активизировал в сознании читателей русофобских сочинений стереотипные негативные реакции. Авторы убеждали общественность и политиков в необходимости защиты западных ценностей, требуя от Британии последовательности во внешней политике, рисуя вероятные потери от внешнеполитических действий России. В этом контексте часто апеллировали к присоединению к России Крыма, Кавказа и Закавказья, Прибалтики и Центральной Азии, а также вспоминали разделы Польши, акцентируя внимание на мощном военном потенциале России. Тот же Д. Эванс сетовал по этому поводу: «Природа слишком щедро одарила её мускулами для ведения войны» [9, с. 56].

Большая игра требовала постоянного напряжения. Британские памфлетисты искали подтверждение экспансионистских планов Российской империи в дипломатических документах. На этом поприще наибольшую осведомлённость проявил Д. Уркхарт. Он не только шпионил на Кавказе, но и внимательно изучил все доступные публикации о российской внешней политике. Кроме этого он получил от участников Польского восстания 1830–1831 годов и британского посла в Турции Джона Понсонби подлинные документы, свидетельствовавшие об интересах России на Балканах и в Закавказье. Специально для их обнародования Д. Уркхарт выпускал в 1835–1836 и 1843–1845 многосерийное издание «Портфолио», поставив русофобию на поток. Подобные публикации имели цель создать впечатление, что в текстах собрана вся информация, необходимая Британской империи для выработки и принятия решений в сфере внешней политики.

Одновременно с этим авторы пытались навязать своим читателям (британской общественности) решения в сфере внешней политики, стараясь также продемонстрировать массовую поддержку антироссийских настроений. Так, накануне Крымской войны для пропаганды радикального патриотизма среди рабочих Д. Уркхарт основал комитеты по иностранным делам. Он не только ставил цель насаждения в британском обществе антироссийских настроений с помощью этих организаций, но и хотел ослабить рабочее движение, считая каждого революционера русским агентом. Русофобская пропаганда была настолько мощной, что под влияние Д. Уркхарта подпал даже Карл Маркс, проживавший в Лондоне с 1849 года. Он также присоединился к антироссийской демагогии, написав ряд памфлетов, направленных против российской внешней политики. Дэвид Уркхарт положительно отзывался о памфлетах К.

Маркса, назвав его «единственным революционером, кого русские не смогли купить» [9, с. 57]. Формируя внутри страны и за её пределами положительный образ Британской империи, стоящей на страже баланса сил в международных отношениях, авторы памфлетов одновременно актуализировали внешнеполитические угрозы. По их мнению, главным генератором таких угроз была внешняя политика России и расширение её сферы влияния, что «нарушало» баланс сил и вынуждало Британию «принимать меры».

По мнению исследователей, успех антироссийских сочинений измерялся степенью влияния на британскую внешнюю политику. Наибольший эффект оказали памфлеты Д. Уркхарта, чьи публикации внесли весомый вклад в фундамент антироссийской позиции британской общественности перед Крымской войной. Указанный выше Г. Роулинсон также оказал заметное влияние в этом вопросе и смог убедить британское правительство и парламент в необходимости сменить политику «искусного бездействия» в Азии на политику «дружеского вмешательства» [9, с. 58]. Однако даже во время Крымской войны и Русско-турецкой кампании 1877–1878 годов, сопровождавшихся масштабной русофобской пропагандой, британские политики зачастую не могли выработать консолидированную позицию по отношению к Российской империи. Среди них было большое число критиковавших антироссийские памфлеты и отрицательные стереотипы, которые в них продуцировались.

В XX веке особое место среди геополитических противников Российской империи / СССР / Российской Федерации занимает Германия. Сформировавшаяся во второй половине XIX века Германская империя практически не имела колоний, ранее захваченных Англией, Францией, Испанией и Португалией и осуществив колониальный передел без немцев. На этом фоне в Германии появилось политическое течение о «жизненном пространстве на Востоке» (*Lebensraum im Osten*), имея в виду нынешние территории Украины и России, населённые «варварами и неполноценными нациями». Основы этой концепции были изложены в работе Ф. Ратцеля «Политическая география» в 1897 году [11], развитие позднее отцом немецкой геополитики К. Хаусхофером. Первая и Вторая мировые войны продемонстрировали полный крах и несостоятельность этой идеологии. Однако уроки истории не всем оказались понятны. Не случайно, что именно в среде современных немецких «историков» довольно прочно укоренился ревизионизм, направленный на преуменьшение вклада СССР в Победу над Гитлером, одновременно непропорционально возвышая вклад США и Англии в разгром Третьего Рейха.

Со второй половины XX века и по настоящий момент главным геополитическим противником

России выступают США, также взявшие на вооружение весь русофобский арсенал. В итоге началась Холодная война, где одним из средств выступала мощная русофобская кампания. Американцы использовали полностью идентичные британским штампам XIX века аргументы, утверждая, что «ведут борьбу с коммунизмом, деспотизмом, тиранией» и т.п. Но «борьба с коммунизмом» оказалась совершенно надуманной, поскольку с распадом СССР конфронтация Запада с Россией не закончилась, а наоборот, ещё более усилилась, приобретя гибридные формы. По сути, произошёл повтор истории XIX века, когда для продвижения своих интересов, достижения собственных геополитических целей и экспансии на Западе кричали о «русской угрозе». И сегодня Россию демонизируют именно ради продвижения своих интересов, используя аргументы 200-летней давности [7].

В результате идеология русофобии ставит человека перед активной позицией – он должен противостоять, защищаться или наступать, в зависимости от выдвигаемых аргументов. Это порождает самые разные русофобские практики, проецируемые на множество областей – политические, социальные, культурные, экономические. Сегодня совершенно очевидным является факт, что немало внешнеполитических акций, не имеющих явного идеологического обоснования, на самом деле могут основываться на русофобской логике и иметь латентный геополитический подтекст. Сейчас русофобия выступает идеологической основой уничтожения российской государственности, её экономики, и выступает составной частью масштабного геополитического проекта.

Л и т е р а т у р а

1. Кара-Мурза С.Г. Русофобия / Кто такие русские? М.: ЭКСМО, 2011. – 240 с.
2. Шафаревич И.Р. Русофобия десять лет спустя / Русский вопрос. М.: Алгоритм, 2004. – 544 с.
3. Сергеев С.М. Что такое русофобия? Электронный ресурс. – URL: <http://www.apn.ru/column/article25768.htm>. (дата обращения: 24.02.2019).
4. Герберштейн С. Записки о Московии. М., 1988. Записки о Московии / Пер. с нем. А. И. Малеина, А. В. Назаренко. – М.: Изд-во МГУ, 1988. – 430 с.
5. Palczowski P. *Kołąda moskiewska* (1609). Warszawa, 2010.
6. Лаговский Б. Выводы // *Przegląd*, май 2005 г. Электронный ресурс. – URL: <http://www.inosmi.ru/world/20050523/219827.html> (дата обращения: 23.02.2019).
7. Меттан Ги. Корни русофобии // *Известия*. Электронный ресурс. – URL: <https://iz.ru/news/615672> (дата обращения: 25.02.2019).
8. Киплинг Р. Рассказы; Стихотворения: Пер. с англ. Л.: Худ.лит. 1989. – 368 с.
9. Топычканов. А. «Англичанка гадит»: О

британской русофобии. Историк. 2016. №9 (16). сентябрь С. 48-61.

10. Арминий Вамбери. Путешествие по Средней Азии. Пер. с нем. З.Д. Голубевой под ред. В.А. Ромодина. – М.: Восточная литература, 2003. – 320 с.

11. Ратцель Ф. Политическая география (в изложении Л. Синицкого), Отдел V// Геополитика: Хрестоматия / Сост. Б. А. Исаев. – СПб. Питер, 2007. – 1156 с.

References

1. Kara-Murza S.G. Rusofobiya / Kto takie russkie? М.: ЕНКСМО, 2011. – 240 с.

2. SHafarevich I.R. Rusofobiya desyat' let spustya / Russkij vopros. М.: Algoritm, 2004. – 544 с.

3. Sergeev S.M. CHto takoe rusofobiya? EHlektronnyj resurs. – URL: <http://www.apn.ru/column/article25768.htm>. (data obrashcheniya: 24.02.2019).

4. Gerbershtejn S. Zapiski o Moskovii. М., 1988. Zapiski o Moskovii / Per. s nem. A. I. Maleina, A. V. Nazarenko. – М.: Izd-vo MGU, 1988. – 430 с.

5. Palczowski P. Kolęda moskiewska (1609). Warszawa, 2010.

6. Lagovskij B. Vыводы // Przeglad, maj 2005 g. EHlektronnyj resurs. – URL: <http://www.inosmi.ru/world/20050523/219827.html> (data obrashcheniya: 23.02.2019).

7. Mettan Gi. Kornj rusofobii // Izvestiya. EHlektronnyj resurs. – URL: <https://iz.ru/news/615672> (data obrashcheniya: 25.02.2019).

8. Kipling R. Rasskazy; Stihotvoreniya: Per. s angl. L.: Hud.lit. 1989. – 368 с.

9. Топычканов. А. «Anglichanka gadit»: O britanskoj rusofobii. Историк. 2016. №9 (16). sentyabr' S. 48-61.

10. Arminij Vamberi. Puteshestvie po Srednej Azii. Per. s nem. Z.D. Golubevoj pod red. V.A. Romodina. – М.: Vostochnaya literatura, 2003. – 320 с.

11. Ratcel' F. Politicheskaya geografiya (v izlozhenii L. Sinickogo), Otdel V// Geopolitika: Hrestomatiya / Sost. B. A. Isaev. – SPb.: Piter, 2007. – 1156 s.

Tatarinov I.E.

"THE RUSSIANS ARE COMING!" SOME FEATURES OF RUSSOPHOBIA AS A WESTERN GEOPOLITICAL STRATEGY

The article analyzes the origins of Russophobia and the peculiarities of its application in the context of the geopolitical situation in order to achieve Western States ' own goals, promote interests and implement expansionist intentions. Are some chronological Parallels with the nineteenth, twentieth and twenty-first centuries.

Key words: geopolitics, Russophobia, expansion, Russia, England, USA.

Татаринов Игорь Евгеньевич, к.и.н., доцент кафедры политологии и международных отношений ГОУ ВПО ЛНР «Луганский национальный университет имени Владимира Даля», г. Луганск.

E-mail: igortatarinov76@gmail.com

Tatarinov Igor PhD in History, Associate Professor of Department of Political Science and International Relations, State Educational Establishment of Higher Professional Education «Lugansk Vladimir Dahl National University».

E-mail: igortatarinov76@gmail.com

Рецензент: Шелото Владимир Михайлович, профессор, доктор философских наук, профессор кафедры мировой философии и теологии Луганского национального университета имени Владимира Даля.

Статья подана: 20.01.2019

УДК 326.1

КОРНИ ГИБРИДНОЙ ВОЙНЫ

Тищенко И.Н., Махиня С.Е.

THE ROOTS OF HYBRID WAR

Tishchenko I.N., Mahinya S.E.

В статье освещаются основные корни гибридной войны по аналитическим и концептуальным материалам русского военного теоретика Е. Э. Месснера как основоположника концепции сетецентрической (гибридной) войны. Ещё в 1960-е гг. учёный определил главные угрозы миру и формы вооружённой борьбы на рубеже XX и XXI вв., такие как партизанство, повстанчество, глобальный терроризм. На основе синтеза материала сделаны соответствующие выводы.

Ключевые слова: гибридная война, сетецентризм, война, геополитика.

После государственного переворота на Украине в феврале 2014 г., все большее внимание в российской и зарубежной политологии, военной науке и в соответствующих официальных документах отводится проблематике так называемой гибридной войны. Под «гибридной войной», как правило, подразумеваются военные действия, которые совмещают дозированное использование регулярных вооруженных сил, операции неформальных вооруженных формирований, акции гражданского протеста и саботажа, а также информационную войну с использованием современных компьютерных технологий [1]. Для примера, Полевой устав 3–0 сухопутных войск США определяет гибридные боевые действия как «многообразную и динамичную комбинацию регулярных сил, неформальных вооруженных формирований, криминальных элементов или комбинацию этих сил и элементов под единым руководством для достижения взаимовыгодных результатов. Эти силы могут включать милицейские, террористические, партизанские формирования и уголовников». В то же время сейчас в военной и политической науке отсутствует общепринятое определение «гибридной войны». Заметим, что официально принимать этот термин не спешит и Министерство обороны США, ограничиваясь пока понятием «гибридная угроза» [2].

Некоторые исследователи, в том числе и в России, также ставят под сомнение обоснованность

термина «гибридная война». Например, профессор МГИМО А. И. Подберезкин предпочитает термин «сетецентрическая война», которая, по его словам, «заключается в использовании любых средств — политических, экономических, информационных, военных и других для достижения конечной и глобальной геополитической цели». «...Силовые и военно-силовые (вооруженные) действия ведутся системно, одновременно и скоординировано на всех уровнях», — подчеркивает он. По его оценке, «произошла серьезная переоценка значения тех или иных политических и иных средств... в пользу силовых, но не военных средств», а «средства вооруженного насилия, прежде всего традиционные, отнюдь не являются единственными и решающими средствами войны» [3].

Однако, несмотря на отсутствие общепринятого определения и термина, феномен сетецентрической (гибридной) войны реально существует и признается подавляющим большинством экспертов, занимающихся военно-политической проблематикой. Этот феномен наглядно проявился в ходе операции НАТО по свержению ливийского лидера М. Каддафи, гражданских войн в Сирии и Йемене, а также во время государственного переворота на Украине и событий в Донбассе. Впрочем, дискуссионными являются не только определение и терминология, но и время возникновения феномена сетецентрической войны. Можно также сослаться на мнение американского военного эксперта майора армии США Бр. Флеминга, который отмечает, что «вторая ливанская война 2006 г. и некоторые аспекты повстанческой активности против войск США в Ираке и Афганистане являются первыми проявлениями возникновения гибридной угрозы» [6].

Альтернативную точку зрения представляет член Высшего консультативного совета при Верховном главнокомандующим ОВС НАТО в Европе доктор Харлан Уллман. По его мнению, «во многих аспектах гибридная война так же стара, как обычная война». Он, в частности, отмечает, что во

время Первой мировой войны «можно было воочию наблюдать гибридную войну». «Кибернетическая часть была представлена взламыванием шифров и либо подслушиванием, либо разрывом подводных линий связи, ведущих из Лондона, Парижа и Берлина к их заморским базам и территориям. Экономические санкции накладывались путем неограниченной подводной войны и блокады. Пропаганда клеймила врагов варварами, совершающими бесчисленные злодеяния против невинных граждан. А бомбардировщики Цеппелин и Готта путем ночных террористических бомбардировок наводили панику на жителей Лондона» [4].

Уллман прав в том, что различные элементы гибридной войны проявляли себя в далеком прошлом, причем даже гораздо раньше, чем Первая мировая война. Например, партизанские действия против армии Наполеона в 1812 году являлись прообразом сетецентрической войны. В ней использовались и действия партизанских отрядов, и рейды диверсионных групп, и жесткая пропаганда, и лишение противника доступа к продовольствию, фуражу и даже теплу. В то же время следует понимать, что никогда в прошлом элементы гибридной войны не были основной формой боевых действий. Они служили лишь вспомогательным компонентом, полезным дополнением к действиям регулярных войск. Победа в войне достигалась традиционными средствами и методами. Конечно, бывали случаи, когда очень слабая сторона, не имея других способов борьбы, была вынуждена вести войну исключительно партизанскими методами. И даже побеждала в такой войне. Но партизанская война не является в полной мере гибридной войной по целому ряду причин, и прежде всего потому, что партизанские действия могут вестись только на своей территории.

Поэтому правы те, кто считает, что гибридная война — это относительно новый феномен. Но появился он не сейчас, не несколько лет назад и даже не в начале XXI века. Он возник в эпоху холодной войны, на что прозорливо указал видный русский военный теоретик Евгений Эдуардович Месснер (1891–1974). В своей фундаментальной работе «Лик современной войны», изданной в 1959 году в Буэнос-Айресе, Месснер впервые сформулировал концепцию «мятежевойны», то есть «новой формы вооруженных конфликтов... в которой воителями являются не только войска и не столько войска, сколько народные движения». Эта концепция получила дальнейшее развитие в двух других его изданных там же работах «Мятеж — имя третьей всемирной» и «Всемирная мятежевойна» [7].

Объясняя причины возникновения этой новой формы ведения войны, Месснер указывал, что появление атомного оружия создало ситуацию, при которой традиционная война между ведущими мировыми державами стала чрезвычайно

рискованной и опасной для всех ее участников. В военной области установился своего рода «атомный пат». «В шахматах бывает положение «пат». США и СССР взаимно объявят атомно-стратегический «пат». Зорко следя недруг за недругом, будут воевать не в тактике термоядерной, а в стратегии «психоядерной», то есть расщепляя не атомы водорода, но атомы вражеского народа, его духа, его психики. Не будет атомной войны, будет мятежевойна» [7, с. 128–129].

По словам Месснера, «чтобы понять мятежевойну, понять, что мятежевойна есть современная форма войны, надо отказаться от веками установившихся понятий о войне. Надо перестать думать, что война — это когда воюют, а мир — когда не воюют» [9]. В прежние времена, поясняет Месснер, государства или жили в мире, или воевали, «третьего положения не бывало» [9]. В современном же мире «упразднена определенная, очевидная грань между мирными и военными международными отношениями». «Можно мирное сожительство и сосуществование совмещать с тем, что в просторечии называется холодной войной. Причем сам термин «холодная война» Месснер не признавал, называя его «глупым». По его словам, с таким же успехом такое состояние международных отношений можно было бы «столь же малоосмысленно» назвать «горячей дипломатией» [7].

Сам Месснер выделял четыре формы международных отношений, возможных в нынешнюю эпоху: Война — это «открытая борьба оружием». «Безразлично каким — войсковым или бандитским. Безразлично — порваны ли дипломатические отношения или нет». Полувойна — «это прикрытое участие в войне или междоусобице». «Они воюют тут не войсками, а диверсантами, партизанами и — в тяжелом случае — «добровольцами» наподобие тех краснокитайцев, что фигурировали в Корее». Агрессо-дипломатия — «это усиленная форма дипломатии, подобно тому, как полувойна есть ослабленная форма войны». «Разница между полувойной и агрессо-дипломатией очевидна: в первой применяется оружие войск, партизан, диверсионных групп, а во второй преобладают политические приемы... с помощью политических забастовок, буйных демонстраций и массовых актов насилия... хотя случаются пистолетные перестрелки и взрывы бомб ради вящего эффекта... Радиопропаганда стала мощным средством проведения агрессо-дипломатических акций» [7, с. 144].

Согласно Месснеру, каждая из этих форм может легко перетекать в другую. «В современных условиях дипломатия легко превращается в агрессо-дипломатию: не прерывая (якобы мирного) сожительства с непокладистым государством, она мобилизует в нем оппозиционеров и революционеров путем пропаганды и подкупа. Когда агрессо-дипломатия превращается в

полувойну, стратеги от роли советников при дипломатах переходят к роли руководителей действиями. Дипломаты во время полувойны становятся, с одной стороны, советниками стратегов, чтобы действия последних не шли вразрез с основными дипломатическими намерениями, а с другой стороны — в согласии со стратегами продолжают руководить оппозиционной общественностью в неприятельском стане». Рассматривая военно-политические цели сторон в мятежной войне, Месснер указывал, что они кардинально отличаются от тех целей, которые ставятся в традиционных войнах. «В прежних войнах важным почиталось завоевание территории. Впредь важнейшим будет почитаться завоевание душ во враждующем государстве. В нынешнюю эпоху легче разложить государство, чем его покорить оружием». Из этого вытекает и главная цель мятежной войны — «разложить дух врага и уберечь от разложения свой дух» [7, с. 70].

«Стратегия мятежной войны имеет свою перманентную и тоталитарную задачу «взять в полон» вражеский народ. Не физически, но психологически: сбить его с его идейных позиций, внести в его душу смущение и смятение, уверить в победной наших идей и, наконец, привлечь его к нашим идеям...», — пояснял Месснер. По его словам, «если в войнах классического типа психология постоянных армий имела большое значение, то в нынешнюю эпоху всенародных войн и воюющих народных движений психологические факторы стали доминирующими». «Война издревле ударила оружием по телу врага подкрепляла ударами по его психике. В классических войнах психология была дополнением к оружию». Однако, «в мятежной войне психология мятежных масс отодвигает на второй план оружие войска и его психологию и становится решающим фактором победы или поражения» [7, с. 70-72].

Месснер рассматривал психологическую войну как самостоятельную область военных действий. Он даже ввел специальное понятие «четвертое измерение войны», наряду с сушей, морем и воздухом (о космическом измерении тогда еще не задумывались). «Это измерение — духовное, информационное, морально-психологическое. Причем, если в предыдущих войнах это измерение играло вспомогательную роль, то в мятежной войне оно становится главным, основным театром военных действий. И «теперь к делу подходят методически и дают ему огромные размеры». По его словам, «как правило, сейчас не может быть войны, которая не была бы четырёхмерной» [7, с. 72-73].

По мнению Месснера, иерархия целей по отношению к противнику в ходе мятежной войны должна быть следующей: 1) развал морали вражеского народа; 2) разгром его активной части (воинства, партизанства, борющихся народных движений); 3) захват или уничтожение объектов психологической ценности; 4) захват или

уничтожение объектов материальной ценности; 5) эффекты внешнего порядка ради приобретения новых союзников, потрясения духа союзников врага.

По отношению к собственному государству цели мятежной войны состоят в следующем: а) сбережение морали своего народа; б) сбережение своей активной, воюющей силы; в) оборона психологически или жизненно необходимых объектов; г) избежание всего, что даст неблагоприятный отклик в государствах нейтральных, «но для нас интересных».

Состав сил и средств, задействованных в мятежной войне, также принципиально изменился по сравнению с обычными войнами. Месснер отмечал, что «в таких полувойнах воюют партизанами, «добровольцами», подпольщиками, террористами, диверсантами, массовыми вредителями, саботажниками, пропагандистами в стане врага и радио пропагандистами». «Теперь регулярное войско лишилось военной монополии: наряду с ним (а может быть, даже больше, чем оно) воюет и иррегулярное войско, а ему секундируют подпольные организации» [7, с. 65, 109-73].

Приводя сравнение со Второй мировой войной, Месснер отмечал, что у Сталина было 18,5 млн солдат и 300 тыс. партизан, то есть иррегулярные войска составляли очень малую долю военных сил. Но в будущих войнах «иррегулярные силы будут представлены в гораздо более импозантной пропорции». Регулярные же войска, согласно концепции мятежной войны, используются в основном для сдерживания противника. То есть для того, чтобы предотвратить использование им своих вооруженных сил для полномасштабного военного ответа на мятежную войну. Отсюда — термин Месснера «воевать психоядерно», то есть использовать ядерное оружие как средство сдерживания.

Согласно Месснеру, по своей композиции «иррегулярное войско делится на две части: партизанские отряды и диверсионно-террористические группы. В зависимости от топографических и политико-социальных условий театра, будет преобладать та или иная форма иррегулярства». Помимо этого, поддержка иррегулярного войска должна осуществляться пятой колонной на территории противника. «...Теперь даже и глупейшее правительство понимает необходимость иметь пятые колонны в земле враждебной и нейтральной, а пожалуй, — в союзной», — подчеркивал он. Причем, по его мнению, пятая колонна не должна быть многочисленной, «десять объединенных людей могут добиться того, что тысячи не объединенных будут дрожать». [7, с. 64, 110, 132].

Анализируя формы и способы ведения мятежной войны, Месснер писал: «Воюющая сторона будет на территории другой стороны, создавая, поддерживая партизанское движение, будет идейно и материально, пропагандой и финансово

поддерживать там оппозиционные и пораженческие партии, будет всеми способами питать там непослушание, вредительство, диверсию и террор, создавая там мятеж. Правительство и войско этой воюющей стороны будут привлекать все население своей страны и его оккупированных областей к борьбе против вражеских агентов мятежа» [7, с. 101, 108].

В итоге Месснер выделил семь основных способов ведения мятежевойны:

пропаганда — «идеи надо вколачивать, как вколачивают гвозди»; саботаж — «акция неповиновения, в которой без большого личного риска может принять участие великое множество людей обоего пола и всех возрастов»; вредительство — «это уже не просто невыполнение распоряжений властей, это — связанное с известным риском причинение ущерба порчею машин, продуктов и так далее; тут нет предела изобретательности и инициативе»; диверсия — «это разрушение объектов военных (склады, телеграфные линии и тому подобное) и невоенных (амбары с зерном, нефтеводы и так далее)»; террор — «это убийство из-за угла солдат на улицах и дорогах, мелких агентов власти и людей, сочувствующих противной стороне», а также «террор верховой» — удары по руководящим кадрам противника; партизанство — «вооружённые действия отрядов, формируемых населением»; восстание — «когда не отдельные партизанские отряды, но значительная часть населения берется за оружие» [7, с. 64–65].

Ключевую роль в ведении мятеже войны Месснер отводил пропаганде. Он отмечал, что «надо пропагандою влить эликсир жизни в свои массы и яд во вражеские, и надо пропагандным противоядием спасти своих от неприятельского яда». «Задача психологического воевания заключается во внесении паники в душу врага и в сохранении духа своего войска и народа. Полезна не только паника у врага, но и его недоверие к водителям, его сомнения в собственных силах, взглядах, чувствах». По его словам, «уверенные в себе диктаторы от Гитлера до Нассера подняли на такую высоту искусство пропаганды, что из вспомогательного средства стратегии, дипломатии или внутренней политики она превратилась в огромную силу» [7, с. 132].

Рассматривая методы пропаганды, Месснер указывал, что она должна быть правдоподобной и не походить на пропаганду, иначе в нее никто не поверит. «Пропаганда нападетельная и оборонительная обречена на провал, если она похожа на пропаганду». Более того, «тон пропаганды должен быть подобран применительно ко вкусу, психике каждого народа» [7, с. 70, 87, 110]. Неудачная и чрезмерная пропаганда, по мнению Месснера, может привести к обратному эффекту, к такой ситуации, что ее перестанут воспринимать вовсе, даже если она станет более адекватной и будет опираться на реальные факты.

Вспоминая, как велась пропаганда в Первую мировую войну, Месснер указывал, что тогда «залили собственные страны, и вражеские, и нейтральные морями лжи». Однако это ударило бумерангом во время Второй мировой войны, когда «поняли, что сто правдивых сообщений не восстановят доверия, подорванного одной ложью». Поэтому, подчеркивал Месснер, «пропаганда должна избегать лжи — с нею «мир обойдешь, но назад не воротиться» — и предпочитать ей извращение понятий, внушение ложных представлений» [7, с. 87].

К тому же, отмечал Месснер, большую роль в успехе пропагандистских мероприятий имеет «пропаганда делом». А именно «Пропаганда словом (радио, публичные речи, шепот), печатью, графикой, сценой, киноэкраном, выставками и так далее должна способствовать пропаганда делом: своевременный, хотя бы и маловажный, но эффективный боевой успех дает отличные результаты в состязании нервов, в психологических сражениях, руководимых пропагандоводцами» [7, с. 67, 110].

Месснер высоко оценивал роль технических средств ведения пропаганды. Он отмечал, что «техника и изобретательность пропагандистов дают пропаганде огромные возможности». Во времена Месснера таким техническим средством было в основном радиовещание. «Борьба в эфире стала ожесточенной, и на радиоглушение тратят больше энергии, нежели на радиовещание» [7, с. 110–111].

Помимо этого «оборонительная и нападетельная пропаганды должны быть хорошо организованы и руководимы». «Верховный пропагандовец так же необходим, как верховный полководец». В то же время Месснер считал, что, будучи главным способом ведения сетецентрической войны, пропаганда сама по себе не может обеспечить достижение полной победы над противником, так как необходима сила, которая будет в состоянии обрушить противостоящее государство или вынудить его капитулировать. Поэтому, помимо пропаганды, в мятежевойне используются другие средства, в частности диверсанты и террористы. Он писал: «Диверсию и террор в тылу врага выполняют специалисты, доставленные в надлежащие районы на самолетах или подводных лодках (если невозможен простой переход линии фронта или границы); такую же акцию проводят и местные диверсионные и террористические группы (пятые колонны), а кроме того, и партизанские отряды выделяют, при надобности, небольшие партии. Все это укладывается в рамки иррегулярной организованности и тактического, а может быть, и оперативного руководства» [7, с. 90–91].

Еще менее важную роль в гибридной войне Месснер отводил партизанским формированиям. Партизанские отряды, по его словам, могут быть либо местными, либо «пришлыми», то есть

пришедшими из других районов. «Местные отряды собираются от случая к случаю и действуют каждый в своем округе; постоянные отряды прячутся в горах или лесах и обладают некоторой подвижностью, но не отрываются от родных деревень, потому что их население доставляет им снабжение, заботится о раненых и собирает разведывательные сведения» [7, с. 83]. Что касается «пришлых» отрядов, то они «могут быть и подвижными, то есть способными к переброске по распоряжению высших партизанских штабов из одного района в другой; такие отряды бываю вынуждены силою добиваться содействия населения, их чуждающегося; подобное насилие не всегда возмущает население — иной раз оно даже радуется принудительной мобилизации в партизанские отряды — факт принуждения снимает с населения круговую ответственность, а с мобилизованного — и часть личной ответственности» [7, с. 83–64].

При этом Месснер особо отмечал, что иррегулярные военные действия не могут быть эффективными без поддержки извне. «Иррегулярство, не поддержанное войском (инструкторы, оружие, медикаменты, одежда, деньги), беспомощно, — подчеркивал он. — Оно становится мощным, получив и материальную поддержку войска, и моральную: успехи войск усиливают активность иррегулярных сил и увеличивают их численность... Продуктивность партизанских действий увеличивалась прикомандированием к отрядам минеров, связистов, разведчиков, офицеров Генерального штаба» [7, с. 110].

Наиболее элементарные акции в рамках сетецентрической войны — саботаж и вредительство могут осуществлять обычные гражданские лица, оказавшиеся под психологическим влиянием противника. Они «не требуют ни организованности, ни поддержки извне: тайные группы из членов революционно-политической партии показывают пример, заразительность которого побуждает широкие круги населения подражать увлекательным образцам». «Направлять сопротивление может, пользуясь своим опытом мирного времени, дипломатия, но, конечно, согласовываясь с планами стратегии» [7, с. 83].

Обобщая методику иррегулярных действий, Месснер писал: «На некоторых секторах некоторых театров будущей войны народное сопротивление создаст анархию, на иных — диверсии-террор вызовут смятение, на третьих партизанство или восстание парализует вражеское воинство, а на четвертых все вместе взятое превратит войну в ничем не сдерживаемую борьбу политических фанатизмов, безумствующих в убийствах и разрушениях...» [7, с. 84]. Таким образом, на территории вражеской страны возникнет хаос, который приведет к обрушению

государственности, что сделает добывание этой страны регулярными войсками противника делом мало опасным и не затратным.

При этом Месснер призывал отличать действия в рамках сете-центрической войны от традиционных революционных движений, имевших место в прошлом. «В старину бывали революции, а теперь местные революции поддерживают, финансируют государства» [7, с. 84]. Месснер ясно дал понять, что принципиальное отличие прежних революций от мятежевойны состоит в том, что революции вызревали естественным путем на почве внутренних противоречий различных стран. А в условиях сетецентрической войны внутренние противоречия конкретных государств искусственно создаются или раздуваются внешними силами с использованием вышеперечисленных методов. А поскольку в мире нет стран, в которых не было бы внутренних проблем, то на практике любая страна может пасть жертвой сетецентрической агрессии.

В ходе своего анализа Месснер выделил три характерные особенности мятежевойны: её тотальность, системность и сетецентричность. Тотальность состоит в том, что мятежевойна охватывает всю территорию и все население противоборствующих государств, а не только линию фронта или их военную организацию и инфраструктуру. По словам Месснера, «в будущей войне воевать будут не на линии, а на всей поверхности территорий обоих противников», «происходит... отход от традиционного разделения на воинов и граждан: создается понятие «гражданин-воин»: каждый гражданин имеет право и обязанность участвовать в открытом или тайном воевании». «Теперь нет разделения на войско и население — воюют все с градуированием напряжённости и постоянства: одни воюют явно, другие тайно, одни непрерывно, другие — при удобном случае» [7, с. 84].

Системность мятежевойны состоит в том, что используются все компоненты национальной мощи противостоящих государств, а не только их вооруженные силы, «потому что позади оружейного фронта возникнут фронты политический, социальный, экономический». «Ныне стратегическая идея может уподобиться мячу, гоняемому футболистами из конца в конец поля: конечная цель одна, но промежуточных много, и они находятся в областях военной, дипломатической, экономической, политико-социальной и психологической» [7, с. 91].

Месснер считал что сетецентричность мятежевойны состоит в том, что в ней задействуются разноуровневые, многообразные и независимые друг от друга силы и средства, которые не управляются из единого центра, а лишь координируются им. Основная идея состоит в том, что «каждая группа и соединение должны быть способны к самостоятельной боевой жизни». «Войсковая организация стремится стать весьма

гибкой, самостоятельной в своих частях и поэтому живучей. Немецкий принцип «организация не терпит импровизации» сдан в архив: по требованию боевого момента импровизация строит и перестраивает отряды. Это новшество ставит высокие требования интеллекту и знаниям командного состава, штабов и солдат» [7, с. 91].

Сетцентричный характер мятежевойны определяется также тем, что многие участники этой войны — партизаны, диверсанты, террористы действуют в рамках «полувоинской дисциплины» [7, с. 90]. Месснер отмечал, что «сети разных организмов переплетаются, непрестанно текущее людского состава из одного организма в другой под действием обстоятельств или под влиянием психологической заразительности. Сегодня — подъем духа, и люди идут в партизаны, завтра — уныние, и партизаны дезертируют в саботажники; сегодня люди заразительно увлекаются вредительством, завтра их не получить ни на что большее, чем агитация шепотом» [7, с. 92, 157]. А это, по мнению Месснера, предъявляет весьма специфические требования к управлению наличными силами в ходе мятежевойны. «Мягкая гражданская дисциплина будет объединять саботажников и вредителей в толще воюющего народа. Вместо стройных колонн, направляемых волею полководца к единой тактической, оперативной или стратегической цели, будут сходиться, расходиться, сотрудничать или, враждуя, сталкиваться народные движения, разнообразные по своей идеологии, по своим интересам, по гонимости к борьбе, по надёжности» [7, с. 70, 87, 110].

Подводя итог, Месснер пришёл к выводу, что стратегическое и оперативное руководство народными движениями в мятежевойне можно уподобить управлению войсками военной коалиции, где план действий нередко бывает компромиссным за невозможностью предписать партнерам выполнение воли верховного стратега.

Особенности мятежевойны предъявляют специфические требования и к военной организации государства. В этой связи Месснер писал: «Мятеже-массы разделяются: одни на стороне правительства своего государства, другие на стороне внешнего врага, третьи — против того и другого. Власть с помощью своего аппарата и при содействии верных движений будет бороться против неверных, и таким образом одновременно с внешней войной будет вестись и внутренняя, междоусобная. Будут приложены все усилия, чтобы такую же междоусобицу вызвать и во враждебном государстве». По этой причине подготовка к мятежевойне требует создания уже в мирное время соответствующих структур, что, по мнению Месснера, «сложнее, чем устройство воинства». В этой связи он указывал на то, что «в предвидении войны надо сконструировать силы для тайновоевания и партизанского воевания во вражеской стране и силы для противодействия

такой же вражеской активности в нашей стране. Скелетом этого фронта уже в мирное время должны быть полиция, тайная полиция, контрразведка, аппарат пропаганды и, на первом месте, войска внутренней безопасности» [7, с. 75-77, 114].

Во время войны на внутренние войска ложится обязанность «искоренения враждебного партизанства, в чем им помогают гражданские противопартизанские отряды. Другого типа отряды способствуют контрразведке и полицейским органам в уничтожении групп террористических, диверсионных (как доморощенных, так и проникших из враждебной страны) и в обнаружении руководителей вредительства и саботажа, а также в пресечении этих видов неприятельского воевания в народе. Третьего типа организмы усиливают собой кадр агитаторов, ведя разведывательную и оперативную работу: разведка состоит в уловлении слухов и лозунгов, распространяемых в народе врагом; оперативка состоит в активной агитации всех видов (в том числе и в агитации шепотом, имеющей подчас большее психологическое действие, чем громкая официальная шумиха)» [7, с. 85, 138].

В мятежевойне надо уметь видеть общий замысел противника за разрозненными и, казалось бы, не взаимосвязанными событиями, напоминающими стихийное нарастание хаоса. «Стратеги мятежевойны избегают всего, что могло бы встревожить в народе (в народах) инстинкт самосохранения, и для этого идут по лестнице постепенности, а нарастание военных событий изображают как нагромождение происшествий, мало кого тревожащих или не глубоко тревожащих» [7, с. 70, 87, 110].

Месснер отмечал, что «...надо перестать называть беспорядками то, что является оперативными и тактическими эпизодами мятежевойны. Нынешний мятеже-хаос нельзя делить на разрозненные серии «происшествий». В этом хаосе отсутствует казовая сторона классических войн — нападений и защит географических объектов, границ, городов, речных переправ... И этот хаос творится не хаотически, а весьма систематически, организовано, продуманно со стороны руководящих стратегических центров» [7, с. 115-116, 132].

Примечательно, что Месснер вывел свою теорию мятежевойны из действий СССР и КНР против Запада. Он считал, что две эти коммунистические державы ведут против Запада мятежевойну, а последний просто не способен противостоять этой новой стратегии. Но правильно ли понимал Месснер сложившуюся тогда ситуацию? Следует ли считать политику СССР и КНР по подталкиванию мировой революции сетцентрической войной? На первый взгляд позиция Месснера представляется обоснованной, так как многочисленные элементы сетцентрической войны действительно присутствовали в действиях СССР и КНР, так же,

впрочем, как и в действиях Запада. Если, однако, проанализировать практику холодной войны по ключевым параметрам, то становится очевидно, что Месснер в данном случае ошибался.

Главное различие состоит в целях войны. Целью сетцентрической войны является уничтожение противника, его полное подчинение или расчленение его государства. Целью СССР не было уничтожение других стран. Москва стремилась преобразовать их в социалистические общества. Внешнеполитическая практика СССР наглядно подтверждает этот тезис. Так, например, стратегия Сталина в отношении Китая была направлена не на расчленение Китая, а, напротив, на создание сильного социалистического Китая — союзника СССР. В Европе Польша была историческим соперником России и СССР. В логике сете-центрической войны было бы правильно расчленил или максимально ослабить Польшу. Однако по завершении Второй мировой войны Сталин не стал этого делать. Напротив, он создал сильную социалистическую Польшу, которой была передана часть немецких территорий.

Второе важное отличие — это методы ведения войны. На первый взгляд, особых различий не просматривается, так как и там, и там используется массированная пропаганда, внутренняя оппозиция, подготовленные отряды боевиков, информационная война, поставки вооружений и направление военных советников и даже добровольцев. Однако на самом деле различия есть, и они принципиальные. И вытекают они как раз из целей войны. Пропаганда велась с вполне конкретных коммунистических позиций, что делало невозможным использование всех слабых сторон и просчетов противника. Поддерживая мировой революционный процесс, СССР и КНР оказывали помощь только идеологически близким силам.

Например, никому в Москве не пришло в голову оказывать поддержку про нацистским партиям в Европе, хотя они могли реально дестабилизировать ситуацию внутри некоторых стран НАТО и вызвать кризис этого блока. Поддержка организаций террористической направленности также была исключена. Даже ООП и ИРА, грешившие терроризмом, поддерживались очень дозированно. В частности, поддержка именно террористических действий этих организаций не допускалась. Если бы это было не так, то им поставлялось бы соответствующее снаряжение и устройства. Тогда масштаб и эффективность их террористических атак увеличились бы на порядок.

Сетцентрическая война не ставит подобных ограничений. Если бы СССР стремился к уничтожению Запада, то он мог бы вести пропаганду с самых различных идеологических позиций, ударяя по всем болевым точкам противника. Например — призывать к обеспечению прав афроамериканцев и одновременно запугивать белое население изменением расового баланса в

США. Москва могла бы тайно поддерживать и ку-клукс-клан и «Черных пантер», снабжая их деньгами и оружием. На Ближнем Востоке СССР мог бы поддерживать радикальные шиитские организации с целью дестабилизации суннитских монархий Персидского залива, обеспечивавших Запад нефтью. Не гнушался бы СССР и сотрудничеством с латиноамериканскими наркокартелями, наводняющими США кокаином, и даже зарабатывал бы на этом. Создал бы боевые отряды американских индейцев для осуществления масштабных террористических атак на американские объекты инфраструктуры. Поддерживал бы троцкистские организации для ударов по объектам и персоналу НАТО в Западной Европе.

Этот список можно продолжать бесконечно. Но ничего такого СССР не делал, и в Кремле это даже никому не приходило в голову. Совсем другую картину можно наблюдать сейчас, в эпоху реальных сетцентрических войн. США спокойно поддерживает исламские террористические организации, враждебные западной цивилизации, и производство героина в Афганистане. Не гнушается Вашингтон и крышеванием пронацистских организаций на Украине. То есть стратегия кардинально изменилась, никаких идеологических ограничений на методы и способы ведения войны больше нет.

Таким образом, Месснер ошибся в оценке характера холодной войны, приравняв ее к сетцентрической войне. На самом деле холодная война со стороны СССР и КНР была войной революционной, которую сам же он призывал не путать с мятежевойной, отмечая, что «в мятежевойне военное и революционное тесно переплетено». И это «переплетение» затуманило понимание Месснером политики СССР по поддержке мирового революционного процесса. На это, в свою очередь, оказал влияние антикоммунизм Месснера, воевавшего в армиях Деникина и Врангеля против большевиков и затем оказавшегося в эмиграции в Югославии. А после победы коммунистов Тито в этой стране Месснеру пришлось бежать в Аргентину. Неприятие коммунизма и советской власти отразилось на объективности его оценок политики СССР и КНР.

В то же время это никак не умаляет заслуг Месснера как основоположника теории гибридной (сетцентрической) войны. Обнаружив элементы такой войны в политике ведущих государств мира, он провел их доскональный анализ с военной точки зрения и правильно предсказал, как будет выглядеть война будущего. Его теория приобретает особую актуальность в настоящее время, поскольку вполне адекватно отражает то, что происходит сейчас на мировой арене в условиях разворачивающегося глобального противоборства западной цивилизации с российской и другими мировыми цивилизациями.

Л и т е р а т у р а

1. Headquarters Department of the Army. FM 3-0, C1. Washington, DC, 22 February 2011. P. 1-5.

2. Подберезкин А.И., Харкевич М.В. «Мир и война в XXI веке: опыт долгосрочного прогнозирования международных отношений». — М.: МГИМО-Университет, 2015. — С. 42-43, 60-61.

3. Headquarters Department of the Army. FM 3-0, C1. Washington, DC, 22 February 2011. — P. 26.

4. Fleming Brian P. The Hybrid Threat Concept: Contemporary War, Military Planning and the Advent of Unrestricted Operational Art. United States Army School of Advanced Military Studies. United States Army Command and General Staff College. Fort Leavenworth. Kansas, 2011. — P. 43.

5. Ullman Harlan K. Hybrid War: Old Wine in a New Bottle? Электронный ресурс. URL: http://www.huffingtonpost.com/dr-harlan-k-ullman/hybrid-war-old-wine-in_a_b_6832628.html (дата обращения 29.01.19).

6. Хочешь мира, победи мятежевойну! Творческое наследие Е.Э. Месснера / Под ред. В.И. Марченкова. Москва: Военный университет, Русский Путь, Российский военный сборник. Выпуск 21. — 486 с.

R e f e r e n c e s

1. Headquarters Department of the Army. FM 3-0, C1. Washington, DC, 22 February 2011. p. 1-5.

2. Podberезkin A.I., Harkevich M.V. «Mir i vojna v HKHI veke: opyt dolgosrochnogo prognozirovaniya mezhdunarodnyh otnoshenij». — М.: МГИМО-Университет, 2015. — с. 42-43, 60-61.

3. Headquarters Department of the Army. FM 3-0, C1. Washington, DC, 22 February 2011. — p. vii.

4. Fleming Brian P. The Hybrid Threat Concept: Contemporary War, Military Planning and the Advent of Unrestricted Operational Art. United States Army School of Advanced Military Studies. United States Army Command and General Staff College. Fort Leavenworth. Kansas, 2011. — p. 43.

5. Ullman Harlan K. Hybrid War: Old Wine in a New Bottle? Электронный ресурс. URL: http://www.huffingtonpost.com/dr-harlan-k-ullman/hybrid-war-old-wine-in_a_b_6832628.html (дата обращения 29.01.19).

6. Hochesh' mira, pobedi myatezhevoynu! Tvorcheskoe nasledie E.EH. Messnera / Pod red. V.I. Marchenkova. Moskva: Voennyj universitet, Russkij Put', Rossijskij voennyj sbornik. Vypusk 21. — 486 s.

Tishchenko I.N., Mahinya S.E.

THE ROOTS OF HYBRID WAR

The article highlights the main roots of the hybrid war based on the analytical and conceptual materials of The Russian military theorist E. E. Messner as the founder of the concept of Sete-centric (hybrid) war. Back in the 1960s, the scientist identified the main threats to peace and forms of armed struggle at the turn of the XX and XXI centuries, such as guerrilla warfare, insurgency, global terrorism. On the basis of the synthesis of the material the appropriate conclusions are made.

Key words: hybrid war, network-centrism, war, geopolitics.

Тищенко Ирина Николаевна, директор учебно-воспитательного центра «Мы и Мир» при кафедре политологии и международных отношений ГОУ ВПО ЛНР «Луганский национальный университет имени Владимира Даля».

E-mail: kafedra.politimo@mail.ru

Tishchenko Irina Nikolaevna, director of the educational center "We and the World" at the Department of political science and international relations of State Educational Establishment of Higher Professional Education «Lugansk Vladimir Dahl National University».

E-mail: kafedra.politimo@mail.ru

Махиня Сергей Евгеньевич – магистр группы ГТ-371м кафедры политологии и международных отношений ГОУ ВПО ЛНР «Луганский национальный университет имени Владимира Даля».

E-mail: kafedra.politimo@mail.ru

Makhinya Sergey Evgenievich, master of the GT-371 group of the Department of Political Science and International Relations of the State Educational Establishment of Higher Professional Education «Lugansk Vladimir Dahl National University».

E-mail: kafedra.politimo@mail.ru

Рецензент: Шелюто Владимир Михайлович, профессор, доктор философских наук, профессор кафедры мировой философии и теологии ГОУ ВПО ЛНР «Луганский национальный университет имени Владимира Даля».

Статья подана: 20.01.2019

УДК 323.1

ИНТЕГРАЦИОННЫЕ ПРОЦЕССЫ НА ПОСТСОВЕТСКОМ ПРОСТРАНСТВЕ: ТЕОРЕТИЧЕСКИЕ ПРОЕКТЫ И РЕАЛЬНЫЕ МОДЕЛИ

Цыбаков Д.Л.

INTEGRATED PROCESSES ON POSTSOVETSK SPACE: TERETIC PROJECTS AND REAL MODELS

Tsybakov D.L.

Политические процессы в постсоветском регионе, развернувшиеся в последние годы, свидетельствуют о низкой эффективности официально декларированных проектов, нацеленных на интеграцию новых независимых государств пространства СНГ. Автор обосновывает, что основными акторами интеграционных процессов на постсоветском пространстве выступали Российская Федерация и Европейский союз. Острая конкурентная борьба между «Единой Европой», стоящих за ней США и Российской Федерацией привела к поляризации геополитических предпочтений постсоветских правящих элит. Отмечается кризис интеграционного проекта Российской Федерации и ее союзников из стран ближнего зарубежья. Аргументируется, что Белоруссия, Казахстан, Армения, Киргизия все больше дистанцируются от поддержки внешнеполитической стратегии современной России.

Несовершенство интеграционных стратегий Евразийского экономического союза и ограничение суверенитета постсоветских государств вследствие их включения в орбиту экспансии Европейского союза и США, служат причиной появления альтернативных моделей интеграции Российской Федерации с территориями, исторически относящимися к сфере ее национальных интересов.

Ключевые слова. *Евразийский экономический союз, постсоветское пространство, новые независимые государства, непризнанные государства, воссоединение России и Крыма, Луганская Народная Республика, Донецкая Народная Республика, национальные интересы, Европейский союз.*

Стратегия интеграции Российской Федерации и бывших союзных республик, развернутая в начале 2000-х гг., была объективно обусловлена, имея под собой значимые предпосылки и причины. Будучи тесно связаны в единую индустриально-экономическую систему, новые независимые государства СНГ испытывали потребность в сохранении общего рынка товаров, услуг, трудовых ресурсов и производственных технологий. Необходимо осознавать, что новые независимые государства получили возможность для

провозглашения национального суверенитета в первую очередь благодаря хаосу центробежных процессов периода распада СССР. Их будущие государственные границы, этнонациональный состав и экономические системы исторически развивались в рамках единой державы. Конституирование национально-государственных автономий происходило в контексте директив союзного руководства. Потенциал поступательного развития новых независимых государств и в настоящее время продолжает во многом зависеть от доброй воли руководства Российской Федерации.

На практике это нашло отражение в создании ряда интеграционных объединений: Таможенного союза, Евразийского экономического сообщества, а затем и Евразийского экономического союза. Длительный период российское руководство всеми силами пыталось привлечь в союзное объединение Украину. Политическим элитам и аффилированным с ними финансово-промышленным группам в Киеве предлагались особые, экономически выгодные условия пребывания в составе межгосударственных союзов, которые формировались на пространстве Евразии.

Параллельно реализовалось военно-политическое сотрудничество, приведшее к созданию Организации договора коллективной безопасности (ОДКБ), привлечение сторонников после агрессии США и НАТО против Югославии в 1999 г. В экспертных прогнозах российских исследователей также предполагалось пересечение военного и социально-экономического форматов в интеграции стран СНГ. Продвигалась концепция создания единой военной организации государств-участников Евразийского союза. Ее наличие должно было выступать противовесом геополитическим притязаниям как с Запада – в лице атлантистов, так и с Востока, со стороны активно осваивающего регион СНГ Китая. Но указанные проекты оказались далекими от реальности. Причинами этого следует назвать не только принципиальные противоречия

между Россией и евроатлантистами, активно препятствовавшими гипотетическому восстановлению «советской империи». Немалая роль в нивелировании содержания интеграционных усилий в рамках евразийского проекта была сыграна и правительствами стран ближнего зарубежья и «политическим классом» самой России.

Серия проектов всеобъемлющей интеграции, в течение длительного времени разрабатываемых правительствами Российской Федерации, Белоруссии и Казахстана, согласно авторской позиции следует именовать вариантом «официально-нейтральной интеграции». Последний на деле предполагает сближение экономических систем стран-участников, которое дополняется созданием надгосударственных координационных органов. Ключевым звеном интеграционной политики современной России продолжает оставаться экономическая сфера. Одновременно фактически декларативным остается внимание к упрочению и просто сохранению былого единства стран СНГ в гуманитарной и культурной областях. За три постсоветских десятилетия оказалось существенно подорвано идейное единение, которое являлось ментальным стержнем, веками связывающим пространство от Бреста до Владивостока. Вместо коммунистической идеологии в новых независимых государствах укрепились те или иные версии националистических учений. Причем приоритетное место среди них занимали концепты этнического национализма, носящие архаический характер и препятствующие формированию современных политических наций.

Не стали исключением и страны, официально пребывающие в числе союзников России. Если в государствах Прибалтики и Закавказья этнический национализм стал доминирующей идейной доктриной еще в период суверенизации 1980-1990-х гг., то славянские республики и Казахстан продолжительное время воздерживались от официального признания радикальных идеологий националистического толка. На Украине национальная карта была впервые разыграна в общегосударственном масштабе после первого, «оранжевого Майдана» 2004 г, когда администрация В.Ющенко в своей внутренней политике отказалась от тактики баланса между Востоком и Западом Украины, характерной для первых украинских президентов. Окончательное тождество радикальных националистических идей приходится на постмайданный период 2014-2015 гг., по итогам которого в Киеве утвердилась собственная версия правящего режима авторитарного типа.

Помимо противодействия со стороны радикальных националистов на эффективность интеграционных проектов, патронируемых Россией, несомненное влияние оказывают экспансионистские устремления евроатлантического сообщества. Наибольшую конкуренцию в данном контексте представляет интеграционная стратегия

Европейского союза [4]. Успеху последней немало способствовала пассивность российского «политического класса», характерная для периода 1990-х гг. Заслуживает поддержки мнение Н.В.Ряботяжева, согласно которому именно готовность российского руководства к признанию главенства Запада на мировой арене обусловила завышенную самооценку атлантических элит [2]. Итогом стали стратегии принудительного распространения принятых в странах либеральной демократии норм и принципов функционирования политической системы на пространстве постсоветского региона. Причем приоритетной формой реализации указанной стратегии избирается инструментарий «мягкой силы» [3].

По означенной причине попытки достижения геополитического компромисса со стороны России в вопросах расширения зоны влияния Европейского Союза на Восток оказались в целом безуспешны. Для российской стороны и адекватных политиков в новых независимых государствах был очевиден экономический, социальный, культурный ущерб от интеграционной политики Брюсселя. Однако для панъевропейской бюрократии потенциальные издержки нивелировались исходя из ожидаемых преимуществ, которые по расчетам могла принести «восточная политика» Европейского союза [1].

Аргументация российских представителей относительно традиционного экономического и духовного единства, исторической общности стран постсоветского региона воспринималась на Западе как стремление Москвы к имперскому реваншу. Отсюда становилась неизбежной конфронтация СНГ, выраженная в борьбе европейского и евразийского интеграционных проектов. Преодоление нарастающих противоречий увязывалось на Западе с полным принятием постсоветскими сообществами ведущих политических, ценностных и экономических норм, продиктованных США и Европейским союзом.

Таким образом, начиная с конца 1990-х годов, на Западе утвердился гегемонистский подход в формировании «восточного курса», реализуемого Европейским союзом. Существование европейского и евразийского интеграционных проектов в представлении европейской бюрократии и аналитиков не предполагало взаимовыгодного взаимодействия с Россией и иными странами СНГ. В этих условиях попытки построения диалога со стороны российского руководства не встретили понимания и не привели к ревизии принятого стратегического курса по реформированию постсоветского пространства. Даже в относительно нейтральном для Запада евразийском интеграционном проекте США и Европейский союз склонны видеть реваншистские устремления России.

С указанным временным периодом, знаменующим воссоединением России и Крыма и

национально-освободительным восстанием в Новороссии, соотносится и постепенное идеологическое размежевание с Российской Федерацией ее прямых союзников в Минске и Астане. Отказ официальных минских властей поддержать доктрину «Русского мира», провозглашенную весной 2014 г. в качестве объединительной идеи, спланирующей соотечественников постсоветского пространства, оборачивается интенсивной искусственной «белорусизацией» общества. Ее чертами стали преследование пророссийской интеллигенции, перекодирование исторической памяти и внедрение русофобских настроений в массовое политическое сознание белорусского общества. Схожие процессы наблюдаются и в Казахстане, где перевод государственного документооборота на латинский язык сопровождается официальными декларациями о будто бы имевшем место колониальном господстве России.

Стоит отметить, что и ранее, то есть до событий 2014 г., сотрудничество в рамках Евразийского экономического сообщества/Евразийского союза носило для российской стороны дискриминационный характер. Добиваясь от Российской Федерации уступок финансового характера, руководство государств-членов ЕвразЭС зачастую пренебрегает интересами своего основного союзника, если последние сталкиваются с интересами атлантического сообщества. Теперь то же самое происходит и в отношении конфронтации Киев-Москва. Так, со стороны официального Минска отмечался отказ в признании независимости Абхазии и Южной Осетии в 2008 г., пересмотр предварительных соглашений о размещении российской военной базы, а также показательное сотрудничество с «майданными» властями в военной сфере.

Заметим, что организованных пророссийских общественных объединений, которые действуют в странах-участниках Европейского союза – Латвии и Эстонии или Молдавии, в государствах Евразийского союза не существует. Закономерной представляется взаимосвязь между многолетним вытеснением пророссийских кадров из политических институтов постсоветских государств и отказом последних от поддержки позиции Российской Федерации в международных организациях.

Следует заключить, что правящие круги постсоветских республик на деле не заинтересованы в прочном единении с Российской Федерацией, прописанном в интеграционных проектах, – от актов Союзного государства России и Белоруссии до договоров об Евразийском экономическом союзе. Стратегию новых независимых государств в рамках интеграционных объединений следует признать продолжением их движения в сторону от России. Используя в своих интересах намерения Российской Федерации и получая от этого весомую

материальную выгоду, постсоветские этнократии демонстрируют отсутствие государственного мышления. По означенной причине широкие народные массы новых независимых государств весьма ограничены в доступе к достижениям интеграционных процессов в рамках ЕвразЭС.

В подавляющем большинстве случаев привилегированные кланы стран евразийского сообщества, ничем не отличаясь в этом отношении от компрадорских группировок Украины или Молдавии, используют властные полномочия преимущественно в личных или корпоративных интересах. Ввиду чего в общественном мнении новых независимых государств интеграционные проекты с Россией трактуются как операции по присвоению национальных богатств и ресурсов правящей верхушкой.

Ввиду вышеизложенного индифферентная позиция российского руководства относительно внутренней и внешней политики своих партнеров по Евразийскому союзу находит объяснение в примитивно понимаемых экономических потребностях олигархически-бюрократического капитализма. В результате в их пользу предаются забвению идеи поиска идеологического единения бывших союзных республик с Российской Федерацией, равно как и защита интересов русских общин в странах ближнего зарубежья.

Отмеченный кризис «официально-нейтральной модели» интеграции России и государств СНГ в рамках Евразийского союза обусловил появление альтернативных вариантов восстановления единства России и исторически тяготеющих к ней территорий постсоветского региона.

Идейной основой моделей интеграции России с регионами своего ближнего зарубежья, альтернативных по отношению к проекту евразийского сообщества, выступила концепция «Русского мира». Именно на ее основе оказалось возможным выдвижение проекта «Большой Новороссии», дальнейший отказ от которой привел к появлению форматов самопровозглашенных Донецкой и Луганской народных республик.

Впервые понятие «Русского мира» прозвучало в «Слове на обновление Десятинной церкви» второй половины XI в. При описании деяний святого Климента «русский мир» сопоставлялся с «Римом», то есть с гиперболизированным воплощением западноевропейской цивилизации.

Как обосновал В.А.Тишков, «русский мир» представляет собой феномен планетарного масштаба, сравнение с которым выдерживают только испанский, португальский, французский, китайский, британский «миры» [5].

На постсоветском пространстве возрождение концепта «русского мира» как идейного стержня новых моделей интеграции имеет собой объективные геополитические и идеологические предпосылки. Русский народ впервые за последние пять столетий оказался в положении «разделенной

нации». Как показала практика, интеграционные проекты, официально продвигаемые российским руководством на протяжении 2000-х гг., оказались не способны дать ответ вызовам и опасностям постбиполярного миропорядка.

Будучи вовлечены в орбиту влияния атлантического сообщества, оказались оторваны от России в политическом и культурном отношении страны Прибалтики, Грузия, а затем и Украина. Аналогичные процессы наблюдаются и в Молдавии. Закономерным итогом идейно-политической переориентации на Запад становится дальнейшая дискриминация или идеологическая ассимиляция русского населения новых независимых государств.

Особую опасность представляют деструктивные процессы в государствах, официально входящих в состав союзных объединений с Россией. Практически в каждой из них отмечается укрепление позиций субъектов политики, нацеленных на отказ от тесных отношений с Российской Федерацией. Показателен в этом отношении пример современной Армении, где после проведения собственного «майдана» в апреле-мае 2018 г. у власти оказались сгруппировавшиеся вокруг Н.Пашиняна апологеты идей евроатлантизма. Организованные за счет средств западных фондов сторонники движения «Елк» («Исход») и партии «Гражданский договор» получили на парламентских выборах 2017 г. только немногим более 7% голосов. Однако через технологии «уличной демократии» вскоре им удалось навязать свое мнение политической активной части армянского общества.

Попадание прозападного Н. Пашиняна в когорту лидеров постсоветского пространства является примером для сторонников прозападного курса в Белоруссии и Казахстане. Теперь возникает перспектива двигаться в «единую Европу» не стремительным рывком, а постепенно. Благодаря многолетней эксплуатации российских ресурсов появляется возможность создавать альтернативные по отношению к России экономические и политико-управленческие модели. Вполне подходящим местом для воплощения такой стратегии идейным противникам России представляется формат Евразийского союза, созданный усилиями российской правящей элиты.

Итогом отмеченных тенденций стал системный кризис интеграционных стратегий, в полной мере проявивший себя после майданного переворота в Киеве в 2014 г. Реагируя на обвальное обрушение системы региональной безопасности, ценой немалого труда и серьезных уступок выстроенной с участием непосредственных соседей России в ее ближнем зарубежье, российское руководство было вынуждено реализовать сценарий ускоренной интеграции со стратегически важным регионом – Крымским полуостровом со старейшей военно-морской базой в Севастополе. Для этого был использован сценарий модели фактической

«неоимперской интеграции»: административно-территориальные образования, не столь давно входившие в Российскую империю и СССР, были возвращены в состав Большой России на правах федератов.

Предвестником развития описанной модели стали события 2008 г., когда официальное признание независимости Абхазии и Южной Осетии на деле означало их превращение в неформальные протектораты Российской Федерации. Дальнейшее развитие интеграционные устремления сторон обрели в 2015 г., когда между Россией и двумя частично признанными государствами Закавказья были подписаны Договор о союзничестве и интеграции (Россия – Южная Осетия) и Договор о союзничестве и стратегическом партнерстве (Россия-Абхазия).

Тем самым указанные республики были выведены из рамок еще одной не признанной официально, но реально существующей модели объединения с Россией. Исходя из ее особенностей, такую модель имеет смысл именовать полулегальной «интеграцией де-факто». Ее возникновение восходит к вооруженным конфликтам начала 1990-х гг., когда российское руководство официально не признавая Абхазию, Южную Осетию и Приднестровскую Молдавскую республику, тем не менее, было вынуждено предоставлять им защиту и покровительство. Сегодня такая же «интеграция де-факто» происходит в отношениях между Российской Федерацией и провозглашенными Луганской и Донецкой народными республиками. Причем даже по сравнению с непризнанным Приднестровьем их реальное положение выглядит весьма уязвимо: республики Донбасса не прикрыты российским миротворческим контингентом и пребывают в состоянии войны. Жители ЛДНР не наделены возможностью свободного получения российского гражданства, что усугубляет социальную и гуманитарную ситуацию в пострадавшем от карательной операции киевских властей регионе.

В то же время уровень реальной интеграции Луганской и Донецкой народных республик, не говоря уже об Абхазии, Южной Осетии и Приднестровье, с Российской Федерацией гораздо более тесен, нежели ее союзные узы с официальными партнерами по Евразийскому объединению. Начиная от вопросов государственного администрирования и безопасности и заканчивая образовательной и финансовой системами, республики Донбасса прочно интегрированы в управленческие системы и институты Российской Федерации. Однако народные настроения в ЛДНР по данным социологических опросов приемлют, прежде всего, «неоимперский вариант» сближения с Россией. Его идейной основой продолжает выступать ныне выведенный в тень политтехнологами и чиновниками концепт «Русского мира»,

воплощенный в феномене «Русской весны» и проекте Новороссии.

Подводя итог, отметим, что на постсоветском пространстве одновременно сосуществуют и взаимно переплетаются несколько интеграционных моделей. Наряду с официальными стратегиями структурирования новых независимых государств СНГ в союзные объединения, продвигаемыми Российской Федерацией и Европейским союзом, в регионе заявляют о себе еще как минимум две вариации «русской иридиденты». Это «неоимперская» модель, реализованная в ходе народных референдумов 2014 г. в Крыму и Севастополе, а также в весьма близких по содержанию, но растянутых по времени процессах сближения с Абхазией и Южной Осетией. Наиболее пагубной для жизненных интересов российских соотечественников следует признать модель «интеграции де-факто», характерную для Приднестровья, Луганской и Донецкой народных республик. Наличие стремящихся в Большую Россию, но отторгаемых ею государственных образований в конечном итоге девальвирует ценность официальных деклараций о необходимости интеграции постсоветского региона.

Таким образом, реальное состояние центростремительных процессов в регионе СНГ продолжают отличать противоречивый характер и многовекторная трансформация. Задачей исследовательского сообщества будет и дальше оставаться объективная оценка всех вариантов и тенденций структурной и стихийной интеграции ближнего зарубежья России.

Л и т е р а т у р а

1. Пахолкин Д.А. Структурные факторы конкуренции между Россией и Европейским союзом в пространстве Восточной Европы. // Право и глобальный социум. 2017. - № 2 -2017(2). – с.94-105.
2. Работяжев Н. Украинский кризис: между политикой идентичности и геополитикой. / Н. Работяжев, Э. Соловьёв // Россия и новые государства Евразии. – 2017. – № 3. – с. 9–28.
3. Скриба А.С. «Мягкая сила» и постсоветское пространство сегодня: выводы для России // Политика и общество. – 2016. – № 10. – С. 1400–1412.
4. Стрелков А. А. Политика Европейского союза в постсоветском регионе // Актуальные проблемы Европы. – 2011. – № 2. – С. 9–38.
5. Тишков В.А. Русский мир: смысл и стратегии. // Стратегия России., 2007, № 7, с. 5-19.

R e f e r e n c e s

1. Pakholkyn D.A. Stroke factors of competition between Russia and the European Union in the space of Eastern Europe. // Right and global society. 2017. - No. 2 - 2017 (2). - p.94-105.
2. Rabatyashiv, N. Ukrainian crisis: between the policy of identity and geopolitics. / N. Rabatyazhev, E. Solovyov // Russia and new states of Eurasia. - 2017. - No. 3. - P. 9-28.

3. Scriba, AS "Soft Power" and the post-Soviet space today: conclusions for Russia // Politics and Society. - 2016. - No. 10. - P. 1400-1412.

4. Strelkov, A. Policies of the European Union in the post-Soviet region // Actual problems of Europe. - 2011. - No. 2. - P. 9-38.

5. Tishkov VA Russian world: meaning and strategy. // Strategy of Russia., 2007, No. 7, p. 5-19.

Tsybakov D.L.

INTEGRATED PROCESSES ON POSTSOVETSK SPACE: TERETIC PROJECTS AND REAL MODELS

The political processes in the post-Soviet region, which have taken place in recent years, testify to the low effectiveness of officially declared projects aimed at the integration of the new independent states of the CIS space. The author argues that the main actors of integration processes in the post-Soviet space were the Russian Federation and the European Union. The sharp competition between United Europe and the United States and the Russian Federation led to a polarization of the geopolitical preferences of the post-Soviet ruling elites. There is a crisis of the integration project of the Russian Federation, and its allies from the countries of the near abroad. It is argued that Belarus, Kazakhstan, Armenia, Kyrgyzstan are increasingly distancing themselves from supporting the foreign policy strategy of modern Russia.

The imperfection of the integration strategies of the Eurasian Economic Union and the limitation of the sovereignty of the post-Soviet states as a result of their inclusion in the orbit of the expansion of the European Union and the United States, serve as the reason for the emergence of alternative models of integration of the Russian Federation with territories historically relevant to its national interests.

Keywords: Eurasian Economic Union, post-Soviet space, new independent states, unrecognized states, reunification of Russia and the Crimea, Lugansk People's Republic, Donetsk People's Republic, national interests, European Union.

Цыбаков Дмитрий Леонидович, доктор

политических наук, профессор кафедры политологии и государственной политики Среднерусского института управления-филиала Российской академии народного хозяйства и государственной службы при Президенте Российской Федерации, г. Орел.

E-mail: d413839@mail.ru

Tsybakov Dmitry Leonidovich, Doctor of Political Sciences, Professor of the Department of Political Science and State Policy of the Central Russian Institute of Management-Branh of the Russian Academy of National Economy and Public Service under the President of the Russian Federation, Orel.

E-mail: d413839@mail.ru

Рецензент: Шелюто Владимир Михайлович, профессор, доктор философских наук, профессор кафедры мировой философии и теологии ГОУ ВПО ЛНР «Луганский национальный университет имени Владимира Даля»

Статья подана 20.01.2019

УДК 681.515

СРАВНИТЕЛЬНЫЙ АНАЛИЗ МЕТОДОВ УПРАВЛЕНИЯ ТЕМПЕРАТУРОЙ В УСЛОВИЯХ ТЕХНОЛОГИЧЕСКОГО ПРОЦЕССА ГОМОГЕНИЗАЦИИ МОЛОКА

Аверьянов И.Н., Шульгин С.К.

COMPARATIVE ANALYSIS OF METHODS OF CONTROL OF TEMPERATURE IN THE CONDITIONS OF TECHNOLOGICAL PROCESS OF HOMOGENIZATION OF MILK

Aver'yanov I.N., Shul'gin S.K.

Рассматривается проблема автоматической стабилизации температуры молока в условиях технологического процесса гомогенизации. Приведены данные компьютерного моделирования систем управления температурой молока в области гомогенизирующей головки гомогенизатора. Показаны преимущества и недостатки использования регуляторов каждого типа для задачи управления выходной переменной объекта управления.

Ключевые слова: регулятор, гомогенизация, система управления, температура, переходной процесс.

Актуальность поставленной задачи

Гомогенизация молока – это механическая обработка молока (сливок), которая заключается в измельчении (диспергировании) жировых шариков путем воздействия на молоко значительных внешних усилий [1, 2] и способствует повышению прочности и улучшению консистенции белковых сгустков, исключению образования жировой пробки на поверхности продукта [1]. Молоко под высоким давлением пропускается через узкую щель гомогенизирующего клапана, жировые шарики дробятся до 0,1–1,0 мкм (в диаметре).

Диспергирование жировых шариков, т.е. уменьшение размеров и равномерное распределение в молоке, достигается воздействием на молоко значительного внешнего усилия (давление, ультразвук, высокочастотная электрическая обработка и др.) в специальных машинах – гомогенизаторах.

Основными параметрами эффективности процесса гомогенизации молока являются рабочее давление в гомогенизаторе и температура области

гомогенизирующей головки. Давление определяет скорость потока жидкости в гомогенизирующую щель, которая, в свою очередь, определяет степень раздробленности жировых шариков.

Интенсивность гомогенизации растет с повышением температуры, так как при этом жир переходит полностью в жидкое состояние и уменьшается вязкость продукта. При повышении температуры снижается также отстаивание жира. При температуре ниже 50 °С отстаивание жира усиливается, что приводит к ухудшению качества продукта. Наиболее желаемой считают температуру гомогенизации 60 - 65 °С. При излишне высокой температуре сывороочная белка в гомогенизаторе может осесть.

С повышением давления усиливается механическое воздействие на продукт, возрастает дисперсность жира, а средний диаметр жировых шариков уменьшается. По данным ВНИКМИ, при давлении 15 МПа средний диаметр жировых шариков составляет 1,43 мкм, а эффективность гомогенизации 74 %, при давлении 20 МПа средний диаметр шариков уменьшается до 0,97 мкм, а эффективность возрастает до 80%. Однако повышение давления приводит к увеличению расхода электроэнергии, поэтому оптимальное давление составляет 10...20 МПа.

Таким образом, на сегодняшний день актуальной является задача разработки системы автоматического управления температурой в области гомогенизирующей головки гомогенизатора в условиях технологического процесса гомогенизации молочных продуктов.

Целью работы является компьютерное моделирование и исследование системы автоматического управления температурой молока в области гомогенизирующей головки гомогенизатора в условиях технологического процесса гомогенизации.

Объект исследования — система управления температурой молока в области гомогенизирующей головки гомогенизатора.

Предмет исследования — автоматическая стабилизация значения температуры в области гомогенизирующей головки.

Достижение поставленной цели потребовало решения ряда следующих задач:

1. Построение математической модели динамики технологического процесса гомогенизации молока как объекта автоматического управления.

2. Построение компьютерных моделей систем пропорционального, пропорционально-интегрально-дифференциального и нейросетевого управления температурой молока в области гомогенизирующей головки в условиях технологического процесса гомогенизации молока.

3. Исследование влияния на качество управления температурой в области гомогенизирующей головки гомогенизатора каждого из выбранных типов регуляторов при решении задачи ее автоматической стабилизации в условиях технологического процесса гомогенизации.

Функциональная схема системы автоматического управления технологическим процессом нагрева молока в области гомогенизирующей головки гомогенизатора представлена на рис. 1.



Рис. 1. Функциональная схема системы автоматического управления технологическим процессом нагрева молока

Технологический процесс нагрева молока как объект автоматического управления на схеме представлен тремя блоками: усилителем, нагревательным элементом и датчиком температуры.

Усилитель может быть описан безынерционным звеном:

$$u_y(t) = K_y \cdot u_p(t). \quad (1)$$

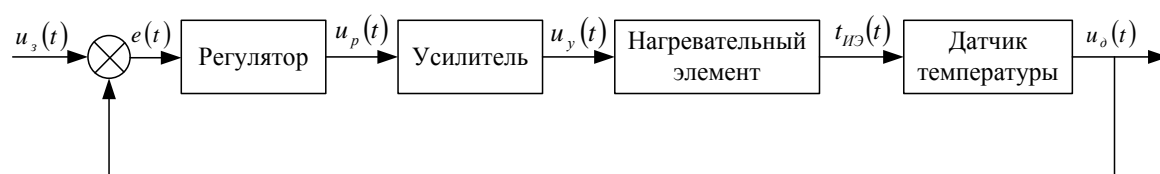
Нагревательный элемент описывается дифференциальным уравнением второго порядка с постоянными коэффициентами вида:

$$T_{1ИЭ} \cdot T_{2ИЭ} \cdot \frac{d^2 t_{ИЭ}(t)}{dt^2} + (T_{1ИЭ} + T_{2ИЭ}) \cdot \frac{dt_{ИЭ}(t)}{dt} + t_{ИЭ}(t) = K_{ИЭ} \cdot u_y(t), \quad (2)$$

где $T_{1ИЭ}$ и $T_{2ИЭ}$ — постоянные времени, мин.

$K_{ИЭ}$ — коэффициент усиления.

Для описания датчика температуры в работе используется дифференциальное уравнение первого порядка с постоянными коэффициентами:

$$T_d \cdot \frac{du_{оцичмс}(t)}{dt} + u_{оцичмс}(t) = K_d \cdot t_{ИЭ}(t), \quad (3)$$

где

T_d — постоянная времени, мин.;

K_d — коэффициент усиления.

Ввиду того, что постоянная времени в датчике температуры несравнимо мала по сравнению с постоянной времени нагревательного элемента, постоянной времени T_d можно пренебречь.

Таким образом, структурная схема системы автоматического управления технологическим процессом нагрева молока в области гомогенизирующей головки гомогенизатора представлена на рис. 2.

Коэффициенты усиления и постоянные времени передаточной функции были найдены на основании паспортных данных элементов системы.

В качестве способа регулирования рассматриваемым технологическим процессом в работе были предложены пропорциональное, ПИД-, ПИД- с корректирующим звеном и нейросетевое регулирование (рис. 3).



Рис. 2. Структурная схема системы автоматического управления технологическим процессом нагрева молока



а

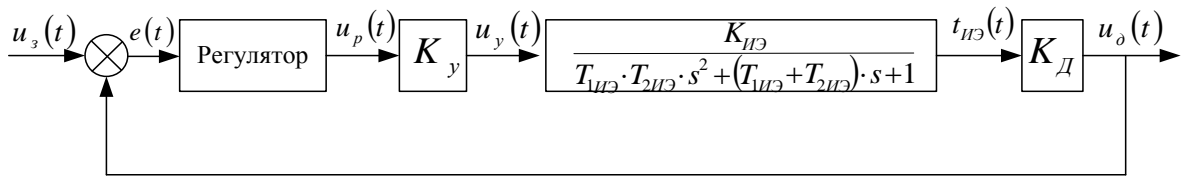
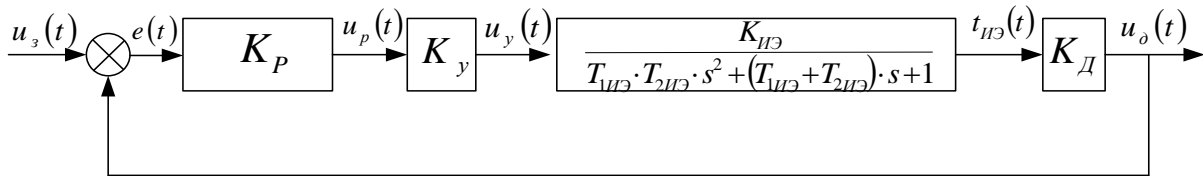
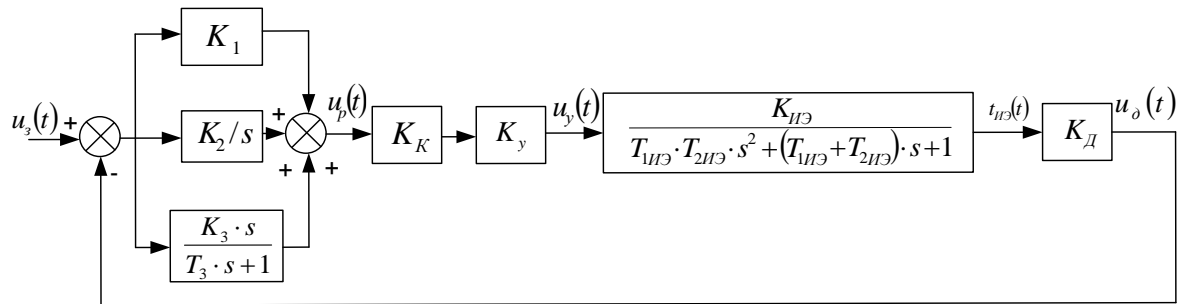

б

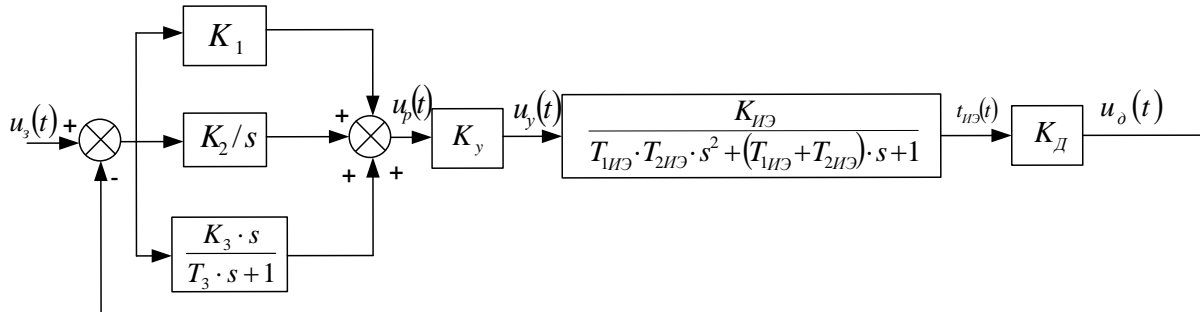

в

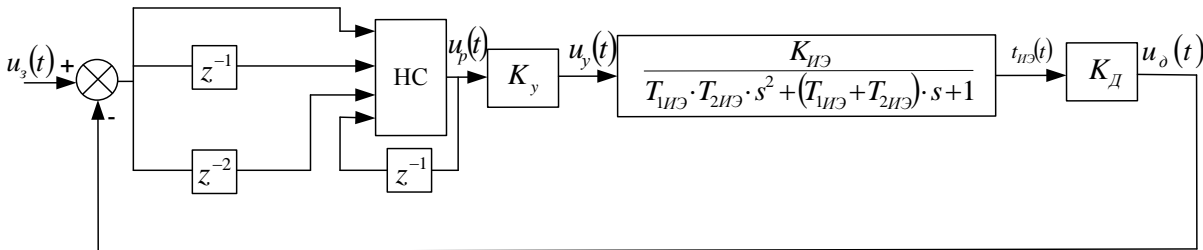

г

Рис. 3. Структурная схема системы автоматического управления технологическим процессом нагрева молока с пропорциональным регулятором: а) пропорциональный регулятор; б) ПИД-регулятор; в) ПИД-регулятор с корректирующим звеном; г) нейросетевой регулятор

Для исследования поведения и определения параметров качества управления полученных систем было выполнено их компьютерное моделирование в графической среде имитационного моделирования Simulink (рис. 4).



Рис. 4. Модель системы управления температурой:

1 — пропорциональный регулятор; 2 — ПИД-регулятор;

3 — ПИД-регулятор с корректирующим звеном; 4 — нейросетевой ПИД-регулятор

Исследования переходных характеристик моделируемых САУ при значении установки температуры молока в процессе гомогенизации равной 60°C показали, что по сравнению с остальными типами регуляторов нейросетевой регулятор формирует управляющее воздействие (рис. 5), которое обеспечивает наименьшее время переходного процесса ($t_{\text{пер}}=3,22$) при отсутствии перерегулирования (рис. 6). Меньшим временем

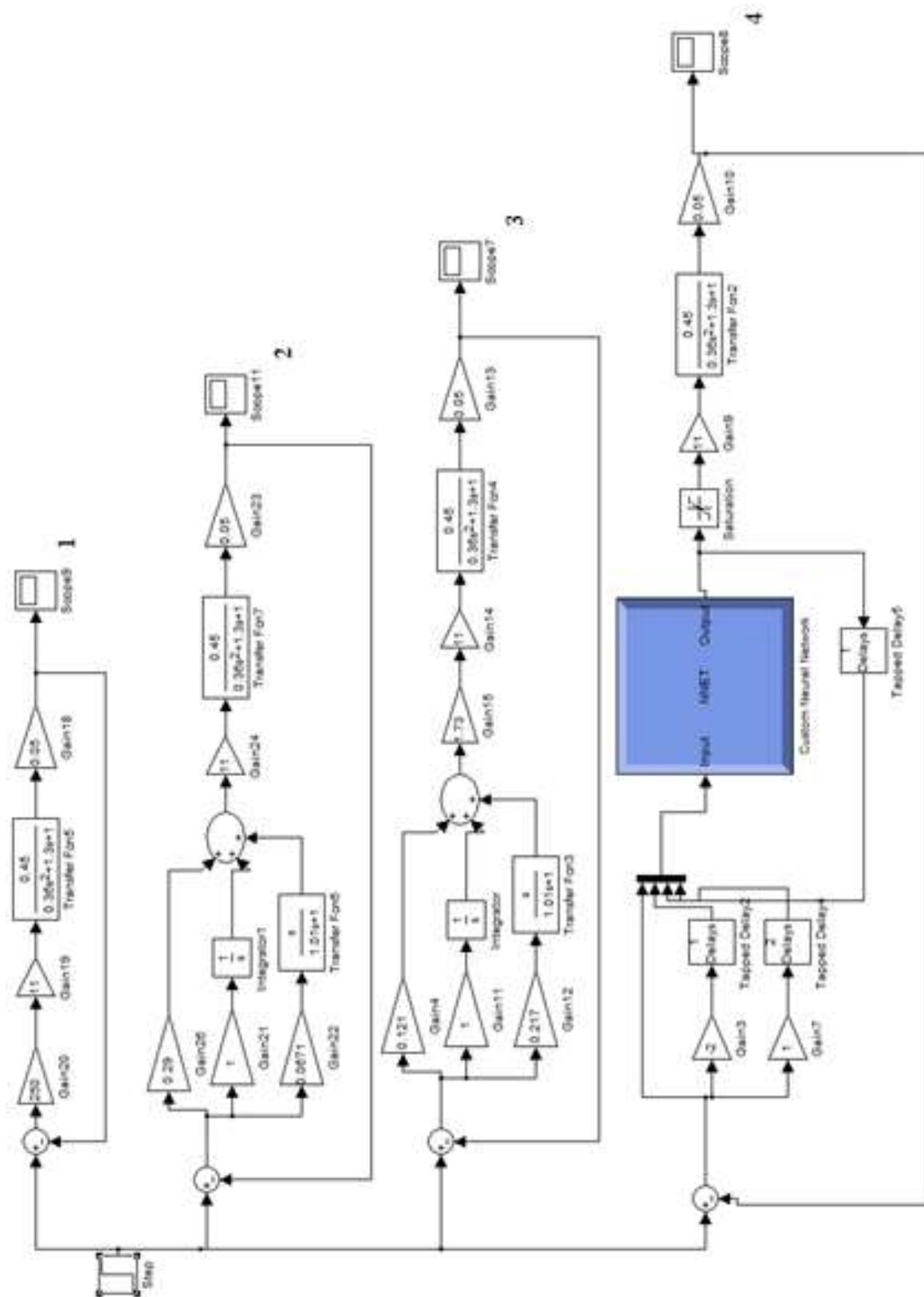
переходного процесса характеризуется система с пропорциональным регулятором ($t_{\text{пер}}=1,52$), однако такое управление характеризуется недопустимым значением перерегулирования $\sigma = 58,65\%$, что на физическом уровне означает резкий перегрев молока в зоне гомогенизирующей форсунки, что является нарушением технологического процесса гомогенизации.

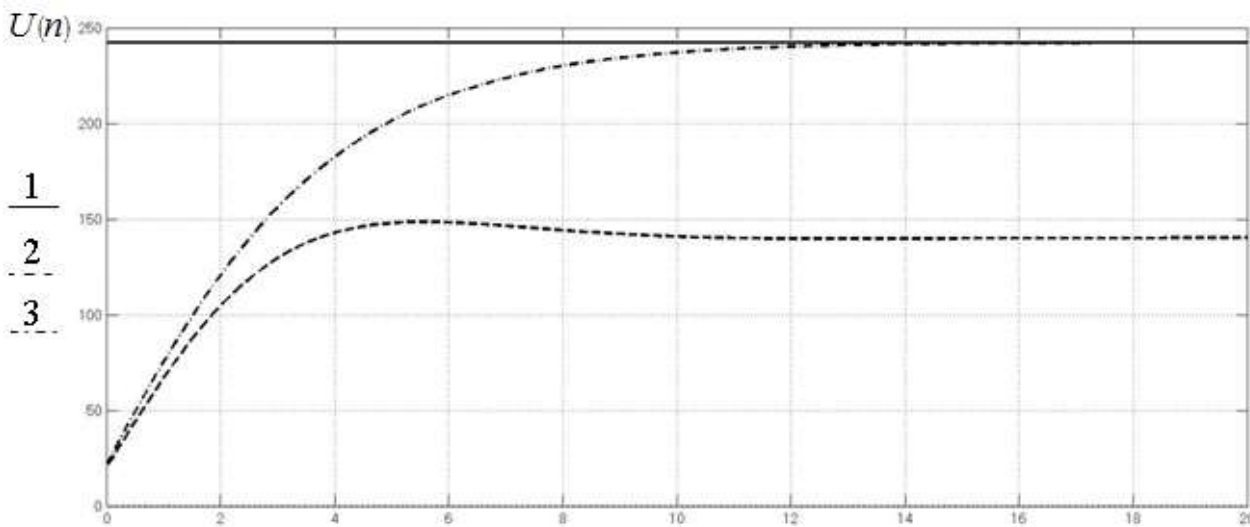

77

Рис. 5. Управляющее воздействие в системе автоматического управления температурой в процессе гомогенизации молока:

1 — нейросетевой ПИД-регулятор; 2 — ПИД-регулятор с корректирующим звеном; 3 — ПИД-регулятор

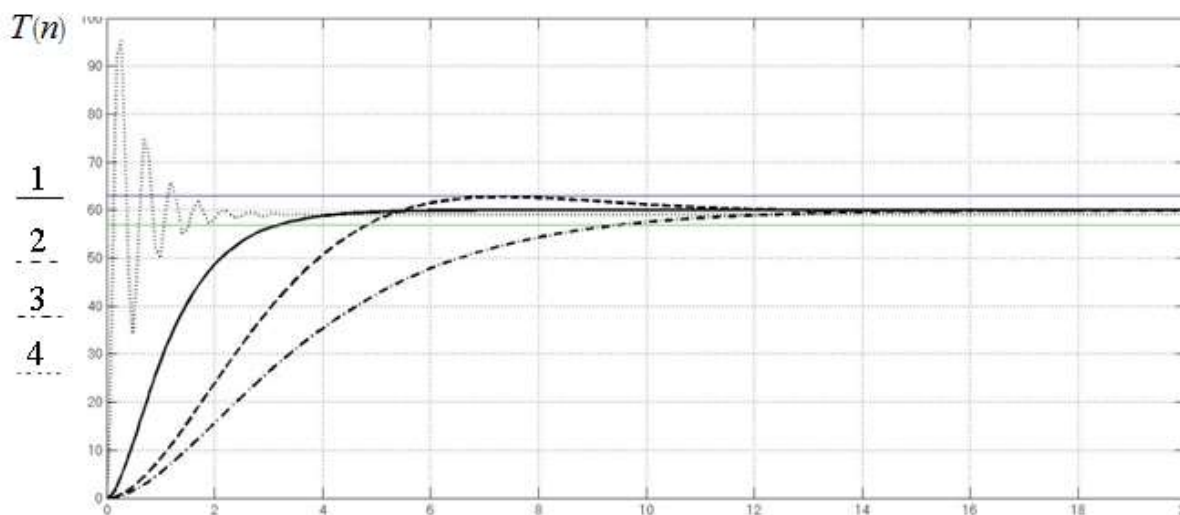

77

Рис. 6. Переходной процесс в системе автоматического управления температурой в процессе гомогенизации молока:

1 — нейросетевой ПИД-регулятор; 2 — ПИД-регулятор с корректирующим звеном; 3 — ПИД-регулятор; 4 — пропорциональный регулятор

На рис. 7 приведен график изменения величины рассогласования системы в условиях

различных способов регулирования. Из графика видно, что нейросетевой ПИД-регулятор

обеспечивает плавное уменьшение ошибки системы управления при минимальном времени $t = 6,7$, тогда как к примеру время минимизации ошибки

для ПИД-регулятора и ПИД-регулятора с корректирующим звеном составило соответственно $t = 19,5$ и $t = 18,8$.



Рис. 7. Величина рассогласования в системе автоматического управления температурой в процессе гомогенизации молока:

1 — нейросетевой ПИД-регулятор; 2 — ПИД-регулятор с корректирующим звеном; 3 — ПИД-регулятор; 4 — пропорциональный регулятор

Выводы

Исследования переходных характеристик моделируемых САУ при значении установки температуры молока в процессе гомогенизации равной 60°C показали, что по сравнению с остальными типами регуляторов нейросетевой регулятор формирует управляющее воздействие, которое обеспечивает наименьшее время переходного процесса ($t_{\text{пер}}=3,22$) при отсутствии перерегулирования. Меньшим временем переходного процесса характеризуется система с пропорциональным регулятором ($t_{\text{пер}}=1,52$), однако такое управление характеризуется недопустимым значением перерегулирования $\sigma = 58,65\%$, что на физическом уровне означает резкий перегрев молока в зоне гомогенизирующей форсунки, что является нарушением технологического процесса гомогенизации.

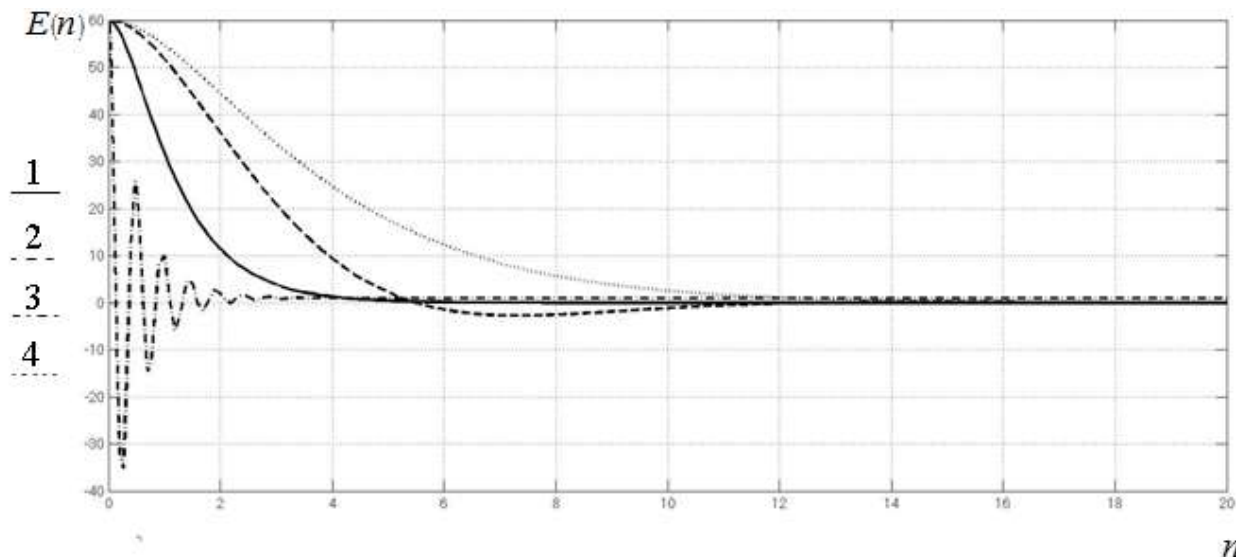
Литература

1. Бредихин С.А., Космодемьянский Ю.В., Юрин В.Н. Технология и техника переработки молока. М.: Колос, 2003. — 400 с.
2. Крус Г.Н., Храмов А.Г., Волокитина Э.В., Карпычев С.В. Технология молока и молочных продуктов. Под ред. А.М. Шалыгиной. — М.: КолосС, 2006. — 455 с. — (Учебники и учебные пособия для студентов высших учебных заведений).

3. Теория автоматического управления: Учеб. для ТЗЗ вузов по спец. «Автоматика и телемеханика». В 2-х ч. Ч. I. Теория линейных систем автоматического управления / Н. А. Бабаков, А. А. Воронов, А. А. Воронова и др.; Под ред. А. А. Воронова.—2-е изд., перераб. и доп. — Москва: издательство Высшая школа, 1986. — 367 с., ил.
4. Черных, И.В. «Simulink: Инструмент моделирования динамических систем»./ И.В. Черных. — Питер: ДМК Пресс, 2008. — 400 с.
5. Галушкин, А.И. Нейронные сети: история развития теории: Учебное пособие для вузов. / А.И. Галушкин, Я.З. Цыпкин. — М.: Альянс, 2015. - 840 с.
6. Барский, А.Б. Логические нейронные сети: Учебное пособие / А.Б. Барский. — М.: Бином, 2013. - 352 с.

References

1. Bredihin S.A., Kosmodemyanskiy Yu.V., Yurin V.N. Tehnologiya i tehnika pererabotki moloka. M.: Kolos, 2003. — 400 s.
2. Krus G.N., Hramtsov A.G., Volokitina E.V., Karpyichev S.V. Tehnologiya moloka i molochnykh produktov. Pod red. A.M. Shalyiginoy. — M.: KolosS, 2006. — 455 s. — (Uchebniki i uchebnyie posobiya dlya studentov vysshikh uchebnykh zavedeniy).
3. Teoriya avtomaticheskogo upravleniya: Ucheb. dlya TZZ vuzov po spets. «Avtomatika i telemehnika». V 2-h ch. Ch. I. Teoriya lineynykh sistem avtomaticheskogo upravleniya / N. A. Babakov, A. A. Voronov, A. A. Voronova i dr.; Pod

red. A. A. Voronova.—2-e izd., pererab. i dop. — Moskva: izdatelstvo Vysshaya shkola, 1986. — 367 s, il.

4. Chernyih, I.V. «Simulink: Instrument modelirovaniya dinamicheskikh sistem»./ I.V. Chernyih. — Piter: DMK Press, 2008. — 400 s.

5. Galushkin, A.I. Neyronnyie seti: istoriya razvitiya teorii: Uchebnoe posobie dlya vuzov. / A.I. Ga-lushkin, Ya.Z. Tsyipkin. — M.: Alyans, 2015. - 840 s.

6. Barskiy, A.B. Logicheskie neyronnyie seti: Uchebnoe posobie / A.B. Barskiy. — M.: Binom, 2013. - 352 s.

Aver'yanov I.N., Shul'gin S.K.

COMPARATIVE ANALYSIS OF METHODS OF CONTROL OF TEMPERATURE IN THE CONDITIONS OF TECHNOLOGICAL PROCESS OF HOMOGENIZATION OF MILK

The problem of automatic stabilization of milk temperature under the conditions of the homogenization process is considered. The data of computer modeling of milk temperature control systems in the area of the homogenizing head of the homogenizer are given. The advantages and disadvantages of using regulators of each type for controlling the output variable of the control object are shown.

Keywords: regulator, homogenization, control system, temperature, transient process

Аверьянов Илья Николаевич – студент 6-го курса кафедры «Информационные и управляющие системы»

ГОУ ВПО ЛНР «Луганский национальный университет имени Владимира Даля», г. Луганск.

E-mail: ilya15112013@gmail.com

Шульгин Сергей Константинович – кандидат технических наук, доцент кафедры «Информационные и управляющие системы» ГОУ ВПО ЛНР «Луганский национальный университет имени Владимира Даля», г. Луганск.

E-mail: shusek@ukr.net.

Aver'yanov Ilya Nikolaevich — 6th year student of the Department of Information and Control Systems of the State Educational Establishment of Higher Professional Education «Lugansk Vladimir Dahl National University».

E-mail: ilya15112013@gmail.com

Shulgin Sergey Konstantinovich — candidate of technical sciences, associate professor of the department "Information and control systems" of the State Educational Establishment of Higher Professional Education «Lugansk Vladimir Dahl National University».

E-mail: shusek@ukr.net.

Рецензент: Витренко В.А., доктор технических наук, профессор, заведующий кафедрой "Технология машиностроения и инженерного консалтинга" Луганского национального университета имени Владимира Даля.

Статья подана 12.01.2019

УДК 681.515

ИССЛЕДОВАНИЕ ПРОЦЕССА УПРАВЛЕНИЯ ЗВЕНОМ МАНИПУЛЯТОРА С ИСПОЛЬЗОВАНИЕМ НЕЙРОСЕТЕВЫХ ТЕХНОЛОГИЙ НА ОСНОВЕ КОМПЬЮТЕРНОЙ МОДЕЛИ

Шульгин С.К., Синепольский Д.О.

STUDY OF MANIPULATOR LINK CONTROL PROCESS USING NEURAL NETWORK TECHNOLOGY WITH COMPUTER BASED MODEL

Shul'gin S.K., Sinepol'sky D.O.

Рассмотрен вопрос возможности использования нейросетевых технологий в задаче определения обобщенных координат манипулятора соответствующих координатам объекта манипулирования. Построена и исследована компьютерная модель системы управления звеном манипулятора с использованием обученной нейронной сети в качестве задатчика целевого вектора обобщенных координат манипулятора. Получены параметры настройки локальных ПИД-регуляторов отдельных степеней манипулятора.

Ключевые слова: нейронная сеть, регулятор, манипулятор, система управления

Введение. В последние десятилетия увеличение количества и сложности манипуляторов требуют более совершенных систем управления, а, следовательно, развития исследований в области кинематики и динамики, а также синтеза алгоритмов управления движением. Решение перечисленных задач требует применения хорошо развитого математического аппарата и алгоритмов, ориентированных на использование ЭВМ.

Вместе с тем, сложность механической системы манипулятора, а также ряд существенных особенности, присущих работе как объекту управления часто приводит к чрезвычайной сложности получаемых моделей, что затрудняет решение задач управления манипуляторами [1,2,3]. В связи с этим создание эффективных методов и алгоритмов управления является весьма актуальным.

Цель работы — компьютерное моделирование системы управления звеном манипулятора с использованием искусственной нейронной сети, обеспечивающей формирование требуемых

значений вектора обобщенных координат манипулятора путем решения обратной задачи кинематики.

Объект исследования — система управления звеном манипулятора.

Предмет исследования — способ управления звеном манипулятора с использованием искусственной нейронной сети.

Достижение цели потребовало решения следующих **основных** задач:

1. Обзор методов решения обратной задачи кинематики манипуляционного робота.

2. Компьютерное моделирование искусственной нейронной сети, обеспечивающей формирование целевого вектора обобщенных координат манипулятора в зависимости от значений координат объекта манипулирования.

3. Формирование выборки обучающих пар для обучения искусственной нейронной сети с целью ее использования в задаче управления звеном манипулятора.

4. Обучение смоделированной искусственной нейронной сети и анализ полученных результатов путем сравнения значений параметров вектора выходных координат системы управления с целевым вектором обобщенных координат манипулятора, сформированным соответствующим образом обученной нейронной сетью.

5. Компьютерное моделирование системы управления звеном манипулятора с использованием обученной нейронной сети в качестве задатчика целевого вектора обобщенных координат манипулятора.

Для решения обратной задачи о положениях необходимо решить систему нелинейных

(трансцендентных уравнений), в результате чего определяются обобщённые координаты манипулятора, обеспечивающие заданное положение и ориентацию объекта манипулирования в инерциальной системе координат [1,2].

Для решения полученной системы нелинейных уравнений используют различные методы [4,5]:

- численные методы решения систем нелинейных уравнений;
- линеаризация обратной задачи кинематики;
- методы оптимизации.

Все эти методы являются приближёнными и представляют собой итерационный процесс поиска.

Метод решения обратной задачи кинематики манипулятора, предлагаемый в работе, заключается в использовании обученной на основе данных, полученных в результате решения прямой задачи кинематики, нейронной сети, формирующей вектор обобщенных координат манипулятора в соответствии с целевым вектором координат объекта манипулирования.

Так как предлагается решение ОЗК манипуляторов, не имеющих кинематической избыточности, то для примера расчета были рассмотрены манипуляторы с тремя базовыми системами координат (БСК): цилиндрическая, сферическая и ангулярная (рис. 1)



Рис.1. Структурные схема манипуляторов а) цилиндрическая БСК; б) сферическая БСК; в) ангулярная БСК

Система нелинейных уравнений, описывающих взаимосвязь координат объекта манипулирования и конфигурации исполнительного механизма для приведенных выше манипуляторов выглядит следующим образом:

Манипулятор с цилиндрической БСК:

$$\begin{cases} X(p) = -S_3 \cdot \sin(\theta_1); \\ Y(p) = S_3 \cdot \cos(\theta_1); \\ Z(p) = S_2 + S_1; \end{cases} \quad (1)$$

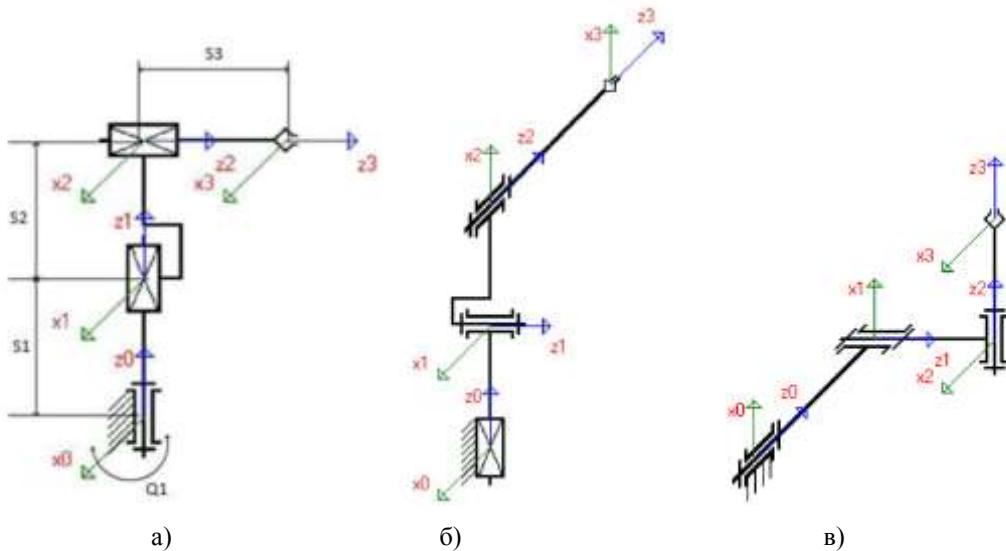
Манипулятор со сферической БСК

$$\begin{cases} X(p) = L_3 \cdot \sin(\theta_2) + a_2 \cdot \cos(\theta_2); \\ Z(p) = L_3 \cdot \cos(\theta_2) - a_2 \cdot \sin(\theta_2) + S_1; \\ \cos(\hat{j}_3, \hat{i}_0) = -\cos(\theta_2) \cdot \sin(\theta_3). \end{cases} \quad (2)$$

Манипулятор с ангулярной БСК

$$\begin{cases} X(p) = L_3 \cdot \cos(\theta_1) \cdot \sin(\theta_2) - L_2 \cdot \sin(\theta_1) \\ Y(p) = L_3 \cdot \sin(\theta_1) \cdot \sin(\theta_2) + L_2 \cdot \cos(\theta_1) \\ \cos(\hat{j}_3, \hat{i}_0) = -\cos(\theta_1) \cdot \cos(\theta_2) \cdot \sin(\theta_3) - \sin(\theta_1) \cdot \cos(\theta_3) \end{cases} \quad (3)$$

где параметры θ_i, S_i представляют собой обобщенные координаты манипулятора, а $X(p), Y(p), Z(p), \cos(\hat{j}_3, \hat{i}_0)$ - координаты объекта манипулирования.

Для получения необходимых данных для обучения искусственной нейронной сети во всех трех случаях была решена прямая задача кинематики и получены соответствующие обобщенным координатам координаты рабочего органа для всех трех типов манипуляторов. Полученная обучающая выборка представляет

собой матрицу, содержащую возможные комбинации обобщенных координат соответствующего манипулятора и матрицу соответствующих им значений координат объекта манипулирования. Объем выборки составляет 10000 элементов в диапазоне заданном техническими характеристиками манипулятора. Данная выборка подается в качестве «учителя» при обучении нейронной сети.

Опытным путем было установлено, что для манипулятора с цилиндрической БСК для решения обратной задачи кинематики подходит сеть со структурой 9-5-3, а для манипуляторов со сферической и ангулярной типами базовых систем координат удовлетворительное решение обратной задачи кинематики может быть получено с помощью обученной нейронной сети типа 12-6-3. Активационными функциями во входном и скрытом слоях всех трех нейронных сетей являются сигмоидная функция, а в выходном слое всех трех нейронных сетей активационная функция представляет собой линейную функцию.

Обучение нейронной сети выполнялось по методу обучения «с учителем» [6], при этом входными данными во всех трех случаях являлись координаты рабочего органа, а целевыми значениями – соответствующие им значения обобщенных координат манипулятора.

Обученные таким образом нейронные сети во всех трех случаях были способны определять конфигурацию исполнительного механизма с соответствующим типом базовой системы координат по входным значениям координат рабочего органа.

Для проверки функционирования обученной нейронной сети в каждом из трех случаев на нейронную сеть были поданы значения координат рабочего органа, не входивших в обучающую выборку. Результат работы нейронной сети сравнивался с результатом решения системы

нелинейных уравнений обратной задачи кинематики, полученных методом Ньютона [4].

Для случая манипулятора с цилиндрической БСК:

Результат решения системы нелинейных уравнений	Результат работы обученной нейронной сети
$S_2 = 45.476$	$S_2 = 45.6436$
$S_3 = 32.1$	$S_3 = 32.0887$
$\theta_1 = 5.046$	$\theta_1 = 4.9043$

Для случая манипулятора со сферической БСК:

Результат решения системы нелинейных уравнений	Результат работы обученной нейронной сети
$S_1 = 39.086$	$S_1 = 39.0697$
$\theta_2 = 19.692$	$\theta_2 = 19.6543$
$\theta_3 = 13.513$	$\theta_3 = 13.5048$

Для случая манипулятора с ангулярной БСК:

Результат решения системы нелинейных уравнений	Результат работы обученной нейронной сети
$\theta_1 = 18.628$	$\theta_1 = 18.6563$
$\theta_2 = 16.04$	$\theta_2 = 16.037$
$\theta_3 = 47.613$	$\theta_3 = 47.6091$

Таким образом, можно утверждать наличие возможности использования нейронных сетей для решения обратной задачи кинематики, что в свою очередь открывает возможность [7] их применения в качестве задатчика целевого вектора обобщенных координат манипулятора в задаче управления звеном манипулятора (рис. 2).



Рис. 2. Структурная схема системы управления двигателем постоянного тока звена манипулятора

На рис. 2. представлена структурная схема системы управления двигателем постоянного тока манипулятора промышленного робота с использованием обученной решению обратной

задачи кинематики искусственной нейронной сети. В качестве двигателя постоянного тока в работе был рассмотрен двигатель СЛ-661 [8], основные параметры которого представлены в таблице 1.

Таблица 1

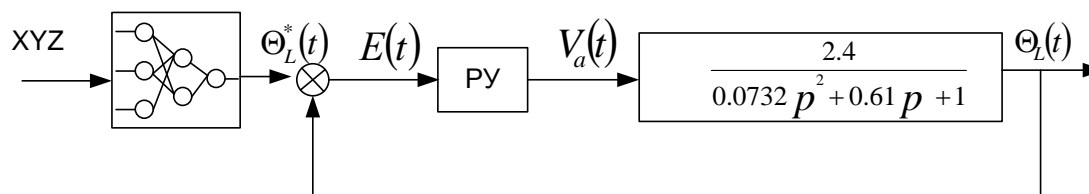
Основные параметры электродвигателя СЛ-661

Параметр	Значение
Тип возбуждения электродвигателя:	параллельное
Напряжение питания постоянного тока, В:	110
Потребляемый ток, А:	2,9
Полезная мощность, Вт:	230
Частота вращения, об/мин:	2400 - 2750
Номинальный вращающий момент на валу, Н.м (гс.см):	0,907 (9250)

В процессе моделирования рассматриваемой системы автоматического управления двигателем была использована графическая среда имитационного моделирования Simulink. Компьютерная модель системы управления

двигателем постоянного тока СЛ-661 звена манипулятора с использованием обученной нейронной сети в качестве задатчика целевого вектора обобщенных координат манипулятора, выполненная в среде Simulink приведена на рис. 3.



Рис. 3. Simulink-модель системы управления двигателями звеньев манипулятора

В качестве примера рассмотрим процесс управления приводами в сочленениях манипулятора с цилиндрической базовой системой координат.

В этом случае на вход нейронной сети была подана матрица размерностью 3x1, значения элементов которой представляют собой координаты объекта манипулирования, не входящие в обучающую выборку

$$\begin{cases} X(p) = -9,3; \\ Y(p) = 44,3; \\ Z(p) = 71,1. \end{cases} \quad (4)$$

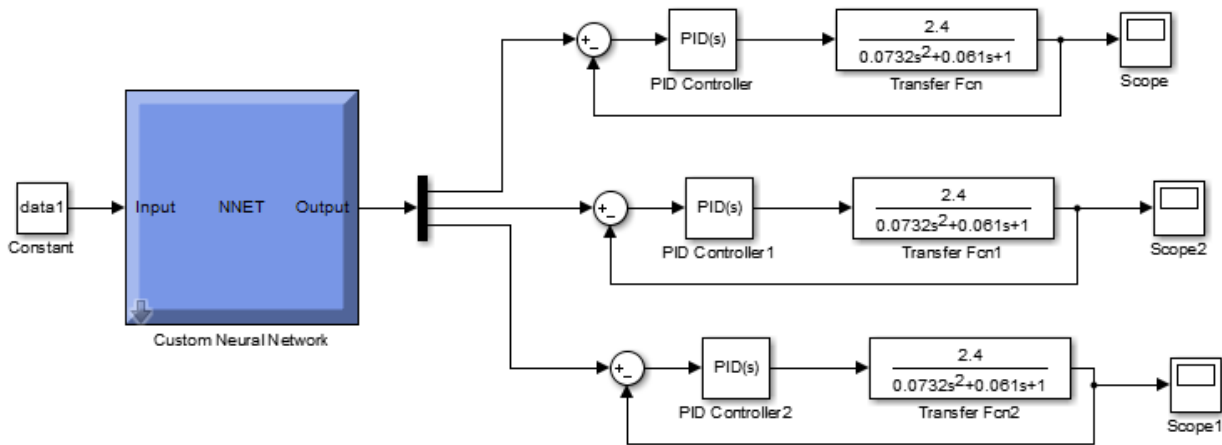
Результатом функционирования обученной нейронной сети стало решение обратной задачи кинематики в виде целевой матрицы обобщенных координат манипулятора, обеспечивающих реализацию заданного положения объекта манипулирования в пространстве:

$$\begin{cases} \theta_1 = 11,85; \\ S_2 = 41,1; \\ S_3 = 45,26; \end{cases} \quad (5)$$

Полученные таким образом значения обобщенных координат манипулятора представляют собой целевые значения для системы управления электродвигателями манипулятора по каждой степени подвижности. Система управления представляет собой систему управления по отклонению, в которой в качестве регулятора, обеспечивающего минимизацию ошибки системы, представляющую собой разницу между целевым и фактическим значением обобщенной координаты манипулятора, используется ПИД-регулятор [9]. Настройки параметров ПИД-регулятора в САУ для каждой степени подвижности осуществлялись автоматически, согласно алгоритму, используемому средой Simulink [10].

В результате были получены следующие значения параметров ПИД-регуляторов:

- для первой степени подвижности при целевом значении координаты манипулятора $\theta_1 = 11,85$: $K_p = 30280,69$; $K_i = 853187,64$; $K_d = 120,64$; $N = 7852,71$;
- для второй степени подвижности при целевом значении координаты манипулятора

$$S_2 = 41,1; K_p = 39908,35; K_i = 1343570,76;$$

$$K_d = 137,96; N = 16218,18;$$

- для третьей степени подвижности при целевом значении координаты манипулятора

$$S_3 = 45,26; K_p = 22233,57; K_i = 630904,01;$$

$$K_d = 153,93; N = 7651,16;$$

Графики переходных характеристик для каждой из САУ двигателями постоянного тока по каждой степени подвижности приведены на рис. 4-6.



Рис. 4. Переходная характеристика САУ двигателем постоянного тока для первой степени подвижности манипулятора с цилиндрической БСК



Рис. 5. Переходная характеристика САУ двигателем постоянного тока для второй степени подвижности манипулятора с цилиндрической БСК

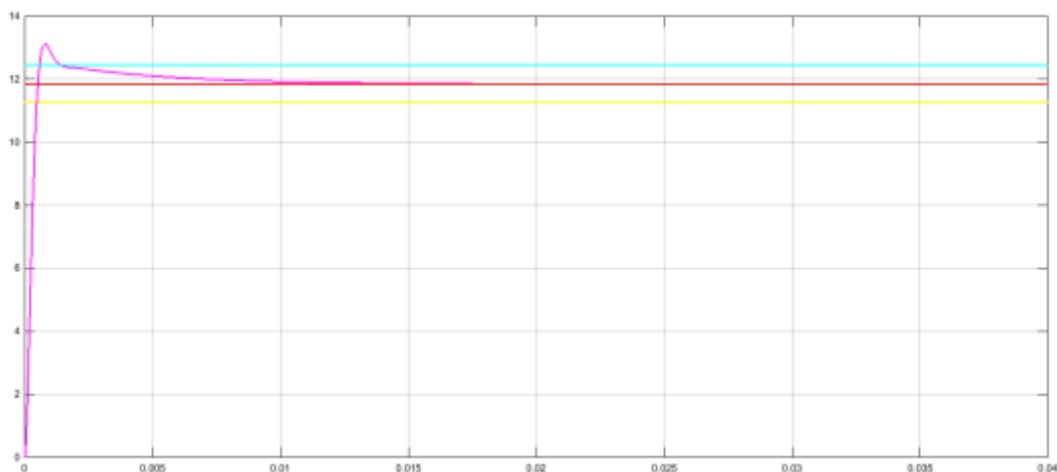

Рис. 6. Переходная характеристика САУ двигателем постоянного тока для третьей степени подвижности манипулятора с цилиндрической БСК

Таким образом, из приведенных выше графиков переходных характеристик САУ двигателями постоянного тока для каждой степени подвижности величина перерегулирования σ составляет в случае манипулятора с цилиндрической базовой системой координат соответственно 10,8%, 5,54% и 11,79%. Следовательно, величина перерегулирования полностью удовлетворяет требования к качеству управления, предъявляемым в случае управления двигателем постоянного тока.

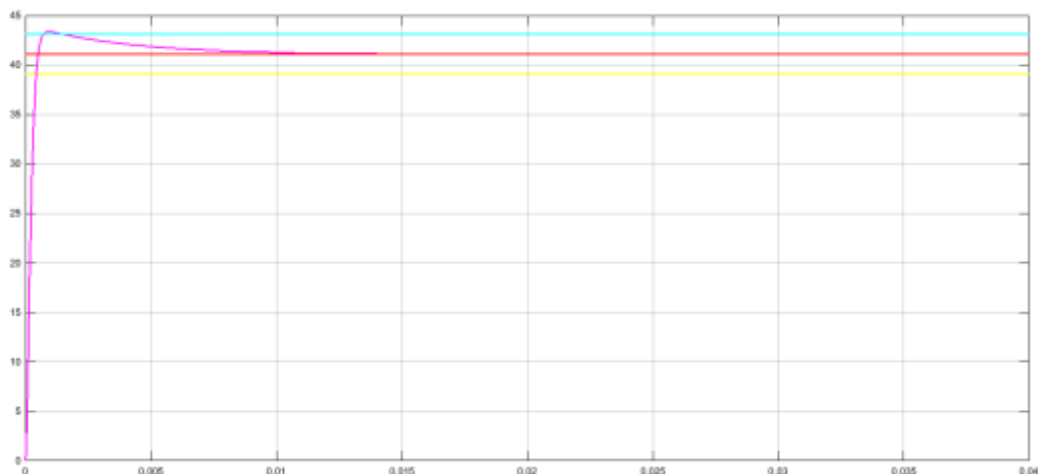
Выводы. Решение задачи компьютерного моделирования системы управления звеном манипулятора с использованием искусственной нейронной сети, обеспечивающей формирование требуемых значений вектора обобщенных координат манипулятора, являющихся целевым вектором системы управления, путем решения обратной задачи кинематики потребовало:

1. Компьютерного моделирования искусственной нейронной сети, обеспечивающей формирование целевого вектора обобщенных координат манипулятора в зависимости от значений координат объекта манипулирования.

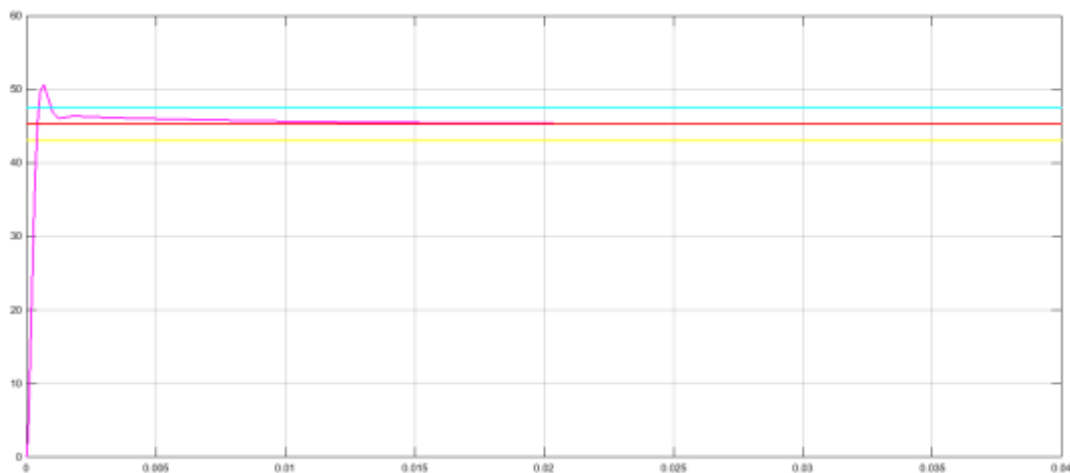
2. Формирования выборки обучающих пар для обучения искусственной нейронной сети с целью ее использования в задаче управления звеном манипулятора.

3. Обучения смоделированной искусственной нейронной сети и проведен анализ полученных результатов путем сравнения значений параметров вектора выходных координат системы управления с целевым вектором обобщенных координат манипулятора, сформированным соответствующим образом обученной нейронной сетью.

5. Компьютерного моделирования системы управления звеном манипулятора с использованием обученной нейронной сети в качестве задатчика целевого вектора обобщенных координат манипулятора.

Опытным путем было установлено, что для манипулятора с цилиндрической БСК для решения обратной задачи кинематики подходит сеть со структурой 9-5-3, а для манипуляторов со сферической и ангулярной типами базовых систем координат удовлетворительное решение обратной задачи кинематики может быть получено с помощью обученной нейронной сети типа 12-6-3. Активационными функциями во входном и скрытом слоях всех трех нейронных сетей являются сигмоидная функция в виде гиперболического тангенса, а в выходном слое всех трех нейронных сетей активационная функция представляет собой линейную функцию.

Полученные путем решения ОЗК обученной нейронной сетью, значения обобщенных координат манипулятора представляют собой целевые значения для системы управления электродвигателями манипулятора по каждой степени подвижности. Система управления

представляет собой систему управления по отклонению, в которой в качестве регулятора, обеспечивающего минимизацию ошибки системы, представляющую собой разницу между целевым и фактическим значением обобщенной координаты манипулятора, используется ПИД-регулятор. Настройки параметров ПИД-регулятора в САУ для каждой степени подвижности осуществлялись автоматически, согласно алгоритму, используемому средой Simulink.

В результате для манипулятора с цилиндрической БСК были получены следующие значения параметров ПИД-регуляторов:

- для первой степени подвижности при целевом значении координаты манипулятора $\theta_1 = 11,85$: $K_p = 30280,69$; $K_i = 853187,64$; $K_d = 120,64$; $N = 7852,71$;
- для второй степени подвижности при целевом значении координаты манипулятора $S_2 = 41,1$: $K_p = 39908,35$; $K_i = 1343570,76$; $K_d = 137,96$; $N = 16218,18$;
- для третьей степени подвижности при целевом значении координаты манипулятора $S_3 = 45,26$: $K_p = 22233,57$; $K_i = 630904,01$; $K_d = 153,93$; $N = 7651,16$

Величина перерегулирования САУ двигателями постоянного тока для каждой степени подвижности составляет в случае манипулятора с цилиндрической базовой системой координат соответственно 10,8%, 5,54% и 11,79%. Следовательно, величина перерегулирования полностью удовлетворяет требования к качеству управления, предъявляемым в случае управления двигателем постоянного тока.

Литература

1. К. Фу, Р. Гонсалес, К. Ли «Робототехника» Издательство «Мир», 1989г.
2. Шахинпур М. «Курс робототехники»: пер. с англ. – М.: Мир, 1990. 527с., ил.
3. Пол Р. «Моделирование, планирование траектории и управление движением робота-манипулятора»: пер. с англ. Главная редакция физико-математической литературы издательства «Наука», М., 1976, 104с.
4. Форсайт Дж. И др. Машинные методы математических вычислений. - М.: Мир, 1980. - 270 с.
5. Б. Банди «Методы оптимизации. Вводный курс»: пер. с англ. – М.: Радио и связь, 1988. - 128с.: ил.
6. Нейроуправление и его приложения / Сигеру Омату, Марзуки Халид, Рубия Юсоф; под ред.: А. И. Галушкина, В. А. Птичкина; пер. с англ. Н. В. Батина. — Москва: Радиотехника, 2000. - 271 с.
7. Терехов В.А., Ефимов Д.В., Тюкин И.Ю. Нейросетевые системы управления. — 1-е изд. — Высшая школа, 2002. — с. 184.
8. Справочник по электрическим машинам. В двух томах. Том 2. Под общей редакцией И.П. Копылова, Б.К. Клокова. Москва: Энергоатомиздат, 1989.

9. Лурье Б.Я. Классические методы автоматического управления / Б.Я. Лурье, П. Дж. Энрайт. - СПб.: БХВ-Петербург, 2004. - 640 с.

10. Справочные материалы по ПИД-регулятору в среде Simulink . Mathworks Inc. 2015. [Электронный ресурс]. Режим доступа: URL:<http://www.mathworks.com/help/simulink/slref/pidcontroller.html> (дата обращения: 22.12.2018)

References

1.K. Fu, R. Gonsales, K. Li «Robototekhnika» Izdatel'stvo «Mir», 1989.

2.SHahinpur M. «Kurs robototekhniki»: per. s angl. – M.: Mir, 1990.527s., il.

3.Pol R.«Modelirovanie, planirovanie traektorii i upravlenie dvizheni-em robota-manipulyatora»: per. s angl. Glavnaya redakciya fiziko-matematicheskoy literatury izdatel'stva «Nauka», M., 1976, 104s.

4.Forsajt Dzh. I dr. Mashinnye metody matematicheskikh vychislenij.- M.: Mir, 1980.- 270 s.

5.B. Bandi «Metody optimizacii. Vvodnyj kurs»: per. s angl. – M.: Radio i svyaz', 1988.-128s.: il.

6.Nejroupravlenie i ego prilozhenija / Sigeru Omatu, Marzuki Halid, Rubija Jusof; pod red.: A. I. GalushMna, V. A. Ptichkina; per. s angl. N. V. Batina. — Moskva: Radiotekhnika, 2000.-271s

7.Terehov V.F., Efimov D.V., Tugin I.U. Neurosetevyj sistemj upravleniya. - 1-e izd. –Vjschaya shcola, 2002. – s. 184

8.Spravochnik po ehlektricheskim mashinam. V dvuh tomah. Tom 2. Pod obshej redakciej I.P. Kopylova, B.K. Klokova. Moskva: EHnergoatomizdat, 1989.

9.Lur'e B.Ja. Klassicheskie metody avtomaticheskogo upravlenija / B.Ja. Lur'e, P. Dzh. Jenrajt. - SPb.: BHV-Peterburg, 2004. - 640s.

10. Spravochnye materialy po PID-regulyatoru v srede Simulink . Mathworks Inc. 2015. [EHlektronnyj resurs]. Rezhim dostupa: URL:<http://www.mathworks.com/help/simulink/slref/pidcontroller.html> (data obrashcheniya: 22.12.2018)

Shul'gin S.K., Sinepol'sky D.O.

STUDY OF MANIPULATOR LINK CONTROL PROCESS USING NEURAL NETWORK TECHNOLOGY WITH COMPUTER BASED MODEL

The question of the possibility of using neural network technologies in the problem of determining the generalized coordinates of the manipulator corresponding to the coordinates of the object of manipulation is examined. A computer model of a manipulator link control system has been built and investigated using a trained neural network as a setter of the target vector of the generalized coordinates of the manipulator. Calculated settings for local PID controllers of individual manipulator degrees

Key words: neural network, regulator, manipulator, control system

Шульгин Сергей Константинович — кандидат технических наук, доцент кафедры «Информационные и управляющие системы» ГОУ ВПО ЛНР «Луганский национальный университет имени Владимира Даля».
E-mail: shusek@ukr.net.

Shulgin Sergey Konstantinovkh - candidate of technical sciences, associate professor of the department "Information and control systems" of the Luhansk National University named after Vladimir Dal,
E-mail: shusek@ukr.net.

Синепольский Дмитрий Олегович — старший преподаватель кафедры «Информационные и управляющие системы» ГОУ ВПО ЛНР «Луганский национальный университет имени Владимира Даля».
E-mail: mralienrcray@gmail.com

Sinepolsky Dmitry Olegovich - Senior Lecturer of the Department "Information and Control Systems" of the State Educational Establishment of Higher Professional Education «Lugansk Vladimir Dahl National University»
E-mail: mralienrcray@gmail.com

Рецензент: Шаповалов В.Д., кандидат технических наук, профессор кафедры «Автоматизации и компьютерно-интегрированных технологий» Луганского национального университета имени Владимира Даля.

Статья подана 12.01.2018

УДК 681.515

ИССЛЕДОВАНИЕ СПОСОБА НАСТРОЙКИ КОЭФФИЦИЕНТОВ ОБРАТНЫХ СВЯЗЕЙ В СИСТЕМЕ УПРАВЛЕНИЯ ЗВЕНОМ МАНИПУЛЯТОРА ПО МЕТОДУ ВЫЧИСЛЯЕМОГО МОМЕНТА С ИСПОЛЬЗОВАНИЕМ НЕЙРОСЕТЕВЫХ ТЕХНОЛОГИЙ

Шульгин С.К., Юрков В.А.

THE INVESTIGATION OF THE WAY OF THE SETTING OF THE COEFFICIENTS OF THE FEEDBACKS IN THE CONTROL SYSTEM FOR A MANIPULATOR LINK WITH THE HELP OF THE COMPUTED MOMENT METHOD AND NEURAL NETWORK TECHNOLOGIES

Shul'gin S.K., Yurkov V.A.

Приведены данные исследования способа настройки коэффициентов обратных связей системы управления звеном манипулятора по методу вычисляемого момента с использованием нейросетевых технологий. Построена математическая модель системы управления звеньями манипулятора промышленного робота. Показаны преимущества использования данного подхода для решения поставленной задачи.

Ключевые слова: нейронная сеть, манипулятор, система управления, математическая модель, обратная связь.

Введение. Целью управления манипулятором промышленного робота является выполнение им движений в соответствии с заданным рабочим критерием [1]. Проблема управления манипулятором в общем случае сводится к получению его динамических моделей и к определению, в дальнейшем, законов управления им на основе этих моделей для обеспечения заданного поведения системы.

На сегодняшний день существует ряд алгоритмов управления манипуляторами промышленных роботов, формирующих законы управления, обеспечивающих реализацию заданного поведения манипулятора: управление сочленениями в пространстве состояний, включающее в себя ПД- и ПИД-управление, независимое управление сочленениями, использующее ПИ-регулирование, ПИД-управление, траекторное управление, различные вариации управления по методу вычисляемого момента [2]. Общей задачей, решаемой в рамках представленных алгоритмов, является задача настройки неизвестных

коэффициентов обратных связей, обеспечивающих формирование требуемого закона управления для реализации заданного поведения манипулятора промышленного робота.

Целью работы является исследование возможности использования нейросетевых технологий в задаче настройки коэффициентов обратных связей при управлении сочленениями манипулятора по методу вычисляемого момента.

Объект исследования – система управления звеном манипулятора промышленного робота по методу вычисляемого момента.

Предмет исследования – способ настройки коэффициентов обратных связей в системе управления по методу вычисляемого момента.

Достижение поставленной цели потребовало решения ряда следующих задач:

1. Построение математической модели динамики звеньев манипулятора промышленного робота, основанной на применении уравнения Лагранжа-Эйлера второго рода.

2. Построение математической модели системы управления звеньями манипулятора промышленного робота по методу вычисляемого момента.

3. Формирование обучающей выборки для решения задачи настройки коэффициентов обратных связей с применением нейросетевых технологий в системе управления звеньями манипулятора по методу вычисляемого момента.

4. Построение системы управления звеньями манипулятора промышленного робота по методу вычисляемого момента с применением

нейросетевых технологий в задаче настройки неизвестных коэффициентов обратных связей.

5. Исследование процесса функционирования полученной системы управления на основе ее компьютерной модели для различных типов звеньев манипулятора промышленного робота с учетом минимизации выбранного критерия качества.

В качестве объекта моделирования в работе был выбран промышленный робот МРК50 фирмы Yaskawa – промышленный робот, обладающий 4-хзвенным манипулятором, предназначенный для выполнения упаковочных работ. Промышленный робот МРК50 обладает грузоподъемностью в 50 кг и 360-градусную рабочую зону [3].

Согласно методу вычисляемого момента [1] с учетом предложенного способа настройки коэффициентов обратных связей в системе управления закон управления i -тым звеном манипулятора промышленного робота МРК50 определяется следующим выражением:

$$\begin{aligned}
 \tau_i^* = & \left(\begin{matrix} D_{11}(\bar{q}(t)) & D_{12}(\bar{q}(t)) & D_{13}(\bar{q}(t)) & D_{14}(\bar{q}(t)) \\ D_{21}(\bar{q}(t)) & D_{22}(\bar{q}(t)) & D_{23}(\bar{q}(t)) & D_{24}(\bar{q}(t)) \\ D_{31}(\bar{q}(t)) & D_{32}(\bar{q}(t)) & D_{33}(\bar{q}(t)) & D_{34}(\bar{q}(t)) \\ D_{41}(\bar{q}(t)) & D_{42}(\bar{q}(t)) & D_{43}(\bar{q}(t)) & D_{44}(\bar{q}(t)) \end{matrix} \right) \times \\
 & \times \left[\begin{matrix} \ddot{q}_1(t) \\ \ddot{q}_2(t) \\ \ddot{q}_3(t) \\ \ddot{q}_4(t) \end{matrix} \right] \cdot K_M + \left[\begin{matrix} K_{d1} & 0 & 0 & 0 \\ 0 & K_{d2} & 0 & 0 \\ 0 & 0 & K_{d3} & 0 \\ 0 & 0 & 0 & K_{d4} \end{matrix} \right] \cdot \begin{matrix} \dot{q}_1^*(t) - \dot{q}_1(t) \\ \dot{q}_2^*(t) - \dot{q}_2(t) \\ \dot{q}_3^*(t) - \dot{q}_3(t) \\ \dot{q}_4^*(t) - \dot{q}_4(t) \end{matrix} + \\
 & + \left[\begin{matrix} K_{p1} & 0 & 0 & 0 \\ 0 & K_{p2} & 0 & 0 \\ 0 & 0 & K_{p3} & 0 \\ 0 & 0 & 0 & K_{p4} \end{matrix} \right] \cdot \begin{matrix} q_1^*(t) - q_1(t) \\ q_2^*(t) - q_2(t) \\ q_3^*(t) - q_3(t) \\ q_4^*(t) - q_4(t) \end{matrix} + \\
 & + \left[\begin{matrix} \ddot{q}_1(t) & \ddot{q}_2(t) & \ddot{q}_3(t) & \ddot{q}_4(t) \\ \dot{q}_1(t) & \dot{q}_2(t) & \dot{q}_3(t) & \dot{q}_4(t) \\ q_1(t) & q_2(t) & q_3(t) & q_4(t) \end{matrix} \right]^T \cdot \left[\begin{matrix} h_{111}(\bar{q}(t)) & h_{112}(\bar{q}(t)) & h_{113}(\bar{q}(t)) & h_{114}(\bar{q}(t)) \\ h_{211}(\bar{q}(t)) & h_{212}(\bar{q}(t)) & h_{213}(\bar{q}(t)) & h_{214}(\bar{q}(t)) \\ h_{311}(\bar{q}(t)) & h_{312}(\bar{q}(t)) & h_{313}(\bar{q}(t)) & h_{314}(\bar{q}(t)) \\ h_{411}(\bar{q}(t)) & h_{412}(\bar{q}(t)) & h_{413}(\bar{q}(t)) & h_{414}(\bar{q}(t)) \end{matrix} \right] \cdot \begin{matrix} \ddot{q}_1(t) \\ \ddot{q}_2(t) \\ \ddot{q}_3(t) \\ \ddot{q}_4(t) \end{matrix} + \\
 & + \left[\begin{matrix} \ddot{q}_1(t) & \ddot{q}_2(t) & \ddot{q}_3(t) & \ddot{q}_4(t) \\ \dot{q}_1(t) & \dot{q}_2(t) & \dot{q}_3(t) & \dot{q}_4(t) \\ q_1(t) & q_2(t) & q_3(t) & q_4(t) \end{matrix} \right]^T \cdot \left[\begin{matrix} h_{211}(\bar{q}(t)) & h_{212}(\bar{q}(t)) & h_{213}(\bar{q}(t)) & h_{214}(\bar{q}(t)) \\ h_{221}(\bar{q}(t)) & h_{222}(\bar{q}(t)) & h_{223}(\bar{q}(t)) & h_{224}(\bar{q}(t)) \\ h_{231}(\bar{q}(t)) & h_{232}(\bar{q}(t)) & h_{233}(\bar{q}(t)) & h_{234}(\bar{q}(t)) \\ h_{241}(\bar{q}(t)) & h_{242}(\bar{q}(t)) & h_{243}(\bar{q}(t)) & h_{244}(\bar{q}(t)) \end{matrix} \right] \cdot \begin{matrix} \ddot{q}_1(t) \\ \ddot{q}_2(t) \\ \ddot{q}_3(t) \\ \ddot{q}_4(t) \end{matrix} + \\
 & + \left[\begin{matrix} \ddot{q}_1(t) & \ddot{q}_2(t) & \ddot{q}_3(t) & \ddot{q}_4(t) \\ \dot{q}_1(t) & \dot{q}_2(t) & \dot{q}_3(t) & \dot{q}_4(t) \\ q_1(t) & q_2(t) & q_3(t) & q_4(t) \end{matrix} \right]^T \cdot \left[\begin{matrix} h_{311}(\bar{q}(t)) & h_{312}(\bar{q}(t)) & h_{313}(\bar{q}(t)) & h_{314}(\bar{q}(t)) \\ h_{321}(\bar{q}(t)) & h_{322}(\bar{q}(t)) & h_{323}(\bar{q}(t)) & h_{324}(\bar{q}(t)) \\ h_{331}(\bar{q}(t)) & h_{332}(\bar{q}(t)) & h_{333}(\bar{q}(t)) & h_{334}(\bar{q}(t)) \\ h_{341}(\bar{q}(t)) & h_{342}(\bar{q}(t)) & h_{343}(\bar{q}(t)) & h_{344}(\bar{q}(t)) \end{matrix} \right] \cdot \begin{matrix} \ddot{q}_1(t) \\ \ddot{q}_2(t) \\ \ddot{q}_3(t) \\ \ddot{q}_4(t) \end{matrix} + \\
 & + \left[\begin{matrix} \ddot{q}_1(t) & \ddot{q}_2(t) & \ddot{q}_3(t) & \ddot{q}_4(t) \\ \dot{q}_1(t) & \dot{q}_2(t) & \dot{q}_3(t) & \dot{q}_4(t) \\ q_1(t) & q_2(t) & q_3(t) & q_4(t) \end{matrix} \right]^T \cdot \left[\begin{matrix} h_{411}(\bar{q}(t)) & h_{412}(\bar{q}(t)) & h_{413}(\bar{q}(t)) & h_{414}(\bar{q}(t)) \\ h_{421}(\bar{q}(t)) & h_{422}(\bar{q}(t)) & h_{423}(\bar{q}(t)) & h_{424}(\bar{q}(t)) \\ h_{431}(\bar{q}(t)) & h_{432}(\bar{q}(t)) & h_{433}(\bar{q}(t)) & h_{434}(\bar{q}(t)) \\ h_{441}(\bar{q}(t)) & h_{442}(\bar{q}(t)) & h_{443}(\bar{q}(t)) & h_{444}(\bar{q}(t)) \end{matrix} \right] \cdot \begin{matrix} \ddot{q}_1(t) \\ \ddot{q}_2(t) \\ \ddot{q}_3(t) \\ \ddot{q}_4(t) \end{matrix} + \\
 & + \left[\begin{matrix} c_1(\bar{q}(t)) \\ c_2(\bar{q}(t)) \\ c_3(\bar{q}(t)) \\ c_4(\bar{q}(t)) \end{matrix} \right] \cdot K_H
 \end{aligned} \tag{1}$$

где

$$\begin{matrix} \begin{bmatrix} K_{d1} & 0 & 0 & 0 \\ 0 & K_{d2} & 0 & 0 \\ 0 & 0 & K_{d3} & 0 \\ 0 & 0 & 0 & K_{d4} \end{bmatrix} & \text{и} & \begin{bmatrix} K_{p1} & 0 & 0 & 0 \\ 0 & K_{p2} & 0 & 0 \\ 0 & 0 & K_{p3} & 0 \\ 0 & 0 & 0 & K_{p4} \end{bmatrix} \end{matrix}$$

соответственно матрицы передачи в обратных связях по скорости и положению;

K_M и K_H – коэффициенты при составляющих нелинейного момента в цепи обратной связи;

b – величина коррекции сформированного момента;

$$\begin{aligned}
 D_{11}(\bar{q}(t)) &= tr(U_{11}(\bar{q}(t)) \cdot H_1 \cdot U_{11}^T(\bar{q}(t))) + \\
 &+ tr(U_{21}(\bar{q}(t)) \cdot H_2 \cdot U_{21}^T(\bar{q}(t))) + tr(U_{31}(\bar{q}(t)) \cdot H_3 \cdot U_{31}^T(\bar{q}(t))) + \\
 &+ tr(U_{41}(\bar{q}(t)) \cdot H_4 \cdot U_{41}^T(\bar{q}(t))); \\
 D_{12}(\bar{q}(t)) &= tr(U_{22}(\bar{q}(t)) \cdot H_2 \cdot U_{21}^T(\bar{q}(t))) + \\
 &+ tr(U_{32}(\bar{q}(t)) \cdot H_3 \cdot U_{31}^T(\bar{q}(t))) + \\
 &+ tr(U_{42}(\bar{q}(t)) \cdot H_4 \cdot U_{41}^T(\bar{q}(t))); \\
 D_{13}(\bar{q}(t)) &= tr(U_{33}(\bar{q}(t)) \cdot H_3 \cdot U_{31}^T(\bar{q}(t))) + \\
 &+ tr(U_{43}(\bar{q}(t)) \cdot H_4 \cdot U_{41}^T(\bar{q}(t))); \\
 D_{14}(\bar{q}(t)) &= tr(U_{44}(\bar{q}(t)) \cdot H_4 \cdot U_{41}^T(\bar{q}(t))); \\
 D_{21}(\bar{q}(t)) &= tr(U_{21}(\bar{q}(t)) \cdot H_2 \cdot U_{22}^T(\bar{q}(t))) + \\
 &+ tr(U_{31}(\bar{q}(t)) \cdot H_3 \cdot U_{32}^T(\bar{q}(t))) + \\
 &+ tr(U_{41}(\bar{q}(t)) \cdot H_4 \cdot U_{42}^T(\bar{q}(t))); \\
 D_{22}(\bar{q}(t)) &= tr(U_{22}(\bar{q}(t)) \cdot H_2 \cdot U_{22}^T(\bar{q}(t))) + \\
 &+ tr(U_{32}(\bar{q}(t)) \cdot H_3 \cdot U_{32}^T(\bar{q}(t))) + \\
 &+ tr(U_{42}(\bar{q}(t)) \cdot H_4 \cdot U_{42}^T(\bar{q}(t))); \\
 D_{23}(\bar{q}(t)) &= tr(U_{33}(\bar{q}(t)) \cdot H_3 \cdot U_{32}^T(\bar{q}(t))) + \\
 &+ tr(U_{43}(\bar{q}(t)) \cdot H_4 \cdot U_{42}^T(\bar{q}(t))); \\
 D_{24}(\bar{q}(t)) &= tr(U_{44}(\bar{q}(t)) \cdot H_4 \cdot U_{42}^T(\bar{q}(t))); \\
 D_{31}(\bar{q}(t)) &= tr(U_{31}(\bar{q}(t)) \cdot H_3 \cdot U_{33}^T(\bar{q}(t))) + \\
 &+ tr(U_{41}(\bar{q}(t)) \cdot H_4 \cdot U_{43}^T(\bar{q}(t))); \\
 D_{32}(\bar{q}(t)) &= tr(U_{32}(\bar{q}(t)) \cdot H_3 \cdot U_{33}^T(\bar{q}(t))) + \\
 &+ tr(U_{42}(\bar{q}(t)) \cdot H_4 \cdot U_{43}^T(\bar{q}(t))); \\
 D_{33}(\bar{q}(t)) &= tr(U_{33}(\bar{q}(t)) \cdot H_3 \cdot U_{33}^T(\bar{q}(t))) + \\
 &+ tr(U_{43}(\bar{q}(t)) \cdot H_4 \cdot U_{43}^T(\bar{q}(t))); \\
 D_{34}(\bar{q}(t)) &= tr(U_{44}(\bar{q}(t)) \cdot H_4 \cdot U_{43}^T(\bar{q}(t))); \\
 D_{41}(\bar{q}(t)) &= tr(U_{41}(\bar{q}(t)) \cdot H_4 \cdot U_{44}^T(\bar{q}(t))); \\
 D_{42}(\bar{q}(t)) &= tr(U_{42}(\bar{q}(t)) \cdot H_4 \cdot U_{44}^T(\bar{q}(t))); \\
 D_{43}(\bar{q}(t)) &= tr(U_{43}(\bar{q}(t)) \cdot H_4 \cdot U_{44}^T(\bar{q}(t))); \\
 D_{44}(\bar{q}(t)) &= tr(U_{44}(\bar{q}(t)) \cdot H_4 \cdot U_{44}^T(\bar{q}(t))); \\
 &+ \begin{bmatrix} h_{111}(\bar{q}(t)) & h_{112}(\bar{q}(t)) & h_{113}(\bar{q}(t)) & h_{114}(\bar{q}(t)) \\ h_{121}(\bar{q}(t)) & h_{122}(\bar{q}(t)) & h_{123}(\bar{q}(t)) & h_{124}(\bar{q}(t)) \\ h_{131}(\bar{q}(t)) & h_{132}(\bar{q}(t)) & h_{133}(\bar{q}(t)) & h_{134}(\bar{q}(t)) \\ h_{141}(\bar{q}(t)) & h_{142}(\bar{q}(t)) & h_{143}(\bar{q}(t)) & h_{144}(\bar{q}(t)) \end{bmatrix} = \\
 &+ \begin{bmatrix} tr(U_{11}(\bar{q}(t)) \cdot H_2 \cdot U_{11}^T(\bar{q}(t))) + & tr(U_{212}(\bar{q}(t)) \cdot H_2 \cdot U_{21}^T(\bar{q}(t))) + & tr(U_{313}(\bar{q}(t)) \cdot H_3 \cdot U_{31}^T(\bar{q}(t))) + \\ + tr(U_{211}(\bar{q}(t)) \cdot H_2 \cdot U_{21}^T(\bar{q}(t))) + & + tr(U_{312}(\bar{q}(t)) \cdot H_3 \cdot U_{31}^T(\bar{q}(t))) + & + tr(U_{413}(\bar{q}(t)) \cdot H_4 \cdot U_{41}^T(\bar{q}(t))) + \\ + tr(U_{311}(\bar{q}(t)) \cdot H_3 \cdot U_{31}^T(\bar{q}(t))) + & + tr(U_{412}(\bar{q}(t)) \cdot H_4 \cdot U_{41}^T(\bar{q}(t))) + & \\ + tr(U_{411}(\bar{q}(t)) \cdot H_4 \cdot U_{41}^T(\bar{q}(t))) + & & \\ + tr(U_{22}(\bar{q}(t)) \cdot H_2 \cdot U_{21}^T(\bar{q}(t))) + & tr(U_{222}(\bar{q}(t)) \cdot H_2 \cdot U_{21}^T(\bar{q}(t))) + & tr(U_{323}(\bar{q}(t)) \cdot H_3 \cdot U_{31}^T(\bar{q}(t))) + \\ + tr(U_{321}(\bar{q}(t)) \cdot H_3 \cdot U_{31}^T(\bar{q}(t))) + & + tr(U_{222}(\bar{q}(t)) \cdot H_2 \cdot U_{21}^T(\bar{q}(t))) + & + tr(U_{423}(\bar{q}(t)) \cdot H_4 \cdot U_{41}^T(\bar{q}(t))) + \\ + tr(U_{421}(\bar{q}(t)) \cdot H_4 \cdot U_{41}^T(\bar{q}(t))) + & + tr(U_{422}(\bar{q}(t)) \cdot H_4 \cdot U_{41}^T(\bar{q}(t))) + & + tr(U_{423}(\bar{q}(t)) \cdot H_4 \cdot U_{41}^T(\bar{q}(t))) + \\ tr(U_{331}(\bar{q}(t)) \cdot H_3 \cdot U_{31}^T(\bar{q}(t))) + & tr(U_{332}(\bar{q}(t)) \cdot H_3 \cdot U_{31}^T(\bar{q}(t))) + & tr(U_{333}(\bar{q}(t)) \cdot H_3 \cdot U_{31}^T(\bar{q}(t))) + \\ + tr(U_{431}(\bar{q}(t)) \cdot H_4 \cdot U_{41}^T(\bar{q}(t))) + & + tr(U_{432}(\bar{q}(t)) \cdot H_4 \cdot U_{41}^T(\bar{q}(t))) + & + tr(U_{433}(\bar{q}(t)) \cdot H_4 \cdot U_{41}^T(\bar{q}(t))) + \\ tr(U_{441}(\bar{q}(t)) \cdot H_4 \cdot U_{41}^T(\bar{q}(t))) & + tr(U_{442}(\bar{q}(t)) \cdot H_4 \cdot U_{41}^T(\bar{q}(t))) & + tr(U_{443}(\bar{q}(t)) \cdot H_4 \cdot U_{41}^T(\bar{q}(t))) \end{bmatrix} \\
 &+ \begin{bmatrix} tr(U_{414}(\bar{q}(t)) \cdot H_4 \cdot U_{41}^T(\bar{q}(t))) \\ tr(U_{424}(\bar{q}(t)) \cdot H_4 \cdot U_{41}^T(\bar{q}(t))) \\ tr(U_{434}(\bar{q}(t)) \cdot H_4 \cdot U_{41}^T(\bar{q}(t))) \\ tr(U_{444}(\bar{q}(t)) \cdot H_4 \cdot U_{41}^T(\bar{q}(t))) \end{bmatrix}
 \end{aligned}$$

$$\begin{bmatrix} h_{211}(\bar{q}(t)) & h_{212}(\bar{q}(t)) & h_{213}(\bar{q}(t)) & h_{214}(\bar{q}(t)) \\ h_{221}(\bar{q}(t)) & h_{222}(\bar{q}(t)) & h_{223}(\bar{q}(t)) & h_{224}(\bar{q}(t)) \\ h_{231}(\bar{q}(t)) & h_{232}(\bar{q}(t)) & h_{233}(\bar{q}(t)) & h_{234}(\bar{q}(t)) \\ h_{241}(\bar{q}(t)) & h_{242}(\bar{q}(t)) & h_{243}(\bar{q}(t)) & h_{244}(\bar{q}(t)) \end{bmatrix} = \begin{bmatrix} \text{tr}(U_{211}(\bar{q}(t)) \cdot H_2 \cdot U_{22}^T(\bar{q}(t))) + \text{tr}(U_{212}(\bar{q}(t)) \cdot H_2 \cdot U_{22}^T(\bar{q}(t))) + \text{tr}(U_{313}(\bar{q}(t)) \cdot H_3 \cdot U_{32}^T(\bar{q}(t))) + \text{tr}(U_{413}(\bar{q}(t)) \cdot H_4 \cdot U_{42}^T(\bar{q}(t))) \\ + \text{tr}(U_{311}(\bar{q}(t)) \cdot H_3 \cdot U_{32}^T(\bar{q}(t))) + \text{tr}(U_{312}(\bar{q}(t)) \cdot H_3 \cdot U_{32}^T(\bar{q}(t))) + \text{tr}(U_{411}(\bar{q}(t)) \cdot H_4 \cdot U_{42}^T(\bar{q}(t))) + \text{tr}(U_{412}(\bar{q}(t)) \cdot H_4 \cdot U_{42}^T(\bar{q}(t))) \\ + \text{tr}(U_{22}(\bar{q}(t)) \cdot H_2 \cdot U_{22}^T(\bar{q}(t))) + \text{tr}(U_{222}(\bar{q}(t)) \cdot H_2 \cdot U_{22}^T(\bar{q}(t))) + \text{tr}(U_{323}(\bar{q}(t)) \cdot H_3 \cdot U_{32}^T(\bar{q}(t))) + \text{tr}(U_{423}(\bar{q}(t)) \cdot H_4 \cdot U_{42}^T(\bar{q}(t))) \\ + \text{tr}(U_{321}(\bar{q}(t)) \cdot H_3 \cdot U_{32}^T(\bar{q}(t))) + \text{tr}(U_{322}(\bar{q}(t)) \cdot H_3 \cdot U_{32}^T(\bar{q}(t))) + \text{tr}(U_{421}(\bar{q}(t)) \cdot H_4 \cdot U_{42}^T(\bar{q}(t))) + \text{tr}(U_{422}(\bar{q}(t)) \cdot H_4 \cdot U_{42}^T(\bar{q}(t))) \\ + \text{tr}(U_{331}(\bar{q}(t)) \cdot H_3 \cdot U_{32}^T(\bar{q}(t))) + \text{tr}(U_{431}(\bar{q}(t)) \cdot H_4 \cdot U_{42}^T(\bar{q}(t))) + \text{tr}(U_{332}(\bar{q}(t)) \cdot H_3 \cdot U_{32}^T(\bar{q}(t))) + \text{tr}(U_{432}(\bar{q}(t)) \cdot H_4 \cdot U_{42}^T(\bar{q}(t))) \\ + \text{tr}(U_{431}(\bar{q}(t)) \cdot H_4 \cdot U_{42}^T(\bar{q}(t))) + \text{tr}(U_{441}(\bar{q}(t)) \cdot H_4 \cdot U_{42}^T(\bar{q}(t))) + \text{tr}(U_{442}(\bar{q}(t)) \cdot H_4 \cdot U_{42}^T(\bar{q}(t))) + \text{tr}(U_{443}(\bar{q}(t)) \cdot H_4 \cdot U_{42}^T(\bar{q}(t))) \end{bmatrix}$$

$$\begin{bmatrix} h_{311}(\bar{q}(t)) & h_{312}(\bar{q}(t)) & h_{313}(\bar{q}(t)) & h_{314}(\bar{q}(t)) \\ h_{321}(\bar{q}(t)) & h_{322}(\bar{q}(t)) & h_{323}(\bar{q}(t)) & h_{324}(\bar{q}(t)) \\ h_{331}(\bar{q}(t)) & h_{332}(\bar{q}(t)) & h_{333}(\bar{q}(t)) & h_{334}(\bar{q}(t)) \\ h_{341}(\bar{q}(t)) & h_{342}(\bar{q}(t)) & h_{343}(\bar{q}(t)) & h_{344}(\bar{q}(t)) \end{bmatrix} = \begin{bmatrix} \text{tr}(U_{311}(\bar{q}(t)) \cdot H_3 \cdot U_{33}^T(\bar{q}(t))) + \text{tr}(U_{312}(\bar{q}(t)) \cdot H_3 \cdot U_{33}^T(\bar{q}(t))) + \text{tr}(U_{414}(\bar{q}(t)) \cdot H_4 \cdot U_{43}^T(\bar{q}(t))) \\ + \text{tr}(U_{411}(\bar{q}(t)) \cdot H_4 \cdot U_{43}^T(\bar{q}(t))) + \text{tr}(U_{412}(\bar{q}(t)) \cdot H_4 \cdot U_{43}^T(\bar{q}(t))) + \text{tr}(U_{321}(\bar{q}(t)) \cdot H_3 \cdot U_{33}^T(\bar{q}(t))) + \text{tr}(U_{322}(\bar{q}(t)) \cdot H_3 \cdot U_{33}^T(\bar{q}(t))) \\ + \text{tr}(U_{423}(\bar{q}(t)) \cdot H_4 \cdot U_{43}^T(\bar{q}(t))) + \text{tr}(U_{424}(\bar{q}(t)) \cdot H_4 \cdot U_{43}^T(\bar{q}(t))) + \text{tr}(U_{321}(\bar{q}(t)) \cdot H_3 \cdot U_{33}^T(\bar{q}(t))) + \text{tr}(U_{322}(\bar{q}(t)) \cdot H_3 \cdot U_{33}^T(\bar{q}(t))) \\ + \text{tr}(U_{421}(\bar{q}(t)) \cdot H_4 \cdot U_{43}^T(\bar{q}(t))) + \text{tr}(U_{422}(\bar{q}(t)) \cdot H_4 \cdot U_{43}^T(\bar{q}(t))) + \text{tr}(U_{331}(\bar{q}(t)) \cdot H_3 \cdot U_{33}^T(\bar{q}(t))) + \text{tr}(U_{332}(\bar{q}(t)) \cdot H_3 \cdot U_{33}^T(\bar{q}(t))) \\ + \text{tr}(U_{431}(\bar{q}(t)) \cdot H_4 \cdot U_{43}^T(\bar{q}(t))) + \text{tr}(U_{432}(\bar{q}(t)) \cdot H_4 \cdot U_{43}^T(\bar{q}(t))) + \text{tr}(U_{441}(\bar{q}(t)) \cdot H_4 \cdot U_{43}^T(\bar{q}(t))) + \text{tr}(U_{442}(\bar{q}(t)) \cdot H_4 \cdot U_{43}^T(\bar{q}(t))) \end{bmatrix}$$

$$\begin{bmatrix} h_{411}(\bar{q}(t)) & h_{412}(\bar{q}(t)) & h_{413}(\bar{q}(t)) & h_{414}(\bar{q}(t)) \\ h_{421}(\bar{q}(t)) & h_{422}(\bar{q}(t)) & h_{423}(\bar{q}(t)) & h_{424}(\bar{q}(t)) \\ h_{431}(\bar{q}(t)) & h_{432}(\bar{q}(t)) & h_{433}(\bar{q}(t)) & h_{434}(\bar{q}(t)) \\ h_{441}(\bar{q}(t)) & h_{442}(\bar{q}(t)) & h_{443}(\bar{q}(t)) & h_{444}(\bar{q}(t)) \end{bmatrix} = \begin{bmatrix} \text{tr}(U_{411}(\bar{q}(t)) \cdot H_4 \cdot U_{44}^T(\bar{q}(t))) + \text{tr}(U_{412}(\bar{q}(t)) \cdot H_4 \cdot U_{44}^T(\bar{q}(t))) + \text{tr}(U_{413}(\bar{q}(t)) \cdot H_4 \cdot U_{44}^T(\bar{q}(t))) + \text{tr}(U_{414}(\bar{q}(t)) \cdot H_4 \cdot U_{44}^T(\bar{q}(t))) \\ + \text{tr}(U_{421}(\bar{q}(t)) \cdot H_4 \cdot U_{44}^T(\bar{q}(t))) + \text{tr}(U_{422}(\bar{q}(t)) \cdot H_4 \cdot U_{44}^T(\bar{q}(t))) + \text{tr}(U_{423}(\bar{q}(t)) \cdot H_4 \cdot U_{44}^T(\bar{q}(t))) + \text{tr}(U_{424}(\bar{q}(t)) \cdot H_4 \cdot U_{44}^T(\bar{q}(t))) \\ + \text{tr}(U_{431}(\bar{q}(t)) \cdot H_4 \cdot U_{44}^T(\bar{q}(t))) + \text{tr}(U_{432}(\bar{q}(t)) \cdot H_4 \cdot U_{44}^T(\bar{q}(t))) + \text{tr}(U_{433}(\bar{q}(t)) \cdot H_4 \cdot U_{44}^T(\bar{q}(t))) + \text{tr}(U_{434}(\bar{q}(t)) \cdot H_4 \cdot U_{44}^T(\bar{q}(t))) \\ + \text{tr}(U_{441}(\bar{q}(t)) \cdot H_4 \cdot U_{44}^T(\bar{q}(t))) + \text{tr}(U_{442}(\bar{q}(t)) \cdot H_4 \cdot U_{44}^T(\bar{q}(t))) + \text{tr}(U_{443}(\bar{q}(t)) \cdot H_4 \cdot U_{44}^T(\bar{q}(t))) + \text{tr}(U_{444}(\bar{q}(t)) \cdot H_4 \cdot U_{44}^T(\bar{q}(t))) \end{bmatrix}$$

$$\begin{bmatrix} c_1(\bar{q}(t)) \\ c_2(\bar{q}(t)) \\ c_3(\bar{q}(t)) \\ c_4(\bar{q}(t)) \end{bmatrix} = \begin{bmatrix} m_1 \cdot g \cdot U_{11}(\bar{q}(t))^T \cdot r_1 + m_2 \cdot g \cdot U_{21}(\bar{q}(t))^T \cdot r_2 + m_3 \cdot g \cdot U_{31}(\bar{q}(t))^T \cdot r_3 + m_4 \cdot g \cdot U_{41}(\bar{q}(t))^T \cdot r_4 \\ m_2 \cdot g \cdot U_{22}(\bar{q}(t))^T \cdot r_4 + m_3 \cdot g \cdot U_{32}(\bar{q}(t))^T \cdot r_3 + m_4 \cdot g \cdot U_{42}(\bar{q}(t))^T \cdot r_4 \\ m_3 \cdot g \cdot U_{33}(\bar{q}(t))^T \cdot r_3 + m_4 \cdot g \cdot U_{43}(\bar{q}(t))^T \cdot r_4 \\ m_4 \cdot g \cdot U_{44}(\bar{q}(t))^T \cdot r_4 \end{bmatrix}$$

Таким образом, задача состоит в определении коэффициентов передачи в обратных связях по скорости и положению, обеспечивающих реализацию требуемого закона управления, для формирования необходимых моментов по каждой

степени подвижности, реализующих заданную траекторию движения звеньев манипулятора промышленного робота МРК50.

Принимая во внимание схему системы управления, реализующую метод вычисляемого

момента [Шахинпур], в качестве источника значений коэффициентов обратных связей, обеспечивающих формирование требуемого закона управления для реализации заданного поведения манипулятора промышленного робота, в работе предлагается использовать искусственный нейрон с линейной функцией активации, обученный согласно алгоритму обратного распространения ошибки, по методу Левенберга-Маквардта [4], целевым входом в котором является требуемое значение момента, а входными значениями – слагаемые в правой части выражения (1).

Структурная схема системы управления по методу вычисляемого момента, характеризуемая данным способом настройки коэффициентов обратных связей в матрицах K_d и K_p , а также коэффициенты при составляющих нелинейного момента в цепи обратной связи K_M и K_H представлены на рис. 1. Представленный способ настройки коэффициентов обратных связей предполагает наличие обученного нейрона для каждой степени подвижности.



Рис. 1. Структурная схема системы управления по методу вычисляемого момента с нейронным способом настройки коэффициентов

Обученный вышеуказанным способом нейрон будет формировать на выходе требуемый момент по данной степени подвижности, обеспечивающий реализацию заданной траектории движения манипулятора по данной степени подвижности, при этом синаптические веса входных сигналов будут представлять собой требуемые коэффициенты обратных связей в матрицах K_d и K_p , а также коэффициенты при составляющих нелинейного момента в цепи обратной связи K_M и K_H [5]. Величина аффинного смещения обученного нейрона представляет собой коэффициент коррекции сформированного рассматриваемым образом момента привода манипулятора промышленного робота МРК50 по данной степени подвижности.

Рассмотрим подробнее механизм функционирования данного способа настройки коэффициентов на компьютерной модели системы управления сочленениями манипулятора промышленного робота МРК50 по методу вычисляемого момента.

На основе компьютерной модели манипулятора были проведены вычисления, целью которых стало формирование законов изменения величины требуемого и фактического моментов, необходимых для реализации заданной траектории по каждой его степени подвижности (рис. 2). В качестве объекта вычислений были выбраны изменения фактического и требуемого моментов на втором участке траектории движения, характеризующимся наибольшим временем реализации.

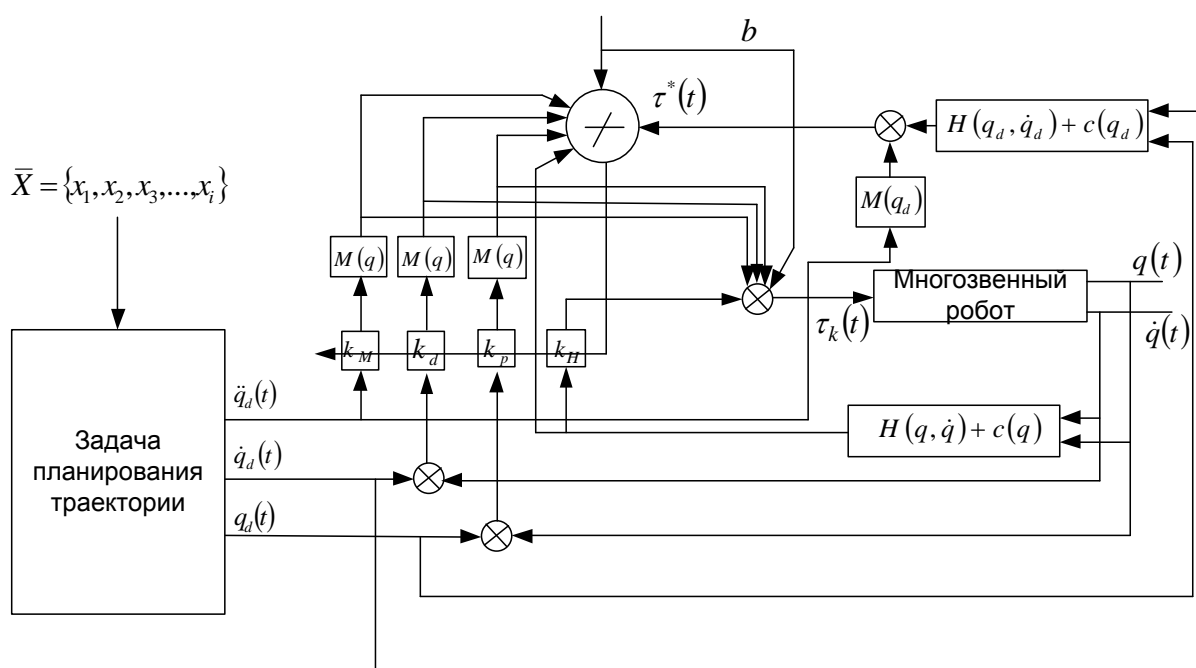

Рис. 2. Изменения величины требуемого $\tau^d(t)$ и фактического $\tau(t)$ моментов для: а) первой степени подвижности; б) второй степени подвижности; в) третьей степени подвижности; г) четвертой степени подвижности

В результате обучения указанного выше нейрона на основании выбранных входных величин и целевого значения выхода, согласно указанной

выше методике, были получены следующие величины весов синапсов входных сигналов и величин афинных смещений (табл. 1)

Таблица 1

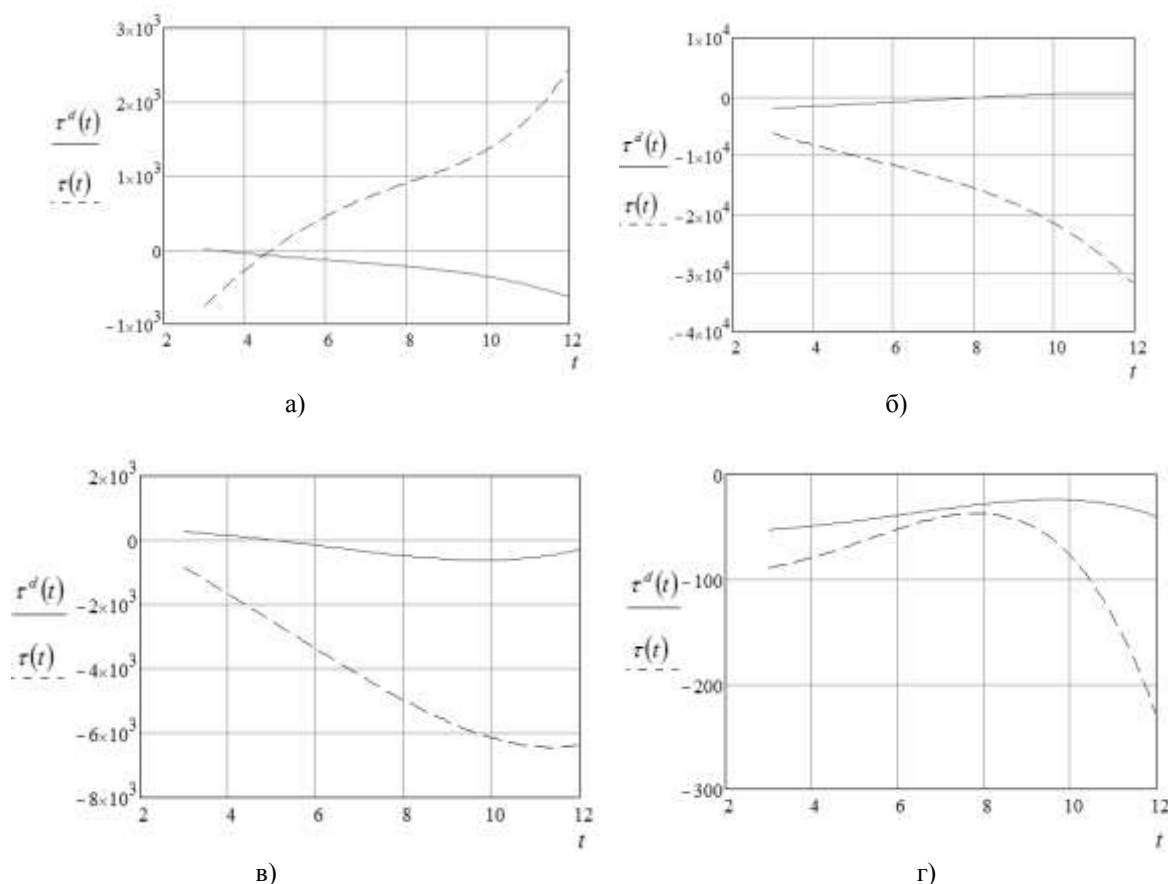
Значения параметров коэффициентов обратных связей

Степень подвижности	K_M	K_{d1}	K_{d2}	K_{d3}	K_{d4}	K_{p1}	K_{p2}	K_{p3}	K_{p4}	K_H	b
1	0.87	0.0018	0.0015	-0.73	0.39	-0.0018	0.0005	-0.22	0.67	-0.097	42.64
2	-0.07	5.08	0.028	0.195	106.38	-1.11	-0.00027	-0.111	-34.27	0.21	-413.12
3	3.009	1.0866	-0.0014	0.0697	13.56	-0.268	-0.0023	-0.03	20.7	0.66	-130.51
4	0.16	-0.079	-0.358	0.0766	-0.0193	-0.0128	-0.047	0.409	-0.0811	0.269	-19.45

Принимая во внимание результаты планирования траектории движения звеньев манипулятора промышленного робота МРК50 и их массо-инерционные характеристики, законы управления по каждой из четырех степеней подвижности манипулятора по методу вычисляемого момента с использованием рассматриваемого способа настройки коэффициентов обратных связей и коэффициентов при составляющих нелинейного момента, на втором участке траектории движения [1] выглядят следующим образом (рис. 3):

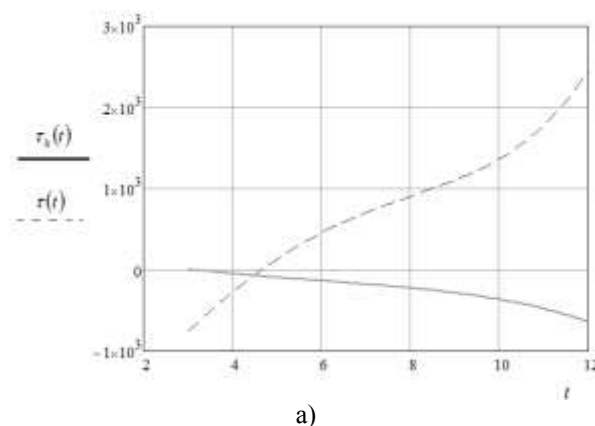



Рис. 3. Изменения величины фактического $\tau(t)$ и скорректированного $\tau_k(t)$ моментов для: а) первой степени подвижности; б) второй степени подвижности; в) третьей степени подвижности; г) четвертой степени подвижности

Значения сумм квадратов разностей требуемого момента $\tau^d(t)$ и фактического момента $\tau(t)$ и сумм квадратов разностей требуемого момента $\tau^d(t)$ и скорректированного момента $\tau_k(t)$ для каждой степени подвижности приведены в таблице 2.

Таблица 2

Значения сумм квадратов разностей		
Степень подвижности и	$\sum (\tau^d(t) - \tau(t))^2$	$\sum (\tau^d(t) - \tau_k(t))^2$
1	$1,931 \cdot 10^8$	$1,297 \cdot 10^{-4}$

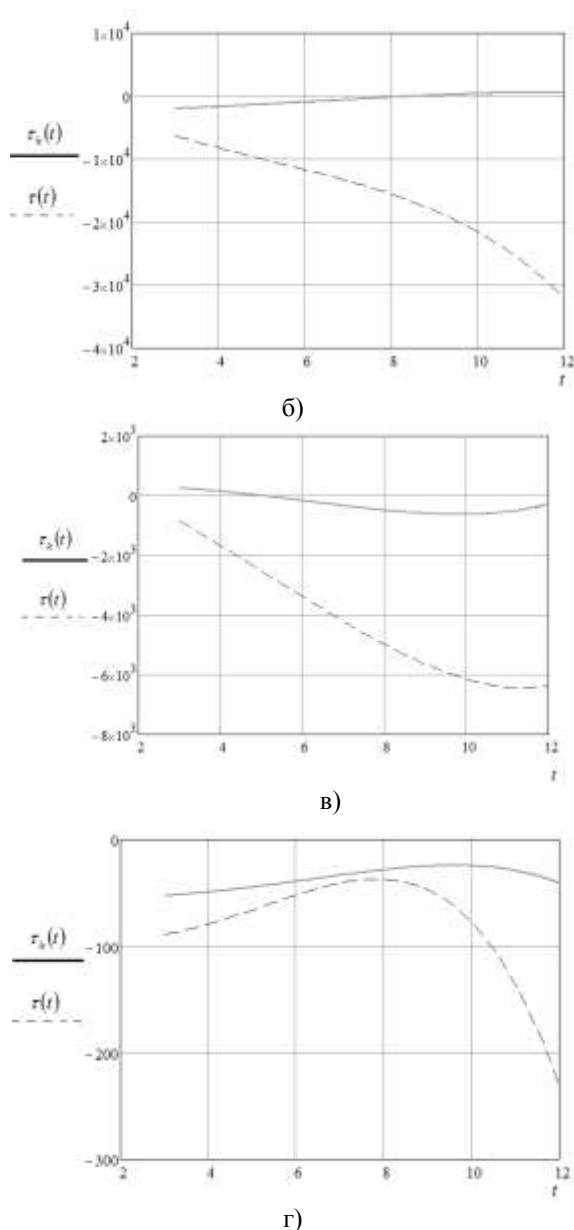
2	$2,79 \cdot 10^{10}$	0,183
3	$1,55 \cdot 10^9$	0,016
4	$3,641 \cdot 10^5$	$4,699 \cdot 10^{-6}$

Результаты исследований. Таким образом, можно говорить о том, что использование нейросетевых технологий, в частности искусственного нейрона с линейной функцией активации, обученного согласно алгоритму обратного распространения ошибки, по методу Левенберга-Маквардта, целевым входом в котором является требуемое значение момента, а входными значениями – составляющие нелинейного момента, в качестве ведущего элемента настройки коэффициентов обратных связей системы управления, дает положительный результат. Так, вычисление значений сумм квадратов разностей требуемого момента $\tau^d(t)$ и фактического момента $\tau(t)$ и сумм квадратов разностей требуемого момента $\tau^d(t)$ и скорректированного момента $\tau_k(t)$ для каждой степени подвижности показало, что значения сумм квадратов разностей требуемого момента $\tau^d(t)$ и фактического момента $\tau(t)$ составили, соответственно $1,931 \cdot 10^8$, $2,79 \cdot 10^{10}$, $1,55 \cdot 10^9$, $3,641 \cdot 10^5$, тогда как значения квадратов разностей требуемого момента $\tau^d(t)$ и скорректированного момента $\tau_k(t)$ составили $1,297 \cdot 10^{-4}$, 0,183, 0,016, $4,699 \cdot 10^{-6}$.

Выводы. Проведенное исследование показывает, что применение данного способа настройки коэффициентов обратных связей в системе управления звеньями манипулятора промышленного робота МРК50 по методу вычисляемого момента оказывает положительное воздействие на формирование закона изменения требуемого момента $\tau^d(t)$, обеспечивая тем самым повышение точности реализации заданной траектории движения манипулятора по каждой степени подвижности.

Литература

1. Фу К., Гонсалес Р., Ли К. Робототехника пер. с англ. М.: Мир, 1989 г. – 624 стр., ил.
2. <https://users.dimi.uniud.it/~antonio.dangelo/Robotica/2012/helper/Handbook-mcontrol.pdf>
3. <https://www.motoman.com/industrial-robots/mpk50>
4. Хайкин Саймон. Нейронные сети. Полный курс // Саймон Хайкин. 2-е изд., испр.: Пер. с англ. – М.: ООО «И. Д. Вильямс», 2006. – 1104 с.
5. Шахинпур Курс робототехники пер. с англ. М.: Мир, 1990 г. – 526 стр.

References

1. Fu K., Gonsales R., Li K. Robototekhnika per. s angl. — M.: Mir, 1989 g.-624 str.,il.
2. <https://users.dimi.uniud.it/~antonio.dangelo/Robotica/2012/helper/Handbook-mcontrol.pdf>
3. <https://www.motoman.com/industrial-robots/mpk50>
4. Haykin Saymon. Neyronnye seti. Polnyi kurs // Saymon Haykin. 2-e izd., ispr.: Per. s angl. — M.: ООО «I. D. Viliyams», 2006. — 1104 s.
5. Shahinpur Kurs robototekhniki per. s angl.—M. : Mir,1990 g. -526 str.

Shul'gin S.K., Yurkov V.A.

THE INVESTIGATION OF THE WAY OF THE SETTING OF THE COEFFICIENTS OF THE FEEDBACKS IN THE CONTROL SYSTEM FOR A MANIPULATOR LINK WITH THE HELP OF THE COMPUTED MOMENT METHOD AND NEURAL NETWORK TECHNOLOGIES

The data of the investigation of the way of the setting of the coefficients of the feedbacks in the control system for a manipulator link with the help of the computed moment method and neural network technologies are given. The mathematical model of the control system for robot manipulator links is created. The advantages of this approach are shown.

Keywords: *neural network, manipulator, control system, mathematical model, feedback.*

Шульгин Сергей Константинович – кандидат технических наук, доцент кафедры «Информационные и управляющие системы» ГОУ ВПО ЛНР «Луганский национальный университет имени Владимира Даля».

E-mail: shusek@ukr.net.

Shul'gin Sergey Konstantinovich – Candidate of Sciences, a docent of the Chair «Information and Control Systems», State Educational Establishment of Higher Professional Education «Lugansk Vladimir Dahl National University».

E-mail: shusek@ukr.net

Юрков Владимир Александрович – старший преподаватель кафедры «Информационные и управляющие системы» ГОУ ВПО ЛНР «Луганский национальный университет имени Владимира Даля»

E-mail: rusfox@land.ru.

Yurkov Vladimir Alexandrovich – a senior lecturer of the Chair «Information and Control Systems», State Educational Establishment of Higher Professional Education «Lugansk Vladimir Dahl National University».

E-mail: rusfox@land.ru.

Рецензент: Витренко В.А., доктор технических наук, профессор, заведующий кафедрой "Технология машиностроения и инженерного консалтинга" Луганского национального университета имени Владимира Даля.

Статья подана 10.01.2018

УДК 322(477.62) "19"

РЕАЛИЗАЦИЯ ГОСУДАРСТВЕННОЙ ПОЛИТИКИ БОЛЬШЕВИКОВ В ОТНОШЕНИИ ЦЕРКВИ НА ТЕРРИТОРИИ ДОНЕЦКОЙ ОБЛАСТИ В 1920-1930-е ГОДЫ

Рощина Л.А., Борбачева Л.В.

IMPLEMENTATION OF THE STATE POLICY OF THE BOLSHEVIKS WITH REGARD TO THE CHURCH IN THE TERRITORY OF THE DONETSK REGION IN THE 1920-1930 s

Roshchina L.A., Borbachova L.V.

В статье на основе литературных источников, церковной периодики и архивных документов рассматриваются проблемы проведения политики советской власти в 20-30-е годы XX ст. в отношении религиозных конфессий. Основное внимание уделяется реализации этой политики на территории Донбасса. Анализируются репрессивная политика советского правительства в отношении священнослужителей Донбасса, деятельность «судебных троек», используется значительный фактический материал по закрытию церквей, изъятию церковных ценностей, по фальсификации обвинений, количеству репрессированных.

Ключевые слова: репрессии, антицерковная политика, конфессия, священнослужитель.

Введение. Во все времена государство стремилось использовать религию в своих идеологических и политических интересах. Видеть в церкви союзника мечтали все без исключения власть имущие – великие князья, цари, императоры, короли. Им была известна прописная истина: быть или не быть гармонии в отношениях власти с народом, в конечном итоге, зависело от наставлений и проповеди священника в деревенском храме. Антицерковная политика большевиков имела под собой реальную основу – церковь крайне негативно отнеслась к новой власти, критикуя ее как с патриаршей кафедры, так и на местном уровне – в приходах и монастырях, формируя таким образом общественное мнение. В связи с процессами религиозного и духовного возрождения общества наблюдается рост научного интереса к истории церкви.

Одной из первых попыток исследования правового регулирования государственно-церковных отношений в УССР в 20-30-х гг. XX ст. является диссертация О.Д. Форостюка, написанная на материале Донецкого региона [1]. В 2003 году вышла монография В.М. Никольского, источниковой базой которой стали документы статистической отчетности ГПУ-НКВД-НКГБ-МГБ-КГБ, хранящиеся в Государственном архиве Службы Безопасности Украины. Для нас этот труд интересен тем, что в нем приведен статистический материал количества обвиняемых в 1928-1940 гг. по УССР в целом и по областям в частности [2]. В качестве источников автором использована, прежде всего, религиозная периодика [3-5], а также архивные материалы.

Цель статьи – в рамках государственно-церковных отношений проанализировать церковную политику большевиков на территории Донецкой области в 1920-1930 гг. **Задачи** исследования: раскрыть основные направления политики большевиков в отношении церкви, на территории Донбасса – в частности; на основе местного материала проанализировать репрессивную политику советского правительства в отношении священнослужителей Донбасса.

Изложение основных материалов. С момента установления советской власти и до развала Советского Союза церковь и государство были двумя антагонистами. 26 октября 1917 года на II Всероссийском съезде Советов были приняты Декрет о мире и Декрет о земле. Последний

сообщал о национализации помещичьих и церковно-монастырских земель. Все монастырские и церковные земли не только отчуждались в пользу трудового народа, но и в дальнейшем ни частное лицо, ни какая-либо религиозная организация не могли иметь земельной собственности. Затем, 18 декабря 1917 года, ВЦИК и СНК приняли Декрет «О гражданском браке, о детях и о ведении книг актов состояния» [6, с. 234].

20 января 1918 года, накануне издания Декрета «Об отделении церкви от государства и школы от церкви», был опубликован приказ Наркома государственного призрения (с мая 1918 года – Наркомат социального обеспечения) Коллонтай о прекращении выдачи государственных средств на содержание церквей, духовенства и совершения религиозных обрядов. До этого церковь получала от государства деньги. Приказ гласил: «Выдачу средств на содержание церквей, часовен и свершение религиозных обрядов остановить, выдачу же содержания священнослужителям... остановить с 1 марта сего года» [7, с. 202]. Декретом совета народных комиссаров от 23 января 1918 г. было установлено, что церковь отделяется от государства, школа отделяется от церкви. Церковные и религиозные общества лишались прав юридического лица и прав владения собственностью.

С провозглашением советской власти церковь заняла по отношению к последней крайне отрицательную позицию. 4 ноября 1917 г. церковным Собором был выбран новый патриарх, которым стал московский митрополит Тихон (Белавин). Прошла неделя после избрания патриарха, 11 ноября 1917 года, и Собор под его руководством дал оценку Октябрьской революции, назвав ее «несчастьем», и призвал трудящиеся массы к покаянию, к возвращению на «путь Христов». Патриарх Тихон не сидел сложа руки, а сам выезжал на места для возбуждения масс.

Обострение отношений между церковью и советским государством произошло в начале 1920-х годов, и связано оно было с голодом 1921 – 1923 гг. Голод, который в 1921 году начался на Поволжье, распространился на Сибирь, юг УССР, в том числе и на Донбасс. В Москве в 1921 году была создана комиссия помощи голодающим, которую возглавил Н. Калинин. 17 августа 1921 года правительство УССР создало аналогичную комиссию во главе с Г. Петровским. Центральная комиссия в 1922 году составила итоговый отчет, в котором отмечено, что всего голодающих 31714 человек, из них в УССР – 8280 человек [1, с.68].

В связи с необходимостью мобилизовать все ресурсы для борьбы с голодом, 8 марта 1922 года ВЦИК издал постановление «О передаче церковных ценностей в фонд помощи голодающим». У верующих всех религий под опись следовало конфисковать все изделия из золота, серебра, платины, драгоценных камней, слоновой кости и т.д., но лишь те, которые не должны затронуть интересы самого культа. За укрывательство от описания постановлением предусматривались принудительные работы на срок до одного года с конфискацией имущества религиозных или церковных организаций [8, с. 221].

В рамках выполнения этого постановления 30 января 1922 года издано Постановление Донецкого губисполкома об описи церковного имущества и регистрации религиозных общин. В соответствии с этим постановлением все церковное имущество становилось достоянием народа. Религиозные группы должны были сделать опись имущества и предоставить эти описания в комиссию уезда по вопросам отделения церкви от государства. В случае сокрытия вещей (в сравнении со старыми инвентарными книгами) обвиняемые должны были передаваться суду Ревтрибунала. Местные власти проводили новую регистрацию религиозных общин [9, с. 3].

Духовенство занимало разные позиции в отношении изъятия ценностей в помощь голодающим. Многие священнослужители снимали с себя кресты, жертвовали личное имущество, которое им принадлежало, не внесенное в инвентарные описи. Но повсеместно случались и попытки скрыть ценности, особенно в больших церквях. Это объяснялось главным образом не корыстью, а желанием сохранить возможность проведения богослужения. Были случаи настойчивых просьб оставить те или иные предметы культа. Предлагалась замена святынь соответствующим денежным эквивалентом, изделиями из золота или серебра, на что комиссии не имели права соглашаться [10, с. 138].

В целом по Донецкой губернии кампания длилась около трех месяцев и закончилась к концу июня 1922 года. Она была разделена на два этапа – предварительную агитацию и практическую работу (проверка инвентарных книг, наличия ценностей и их изъятие). Общественная мысль раскололась в оценке того, что происходит. Комиссиям по изъятию способствовали рабочие, красноармейцы и крестьяне голодающих уездов, которые рассчитывали на вырученные средства. Другие

крестьяне и городское мещанство вели себя пассивно. Однако имело место и активное сопротивление. В губернском докладе приводятся следующие факты: «В Шахтинском уезде кулацкие слои деревни вместе с попами вели открытую контрагитацию и противодействовали проверке описаний. Почти во всех уездах, как в городах, так и в волостях, особенно ярко выразились настроения женщин, независимо от социальной группы, к которой они принадлежали. С особой энергией они выступали с защитой поповской агитации и противодействовали проверке и изъятию ценностей. В Мариуполе при изъятии в Харлампиевском монастыре толпа женщин вместе с торговцами пытались создать эксцесс. Здесь влились в толпу женщины-коммунистки сумели повлиять, и дело обошлось без инцидентов» [11, 7].

Особенно активно сопротивлялось изъятию высшее духовенство Святогорского монастыря, который накопил за века своего существования солидное состояние. «На предложение комиссии представить описи и инвентарные книги для проверки и сдать ценности архимандрит Трифон заявил: «Ваша власть и сила, берите, добровольно ничего не отдам и акта не подпишу», а когда приступили к практической работе, он предусмотрительно заболел. Его ближайшие соратники не так прямо, но под разными предлогами упорно отказывались от выполнения необходимых формальностей [12, с. 9].

После проведения сборов среди рабочих и крестьян в Донецкой губернии началось изъятие церковных ценностей «без нарушения интересов самого культа», то есть все убранство церковей оставались в храмах на месте, а с них снималось только золото, серебро и драгоценные камни. Приведем несколько цифр. Луганский уезд. Из церковей собрано 10 пудов 10 фунтов и 80 золотников серебра. Шахтинский уезд. Из церковей изъято серебра 17 пудов 17 фунтов 28 золотников. В городе Каменское изъято серебра 273 фунта [13, с. 1].

При проведении собрания по изъятию церковных ценностей не обошлось и без кощунства. Например, в Староайдарском районе Райгородской волости было принято постановление об изъятии ценностей, находящихся на погребенных в склепах буржуях, где, по сведениям, имелись кольца с драгоценными камнями в несколько карат. Такое постановление была отклонено губкомом партии большевиков.

Кроме изъятия ценностей, в 20-е годы XX ст. большевики проводили активную политику закрытия и уничтожения церковей. Органы власти не считали необходимым проводить разъяснительную работу по поводу заполнения регистрационных документов. В результате было механически закрыто много религиозных культов. Например, в Бахмутском округе в 1923 году было закрыто 138 религиозных культов. Причина была объективная – неправильное составление и представление материалов. 10 августа 1923 года был закрыт Святогорский монастырь, который стал домом отдыха для рабочих Донбасса. В ноябре 1923 года в Константиновском районе было закрыто 3 православных храма, 2 синагоги, 1 костел, 1 лютеранская церковь, 3 молитвенных дома баптистов. В костеле открыли клуб КСМУ, в храме на ст. Константиновка также открыт клуб. В Щербинке в храме устроен сельхоздом, в Дружковке в синагоге – клуб всеобуча, в лютеранском доме и доме баптистов в Константиновке устроены казармы для призывников [14, с. 4].

В период с 1923 по 1929 год политика государства претерпела некоторое смягчение, в особенности к мусульманским и иудейским организациям. Политика же в отношении протестантских групп («сектантов») и ранее была сравнительно благожелательной: делами протестантов ведал Оргкомсект при ВЦИК под руководством П.Г. Смидовича; в отличие от православной церкви протестантским организациям разрешали выпуск различных периодических изданий, давали право иметь свои учебные заведения, организовывать союзы молодежи, крестьяне-протестанты с конца 1919 года стали создавать первые колхозы, получавшие от государства кредиты и льготы [1, с. 165].

В 1925 году на основе Общества друзей газеты «Безбожник» была основана (существовала до 1947 года) массовая общественная организация «Союз воинствующих безбожников» (до июня 1929 года – «Союз безбожников»), во главе которого стал Емельян Ярославский (Губельман); функционировало издательство «Безбожник».

В 1929 году антицерковная кампания началась с новой силой. За один год только в Артемовском округе было закрыто 36 различных молитвенных домов. Дело дошло до того, что председатели исполкомов и начальники милиции сами стали закрывать храмы. Власть реагировала на перегибы на местах. 18 марта 1930 года секретариат ВУЦИК направил всем округам УССР письмо, в котором

закрытие молитвенных домов могло проходить только после утверждения секретариатом ВУЦИК.

Закрытие церквей, изъятие ценностей сопровождалось еще одной репрессивной акцией, а именно арестом священнослужителей и членов их семей.

Пик арестов священнослужителей и ликвидации церквей пришелся на 1934-1935 гг. и 1938 г. Репрессии в стране нарастали. Приказом наркома внутренних дел СССР от 27 мая 1935 года в НКВД республик, управлениях краев и областей были созданы внесудебные органы – тройки НКВД (начальник управления НКВД, начальник управления милиции, областной прокурор), на которые распространялись права Особого совещания коллегии НКВД СССР. Также в это время вершила судьбы людей "двойка" в составе наркома Внутренних дел и Генерального прокурора СССР. Около 60% арестованных было осуждено особой тройкой при Облуправлении НКВД и около трети – Особым совещанием при комитете ОГПУ УССР [2, с. 93].

С июля 1937 года, в целях реализации Решения Политбюро ЦК ВКП(б) от 2 июля 1937 г. «Об антисоветских элементах», нарком Н. Ежов подписал совершенно секретный приказ №00447 «Об операции по репрессированию бывших кулаков... церковников... и других антисоветских элементов» [15, с. 7]. «Ежата» (народное прозвище чекистов того времени) беспрекословно, скрупулезно точно и в срок выполняли приказы. Так, в 1937 году тройкой УНКВД по Донецкой области в составе председателя тройки старшего майора госбезопасности Д.М. Соколинского, членов – первого секретаря обкома КП(б) УССР Е.К. Прамнека и областного прокурора Г.А. Руденко были приговорены к расстрелу и десяти годам исправительно-трудовых лагерей 12537 человек, из них 685 – служителей религиозных культов, в большинстве – православных священников. Функции технического секретаря тройки исполнял временно исполняющий обязанности начальника 8-го (учетно-регистрационного) отдела УГБ НКВД по Донецкой области Я.В. Соломонович [16, с. 2].

Советская власть имела тайных сотрудников в религиозных конфессиях. Ежемесячно на таких агентов тратилось 45360 рублей. Для сравнения в Донбассе в это время заработная плата рабочего составляла 66 рублей в месяц. Материалы секретных агентов использовались для поддержки раскола в церкви.

Причиной для арестов священнослужителей, в большинстве своем, были проповеди, содержание которых не устраивало органы следствия. Из материалов следственных и обвинительных дел ЧК – ОГПУ – НКВД выясняется, что высказывания, призывы и реплики, проповеди и разговоры священнослужителей по своему содержанию квалифицировались органами ОГПУ как «контрреволюционные», за что фигуранты и привлекались к ответственности. Причём единственной причиной ареста и последующего осуждения были исключительно высказывания: не действия, не вооружённые выступления, не организация заговоров или акций невыполнения тех или иных государственных установлений, а именно устные публичные или частные высказывания [17, с. 93].

Всякая группа единомышленников, церковных людей – священников и мирян, озабоченных состоянием и сохранением храма, богослужения, религиозного просвещения, – относилась советской властью к разряду «контрреволюционных». С другой стороны, высказывания священников можно рассматривать как часть и продолжение религиозного просвещения взрослых и детей в бытовых ситуациях повседневности, коммуникативного взаимодействия «говорящего» и «слушающего», в формате общения, не носящего учебно-заданный и заранее задуманный характер.

Довольно часто дела против деятелей культа были сфабрикованы. Например, по приговору Донецкой областной тройки от 14 октября 1937 г. за контрреволюционную деятельность был расстрелян Петр Иванович Балдынов – 62-летний священник из города Мариуполя. Анализ его следственного дела – красноречивое свидетельство нарушения всех юридических норм. Что стало поводом для ареста – неизвестно. Арест был осуществлен без санкции прокурора. По каким статьям уголовного кодекса предъявлено обвинение, в деле не отражено. Обвинительное заключение составлено и утверждено 9 ноября 1937 г., а допрос (обвиняемый допрашивался только один раз) состоялся 10 ноября, то есть допрашивался П.И. Балдынов уже после утверждения обвинительного заключения. В результате дополнительного расследования дела в 1956 г. был реабилитирован за отсутствием состава преступления [5, с. 6].

До 1925 года деятельность органов ГПУ в Донбассе не носила характер заранее централизованно спланированных кампаний. Период 1929-1933 гг. характеризуется ростом числа

репрессированных, громких дел на Донбассе. В 1934 г. наступает определенное «потепление», но в 1935-1936 годах вновь наблюдается рост репрессивных дел. В середине 1937 г., с приходом к руководству Донецкой областью новых людей, число репрессированных значительно возрастает, в сравнении с 1929-1933 гг. на 42%, с 1936 на 86,4% [18, с. 182].

Таким образом, политика большевиков в отношении церкви имела под собой законодательную базу. В 1920-е годы советской властью церковь была отделена от государства, лишена государственного финансирования. В связи с голодом 1921-1923 гг. власть проводила принудительное изъятие драгметалла из церковной утвари, средства от которых шли на помощь голодающим. В последующие годы правительство СССР проводило планомерную политику закрытия, а в 1930-е годы и ликвидации церквей, что сопровождалось активной антицерковной агитацией в прессе и на радио. Жизнь приходов контролировалась инспекторами по надзору и нелегальными информаторами. Судьбы осужденных священников решали тройки при Облуправлении НКВД и Особое совещание при комитете ОДПУ УССР. Гонения на священнослужителей усилилось во второй половине 1930-х годов XX века; процедура вынесения приговоров была существенно упрощена.

Л и т е р а т у р а

1. Форостюк О. Правове регулювання державно-церковних відносин в Донбасі у 1917–1941 роках. Монографія. Луганськ.: Вид-во Луганського національного університету. 2009. 249 с.
2. Нікольський В.М. Репресивна діяльність органів державної безпеки СРСР в Україні (кінець 1920-х – 1950-ті рр.). Історико-статистичне дослідження. Монографія. Донецьк: Видавництво Донецького національного університету. 2003. 624 с.
3. Репрессированные священнослужители Донбасса // Живой родник, 2004. №3. С. 3.
4. Репрессированные священнослужители Донбасса // Живой родник, 2006. №11. С. 8-9.
5. Таненков А. Мариупольская голгофа для православных священников // Донбасс православный. 2004. № 2. С. 6-7.
6. История религии. Т.2. / Под ред. И.Н. Яблокова. М.: Высшая школа. 2012. 638 с.
7. Поспеловский Д.В. Православная церковь в истории Руси, России и СССР. Учебное пособие. М.: Республика. 1996. 468 с.
8. Русская Православная Церковь и коммунистическое государство. 1917-1941. Документы и фотоматериалы. М. 1996. 456 с.

9. Государственный архив ДНР. Ф. Р-4022. Оп. 1. Д.1. Л.3.
10. Кузьменко М.М. Проведення репресивної політики проти священнослужителів в умовах радянської адміністративно-ідеологічної системи в 1918 – на початку 1930-х рр. // Наука. Релігія. Суспільство. 2002. – С. 138 - 143.
11. Государственный архив ДНР. Ф. Р-4022. Оп. 1. Д.8. Л.7.
12. Там же, Л.9.
13. Безпечний Т. Вилучення золота з церкви Донбасу // Акцент, 1998. 10 червня. С. 1.
14. Безпечний Т. Як руйнувалась церков в Донбасі // Акцент, 1998. 15 липня. С.3-4.
15. Ядров С. У порядку наказу НКВС СРСР № 00447 // Донбас православний. 2011. №3. С. 7-8.
16. Государственный архив ДНР. Ф. Р-4022. Оп. 1. Д. 9. Л.2.
17. Игумен Дамаскин (Орловский). История Русской Православной Церкви в документах Архива Президента Российской Федерации // 2000-летию Рождества Христова посвящается. М., 2001. С.93-95.
18. Нікольський В.М. Репресії проти православного духовенства на Донеччині у 1920 –1949 рр. у кількісних вимірах / В.Нікольський.//Реабілітовані історією. Донецька область. Вип. 9. Донецьк. 2012. С.181 - 190.

References

1. Porostiuk O. Legal regulation of state-church relations in the Donbas in 1917-1941. Monograph. Lugansk: View of Lugansk National University. 2009. 249 p.
2. Nikolsky V.M. Repressive activity of the state security bodies of the USSR in Ukraine (the end of the 1920s-1950s). Historical and statistical research. Monograph. Donetsk: Publishing House of Donetsk National University. 2003. 624pp.
3. Repressed clergy of the Donbass // Live Spring, 2004. Number 3. S. 3.
4. Repressed clergymen of the Donbass // Live Spring, 2006. №11. Pp. 8-9.
5. Tanenkov A. Mariupol Golgotha for Orthodox priests // Orthodox Donbass. 2004. № 2. S. 6-7.
6. History of religion. T.2. / Ed. I.N. Yablokova. M. : High School. 2012. 638c.
7. Pospelovsky D.V. Orthodox church in the history of Russia, Russia and the USSR. Tutorial. M. : Republic. 1996. 468 p.
8. Russian Orthodox Church and the communist state. 1917-1941. Documents and photographic materials. M. 1996. 456 p.
9. State Archives of the DPR. F. P-4022. I. 1. C.1. L.3.
10. Kuzmenko MM Conducting a repressive policy against clerics in the conditions of the Soviet administrative-ideological system in 1918 - early 1930's. // Science. Religion. Society. 2002. pp. 138 - 143.
11. State Archives of the DPR. F. R-4022.I. 1. C.8. L.7
12. Ibid., L.9.

13. Bezpechny T. Gold removal from the Church of Donbass // Accent, 1998. June 10. P. 1

14. Bezpechny T. How the Church was being destroyed in the Donbass / Accent, 1998. July 15. P.3-4.

15. Yadrov S. According to the order of the NKVD USSR No. 00447 // Donbass Orthodox. 2011. №3. Pp. 7-8.

16. State Archives of the Dnieper. F. R-4022. I. 1. С. 9. L.2.

17. Igumen Damaskin (Orlovsky). The history of the Russian Orthodox Church in the documents of the Archives of the President of the Russian Federation // The 2000th anniversary of the Nativity of Christ is being dedicated. М., 2001. p.93-95.

18. Nikolsky V.M. Repressions against the Orthodox clergy in the Donetsk region in the years 1920-1949 in quantitative measurements / V. Nikolsky // Rehabilitated by history. Donetsk region. Whip 9. Donetsk. 2012. p.181 - 190.

Roshchina L.A., Borbachova L.V.

IMPLEMENTATION OF THE STATE POLICY OF THE BOLSHEVIKS WITH REGARD TO THE CHURCH IN THE TERRITORY OF THE DONETSK REGION IN THE 1920-1930 s.

In the article, on the basis of literary sources, church periodicals and archival documents, the problems of carrying out the policy of the Soviet government in the 20-30s of the XX century are considered, regarding religious denominations. The main attention is paid to the implementation of this policy in the territory of Donbass. The repressive policy of the Soviet government in relation to the clergy of Donbass, the activities of "judicial triples" are analyzed, significant factual material is used on the closure of churches, the seizure of church property, on the falsification of charges, the number of repressed.

Keywords: *repression, anti-church policy, confession, cleric.*

Рощина Лариса Алексеевна – кандидат исторических наук, доцент, доцент кафедры истории и права ГОУ ВПО «Донецкий национальный технический университет»

E-mail: roshina.lar@yandex.ua

Борбачева Лариса Викторовна – кандидат исторических наук, доцент, доцент кафедры гуманитарных дисциплин ГОУВПО «Академия гражданской защиты» ДНР

E-mail: zipiki@inbox.ru

Roshchina Larisa Alekseevna – Candidate of Historical Sciences, Associate Professor, Associate Professor of the Department of History and Law of Donetsk National Technical University.

E-mail: roshina.lar@yandex.ua

Borbachova Larisa Viktorovna – Candidate of Historical Sciences, Associate Professor, Associate Professor of the Department of Humanitarian Disciplines of the Academy of Civil Defense of the DPR

E-mail: zipiki@inbox.ru

Рецензент: Саржан Анатолий Афанасьевич – доктор исторических наук, профессор, профессор кафедры истории и права ГОУ ВПО «Донецкий национальный технический университет». **E-mail:** ist@donntu.org

Статья подана 23.01.2019

УДК 629.4.067.3.017.018

ФОРМИРОВАТЕЛЬ СЧЕТНЫХ ИМПУЛЬСОВ ОТ ТАХОГЕНЕРАТОРА ТГС-12 ДЛЯ ПРОВЕДЕНИЯ ТОРМОЗНЫХ ИСПЫТАНИЙ ПОДВИЖНОГО СОСТАВА ЖЕЛЕЗНЫХ ДОРОГ

Соколов И.А., Быкадоров В.В., Ключев А.С.

SHAPER COUNTING PULSES FROM TGS-12 TACHOGENERATOR FOR BRAKE TESTING OF ROLLING STOCK OF MAIN RAILWAYS

Sokolov I.A., Bykadorov V.V., Kluev A.S.

Предложен способ и устройство для преобразования сигнала от трёхфазного синхронного тахогенератора ТГС-12, используемого в качестве датчика частоты вращения на магистральных электровозах и тепловозах, для получения 36 импульсов за один оборот колеса, что позволяет обеспечить необходимую точность измерений при проведении тормозных испытаний локомотивов с использованием автоматизированных систем измерений на основе персональных компьютеров. Изготовлено устройство и проведены испытания на специальном стенде.

Ключевые слова: датчик оборотов, тормозной путь, тормозные испытания, тахогенератор, компаратор, фронт и спад импульса, контроллер, компьютер.

Введение. При проведении тормозных испытаний подвижного состава железнодорожного транспорта выполняются измерения тормозного пути с различных начальных скоростей методом подсчёта оборотов колеса транспортного устройства с момента начала торможения и до полной остановки. При этом руководствуются документом [2], регламентирующим порядок и необходимые требования к точности измерений для данных испытаний. Далее полученное значение оборотов колеса умножается на длину бандажа (обода) колеса, на котором установлен тахогенератор, и таким образом определяется длина тормозного пути испытуемого транспортного устройства.

Современные измерительные системы, имеющие в своём составе необходимые устройства ввода измерительной информации и компьютер в качестве обрабатывающего устройства, позволяют в режиме реального времени получать оперативную информацию о проведенных измерениях и таким образом экономить время между заездами при проведении испытаний и оперативно предоставлять протокол испытаний инспектору МПС.

При подготовке к испытаниям и установке необходимого оборудования для проведения измерений в условиях депо удобно пользоваться стационарным тахогенератором, установленным на крышке буксы колёсной пары. Таким тахогенератором является трёхфазный синхронный тахогенератор ТГС-12, имеющий 12 полюсов (6 пар полюсов), максимальную частоту вращения 1500 мин.⁻¹, линейное напряжение при номинальной частоте вращения 60 В [4].

Предлагаемое устройство позволяет получить импульсный сигнал, удобный для ввода в компьютер и пересчета частоты вращения колеса в пройденный путь в метрах и скорость движения в километрах в час. Точные коэффициенты пересчета для получения вышеуказанных единиц измерения пути и скорости получаются при кратности одного оборота колеса 36 импульсам.

Целью работы является разработка способа и простого схемотехнического решения для преобразования сигнала трёхфазного синхронного тахогенератора, имеющего 6 пар полюсов, в импульсный сигнал амплитудой 5 В и частотой 36 импульсов за один оборот.

Методика исследования. Для достижения поставленной цели разработана схема (рис.1) получения прямоугольных импульсов при нулевом сигнале каждой фазы тахогенератора с использованием трёх детекторов нуля на микросхемах LM393, представляющих интегральные компараторы [1]. Разброс входных сигналов ограничивается парами диодов на входе каждого компаратора. На выходах компараторов формируются прямоугольные импульсы с уровнями сигнала 0/5 В, причём частота импульсов в 6 раз превышает частоту входных импульсов в соответствии с формулой (1) для синхронных тахогенераторов [3]:

$$f_r = pn / 60, \quad (1)$$

где f_r – частота ЭДС в каждой обмотке тахогенератора, Гц;

n – число оборотов колеса, об./мин.;

p – количество пар полюсов.

Микросхема U3 K561ЛП2, «исключающая ИЛИ», ячейками U3C и U3D суммирует сигналы трёх фаз, получая на выходе 11 микросхемы U3 18 импульсов на один оборот. Цепочка R22 C4 и ячейка U3A удваивают входные сигналы за счёт формирования импульсов по фронту и спаду каждого прямоугольного сигнала на выходе 3.

Таким образом формируется 36 импульсов на каждый оборот тахогенератора. Микросхема U4 K561ТМ2, представляющая собой два D триггера, и дифференцирующая цепочка R23 C5 формируют на выходе 1 импульсы необходимой длительности для ввода сигналов в компьютер.

На стенде (рис. 2) проведены испытания полученного устройства во всем диапазоне входных напряжений и оборотов тахогенератора.

На плате (рис. 3) смонтированы все элементы разработанного устройства.



Рис. 1. Схема формирователя импульсов



Рис. 2. Стенд для испытаний тахогенераторов

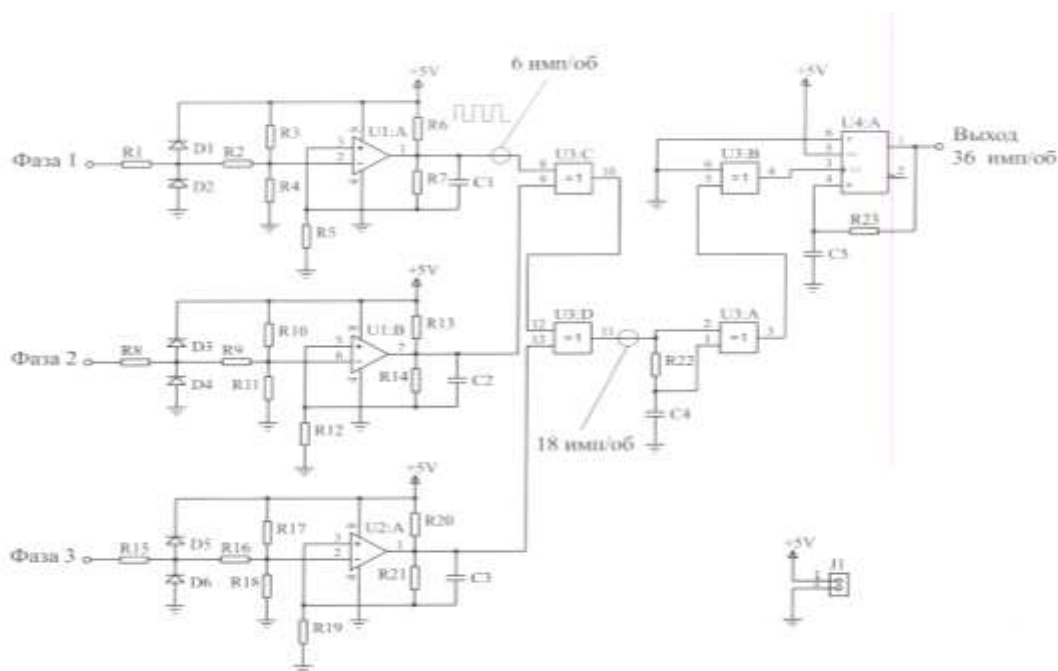

Рис. 3. Печатная плата формирователя счётных импульсов

Результаты исследований

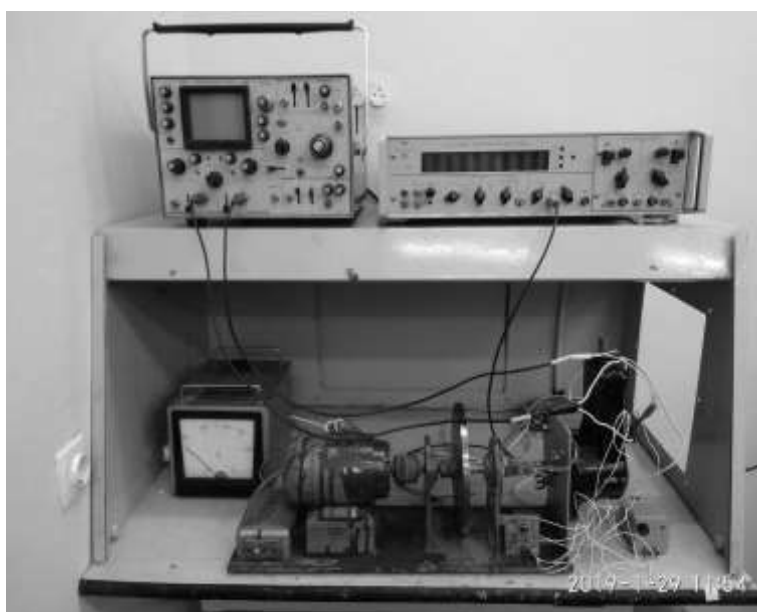
Разработанное устройство при проверке на стенде показало устойчивую работу во всём диапазоне оборотов тахогенератора. Устройство надёжно работало при напряжениях питания схемы от 3 до 12 В. Коэффициент преобразования 36 импульсов за один оборот колеса транспортного устройства.

Выводы

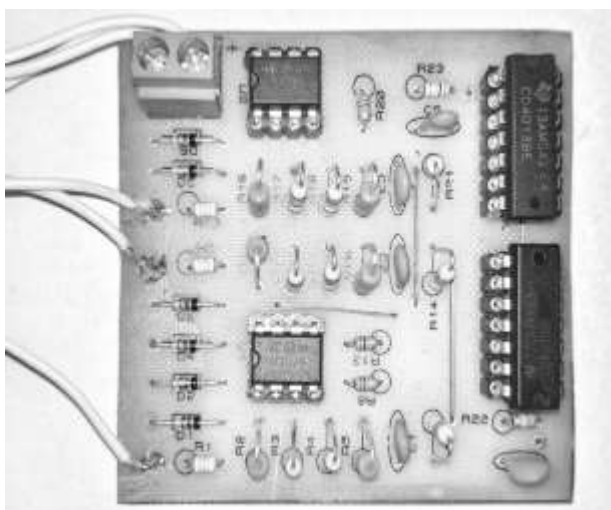
1. Предложенный способ и изготовленное устройство могут использоваться при проведении тормозных испытаний подвижного состава железных дорог.
2. Предложенное измерение оборотов колеса транспортного устройства укладывается в нормы, указанные в ГОСТ Р 52929-2008.
3. Выходной сигнал разработанного устройства соответствует входным сигналам для систем автоматизированного ввода импульсных сигналов в компьютер.

Литература

1. Хоровиц П., Хилл У. Искусство схемотехники: в 2-х томах. Пер. с англ. - М.: Мир, 1983. - Т.1. 598 с.
2. ГОСТ Р 52929-2008. Железнодорожный тяговый подвижной состав. Методы контроля тормозного пути и стояночного тормоза. Москва. Стандартинформ. 2008.
3. Кацман М. М. Электрические машины и электропривод автоматических устройств. - М.: Высш. шк., 1987. - 335 с.
4. Тахогенераторы ТГС-12. Инструкция по эксплуатации. Назначение. Технические характеристики.

References

1. Horovic P., Hill U. *Iskusstvo shemotekhniki: v 2-h tomah*. Per. s angl. - M.: Mir, 1983. - T.1. 598 s.
2. GOST R 52929-2008. *Zheleznodorozhnyj tjavovyj podvizhnoy sostav. Metody kontrolja tormoznogo puti i stojanochnogo tormoza*. Moskva. Standartinform. 2008.

3. Кацман М. М. *Jelektricheskie mashiny i jelektroprivod avtomaticheskikh ustrojstv*. - M.: Vyssh. shk., 1987. - 335 s.

4. Тахогенераторы ТГС-12. Инструкция по эксплуатации. Назначение. Технические характеристики.

Sokolov I.A., Bykadorov V.V., Kluev A.S. SHAPER COUNTING PULSED FROM TGS-12 TACHOGENERATOR FOR BRAKE TESTING OF ROLLING STOCK OF MAIN RAILWAYS

A method and device for converting a signal from a tgs-12 treephase synchronous tachogenerator used as a speed sensor on mainline electric locomotives and diesel locomotives for obtaining 36 pulses per wheel revolution is proposed, which allows ensuring the required accuracy of measurements when braking locomotives with using automated measurement systems based on personal computers. The devise is manufactured and tested on a special stand.

Keywords: speed sensor, braking distance, brake tests, tachogenerator, comparator, the front and fall of the pulses, controller, computer.

Соколов Игорь Аркадьевич – старший преподаватель кафедры электронного машиностроения и промышленной электроники ГОУ ВПО ЛНР «Луганский национальный университет имени Владимира Даля»
E-mail: elmash.oep@gmail.com

Быкадоров Вадим Викторович – кандидат технических наук, директор института транспорта и логистики ГОУ ВПО ЛНР «Луганский национальный университет имени Владимира Даля»
E-mail: eleandral@mail.ru

Клюев Александр Семёнович – заведующий лабораторией кафедры железнодорожного транспорта ГОУ ВПО ЛНР «Луганский национальный университет имени Владимира Даля»
E-mail: eleandral@mail.ru

Sokolov Igor – senator teacher of the Electronic Engineering and Industrial Electronics Department, State Educational Establishment of Higher Professional Education «Lugansk Vladimir Dahl National University».
E-mail: elmash.oep@gmail.com

Bykadorov Vadim – candidate of Technical Sciences, Director of the Institute of Transport and Logistics, State Educational Establishment of Higher Professional Education «Lugansk Vladimir Dahl National University».
E-mail: eleandral@mail.ru

Kluev Aleksandr – Head of the Laboratory of the Department of Railway Transport, State Educational Establishment of Higher Professional Education «Lugansk Vladimir Dahl National University».
E-mail: eleandral@mail.ru

Рецензент: Замота Тарас Николаевич, доктор технических наук, профессор, кафедра промышленного и городского транспорта ГОУ ВПО ЛНР «Луганский национальный университет имени В. Даля»

Статья подана 15.01.2019 г.

УДК 316.776.33

ЛОЖЬ В СИСТЕМЕ СОЦИАЛЬНЫХ ОТНОШЕНИЙ

Яковенко А.В.

LIES IN A SYSTEM OF SOCIAL RELATIONS

Yakovenko A.V.

Заостряется внимание на необходимости выведения проблематики превалирования лживости во всей системе общественных отношений на ключевые уровни научного анализа. Рассматривается тождественность науки и религии, как с позиции их обоюдной нацеленности на постижение истины, так и в плане уязвимости касательно реального, а не декларативного неприятия лжи. Подчеркивается роль новых технологий в создании инфраструктурной платформы для искоренения лживости в функционировании социальных институтов; с другой стороны, указывается на возрастающие возможности использования инноваций для перевода изощренных средств и способов обмана на новый уровень. Делается вывод об отчетливой зависимости перспектив действительно зрелой, непатологической жизнедеятельности общества от его способности выйти за рамки привычных, исторически заостренных форм воспроизводства лжи как универсальной составляющей поведения «цивилизированного» человечества.

Ключевые слова: наука, религия, ложь, социальные отношения, технологии, человечество.

Введение. Гуманитарные науки, включая и социологию, до недавнего времени каким-то парадоксальным образом старались предметно не касаться явлений, которые широко представлены в обществе, волнуют многих людей, но воспринимаются размыто, обширно, неконкретно и в этой связи якобы ненаучны. И это несмотря на их значимость, постоянные споры на обыденном уровне да и непосредственно в научной среде.

Например, для советского читателя некогда работа И. Кона «Дружба» [1] выступила своеобразным откровением «кабинетного» ученого, обратившегося к теме, которая действительно волновала и продолжает волновать большинство людей. Такие неоднозначные, но важные для многих представителей человеческого рода категории, как «Счастье», «Любовь», лишь в последнее время удостоились широкого и предметного внимания ученого сообщества. Тот же А. Маслоу в свое время обоснованно критиковал психологов за нежелание предметно изучать любовь в ее здоровых проявлениях [2, с. 261]. Теперь пробелы на данном

важном поприще личностных взаимоотношений понемногу заполняются. А вот научные труды, например, о зависти до сих пор не получили широкого распространения, да и их число, как представляется, весьма ограничено. Из фундаментальных в который раз отметим лишь работу более чем полувековой давности Г. Шёка [3].

Такой предварительный перечень аргументов потребовался для того, чтобы подвести к значимости более предметно обосновать актуальность изучения такого повсеместного общественного явления и одновременно черты индивидуального поведения, как ложь. При этом особо доказывать важность рассмотрения данного социального феномена нет какой-либо необходимости. Ограничимся лишь указанием на три, на наш взгляд, доминантные причины: а) повсеместность наличия лживых отношений в рамках межличностного коммуницирования, что приводит ко множеству конфликтов, болезненных реакций, психопатологий, личных трагедий; б) постоянная «возбужденная» социально-политическая среда, будируемая ложью в деятельности представителей различных социальных институтов, несоответствие декларируемых ими «правильных», «честных» целей и мотивов реальной деятельности, в которой доминируют скрытые интересы; в) относительно новая причина, заключающаяся в том, что сформировался технологический базис для абсолютно «прозрачных» взаимоотношений, а следовательно, ложь становится все более просто вычленимой и широко публично афишируемой. Принято ссылаться на выкладки М. Маклюэна, уже давно зафиксировавшего постепенный переход к обществу, подобному племени или «глобальной деревне», в котором все его члены оказываются на виду и легко просчитываются [4].

Впрочем, непосредственно для социологов все, что касается неискренности респондентов (в категорическом звучании опять-таки «лживости»), с очевидностью изначально выступает одним из ключевых проблемных моментов. Мы вынуждены постоянно сталкиваться с проблемой «лжи»,

учитывать ее, включать в качестве существенных поправок, давая интерпретацию полученных результатов.

Именно стык новых технологий, позволяющих более четко и, что немаловажно, латентно изучать истинные, скрытые или же не до конца высвечиваемые мнения, позиции людей (равно как и их реальное отсутствие), и старых задач социологии сегодня еще более актуализируют необходимость самым пристальным образом обращаться к изучению места и роли лжи в социальных отношениях. Симптоматичной в этом ключе выступает не так давно опубликованная и очень быстро переведенная на русский язык книга специалиста в области анализа «больших данных» (big data) С. Стивенса-Давидовица с весьма примечательным названием «Все лгут» [5]. В данной работе автор наглядно демонстрирует на очень простых примерах в том числе и то, как слабо сочетаются высказываемые в ходе опросов мнения, а также публичная самопрезентация респондентов с их фактическими действиями и тайными желаниями, проявляющимися через те же запросы в браузерах.

Целью работы является обоснование целесообразности дальнейшего оперативного выведения исследований, касающихся повсеместной распространенности лжи в системе социальных отношений, в категорию наиболее научно значимых для более отчетливого понимания фундаментальных причин многих наиболее резонансных проблем современного социума, рискующих подвести его к фазе полной или частичной аннигиляции.

Изложение основных материалов.

Предпринимая попытки анализировать лживость в системе социальных отношений, мы с неизбежностью сталкиваемся с релятивистским подходом, когда высказываются аргументы о подвижности, неоднозначности, множественности трактовок и оценок действий в качестве лживых. Стараясь не перегружать объем публикации обилием различного рода определений лжи, представим лишь авторскую платформу содержания данного понятия, приводившуюся в одной из тематических статей. «В кратком значении под ложью подразумевается сознательное искажение фактов касательно мотивов деятельности и конкретных поступков с целью получения представляемой выгоды. В доминирующих определениях лжи как социального явления в обязательном порядке фигурирует фактор сознательности. Т.е. обман именно осознается субъектом, тиражирующим ложь. Таким образом, имеет место, прежде всего, мыследеятельностный акт, в рамках которого человек четко знает, что он лжет. Также при характеристиках лжи она трактуется в качестве антипода истине. Мы предлагаем употреблять вместо «истины» термин «правда», поскольку истина представляется все же сущностью абсолютного порядка. В любом случае

ложь определенно означает, что лжём мы, понимая, что лжём, и она альтернативна некой правдивой реальности» [6, с. 286]. Аргументы сторонников положений о существовании так называемой несознательной, неосознанной и т.п. лжи кажутся не очень убедительными, поскольку мысль, даже глубоко вытесняемая в то, что сегодня принято называть подсознательным, а то и бессознательным, все же попадает в процесс, включающий определенные ступени действий по «прятанью» правды, а значит, можно говорить о наличии пусть и небольшого, искрометного, но все же момента осознания необходимости некто «спрятать» ввиду опасности перед ситуацией, общественными требованиями и прочими известными факторами влияния. В то же время, пока речь идет об искренних заблуждениях, вызванных прежде всего недостатком опыта и знаний, нельзя говорить о лживости поведения или слов индивида. Но как только происходит осознание несоответствия искренней веры реальному положению дел – перед человеком и возникает нелегкий выбор – прежде всего внутреннего порядка – признаваться в лживости собственных убеждений либо искать оправдания, прятать неудобную правду от себя и от других, тем более понимая последствия.

При обосновании актуальности темы лжи не случайно затрагивалась тема зависти. Проявления зависти пронизаны лживостью. Внешняя, нередко лицемерно подчеркнутая, предрасположенность к человеку сопровождается его жесточайшим внутренним невосприятием, злобой, ненавистью и т.п. Поэтому ложь выступает неким универсумом по сравнению со всеми характеристиками человеческого поведения, имеющими отрицательную коннотацию.

Научное знание, равно как и религиозное мировоззрение, находятся в весьма уязвимом положении в отношении противоречия истина/ложь. Они, каждое в своей ипостаси, всегда провозглашают путь к постижению истины главными целеполаганиями. Именно поэтому первыми принимают удары общественной критики за несоответствие реальных действий артикулируемым целям. Но, пожалуй, именно такая преэминентность в устремленности к поиску истины, т.е. движении, отторгающему ложь, выступает свидетельством фундаментальнейшей потребности и индивида, и общественной системы, независимо от ее политической сконфигурированности, продвигаться к незамутненности, реалистичности, правдивости отношений, стараться понять, познать ту самую истину, которая приносит столько сложностей.

Это необходимо в очередной раз зафиксировать, потому что требуется периодическое напоминание очевидного: каким-то непостижимым, до конца неизведанным образом в нашей социальности заложен некий «вирус» правды (истины), устремленность к незашоренности,

полноценной ясности. Таким образом, имеет место изначально создание базиса для повышенной социальной конфликтности в обществах, перешагнувших черту «колыбельных» (в обязательном порядке употребляем данный термин В. Сундакова) цивилизаций. Разорванность, несоответствие между миром красивых деклараций, добрых мифов и сказок, формирующих представление о той же неизбежности победы правды над ложью, и реальной социальной несправедливостью, в которой именно ложь в большинстве случаев торжествует, – пронизывает социальный порядок «цивилизованного» человечества, делая неизбежными конфликты внутренней и внешней консистенции.

Вряд ли целесообразно «посыпать голову пеплом» и указывать на современность как наиболее «лживый» отрезок исторического времени. В излишней героизации прошедших времен, как известно, не меньше, а то и больше лжи, нежели в сокрытии двуличия нынешних социальных порядков. История в большинстве ее трактовок и независимо от государств переполнена, скажем аккуратно, преувеличениями, граничащими с откровенной, абсолютно сознательной ложью, оправдываемой аргументами «высшего» порядка. И каждая из соперничающих сторон «ловит» оппонентов на неправдивости, скрывая собственные нелицеприятные исторические действия либо придавая им «правильный сказочный» ареол.

Другое дело, что нельзя не констатировать отчетливое бессилие нынешнего преимущественно рационального, научного мира предложить здоровую правдивую альтернативу религиозным мифологическим и современным, якобы «десакрализированным» практикам. Научный этос, начав с разоблачения религиозного мифотворчества, стал в альтернативу ему возводить собственное «мифологическое царство», в том числе погружаясь в стяжательство и небескорыстие, в чем некогда обвинял религиозные институции.

Для иллюстрации актуальных тенденций можно порекомендовать интервью одного из наиболее авторитетных экспертов в области информационных технологий, бывшего исполнительного директора «Рамблера» Ашманова с красноречивым названием «Информационные технологии – новая религия» [7]. В нем нашли место и констатация попыток превращения передовых прежде всего цифровых технологий в новый культ, и характеристика новых способов финансовых спекуляций, зиждущихся на лжи, реализуемой посредством умелых пиар-кампаний, и уязвимость общества перед возможностями, которые предоставляют те же технологии для повсеместного контроля за личной жизнью пользователей гаджетов. Впрочем, тот же Э. Фромм достаточно давно откровенно вскрывал доминирующую ориентированность гуманитарного знания на обеспечение маркетинговых потребностей

корпораций, то есть на изощренный обман потребителей, базирующийся именно на силе научного знания [8, с. 190]. Сегодня уровень использования революционных научных достижений в сугубо коммерческих целях достиг нейромаркетинга и рискует шагнуть еще дальше вглубь физического и психо-соматического состояния человека.

Таким образом, предрасположенность людей ко лживым взаимоотношениям оказывается независимой от доминирования мировоззренческих практик. Будущее также пока не дает надежд на избавление от столь массовой привычки. Напротив, уже приходилось приводить пример откровений специалиста в области передовых компьютерных технологий, который, кстати говоря, предельно честно заявлял, на VII Социологической Грушинской конференции «Навстречу будущему. Прогнозирование в социологических исследованиях» (Москва, 15-16 марта 2017 г.) в рамках панельной дискуссии «Каким будет общество будущего?», что усиленно думает, «как я буду обманывать вас через, скажем, 5, 10 лет. Ну, вернее, помогать большим брендам обманывать вас, чтобы вы несли свои денежки» [9].

Двойственность, сложность, неоднозначность заключаются в том, что именно изощренная ложь воспринимается как высокий профессионализм, сродни искусству. И, напротив, предельно честные и откровенные люди – сродни юродивым. Например, у того же Э. Берна и в практике некоторых других психологов это образ «марсианина», у Вольтера, как известно, красноречиво в данном качестве выписан характер Кандида, для постсоветской ойкумены до сих пор наиболее классической является фигура Чацкого, которого высший свет объявил сумасшедшим за его предельно критично-правдивую позицию.

В макромасштабе социальный мир существует в постоянно и повсеместно воспроизводимом противоречии: ностальгия, неумное желание и даже потребность в откровенных, нелиживых, искренних отношениях (прежде всего, как минимум, со стороны близких и родных) и одновременное повсеместное воспроизводство и даже культ обмана, изощренной, виртуозной лживости, неправды. Выше отмечалось, что научное знание изначально определялось как противостоящее лживому представлению о действительности, единственно правильный путь к постижению истины. Теперь с легкой руки Ж. Бодрийера принято говорить о спекулятивности практически всех взаимоотношений, в которых мы пребываем, превалировании так называемых симулякров, пронизывающих деятельность всех социальных институтов, тиражирующих и множачих отрыв от действительной сущности предметов и явлений [10].

При этом ни один социальный институт не в состоянии откровенно провозглашать лживые цели и ориентиры. Однако на поверку в значительной

степени реализует именно их. Превратившийся уже давно в метафору, как сейчас принято говорить «мем», ироническое, несмотря на научность, выражение «когнитивный диссонанс» – дополнительная иллюстрация широкоформатности проблемы. Также обратим внимание на аргумент лингвистического и одновременно опять-таки мыследеятельностного порядка. Наличие и массовое распространение в повседневной речи выражений «честно говоря», «откровенно говоря», «честно признаюсь», «скажу Вам откровенно» и т.п. – также весьма наглядные показатели заикленности на лжи, лишние свидетельства понимания засилья лжи в наших мыслях и словах. Употребление подобного рода выражений отнюдь не всегда означает, что мы ввали в данном конкретном случае, но неплохо проявляют частоту прецедентов нашего лживого поведения, которое выдается обращением к признанию того, что сейчас мы будем говорить нелживо.

Кроме того, если опять-таки отбросить ритуальные, общественно одобряемые характеристики социализации, необходимо признать: социальная зрелость человека определяется в том числе (а возможно, и в первую очередь) степенью овладения двумя способностями, относящимися ко лжи: а) умением определять, вычленять ложь и б) уровнем развитости способности лгать в нужное время, в нужном месте и в необходимой дозировке.

Вряд ли кто-нибудь сможет подсчитать в качественном и количественном параметрах весь объем отрицательной социальной энергии, загнанной внутрь различных индивидов совокупного человечества и разряжаемых посредством алкоголя, курения, употребления наркотиков, сексуальных «выхлопов» и иных распространенных способов релаксации, позволяющих хотя бы временно заставить сознание отказаться от фиксации лживости поведенческих реакций.

В данной связи хотелось бы намеренно привести объемную цитату из публикации «Искусительная ложь» российского социолога В. Бачинина, в которой особое место занимают выкладки академика А. Ухтомского: «О социально-этических и психофизиологических аспектах темы лжи много размышлял русский ученый-физиолог, академик А. А. Ухтомский. Он обратил внимание на так называемые «высокоразвитые психозы зрелого возраста», или «систематизированные бредовые помешательства». Их особенность состоит в том, что в них проявляется безупречная исправность рационально-логических функций человеческого интеллекта. Что же касается причин аномальных, ложных и даже намеренно лживых теоретических построений, то их следует искать глубже. «Строятся подчас, – писал Ухтомский, – удивительно содержательные, цельные (интегральные!) и красивые бредовые системы, чего-то ищущие, чем-

то вдохновляемые, и однако бесконечно мучительные для автора! Затравкою при этом всегда служит неудовлетворенный, невыполненный долг перед встретившимся важным вопросом, который поставила жизнь. Человек сдрейфил в мелочи, оказался неполносильным и неполноценным в один определенный момент своей жизненной траектории; и вот от этого «судящего» пункта начинает расти, как снежный ком, сбивающая далее и далее, но уводящая все более и более в сторону бредовая система». Расплатой за подобную рафинированную ложь может быть распад нравственного «я»» [11].

В социальном же плане «расплатой» выступает массовый характер «бредовых состояний», который формирует и воспроизводит соответствующие взаимоотношения, тупики, неразрешимые ситуации, обилие и повсеместность которых как раз и создает атмосферу безысходности при прогнозных оценках общественных перспектив. Ощущение обреченности увеличивается и в связи с тем, что в большинстве случаев борьба против лжи выступает спекулятивной а, следовательно, лживой сама по себе. Самый наглядный пример – перманентно переживаемые социальные трансформации, во главу угла которых положены лозунги открытости, публичности. «Новые» политики стараются разоблачить ложь представителей «старой» власти, но лишь для того, чтобы после смены элит использовать прежний лживый инструментальный или же создавать собственный, более изощренный. Поэтому вполне возможно, что мы лжем сами себе, предполагая, что ложь в социальных взаимосвязях устроима.

Результаты исследований. Представлено авторское определение лжи. Оспаривается возможность ее «несознательного» характера. Сопоставляя подходы, казалось бы, противоположных по своему основанию религиозной и научной мировоззренческих систем, обосновывается предрасположенность людей ко лживым взаимоотношениям независимо от доминирования какой-либо из них.

Особый акцент делается на необходимости просчитывать перспективы влияния новейших достижений технологического развития на общественную атмосферу. Современные многочисленные инновации как формируют предпосылки к абсолютной открытости социальных отношений, так и создают базис для формирования более изощренных иерархий, сохраняющих и совершенствующих методики и практики распространения лжи.

Выводы. 1. Важно осознавать самую тесную увязку проблем разрешения резонансных конфликтов глобального порядка с выходом на парадигмальный и прецедентный уровень нелживости во взаимоотношениях по всем «вертикалям» и «горизонталям» внутреннего и внешнего коммуницирования.

2. Речь не должна идти о попытках изобрести очередную градацию, перечень, список видов лжи. Значимо понимание масштабности данного явления в обществе, прогнозированием тенденций развития которого наука пытается заниматься. Реальность заключается в том, что абсолютное большинство членов всечеловеческого социума прежде всего научается формам проявления и дозировкам лживости в поведении и мыслях, отчетливо понимая степень важности овладения способностью не говорить правду для получения жизненных дивидендов и привилегий. Нелживость, правдивость, открытость ассоциируются с наивностью, детскостью, едва ли не аутизмом, поведенческой патологией, как минимум, недостаточным уровнем социализации. Но при этом человечество не может признать ложь социальной нормой, всячески вуалируя ее и официально не одобряя.

3. Всевозможные повсеместные баталии в идеологической сфере вокруг «фейков», «постправды» и т.п., переключившиеся в научную среду, – дополнительное красноречивое свидетельство остроты и актуальности темы о лживости всей системы социальных отношений. Социум продолжает пребывать в противоречии между тягой к нелживости, потребностью в реальной правдивости функционирования социальных институтов и тиражированием, приумножением, совершенствованием средств и способов ретранслирования лжи, ее искусного навязывания общественному мнению и отдельным потребителям.

4. Революционные технологические достижения современной цивилизации создают платформу для полной прозрачности и предсказуемости социального поведения индивидов, потенциально могут позволить раскрыть наиболее деликатные, нечестные стороны жизнедеятельности глобального общества в прошлом и настоящем. Именно в этом заключается наиболее серьезная проверка совокупного человечества на зрелость, наличие или же отсутствие потенциала к действительному, а не мнимому социальному развитию. Способность к преодолению многопластовой во времени и пространстве лжи – главный критерий реальной, а не опять-таки фиктивной (т.е. лживой) общепланетарной человечности.

Л и т е р а т у р а

1. Кон И. Дружба / Игорь Кон. – М. : Политиздат, 1980. – 80 с.
2. Маслоу Абрахам Г. Мотивация и личность / Абрахам Г. Маслоу ; [пер. с англ. А.М. Татлыбаевой]. – СПб. : Евразия, 1999. – 478 с.
3. Шёк Г. Зависть: теория социального поведения / Гельмут Шек ; [пер. с англ. К. Кошкина]. – Москва : ИРИСЭН, 2010. – 544 с.

4. Маклюэн М. Галактика Гутенберга: Сотворение человека печатной культуры / Маршалл Маклюэн ; [пер. с англ. А. Юдина]. – К. : Ника-Центр, 2004. – 432 с.

5. Стивенс-Давидовиц С. Все лгут. Поисквики, Big Data и Интернет знают о вас все / Сет Стивенс-Давидовиц ; [пер. с англ. Л.И. Степановой]. – Москва : Эксмо, 2018. – 384 с.

6. Яковенко А.В. Ложь как неотъемлемый атрибут жизнедеятельности и препятствие качественной социальной эволюции // Современное общество: вопросы теории, методологии, методы социальных исследований. Материалы XVII (заочной) Всероссийской научной конференции, посвященной памяти профессора З.И. Файнбурга. Пермь, ноябрь 2018 г. – С. 284-291.

7. Ашманов И. Информационные технологии – новая религия. URL: <https://новости-россии.ru-an.info/новости/информационные-технологии-новая-религия-игорь-ашманов/> (дата обращения 13.01.2019).

8. Фромм Э. Вы будете как боги / Эрих Фромм ; [пер. А.Александровой]. – Москва : АСТ, 2013. – 413.

9. Терехов Д. Панельная дискуссия «Каким будет общество будущего?». VII Социологическая Грушинская конференция «Навстречу будущему. Прогнозирование в социологических исследованиях» (Москва, 15-16 марта 2017 г.). URL: <https://wciom.ru/index.php?id=1047> (дата обращения 13.01.2019).

10. Бодрийяр Ж. Симулякры и симуляции / Жан Бодрийяр ; [пер. А. Качалова]. – Москва : Постум, 2017. – 240 с.

11. Бачинин В. А. Искусительная ложь // Христианская мысль: Библия и культура. Христианская социология и антропология. Том VIII. – СПб.: Издательство «Новое и старое», 2006. – С. 79-80. URL: <http://uuchurch.ru/christianideavol8.pdf> (дата обращения 13.01.2019).

References

1. Kon I. Druzhiba / Igor' Kon. – M. : Politizdat, 1980. – 80 s.
2. Maslou Abraham G. Motivacija i lichnost' / Abraham G. Maslou ; [per. s angl. A.M. Tatlybaevoj]. – SPb. : Evrazija, 1999. – 478 s.
3. Shjok G. Zavist': teorija social'nogo povedenija / Gel'mut Shek ; [per. s angl. K. Koshkina]. – Moskva : IRISJeN, 2010. – 544 s.
4. Makljujen M. Galaktika Gutenberga: Sotvorenje cheloveka pechatnoj kul'tury / Marshall Makljujen ; [per. s angl. A. Judina]. – K. : Nika-Centr, 2004. – 432 s.
5. Stivens-Davidovic S. Vse lgut. Poiskoviki, Big Data i Internet znajut o vas vse / Set Stivens-Davidovic ; [per. s angl. L.I. Stepanovoj]. – Moskva : Jeksmo, 2018. – 384 s.
6. Jakovenko A.V. Lozh' kak neot#emlemyj atribut zhiznedeja-tel'nosti i prepjatstvie kachestvennoj social'noj jevoljucii // Sovremennoe obshhestvo: voprosy teorii, metodologii, metody social'nyh issledovaniy. Materialy XVII (zaochnoj) Vserossij-skoj nauchnoj konferencii, posvjashhennoj pamjati professora Z.I. Fajnburga. Perm', nojabr' 2018 g. – S. 284-291.
7. Ashmanov I. Informacionnye tehnologii – novaja religija. URL: <https://novosti-rossii.ru-an.info/novosti/informacionnye-tehnologii-novaja-religija-igor'-ashmanov/> (data obrashhenija 13.01.2019).
8. Fromm Je. Vy budete kak bogi / Jerih Fromm ; [per. A.Aleksandrovoj]. – Moskva : AST, 2013. – 413.
9. Terehov D. Panel'naja diskussija «Kakim budet obshhestvo budushhego?». VII Sociologicheskaja

Grushinskaja konferencija «Navstrechu budushhemu. Prognozirovanie v sociologicheskikh is-sledovanijah» (Moskva, 15-16 marta 2017 g.). URL: <https://wciom.ru/index.php?id=1047> (data obrashhenija 13.01.2019).

10. Bodrijjar Zh. Simuljakry i simuljaccii / Zhan Bodrijjar : [per. A. Kachalova]. – Moskva : Postum, 2017. – 240 s.

11. Bachinin V. A. Iskusitel'naja lozh' // Hristianskaja mysl': Biblija i kul'tura. Hristianskaja sociologija i antropologija. Tom VIII. – SPb.: Izdatel'stvo «Novoe i staroe», 2006. – S. 79-80. URL: <http://uuchurch.ru/christianideavol8.pdf> (data obra-shhenija 13.01.2019).

Yakovenko A.V.

LIES IN A SYSTEM OF SOCIAL RELATIONS

In the article, the key place is given to the justification of significance of including the problems of the wide spread of lies in the system of social relations in the active layer of scientific research. The author's definition of lies is given. The existence of «unconscious» lies is disputed. It is pointed out that the difficulties that arise before religion and science are identical in their attempts to proceed from goal-setting to comprehend the truth and official rejection of lies. Special attention is paid to the influence of new technologies in creating prerequisites for both more open, non-lively relations, and in shaping the conditions that make it possible to more skillfully retransmit and impose lies on the mass

consumer. Conclusions are drawn about the need for closest linkage between the problems of resolving resonant conflicts of global order and reaching a paradigmatic and precedent level of non-lies in social relations. The ability to overcome multi-layer in time and space lies is defined as the main criterion of the transition to planetary humanity.

Keywords: science, religion, lies, social relations, technology, humanity

Яковенко Андрей Вячеславович – доктор социологических наук, профессор кафедры социологии ГОУ ВПО ЛНР «Луганский национальный университет имени Владимира Даля», г. Луганск.
E-mail: daoav@rambler.ru

Yakovenko Andrei Vyacheslavovich – Dr. Sci. (Soc.), Prof., the Department of Sociology, State Educational Establishment of Higher Professional Education «Lugansk Vladimir Dahl National University».

E-mail: daoav@rambler.ru

Рецензент: Лустенко Андрей Юрьевич, доктор философских наук, профессор, зав. кафедрой социологии ГОУ ЛНР «Луганский национальный университет имени Владимира Даля».

Статья подана 15.01.2019

ТРЕБОВАНИЯ

к оформлению статей для публикации в научном журнале
«ВЕСТНИК Луганского национального университета имени Владимира Даля»

ПУБЛИКАЦИЯ СТАТЕЙ

1. Документы и материалы собираются на кафедрах (факультетах/институтах), ответственных за сборник, затем передаются в издательство университета.
2. К публикации принимаются статьи, материалы которых соответствуют научному направлению сборника.
3. Статьи, не соответствующие научному направлению журнала или Требованиям к оформлению статей, редакцией не принимаются.
4. Для принятия решения о публикации статьи в журнале необходимо предоставить:
 - сопроводительное письмо (с указанием, что статья ранее нигде не публиковалась) от организации, где работают авторы, и сведения об авторах статьи, рецензию (подписанная отделом кадров университета).

Для сотрудников ЛНУ им. В. Даля вместо письма можно предоставить выписку из заседания совета факультета и рецензию;

– электронный вариант статьи:

Название файла статьи: <фамилия автора_город> например – Петров_Луганск.doc.

Название английского файла Petrov_Lugansk.doc.

Статья сохраняется в форматах *.doc, *.docx, *.rtf.

Внимание! Убедительная просьба, проверить получение редакцией материалов.

Внимание! Редакция оставляет за собой право возвращать статьи авторам на доработку в следующих случаях: правка ошибок после вычитки, статья небрежно оформлена и не соответствует требованиям редакции.

ДЛЯ ВЫЧИТКИ текст статьи распечатывают в соответствии с такими требованиями:

- формат А4 (поля по 20 мм с каждой стороны);
- шрифт Times New Roman,
- размер –14 пт,
- межстрочное расстояние – 1,5 строки.
- четкая печать на лазерном или струйном принтере.

Статьи подаются в одном экземпляре, напечатанные на лазерном (струйном) принтере, с подписями всех авторов, файл статьи на диске или e-mail: izdat.lguv.dal@gmail.com, а также предоставляются данные на английском языке (авторы статьи, заглавие статьи; наименование организации, ведомства, должность, электронный адрес автора); аннотация; ключевые слова; список литературы латиницей).

Луганский национальный университет имени Владимира Даля,
г. Луганск, кв. Молодежный, 20,а

СТРУКТУРА СТАТЬИ

УДК

НАЗВАНИЕ СТАТЬИ (на языке текста)
Фамилии, инициалы авторов (на языке текста статьи)

НАЗВАНИЕ СТАТЬИ (на английском языке)
Фамилии, инициалы авторов (на английском языке)

*Аннотация на языке статьи***Ключевые слова:**

Основной текст статьи, включающий следующие разделы:

Введение**Изложение основного материала****Результаты исследований****Выводы**

Л и т е р а т у р а н а я з ы к е т е к с т а с т а т ь и
References латиницей

Фамилии, имя, отчество (ПОЛНОСТЬЮ), название статьи (на английском языке)*Аннотация (на английском языке)**Ключевые слова (на английском языке)***Сведения об авторах (на русском и английском языке), e-mail: (каждого автора)****Рецензент***Статья подана***ОБРАЗЕЦ статьи на сайте университета**<http://dahlniver.ru/izdatelstvo/nauchnyj-zhurnal-vestnik-lnu-im-v-dalya.html>**ПРАВИЛА ОФОРМЛЕНИЯ СТАТЬИ**

Основной текст статьи размещается на формате А4, ориентация – книжная со следующими полями: верхнее – 3 см, нижнее – 2,25 см, левое – 2 см, правое – 11 см. От края до верхнего колонтитула – 2 см, до нижнего колонтитула – 1см, межстрочный интервал – 1,0. Запрет висячих строк. Автоматическая расстановка переносов (ширина зоны переноса слов – 0,25 см). Запрет переноса слов прописными буквами.

Текст статьи оформляется в редакторе **Microsoft Word /2003/2007/2010.**

Статья сохраняется в форматах *.doc, *.docx, *.rtf.

ПРИМЕР ОФОРМЛЕНИЯ

На первой странице в первой строке набирается УДК, без абзацного отступа. (выравнивание по левому краю). Шрифт Times New Roman, размер 10 пт, начертание – обычный.

пропуск строки

Название статьи на языке текста (русском или украинском) набирается прописными буквами (шрифт Times New Roman, размер – 11 пт, начертание – **полужирный**, выравнивание – по центру).

пропуск строки

Фамилии, инициалы авторов (количество авторов **не более 3-х** от одной организации) **на языке текста статьи** (русском или украинском) (шрифт Times New Roman, размер – 11 пт, начертание – **полужирный**, выравнивание – по центру).

пропуск строки

пропуск строки

Название статьи на английском языке набирается прописными буквами (шрифт Times New Roman, размер – 11 пт, начертание – **полужирный**, выравнивание – по центру).

пропуск строки

Фамилии, инициалы авторов на английском языке (шрифт Times New Roman, размер – 11 пт, начертание – **полужирный**, выравнивание – по центру).

пропуск строки

пропуск строки

пропуск строки

Аннотация на языке статьи объемом **не менее 500 знаков (не менее 8 строк)** (шрифт Times New Roman, размер – 9 пт, начертание – *курсив*, выравнивание – по ширине, без абзацного отступа).

Ключевые слова на языке статьи (не более 7 слов) размещаются с новой строки (шрифт Times New Roman, размер – 9 пт, начертание – *курсив*, выравнивание – по ширине, без абзацного отступа.).

пропуск строки

пропуск строки

Основной текст статьи набирается шрифтом Times New Roman; размер – 10 пт; начертание – обычный; межстрочный интервал – 1,0; выравнивание – по ширине, абзацный отступ – 0,75 см.

Заголовок каждого раздела (**Вступление** и т.д.) выделяют по тексту полужирным, помещают с новой строки. Текст раздела идет сразу после заголовка в той же строке.

Статья должна включать такие разделы:

Введение (постановка проблемы, задачи в общем виде и ее связь с важными научными и практическими задачами, анализ последних публикаций (не менее 3-х статей), в которых анализируется решение данной проблемы, формулировка цели статьи (отдельный абзац с новой строки – «Целью работы является...») и постановка задач);

Изложение основных материалов

Результаты исследований

Выводы

Литература

Формулы и символы набираются только (!!!) в редакторе формул Microsoft Equation 2.0/3.0 или MathType со следующими параметрами: стиль – математический; размеры шрифта:

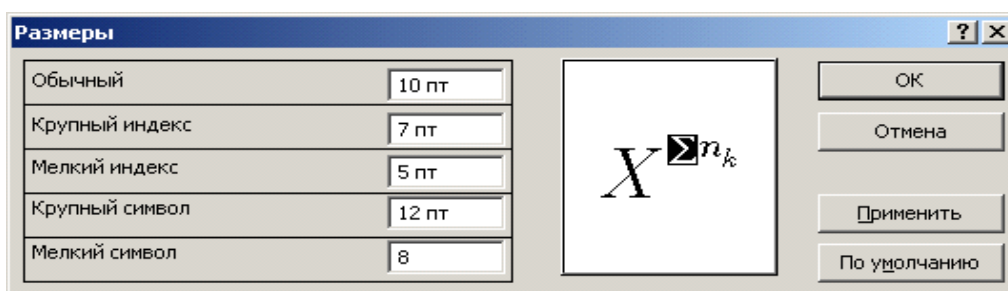

Формулы не должны быть деформированы (формат объекта → размер → масштаб → 100%)
 Нумерация формул – в круглых скобках с выравниванием по правому краю границы текста.

Внимание! Убедительная просьба не увлекаться "декоративной математикой".

Рисунки, диаграммы и графики размещаются непосредственно в тексте без обтекания (формат рисунка → положение → обтекание → в тексте) в последовательности, в которой приводятся ссылки на них в статье, сразу после первой ссылки на них. Рисунки выполняются в форматах .jpg, .wmf или .tif. Выполненные в Word рисунки должны быть сгруппированы и стоять без обтекания либо помещены в полотно.

Подрисовочный текст, номер, название рисунка выполняется шрифтом Times New Roman; размер – 9 пт; начертание – обычный; интервал – 1,0.

Рисунки не должны быть деформированы.

Внимание! Запрещается внедрять графические материалы в виде объектов, связанных с др. программами, например, с КОМПАС, MS Excel и т.п. **Рисунки, выполненные непосредственно в MS Word, не принимаются.**

Таблицы. Таблица озаглавляется словом «Таблица» (шрифт – обычный TNR 9 пт, выравнивание – по правому краю) со следующим за ним номером. В следующей строке помещается название таблицы с прописной буквы (не более 3-х строк), (шрифт – полужирный, TNR, 9 пт, выравнивание – по центру) без заключительной точки. Шрифт заголовков столбцов и строк, содержания таблицы – обычный TNR 9 пунктов. Таблицы нумеруются арабскими цифрами и размещаются после первого упоминания (ссылки на них).

пропуск строки

Заголовок «**Литература**» размещается после выводов и набирается строчными буквами (шрифт Times New Roman, размер – 9 пт, начертание – **полужирный**, разреженный – 2,5 пт, выравнивание – по центру). Список литературных источников выполняется шрифтом Times New Roman; размер – 9 пт; начертание – обычный, в виде нумерованного списка с точкой без скобки.

пропуск строки

Заголовок «**References**» и список литературы, набранный латиницей, помещают через интервал после списка литературы с использованием сайта <http://translit.ru> (шрифт Times New Roman; размер – 9 пт; стиль – **полужирный**, разреженный – 2,5 пт, выравнивание – по центру). Используйте, по возможности, ссылки на переводные версии журналов и книг, а не просто транслитерируйте их.

Внимание! Список использованной литературы в статье, в соответствии с требованиями **РИНЦ**, должен также быть представлен в романском алфавите отдельным элементом статьи под заголовком **References** повторяя список литературы на языке оригинала.

пропуск строки

Фамилии, инициалы авторов, название статьи на английском языке (Times New Roman, размер – 9 пт, начертание – **полужирный**, выравнивание – по ширине, абзацный отступ – 0,75 см).

Аннотация на английском языке объемом не менее 850 знаков (не менее 12 строк) Times New Roman, размер – 9 пт, начертание – *курсив*, выравнивание – по ширине, абзацный отступ – 0,75 см).

Аннотация должна быть:

- *информативной* (не содержать общих слов);
- *оригинальной* (не быть калькой русскоязычной аннотации);
- *содержательной* (отражать основное содержание статьи и результаты исследований);
- *структурированной* (следовать логике описания результатов в статье);
- написана качественным английским языком (не компьютерный перевод);
- компактной (укладываться в объем 850 знаков).

Ключевые слова на английском языке (до 7 слов) размещаются с новой строки (шрифт Times New Roman, размер – 9 пт, начертание – *курсив*, выравнивание - по ширине, абзацный отступ – 0,75 см).

пропуск строки

Сведения об авторах (на русском и английском языках): ПОЛНОСТЬЮ фамилия, имя отчество (начертание – полужирный), ученая степень, звание, должность, место работы, адрес электронной почты (шрифт Times New Roman; размер – 9 пт; начертание – обычный, без абзацного отступа).

E-mail:

пропуск строки

Рецензент: указывается фамилия, инициалы, ученая степень, ученое звание рецензента из редколлегии Вестника по данному направлению (шрифт Times New Roman; размер 9 пт; начертание – обычный, без абзацного отступа).

пропуск строки

Статья подана (шрифт Times New Roman; размер 9 пт; начертание – обычный, выравнивание – по правому краю). Дата поступления статьи ставится кафедрой, отвечающей за формирование данного сборника.

1. Статья, текст вместе с рисунками и др. нетекстовыми элементами, должна быть объемом 4...8 полных страниц (до списка литературы) формата А4 (210×297 мм).

Примечание:

1. Место работы писать ПОЛНОСТЬЮ

ГОУ ВПО ЛНР «Луганский национальный университет имени Владимира Даля»
State Educational Establishment of Higher Professional Education «Lugansk Vladimir Dahl National University».

2. E-mail ОБЯЗАТЕЛЬНО.

3. В сведениях об авторах статьи Ф.И.О. указывать ПОЛНОСТЬЮ.

4. Рецензент ТОЛЬКО профессор или член ред. коллегии сборника.

**ВЕСТНИК
ЛУГАНСКОГО НАЦИОНАЛЬНОГО УНИВЕРСИТЕТА
имени ВЛАДИМИРА ДАЛЯ
№ 1 (19) 2019**

Научный журнал

Технический редактор

Гриниченко Е.А.

Оригинал-макет

Коломиец Д.В.

Подписано к печати 13.04.2019
Формат 70x108 1/16. Бумага офсетная. Гарнитура Times
Условных печатных стр. 18,68.
Тираж 100 экз. Изд. № 0141.

ИЗДАТЕЛЬСТВО
Луганского национального университета
имени Владимира Даля

Свидетельство о регистрации серия МИ-СГР ИД 000003 от 20.11.2015 г.

Адрес издательства: 91034, г. Луганск, кв. Молодежный, 20,а.
Тел.: (072) 138-34-80
E-mail: izdat.lguv.dal@gmail.com
http://www.dahluniver.ru